



ZIPPER MASCHINEN GmbH

Gewerbepark 8

4707 Schlösslberg | AUSTRIA

+43 (0) 7248 61116-700 | FAX 7248 61116-720

info@zipper-maschinen.at | www.zipper-maschinen.at

Originalfassung

DE BETRIEBSANLEITUNG

Übersetzung / Traduction

FR MODE D'EMPLOI

HÄCKSLER

BROYEUR DE VÉGÉTAUX



ZI-HAEK4000

EAN: 9120039233802



ACHTUNG: Öl kontrollieren!
Motor startet nicht bei Ölmenge!



ATTENTION: vérifiez l'huile !
Le moteur ne démarre pas s'il manque de l'huile !



1	INHALT / CONTENU	
1	INHALT / CONTENU	2
2	SICHERHEITSZEICHEN / SIGNALISATION DE SÉCURITÉ	5
3	TECHNIK / CARACTERISTIQUES TECHNIQUES	6
3.1	Komponenten / Composants	6
3.2	Technische Daten / Données techniques	7
3.3	Lieferumfang / Contenu de livraison	7
4	VORWORT (DE)	8
5	SICHERHEIT	9
5.1	Bestimmungsmäßige Verwendung	9
5.2	Sicherheitshinweise	10
5.3	Restrisiken	11
6	MONTAGE	12
6.1.1	Lieferumfang	12
6.2	Zusammenbau	12
6.2.1	Montage Trichter	12
6.2.2	Montage Räder	12
7	BETRIEB	13
7.1	Betriebshinweise	13
7.2	Bedienung	13
7.2.1	Starten und abstellen	13
7.2.2	Häckseln	14
8	WARTUNG	15
8.1	Instandhaltung und Wartungsplan	15
8.1.1	Luftfilter reinigen	16
8.1.2	Zündkerze	16
8.1.3	Keilriemen einstellen	16
8.1.4	Messer	16
8.1.5	Vergaser	16
8.1.6	Prüfen des Ölstandes	16
8.1.7	Ölwechsel	17
8.1.8	Tanken	17
8.1.9	Reinigung	17
8.1.10	Lagerung	17
8.1.11	Entsorgung	18



9	FEHLERBEHEBUNG	18
10	PREFACE (FR)	19
11	SÉCURITÉ	20
	11.1 Utilisation correcte	20
	11.2 Instructions de sécurité	21
	11.3 Risques résiduels	22
12	ASSEMBLAGE	23
	12.1 Livraison de marchandise	23
	12.2 Assemblage	23
	12.2.1 Trémie d'alimentation	23
	12.2.2 Roues	23
13	FONCTIONNEMENT	24
	13.1 Instructions d'utilisation	24
	13.2 Fonctionnement.....	24
	13.2.1 Allumer et éteindre la machine	24
	13.2.2 Broyage	25
14	ENTRETIEN	26
	14.1 Plan d'entretien	26
	14.1.1 Nettoyage du filtre à air	27
	14.1.2 Bougie	27
	14.1.3 Réglage de la courroie en V	27
	14.1.4 Lames	27
	14.1.5 Carburateur.....	27
	14.1.6 Vérifiez le niveau d'huile	28
	14.1.7 Changement d'huile.....	28
	14.1.8 Faire le plein.....	28
	14.1.9 Nettoyage	28
	14.1.10 Stockage	29
	14.1.11 Disposition	29
15	DEPANNAGE	30
16	ERSATZTEILE / PIÈCES DÉTACHÉES	31
	16.1 Ersatzteilbestellung / Commande de pièces détachées	31
	16.2 Explosionszeichnung / Vue éclatée	32
17	SCHALTPLAN / SCHÉMA ÉLECTRIQUE	34



18	EU-KONFORMITÄTSERKLÄRUNG / CERTIFICAT DE CONFORMITÉ	35
19	GEWÄHRLEISTUNG (DE)	36
20	GARANTIE ET SERVICE (FR)	37
21	PRODUKTBEOBACHTUNG	38



2 SICHERHEITSZEICHEN / SIGNALISATION DE SÉCURITÉ

DE SICHERHEITSZEICHEN FR SIGNALISATION DE SÉCURITÉ
BEDEUTUNG DER SYMBOLE DÉFINITION DES SYMBOLES



DE **CE-KONFORM** - Dieses Produkt entspricht den EG-Richtlinien.

FR **CE-CONFORME!** - Ce produit est conforme aux Directives CE.



DE **ANLEITUNG LESEN!** Lesen Sie die Betriebs- und Wartungsanleitung Ihrer Maschine aufmerksam durch und machen Sie sich mit den Bedienelementen der Maschine gut vertraut um die Maschine ordnungsgemäß zu bedienen und so Schäden an Mensch und Maschine vorzubeugen.

FR **LIRE LE MANUEL!** Lisez attentivement le manuel d'utilisation et d'entretien et familiarisez-vous avec les commandes pour pouvoir utiliser la machine correctement, afin d'éviter les blessures et les défauts de la machine.



DE **WARNUNG!** Beachten Sie die Sicherheitssymbole! Die Nichtbeachtung der Vorschriften und Hinweise zum Einsatz der Maschine kann schwere Personenschäden verursachen und zu tödlichen Unfällen führen.

FR **ATTENTION!** Ignorer les signes de sécurité et les avertissements sur la machine et en ignorant les consignes de sécurité et le manuel d'instructions, peut causer des blessures graves et même conduire à la mort.



DE **Schutzausrüstung!**

FR **Vêtements de protection !**



DE **Leicht entflammbar!**

FR **Très inflammable!**



DE **Nicht in rotierende Teile greifen!**

FR **Ne touchez pas les pièces en rotation!**



DE **Warnung vor Schnittverletzungen!**

FR **Avertissement de danger de coupures !**



DE **Sicherheitsabstand einhalten!**

FR **Gardez la distance de sécurité!**



DE **Warnung vor wegschleudernden Teilen!**

FR **Avertissement d'objets projetés !**



DE **Verbrennungsgefahr!**

FR **Danger de brûlures!**



DE **Maschine nur im Freien verwenden!**

FR **Utilisez la machine uniquement à l'extérieur!**



3 TECHNIK / CARACTERISTIQUES TECHNIQUES

3.1 Komponenten / Composants

NO	Bezeichnung / Description
1	Einzugstrichter / Trémie d'alimentation
2	Fixierschraube / Vis de fixation
3	Auswurf / Trémie de décharge
4	Standfuß / Pied de base
5	Rad / Roue
6	Luftfilter Abdeckung / Couvercle du filtre à air
7	Ein-Aus Schalter / Interrupteur ON-OFF
8	Tankdeckel / Bouchon du réservoir
9	Trichtergriff / Poignée de la trémie
10	Startergriff / Poignée de démarreur
11	Öldeckel / Bouchon du réservoir d'huile
12	Treibstoff Tank / Réservoir d'essence
13	Schalldämpfer / Silencieux
14	Zündkerze / Bougie
15	Schiebestock / Poussoir

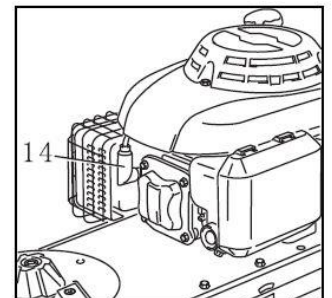
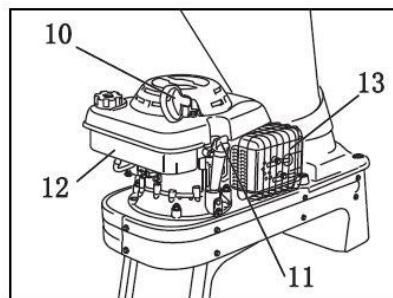
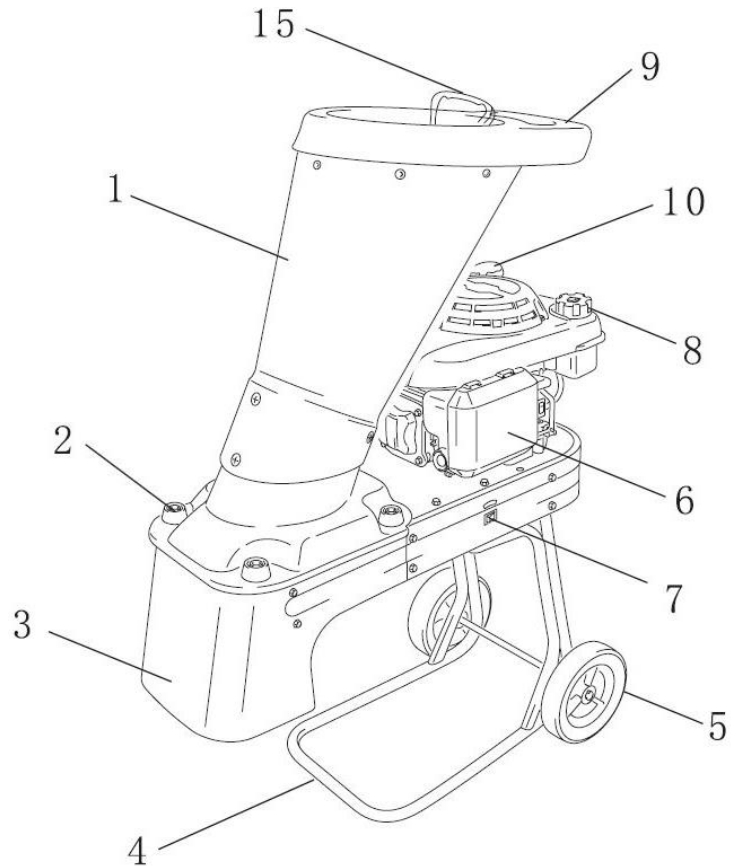



3.2 Technische Daten / Données techniques

	ZI-HAEK4000
Motor / moteur	4-Takt OHV Benzinmotor / Moteur essence OHV 4 temps
Treibstoff / Carburant	bleifreies Benzin / Essence sans plomb
Motorleistung max. / Puissance moteur max.	3 kW
Starter / Démarrage	Seilzug / Câble
Messerdrehzahl max. / Vitesse maxi de la lame	2570 min ⁻¹
Motordrehzahl max. / Vitesse maxi du moteur	3600 min ⁻¹
Messertyp / type de lame	H-Typ / type H
Hubraum / Cylindrée	159 cm ³
Motoröl / Huile moteur	SAE 10W-30
Öltank Volumen / Capacité du réservoir d'huile	0.55 l
Treibstofftank Volumen / Capacité du réservoir de carburant	1.2 l
Kühlung / système de refroidissement	Luftgekühlt / air
Häcksel Kapazität max Ast- \varnothing / \varnothing de la branche maxi	50 mm
Verpackungsmaße / dimensions d'emballage	1005x430x865
Gewicht / Poids	40 kg
Garantierter Schalleistungspegel L _{WA} / Niveau de puissance acoustique L _{WA}	110 dB(A)
Schutzart / Protection	IP 20

3.3 Lieferumfang / Contenu de livraison

Bezeichnung / Description	Qty
Maschine / machine	1
Einlasstrichter / Trémie d'alimentation	1
Innensechskantschraube / vis Allen M10x30	4
Beilagscheibe 10 / rondelle 10	4
Federscheibe 10 / rondelle élastique 10	4
Schrauben Sitz / siège à vis	4
Rad / Roues	2
Beilagscheibe / rondelle 13.5x37x3	2
Splint / cheville	2
Werkzeug / outils	



4 VORWORT (DE)

Sehr geehrter Kunde!

Diese Betriebsanleitung enthält Informationen und wichtige Hinweise zur Inbetriebnahme und Handhabung des Häckslers ZI-HAEK4000.

Folgend wird die übliche Handelsbezeichnung der Maschine (siehe Deckblatt) in dieser Betriebsanleitung durch die Bezeichnung "Maschine" ersetzt.

Die Betriebsanleitung ist Bestandteil der Maschine und darf nicht entfernt werden. Bewahren Sie sie für spätere Zwecke auf und legen Sie diese Anleitung der Maschine bei, wenn sie an Dritte weitergegeben wird!

Bitte beachten Sie die Sicherheitshinweise!



Lesen Sie vor Inbetriebnahme diese Anleitung aufmerksam durch. Der sachgemäße Umgang wird Ihnen dadurch erleichtert, Missverständnissen und etwaigen Schäden wird vorgebeugt.

Halten Sie sich an die Warn- und Sicherheitshinweise. Missachtung kann zu ernststen Verletzungen führen.

Durch die ständige Weiterentwicklung unserer Produkte können Abbildungen und Inhalte geringfügig abweichen. Sollten Sie Fehler feststellen, informieren Sie uns bitte.

Technische Änderungen vorbehalten!

Urheberrecht

© 2018

Diese Dokumentation ist urheberrechtlich geschützt. Die dadurch verfassungsmäßigen Rechte bleiben vorbehalten! Insbesondere der Nachdruck, die Übersetzung und die Entnahme von Fotos und Abbildungen werden gerichtlich verfolgt.

Als Gerichtsstand gilt das Landesgericht Linz oder das für 4707 Schlüsslberg zuständige Gericht.

Kundendienstadresse

ZIPPER MASCHINEN GmbH

Gewerbepark 8, A-4707 Schlüsslberg
AUSTRIA

Tel.: +43 7248 61116-700

Fax: +43 7248 61116-720

Mail: info@zipper-maschinen.at



5 SICHERHEIT

5.1 Bestimmungsmäßige Verwendung

Die Maschine nur in technisch einwandfreiem Zustand sowie bestimmungsgemäß, sicherheits- und gefahrenbewusst benutzen! Störungen, welche die Sicherheit beeinträchtigen können, umgehend beseitigen lassen! Die vom Hersteller vorgeschriebenen Betriebs-, Wartungs- und Instandsetzungsbedingungen und die Befolgung der in der Anleitung enthaltenen Sicherheitshinweise sind einzuhalten.

Es ist generell untersagt, sicherheitstechnische Ausrüstungen der Maschine zu ändern oder unwirksam zu machen!

Die Maschine ist ausschließlich für folgende Tätigkeiten bestimmt:

Häckseln von Ästen; Welke, feuchte, bereits mehrere Tage gelagerte Gartenabfälle nur im Wechsel mit Ästen häckseln in den vorgeschriebenen Grenzen.

Diese Maschine ist nicht für den öffentlichen Straßenverkehr zugelassen!

Für eine andere oder darüber hinausgehende Benutzung und daraus resultierende Sachschäden oder Verletzungen übernimmt ZIPPER-MASCHINEN keine Verantwortung oder Garantieleistung.



WARNUNG

- **Stellen Sie während des Betriebes sicher, dass keine Fremdkörper (wie beispielsweise Steine, Glas, Metall, Erde, Plastik) in den Häcksler gefüllt werden, da solche Fremdkörper das Häckselmesser abstumpfen und den Motor schwer beschädigen könnten.**
- **Verwenden Sie Ihren Häcksler ausschließlich für die Zwecke, für die er ausgelegt wurde.**
- **Der Häcksler sollte vor Gebrauch sorgfältig überprüft werden. Arbeiten Sie niemals mit einem Häcksler, der sich in keinem guten Zustand befindet. Wenn Sie einen Defekt an der Maschine bemerken, der eine Gefahr für den Benutzer darstellen könnte, benutzen Sie den Häcksler nicht, bis diese Defekte behoben worden sind.**
- **Diese Maschine enthält ein rotierendes Häckselmesser.**
- **Dieses Messer hält nicht sofort nach dem Ausschalten an.**
- **Der Einzugstrichter muss vor Gebrauch vollständig montiert und befestigt sein.**

Unzulässige Verwendung:

- Der Betrieb der Maschine unter Bedingungen außerhalb der in dieser Anleitung angegebenen Grenzen ist nicht zulässig.
- Der Betrieb der Maschine ohne die vorgesehenen Schutzvorrichtungen ist unzulässig
- Die Demontage oder das Ausschalten der Schutzvorrichtungen ist untersagt.
- Unzulässig ist der Betrieb der Maschine mit Werkstoffen, die nicht ausdrücklich in diesem Handbuch angeführt werden.
- Etwaige Änderungen in der Konstruktion der Maschine sind unzulässig.
- Der Betrieb der Maschine auf eine Art und Weise bzw. zu Zwecken, die den Anweisungen dieser Bedienungsanleitung nicht zu 100% entspricht, ist untersagt.
- Lassen Sie die Maschine nie unbeaufsichtigt, vor allem nicht, wenn Kinder in der Nähe sind!



5.2 Sicherheitshinweise

Warnschilder und/oder Aufkleber an der Maschine, die unleserlich sind oder entfernt wurden, sind umgehend zu erneuern!

Örtlich geltende Gesetze und Bestimmungen können das Mindestalter des Bedieners festlegen und die Verwendung dieser Maschine einschränken!

Zur Vermeidung von Fehlfunktionen, Schäden und gesundheitlichen Beeinträchtigungen sind folgende Hinweise **UNBEDINGT** zu beachten:

- **Die Maschine nur bei ausreichend guten Lichtverhältnissen verwenden, damit eine gefahrenlose Bedienung gewährleistet werden kann.**
- **Bei Müdigkeit, Unkonzentriertheit bzw. unter Einfluss von Medikamenten, Alkohol oder Drogen ist das Arbeiten an der Maschine verboten!**
- **Vorsicht bei rutschigem Untergrund – Rutschgefahr - Verletzungsgefahr. Tragen Sie beim Arbeiten solides und rutschfestes Schuhwerk. Rutschen/ Stolpern/Fallen sind eine Hauptursache für schwere oder tödliche Verletzungen.**
- **Kinder und Personen, die nicht mit dieser Betriebsanleitung vertraut sind, dürfen die Maschine nicht benutzen!**
- **Die Maschine darf nur von unterwiesene Personen (Kenntnis und Verständnis dieser Betriebsanleitung), die keine Einschränkungen von motorischen Fähigkeiten verglichen mit üblichen ArbeitnehmerInnen aufweisen, bedient werden.**
- **Unbefugte, insbesondere Kinder, und nicht eingeschulte Personen sind von der laufenden Maschine fern zu halten!**
- **Im Umkreis von 12m dürfen sich keine weitere Person, insbesondere Kinder oder Haustiere aufhalten!**
- **Wenn Sie die Maschine an Dritte weitergeben, ist diese Anleitung der Maschine zwingend beizulegen.**
- **Vor jeder Verwendung ist die Betriebssicherheit der Maschine zu prüfen (fester Sitz des Schneidwerkzeuges, ordnungsgemäße Funktion des Gashebels, Sicherheitsschalter)**
- **Bei Arbeiten an und mit der Maschine geeignete Schutzausrüstung (enganliegende Arbeitskleidung, Schutzhandschuhe, Schutzbrille oder Gesichtsschutz, Gehörschutz, Sicherheitsschuhe...) tragen!**
- **Der Häcksler muss vor Gebrauch richtig zusammengebaut werden.**
- **Vor Pausen, Wartungs- oder Reinigungsarbeiten Maschine ausschalten, abkühlen lassen und warten, bis das Häckselmesser zum Stillstand gekommen ist.**
- **Die Maschine muss während des Betriebes auf ebenem und festem Untergrund stehen.**
- **Betreiben Sie die Maschine nur im Freien.**
- **Stellen Sie die Maschine während dem Betrieb nicht neben eine Wand oder andere Objekte.**
- **Stecken Sie Ihre Hände bei laufender Maschine weder in den Einzugstrichter noch in den Auswurfschacht.**
- **Verhindern Sie eine Blockade des Auswurfes durch Ansammlung von verarbeitetem Material. Eine Blockade des Auswurfes kann zum Rückstoß von Material durch den Trichter verursachen.**
- **Arbeiten Sie mit Ihrem Häcksler nur an Orten, wo er vor Wasser geschützt ist. Verwenden Sie ihn bei Regen niemals im Außenbereich.**
- **Verbrennungsgefahr! Während dem Betrieb strömen heiße Abgase aus und Maschinenteile wie etwa Auspuff und Motor werden heiß.**
- **Falls die Motorsicherung auslöst, ist dies ein Zeichen, dass die Maschine überbelastet ist. Finden Sie die Ursache und leisten Sie Abhilfemaßnahmen. Installieren Sie keine größere Sicherung.**
- **Schwenken Sie die Maschine während dem Betrieb nicht**

- **ACHTUNG: Benzin ist leicht entzündlich!**
- **Vor dem Nachtanken Motor abstellen**
- **Rauchen sowie offenes Feuer sind während dem Tanken verboten.**
- **Tanken Sie nicht, wenn der Motor und Vergaser noch sehr heiß sind.**
- **Tanken nur im Freien oder in gut durchlüfteten Räumen.**
- **Vermeiden Sie Kontakt mit Haut und Kleidung (Brandgefahr!).**
- **Nach dem Tanken Tankdeckel gut verschließen und auf Dichtheit prüfen.**
- **Startvorgang mindestens 3m entfernt vom Tankort.**
- **Verschütteter Treibstoff ist sofort wegzuwischen.**



- Benzin ist nur in speziell dafür vorgesehenen Behältern aufzubewahren
- Falls Benzin übergelaufen ist, darf kein Startversuch unternommen werden. Stattdessen ist die Maschine von der benzinverschmutzten Fläche zu entfernen. Jeglicher Zündversuch ist bis zur Verflüchtigung der entstandenen Benzindämpfe zu vermeiden
- Beschädigte Benzintank-oder andere Tankverschlüsse sind auszutauschen
- Nach Beendigung des Arbeitsvorganges Benzinabsperrhahn schließen (wenn vorhanden)
- Lassen Sie den Motor niemals in abgeschlossenen oder begrenzten Bereichen laufen.
- Die Abgase enthalten giftiges Kohlenmonoxid. Die Belastung kann Bewusstlosigkeit verursachen und zum Tod führen.
- Sofern der Kraftstofftank entleert werden muss, muss dies im Freien erfolgen. Den abgelassenen Kraftstoff in einem speziell dafür vorgesehenen Behälter aufbewahren oder sorgfältig entsorgen

Vor dem Start, nach dem Ausfall oder Schlag, überprüfen Sie:

- Die Maschine und stellen Sie sicher, dass es sich in einem guten Zustand befindet.
- Das der Trichter leer ist.
- Die Schneidwerkzeuge auf sicheren Sitz, Abnutzung und Beschädigung.
- Den Schalldämpfer.

Beschädigte Teile sind unverzüglich zu wechseln

TRANSPORTHINWEISE:

- Motor ausschalten und abkühlen lassen
- Heben oder tragen Sie die Maschine nie bei laufendem Motor
- Warten bis Messer stillstehen
- Maschine sichern
- Tank vollständig leeren, Kraftstoffaustritt vermeiden
- Um Beschädigungen zu vermeiden die Maschine nie schleifen sondern immer vollständig anheben

LAGERHINWEISE:

- Maschine reinigen und trocknen
- Tank vollständig leeren, Kraftstoffaustritt vermeiden
- Motor vor Lagerung abkühlen lassen
- An einem trockenen, außerhalb der Reichweite von Kindern Ort, gut verpackt lagern
- Lagern Sie niemals die Maschine mit Benzin im Tank innerhalb eines Gebäudes, in dem möglicherweise Benzindämpfe mit offenem Feuer oder Funken in Berührung kommen können
- Bei laufendem oder heißem Motor darf niemals der Tankverschluss entfernt werden

Stellen Sie den Motor ab und stecken Sie das Kabel der Zündkerze ab:

- Bevor Sie die Maschine überprüfen, reinigen oder Arbeiten an ihr durchführen
- Bevor Sie Blockierungen lösen
- Wenn ein Fremdkörper getroffen wurde, untersuchen Sie die Maschine auf Beschädigungen und führen Sie die erforderlichen Reparaturen durch, bevor Sie die Maschine neu starten und mit ihm arbeiten
- Falls die Maschine beginnt, ungewöhnlich stark zu vibrieren oder sich das Betriebsgeräusch verstärkt, sofort untersuchen. Vor erneutem Start und Arbeiten zuerst erforderliche Reparaturen durchführen
- Falls die Maschine verstopft
- Bevor Sie nachtanken
- Immer, wenn Sie die Maschine verlassen

5.3 Restrisiken



WARNUNG

Es ist darauf zu achten, dass jede Maschine Restrisiken aufweist. Bei der Ausführung sämtlicher Arbeiten (auch der einfachsten) ist größte Vorsicht geboten. Ein sicheres Arbeiten hängt von Ihnen ab!

Auch bei Einhaltung aller Sicherheitsbestimmungen und bei bestimmungsgemäßer Verwendung sind folgende Restrisiken zu beachten:

- Verletzungsgefahr für die Hände/Finger durch nachlässiges Führen des Häckselguts.
Häckselgut langsam und vorsichtig in den Einzugsrichter führen. Automatischer Einzug!



- Verletzungsgefahr: Haare und lose Kleidung etc. können erfasst und aufgewickelt werden!
Schwere Verletzungsgefahr! Sicherheitsbestimmungen bzgl. Arbeitskleidung unbedingt beachten.
- Verletzungsgefahr durch Kippen der Maschine
- Verletzungsgefahr für das Auge durch herumfliegende Teile, auch mit Schutzbrille.
- Gefahr durch Lärm: Arbeiten ohne Gehörschutz kann das Gehör auf Dauer schädigen.
- Verletzungsgefahr durch Verbrennung: Berührung von Auspuff oder Gehäuse

Diese Risiken können minimiert werden, wenn alle Sicherheitsbestimmungen angewendet werden, die Maschine ordentlich gewartet und gepflegt wird und die Maschine bestimmungsgemäß und von entsprechend geschultem Fachpersonal benutzt wird.

Trotz aller Sicherheitsvorschriften ist und bleibt ihr gesunder Hausverstand und ihre entsprechende technische Eignung/Ausbildung zur Benutzung von einer Maschine der wichtigste Sicherheitsfaktor!

6 MONTAGE

6.1.1 Lieferumfang

Überprüfen Sie nach Erhalt der Lieferung, ob alle Teile in Ordnung sind. Melden Sie Beschädigungen oder fehlende Teile umgehend Ihrem Händler oder der Spedition. Sichtbare Transportschäden müssen außerdem gemäß den Bestimmungen der Gewährleistung unverzüglich auf dem Lieferschein vermerkt werden, ansonsten gilt die Ware als ordnungsgemäß übernommen.

6.2 Zusammenbau

Die Maschine wird vormontiert ausgeliefert. Nur Trichter und Räder müssen montiert werden.

6.2.1 Montage Trichter

- Heben Sie den Trichter auf den Trichtersitz.
- Fixieren Sie den Trichter mit den Schrauben.

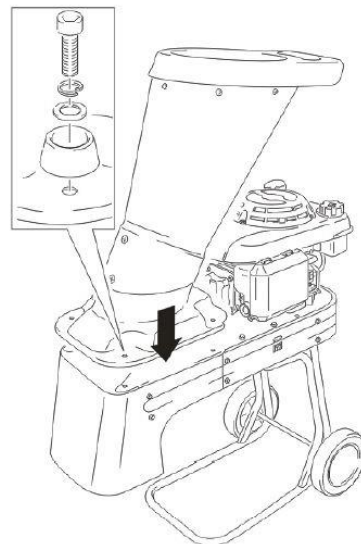

6.2.2 Montage Räder

- Stecken Sie die Räder auf die Radachse.
- Legen Sie außen eine Beilagscheibe bei und sichern Sie die Räder mit einem Splint.



WARNUNG

Am Ende der Montage nochmals alle Verschraubungen prüfen und wenn notwendig nachziehen!



7 BETRIEB

Betreiben Sie die Maschine nur im einwandfreien Zustand. Vor jedem Betrieb ist eine Sichtprüfung der Maschine durchzuführen. Sicherheitseinrichtungen, elektrische Leitungen und Bedienelemente sind genauestens zu kontrollieren. Prüfen Sie Schraubverbindungen auf Beschädigung und festen Sitz.

7.1 Betriebshinweise



WARNUNG

**Maschine vor Wartung, Reinigung und Pausen ausschalten!
VERLETZUNGSGEFAHR!**



HINWEIS

- **Beim Starten der Maschine nicht im Bereich des Auswurfschachtes stehen**
- **Vor jedem Start sicherstellen, dass sich im Einzugstrichter keine Häckselreste befinden**
- **Häckseln erst bei Erreichen der vollen Drehzahl des Motors beginnen**
- **Maschinen nur mit scharfen Messern betreiben**
- **Verwenden Sie nur für die Maschine zulässige Messer**
- **Verwenden Sie nie schadhafte Messer!**
- **Maschine immer seitlich des Auswurfschachtes bedienen**
- **Nie im Bereich des Auswurfschachtes stehen**

7.2 Bedienung



WARNUNG

Bei Auslieferung enthält die Maschine KEINE Betriebsstoffe (Benzin, Motoröl)!

7.2.1 Starten und abstellen

- Den Ein-Aus Schalter auf „Ein“ (I) stellen.

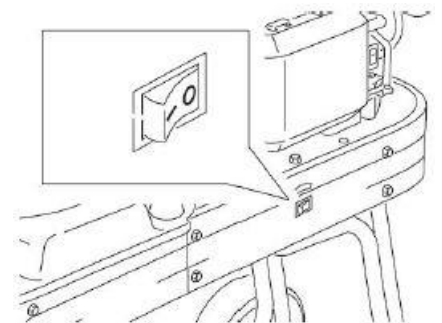



- Die Starterklappe (Choke) 2-3-mal drücken (nur bei kaltem Motor).
- Nicht öfter als 5-mal Drücken, sonst wird der Startvorgang erschwert.

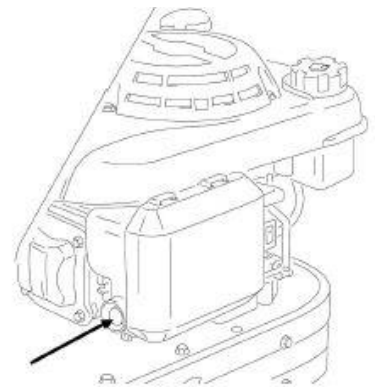

- Ziehen Sie am Seilzug bis der Motor anspringt.
- Ziehen Sie das Seil gerade und vollständig aus.
- Falls der Motor nach mehreren Versuchen nicht anläuft: siehe Fehlerbehebung.

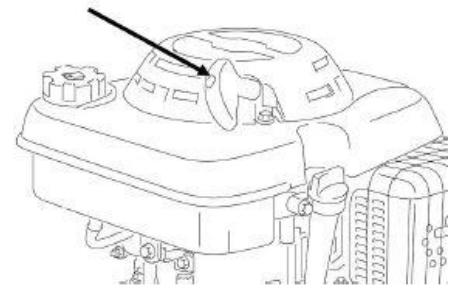

- Zum Abstellen den Ein-Aus Schalter auf Position „Aus“ (O) stellen.

7.2.2 Häckseln

HINWEIS



- **Häckselgut soll möglichst trocken sein!**
- **Zu nasses Häckselgut führt zu Verstopfungen.**
- **Häckselgut in den Einzugstrichter stecken und wenn das Häckselgut von der Maschine erfasst und automatisch eingezogen wird, sofort loslassen.**
- **Nicht eingezogenes Material mit dem Schiebestock nachdrücken.**
- **Äste immer mit dem dicken Ende zuerst einführen.**
- **Zu lange Seitenäste absägen und getrennt einführen.**
- **Niemals mit Druck arbeiten.**
- **Maschine nie überlasten.**
- **Bei Verstopfungen oder Blockierungen Motor umgehend ausschalten und Störungen beseitigen.**
- **Quer im Trichter liegendes Häckselgut ausschließlich bei abgestelltem Motor und still stehendem Hackwerk entfernen!**
- **Zum Entfernen einen geeignetes Holzstück (Zweig) verwenden.**
- **Bei außergewöhnlichen Geräuschen und Vibrationen Motor sofort ausschalten. Störungen umgehend beheben.**

Nach Beendigung der Häckselarbeit der Maschine genügend Zeit geben um das ganze Häckselmaterial zu verarbeiten. Dadurch werden Startschwierigkeiten beim nächsten Arbeiten vermieden!

Häckselgut:

Hecken- und Baumschnitt, Sträucher, Stauden, Äste

Nicht zu häckseln sind:

Glas, Metallteile, Kunststoffe, Plastiktüten, Steine, Stoffabfälle, Wurzeln mit Erdreich, Speise-, Fisch- und Fleischabfälle



8 WARTUNG



ACHTUNG

Wartungsarbeiten Maschine ausschalten, abkühlen lassen und Zündkerzenstecker abziehen!

Die Maschine ist wartungsarm und enthält nur wenig Teile, die der Bediener einer Instandhaltung unterziehen muss.

Störungen oder Defekte, die die Sicherheit der Maschine beeinträchtigen können, umgehend beseitigen lassen.

HINWEIS

Nur ein regelmäßig gewartetes und gut gepflegtes Gerät kann ein zufrieden stellendes Hilfsmittel sein. Wartungs- und Pflegemängel können zu unvorhersehbaren Unfällen und Verletzungen führen. Reparaturen die spezielle Fachkenntnisse erfordern, sollten nur von autorisierten Service Centern durchgeführt werden.

Unsachgemäßer Eingriff kann das Gerät beschädigen oder Ihre Sicherheit gefährden.

8.1 Instandhaltung und Wartungsplan

	Vor jedem Gebrauch	Nach dem ersten Monat oder alle 5h	Alle 3 Monate oder alle 25h	Alle 6 Monate oder alle 50h	Alle 12 Monate oder alle 100h
Tankinhalt prüfen, ggf. nachfüllen	O				
Öl/Kraftstoffaustritt nach außen	O				
Ölstand prüfen ggf. nachfüllen	O				
Prüfen auf lockere oder fehlende Schrauben	O				
Keilriemen prüfen	O				
Ölwechsel		O		O(1)	
Luftfilter reinigen			O(2)		
Luftfilter ersetzen					O
Zündkerze reinigen				O	
Zündkerze ersetzen					O
Schmierung Hackwerk			O		
Bremsbacke_Schwungrad prüfen.				O	
Leerlaufdrehzahl prüfen-einstellen					O(3)
Einspritzdüse prüfen - einstellen					O(3)
Brennkammer säubern	Alle 100h (3)				
Kraftstoffleitung prüfen-ersetzen	Alle 2 Jahre (3)				

(1) Motoröl alle 25h wechseln, falls die Maschine unter hohen Last oder unter hohen klimatischen Temperaturen verwendet wurde.

(2) Luftfilter öfter wechseln, falls in staubiger Umgebung gearbeitet wird.

(3) Lasen Sie diese Teile von einer ausgebildeten Fachkraft warten, außer Sie besitzen benötigtes Werkzeug und besitzen die technische Eignung.



8.1.1 Luftfilter reinigen

Ein verstopfter, schmutziger Luftfilter verringert die Leistungsfähigkeit Ihres Motors erheblich!

Nehmen Sie die Luftfilterabdeckung (A) ab und nehmen Sie den Luftfilter (B) heraus. Reinigen Sie den Luftfilter und tropfen Sie einige Tropfen Motoröl auf den Filter. Setzen Sie den Filter wieder ein und montieren Sie die Luftfilterabdeckung.

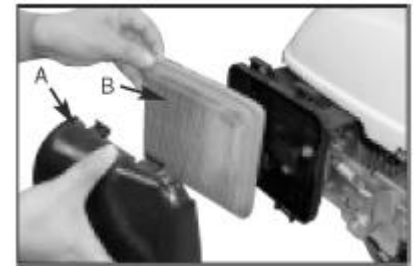

8.1.2 Zündkerze

Empfohlene Zündkerze: F7RTC

Reinigung:

Nehmen Sie den Zündkerzenstecker ab. Lösen und entfernen Sie **vorsichtig** die Zündkerze. Reinigen Sie die Zündkerze mit einer kleinen Bürste von Rußablagerungen etc.

Der Kontaktabstand zwischen den beiden Kontakten sollte etwa 0,7mm - 0,8mm betragen.

8.1.3 Keilriemen einstellen

Der Keilriemen verbindet den Motor und das Hackwerk. Speziell bei neuen Maschinen oder nach einem Keilriemenwechsel weitet sich dieser nach einiger Zeit und wird locker. Wenn der Keilriemen auf Daumendruck mehr als 10-15 mm nachgibt ist ein Nachjustieren des Riemens notwendig.

1. Schalten Sie die Maschine aus und nehmen Sie die Riemenabdeckung ab.
2. Ein Endschalter verhindert unbeabsichtigtes anfahren des Motors.
3. Lösen Sie die Muttern der Schraubverbindungen, welche den Motor mit dem Gehäuse verbindet.
4. Bewegen Sie den Motor nach hinten zum Spannen und nach vorn zum Lockern des Keilriemens.
5. Setzen Sie die Antriebs- und Motorriemenscheibe parallel zueinander (ein Lineal kann behilflich sein). Ziehen Sie die Schrauben am Motor wieder fest.
6. Bringen Sie die Riemenabdeckung wieder an.

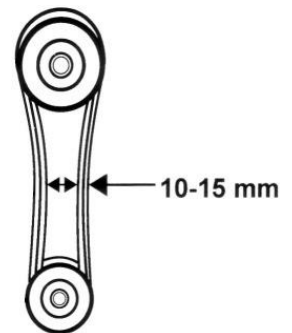

8.1.4 Messer



HINWEIS

- **Schutzhandschuhe tragen.**
- **Nach ca. 30-50 Betriebsstunden sind, bei normalen Einsatzbedingungen, die Messer stumpf.**
- **Messer sind stumpf wenn:**
 - Häckselgeräusch schwerfällig,
 - Häckselgeschwindigkeit stark abgenommen
 - Keilriemen (trotz korrekter Spannung) rutscht
- **Beschädigte Messer sofort austauschen!**

Trichter abnehmen, Befestigungsschrauben lösen und Messer schärfen oder austauschen.

8.1.5 Vergaser

HINWEIS

Vergasereinstellungen sind nur von geschultem Fachpersonal durchzuführen!

8.1.6 Prüfen des Ölstandes

- Die Maschine auf eine ebene Fläche stellen.



- Demontieren Sie den Ölmesstab, wischen Sie ihn mit einem sauberen Lappen ab und stecken Sie ihn wieder in die Öffnung, um den Ölstand zu prüfen.
- Sollte der Ölstand niedriger sein als das Minimum auf dem Ölmesstab, füllen Sie mit dem passenden Öl über die Füllöffnung auf.
- Lassen Sie den Motor nicht laufen, wenn der Ölstand zu niedrig ist, das kann den Motor beschädigen.

8.1.7 Ölwechsel

	WARNUNG
	Öl muss ordnungsgemäß entsorgt werden. Treffen sie beim Ölwechsel Maßnahmen, damit kein Öl verschüttet wird oder ggf. in die Umwelt gelangt (Benützung einer Ölwanne bzw. falls Öl in die Maschine tropft, dieses aufsaugen und Lappen ordnungsgemäß entsorgen). Entsorgen Sie Öl auf keinen Fall mit dem Hausmüll

	HINWEIS
	Beim warmen Motor das Altöl ablassen (läuft besser ab)

Vorgang:

1. Die Ölablassschraube (A) und Dichtung (B) entfernen.
2. Das ganze Altöl in einen Behälter laufen lassen.
3. Die Ölablassschraube wieder montieren.
4. Das frische Öl mit den empfohlenen Graden einfüllen.
5. Ölstand prüfen und Ölmesstab (C) wieder einschrauben.

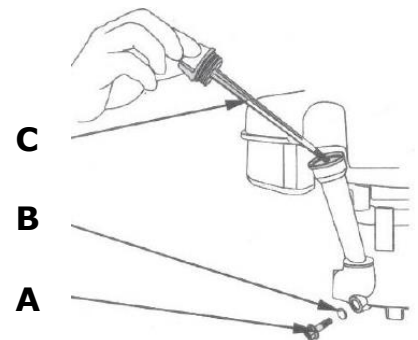

8.1.8 Tanken

Normalbenzin (unverbleites Benzin), mit einer Oktanzahl (ROZ) von mindestens 85, kann verwendet werden.

Niemals ein Öl-Benzin-Gemisch oder schmutziges Benzin verwenden. Eindringen von Schmutz, Staub oder Wasser in den Kraftstofftank verhindern.

HINWEIS
Benzinersatz ist nicht zu empfehlen, weil dieser die Bauteile des Kraftstoffsystems angreifen kann.

8.1.9 Reinigung

Maschine von Verunreinigungen befreien.

Maschinengehäuse mit einem feuchten Tuch und gegebenenfalls etwas handelsüblichem Spülmittel säubern.

HINWEIS
Der Einsatz von Lösungsmitteln, aggressiven Chemikalien oder Scheuermitteln führt zu Sachschäden an der Maschine!
Daher gilt: Bei der Reinigung nur Wasser und ggf. milde Reinigungsmittel verwenden

Blanke Flächen der Maschine gegen Korrosion imprägnieren (z.B. mit Rostschutzmittel WD40)!

8.1.10 Lagerung

Wenn die Maschine länger als 30 Tage gelagert wird:

- Lassen Sie den Motor laufen bis der Kraftstoff aufgebraucht ist.
- Warten Sie bis die Maschine ausreichend abgekühlt ist.
- Maschine gründlich reinigen.



- Lassen Sie den Treibstoff aus dem Tank und dem Vergaser in ein geeignetes Auffanggefäß ab und lagern Sie den abgelassenen Treibstoff in einem geeigneten Behälter.
- Ziehen Sie den Zündkerzenstecker ab.
- Ziehen Sie langsam am Starterseil bis der Widerstand einsetzt, um die Ventile zu schließen. Somit wird der Eintritt von Staub in den Zylinder verhindert.
- Bedecken Sie die Maschine gut und lagern Sie diese an einem trockenen und sauberen Ort.

8.1.11 Entsorgung

Entsorgen Sie Ihre Maschine nicht im Restmüll. Kontaktieren Sie Ihre lokalen Behörden für Informationen bzgl. der verfügbaren Entsorgungsmöglichkeiten.

Vermeiden Sie Schäden durch auslaufende Betriebsstoffe: Entfernen Sie die Betriebsstoffe vor der

Entsorgung. Wenn Sie bei Ihrem Fachhändler eine neue Maschine oder ein gleichwertiges Gerät kaufen, ist dieser in bestimmten Ländern verpflichtet Ihre alte Maschine fachgerecht zu entsorgen.



9 FEHLERBEHEBUNG



ACHTUNG

Vor jeder Fehlerbehebung Maschine ausschalten, Stillstand abwarten, abkühlen lassen und Zündkerzenstecker ziehen!

Fehler	Mögliche Ursache	Behebung
Motor startet nicht	• Zündschalter defekt	• Zündschalter reparieren
	• Motor Schalter AUS (O)	• Schalter auf EIN (I) setzen
	• Kein Kraftstoff, oder Kraftstoff alt und abgestanden	• Neuen Kraftstoff tanken
	• Wenig Motoröl	• Öl nachfüllen
	• Zündkerze verschmutzt, defekt	• Reinigen, wechseln
	• Kraftstoffleitung fehlerhaft	• Kraftstoffleitung auf Beschädigungen und Knicke überprüfen
Zu wenig Leistung	• Luftfilter verschmutzt	• Luftfilter reinigen
	• Keilriemen	• Spannen, wechseln
	• Überlastung	• Materialzufuhr verringern
	• Verstopfung	• Häckselgut entfernen
	• Messer stumpf	• Messer wenden/schleifen
Häckselgut wird nicht automatisch eingezogen	• Messer stumpf	• Messer wenden/schleifen
Vibrationen, außergewöhnliche Lärmentwicklung	• Lose Teile, Schrauben oder Muttern	• Nachziehen oder befestigen
	• Holzüberreste stecken auf Impeller oder Messer	• Impeller und Messer säubern
Motor überhitzt	• Luftfilter verschmutzt	• Luftfilter reinigen
	• Motor ist von Spänen und Staub bedeckt	• Motor reinigen
Häckselgut kommt nicht aus dem Auswurf	• Auswurf ist verstopft	• Maschine ausschalten, Zündkerzenstecker abziehen, Häckselgehäuse und Auswurf säubern



HINWEIS

Sollten sie sich bei notwendigen Reparaturen nicht in der Lage fühlen diese ordnungsgemäß zu verrichten, oder besitzen sie die vorgeschriebene Ausbildung dafür nicht, ziehen sie immer eine Fachwerkstätte zum Beheben des Problems hinzu.



10 PREFACE (FR)

Cher client!

Ce manuel contient des informations et des conseils pour une utilisation correcte et sûre et l'entretien des broyeurs de végétaux ZI-HAEK4000.

Ci-après le nom commercial habituel de l'appareil (voir page de couverture) de ce manuel sera remplacé par le terme "machine".

Le manuel fait partie de la machine et ne doit pas être stocké séparément. Le lire attentivement avant la première utilisation de la machine et le conserver pour référence future. Lorsque la machine est utilisée par d'autres personnes, toujours remettre le manuel avec la machine.

Lire et respecter les consignes de sécurité !



Lisez attentivement le manuel avant d'utiliser la machine. Suivez les instructions de sécurité. Ignorer ces instructions peut entraîner des blessures graves !

En raison du développement continu de nos produits, les illustrations, les images peuvent varier légèrement. Toutefois, si vous découvrez des erreurs, veuillez-nous en informer à l'aide du formulaire de suggestions.

Les spécifications techniques sont soumises à changements !

Copyright

© 2018

Ce document est protégé par le droit international des droits d'auteur. Tous droits réservés. Surtout la réimpression et la traduction et la représentation des images seront poursuivies par la loi. La juridiction est le tribunal régional de Linz ou un tribunal pour 4707 Schlüsslberg.

Contact service après-vente

ZIPPER MASCHINEN GmbH

Gewerbepark 8, 4707 Schlüsslberg

AUSTRIA

Tel.: +43 7248 61116-700

Fax: +43 7248 61116-720

Mail: info@zipper-maschinen.at



11 SÉCURITÉ

11.1 Utilisation correcte

L'utilisation correcte inclut également le respect des conditions d'utilisation, de maintenance et de réparation, ainsi que des normes de sécurité spécifiées dans le manuel.

Toute autre utilisation est considérée comme inappropriée.

Toutes les personnes qui utilisent et entretiennent la machine doivent être au courant de ce manuel et doivent être informées des dangers potentiels de la machine.

Il est également essentiel de respecter les règles de prévention des accidents en vigueur dans votre région.

Il en va de même pour la réglementation générale sur la santé et la sécurité au travail.

La machine est conçue pour les activités suivantes :

Broyage de toutes sortes de branches (selon le type de bois et la fraîcheur). Déchets de jardin secs et humides déjà stockés plusieurs jours en alternance avec des branches d'arbres.

Ces machines ne sont pas homologuées pour la voie publique !

Si vous utilisez la machine autrement que comme indiqué dans ce manuel, ZIPPER-MASCHINEN décline toute demande de garantie, ou donner une compensation.



AVERTISSEMENT

- **Pendant le fonctionnement, assurez-vous qu'aucun débris (tels que des pierres, du verre, du métal, de la terre, du plastique) ne soit introduit dans le broyeur, car de tels débris peuvent endommager les lames et le moteur.**
- **Utilisez votre broyeur uniquement aux fins pour lesquelles elle a été conçue.**
- **Le broyeur doit être vérifié attentivement avant utilisation. Ne travaillez jamais avec un broyeur qui n'est pas en bon état. Si vous remarquez un défaut de la machine pouvant constituer un danger pour l'utilisateur, n'utilisez pas le broyeur tant que ces défauts n'ont pas été corrigés.**
- **Cette machine comprend des lames de déchiquetage rotatives.**
- **Les lames ne s'arrêtent pas immédiatement après la déconnexion.**
- **La trémie d'alimentation doit être entièrement assemblée et sécurisée avant utilisation.**

Utilisation interdite:

- Ne jamais utiliser la machine en dehors des limites spécifiées dans ce manuel.
- L'utilisation de la machine sans les dispositifs de sécurité est interdite.
- Le démontage ou la désactivation des dispositifs de sécurité est interdit.
- Interdit l'utilisation de la machine avec des matériaux non expressément mentionnés dans ce manuel.
- Toute modification de la conception de la machine est interdite.
- L'utilisation de la machine est interdite d'une manière ou à des fins non compatibles à 100% avec les instructions de ce manuel !
- Ne laissez jamais la machine sans surveillance, surtout si des enfants sont à proximité !



11.2 Instructions de sécurité

Les signes d'avertissement ou les autocollants, s'ils sont usés ou enlevés, doivent être immédiatement renouvelés !

Les lois et réglementations locales applicables peuvent limiter l'âge de l'opérateur et limiter l'utilisation de cette machine !

Pour éviter les dysfonctionnements, les dommages et les problèmes de santé, les points suivants doivent être pris en compte :

- **Utilisez la machine uniquement avec suffisamment de lumière pour permettre une utilisation en toute sécurité.**
- **Il est interdit de travailler avec la machine en cas de fatigue, de manque de concentration ou sous l'influence de drogues, d'alcool ou de médicaments!**
- **Attention aux surfaces glissantes - risque de glissade - risque de blessure. Portez des chaussures solides et antidérapantes lorsque vous travaillez. Les glissades / trébuchements / chutes sont une cause majeure de blessures graves ou mortelles.**
- **Les enfants et les personnes ne connaissant pas ce manuel ne doivent pas utiliser la machine!**
- **La machine ne doit être utilisée que par du personnel qualifié (connaissance et compréhension de ce manuel), qui n'a aucune limitation de la motricité par rapport aux travailleurs conventionnels.**
- **Les personnes non autorisées, en particulier les enfants, et les personnes non formées doivent rester à l'écart de la machine en marche.**
- **Dans les 12m, aucune autre personne ne peut rester, en particulier les enfants ou les animaux domestiques!**
- **Si vous transmettez la machine à des tiers, ce manuel doit être inclus avec la machine.**
- **Avant chaque utilisation, vous devez vérifier la sécurité de fonctionnement de la machine (réglage serré de l'outil de coupe, bon fonctionnement de la manette des gaz, interrupteur de sécurité).**
- **Portez un équipement de protection approprié lorsque vous travaillez sur ou avec la machine (vêtements de travail serrés, gants EN 388 classe 3111, lunettes de sécurité ou masque, protection auditive, chaussures de sécurité S1)!**
- **La machine doit être correctement assemblée avant utilisation.**
- **Arrêtez la machine, laissez-la refroidir et attendez que la lame du broyeur soit arrêtée avant de faire une pause, de faire de l'entretien ou du nettoyage.**
- **La machine doit être sur un sol plat et stable pendant le fonctionnement.**
- **Ne mettez pas vos mains dans la goulotte d'alimentation ou dans la goulotte de déchargement lorsque la machine est en marche.**
- **Travaillez uniquement avec votre broyeur dans un endroit protégé de l'eau. Ne jamais utiliser à l'extérieur quand il pleut.**
- **Brûlures! Pendant le fonctionnement, les gaz d'échappement chauds circulent et les pièces de la machine, telles que les gaz d'échappement et le moteur, sont chaudes.**
- **ATTENTION: l'essence est très inflammable!**
- **Éteignez le moteur avant de faire le plein.**
- **Il est interdit de fumer et d'utiliser des flammes nues pendant le ravitaillement en carburant.**
- **Ne faites pas le plein si le moteur et le carburateur sont encore très chauds.**
- **Faire le plein uniquement à l'extérieur ou dans des zones bien ventilées.**
- **Éviter le contact avec la peau et les vêtements (risque d'incendie!).**
- **Fermez le bouchon du réservoir après avoir fait le plein et vérifiez s'il y a des fuites.**
- **Processus de démarrage, à au moins 3 m du site de ravitaillement.**
- **Le carburant renversé doit être nettoyé immédiatement.**
- **L'essence ne doit être stockée que dans des conteneurs spécialement conçus.**
- **Si de l'essence a été renversée, vous ne pouvez pas tenter de démarrer. Au lieu de cela, la machine doit être retirée de la zone contaminée par de l'essence. Vous devez éviter toute tentative d'allumage avant que les vapeurs d'essence résultantes n'aient disparu.**
- **Un réservoir de carburant endommagé ou d'autres bouchons de carburant doivent être remplacés.**
- **Lorsque vous avez terminé, fermez le robinet d'arrêt du carburant (le cas échéant).**
- **Ne jamais tourner le moteur dans des espaces clos ou confinés.**
- **Les gaz d'échappement contiennent du monoxyde de carbone toxique. Le stress peut provoquer une perte de conscience et entraîner la mort.**
- **S'il est nécessaire de vider le réservoir, faites-le à l'extérieur. Conservez le carburant égoutté dans un récipient spécialement conçu à cet effet ou éliminez-le soigneusement.**
- **Avant de commencer, après une panne ou un coup, vérifiez:**
 - **La machine et assurez-vous qu'elle est en bon état.**
 - **Outils de coupe pour l'usure et les dommages.**
 - **Le silencieux.**



Les pièces endommagées doivent être changées immédiatement.

INFORMATIONS POUR LE TRANSPORT:

- Arrêtez le moteur et laissez-le refroidir.
- Ne jamais soulever ou transporter la machine avec le moteur en marche.
- Attendez que les lames s'arrêtent.
- Sécuriser la machine.
- Videz complètement le réservoir, évitez les fuites de carburant.
- Pour éviter tout dommage, ne traînez jamais la machine, mais soulevez-la toujours complètement.

NOTES POUR LE STOCKAGE:

- Nettoyez et séchez la machine.
- Videz complètement le réservoir, évitez les fuites de carburant.
- Laissez le moteur refroidir avant de le ranger.
- Conserver dans un endroit sec, hors de la portée des enfants, bien emballé.
- Ne rangez jamais la machine avec de l'essence dans le réservoir à l'intérieur d'un bâtiment où les vapeurs d'essence pourraient entrer en contact avec des flammes ou des étincelles.
- Lorsque le moteur tourne ou est chaud, ne retirez jamais le bouchon du réservoir de carburant.

Arrêtez le moteur et retirez la clé de contact des machines à démarrage par batterie:

- avant de vérifier, nettoyer ou travailler sur la machine.
- avant de résoudre les blocages.
- si un objet étranger a été heurté, vérifiez si la machine est endommagée et effectuez les réparations nécessaires avant de la remettre en marche et de travailler avec elle.
- si la machine commence à vibrer de manière anormale ou si le bruit de fonctionnement s'intensifie, inspectez-le immédiatement. Avant de redémarrer et de travailler, effectuez d'abord les réparations nécessaires.
- avant de faire le plein
- chaque fois que vous quittez la machine.

11.3 Risques résiduels



AVERTISSEMENT

Il est important de savoir que chaque machine présente des risques résiduels. Lors de tout travail (même le plus simple), il faut être très prudent. Le travail en toute sécurité dépend de vous !

Même dans le respect de toutes les règles de sécurité et les instructions, prendre en compte les risques résiduels suivants :

- Risque de blessure aux mains / doigts en cas de manipulation imprudente du produit concassé.
- Insérez le matériau à écraser lentement et avec précaution dans la trémie. Chargeur automatique !
- Risque de blessure : les cheveux et les vêtements amples, etc., peuvent être happés et roulés ! Blessure grave ! Les normes de sécurité relatives aux vêtements de travail doivent être strictement observées.
- Risque de blessure lors de l'inclinaison de la machine.
- Risque de blessures aux yeux en raison du vol de débris, même avec des lunettes de sécurité.
- Danger du bruit : Travailler sans protection auditive peut causer des dommages irréversibles à votre audition.
- Risque de brûlure : le contact avec le silencieux, les gaz d'échappement et d'autres composants de la machine susceptibles de chauffer après un fonctionnement continu prolongé ou lorsque le moteur est chaud peut provoquer de graves brûlures.

Ces risques peuvent être minimisés si toutes les règles de sécurité sont appliquées, si la machine est correctement entretenue et si l'équipement est utilisé par du personnel qualifié.

Malgré toutes les règles de sécurité, votre bon sens et les aptitudes / formations techniques correspondantes pour utiliser une machine sont et restent le facteur de sécurité le plus important!



12 ASSEMBLAGE

12.1 Livraison de marchandise

Vérifiez le contenu du produit immédiatement après réception pour un éventuel dommage de transport ou de parties manquantes. Les revendications de dommages de transport ou pièces manquantes doivent être émises immédiatement après la réception initiale de la machine et son déballage, et ceux avant de mettre la machine en marche. Merci de comprendre que les demandes ultérieures ne pourront être acceptées.

12.2 Assemblage

La machine est livrée préassemblée. Seules la trémie et les roues doivent être montées.

12.2.1 Trémie d'alimentation

- Placez la trémie d'alimentation sur le châssis de sorte que les trous de montage correspondent aux trous de la trémie d'alimentation.
- Fixer avec des vis, des rondelles et des écrous.

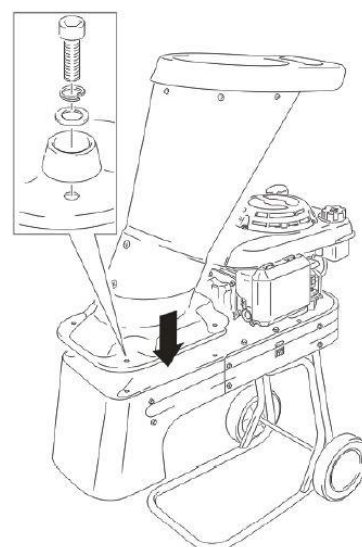

12.2.2 Roues

- Mettez les roues sur l'axe de roue.
- Insérez une rondelle à l'extérieur et fixez les roues avec une goupille.



AVERTISSEMENT

À la fin du montage, vérifiez à nouveau tous les raccords à vis et serrez-les si nécessaire!



13 FONCTIONNEMENT

Utilisez la machine uniquement dans des conditions parfaites. Avant chaque utilisation, vous devez effectuer une inspection visuelle de la machine. L'équipement de sécurité, le câblage électrique et les commandes doivent être soigneusement examinés. Vérifiez si les raccords à vis sont endommagés et bien serrés.

13.1 Instructions d'utilisation



AVERTISSEMENT

**Éteignez la machine avant de procéder à la maintenance, au nettoyage et à la pause ! L'interrupteur de sécurité doit être connecté correctement !
RISQUE DE BLESSURE!**



NOTE

- Lors du démarrage de la machine, ne vous tenez pas à proximité de la goulotte d'éjection.
- Avant chaque utilisation, assurez-vous qu'il n'y a pas de résidus dans la trémie d'alimentation.
- Ne commencez pas à déchiqueter avant que le moteur n'atteigne sa vitesse maximale.
- Utilisez uniquement la machine avec des lames tranchantes.
- Utilisez uniquement des lames agréées pour la machine.
- N'utilisez jamais de lames endommagées !
- Toujours utiliser la machine à côté de la trémie de décharge.
- Ne restez jamais dans la zone de la trémie de décharge.

13.2 Fonctionnement



AVERTISSEMENT

La machine est livrée sans essence ni huile!

13.2.1 Allumer et éteindre la machine

- Réglez l'interrupteur marche-arrêt en "ON" (I).

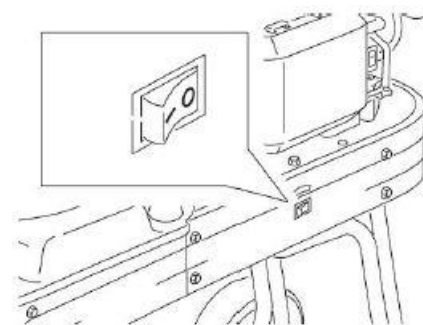



- Appuyez sur le starter 2-3 fois (moteur froid uniquement).
- Ne pas appuyer plus de 5 fois, sinon le processus de démarrage sera plus difficile.

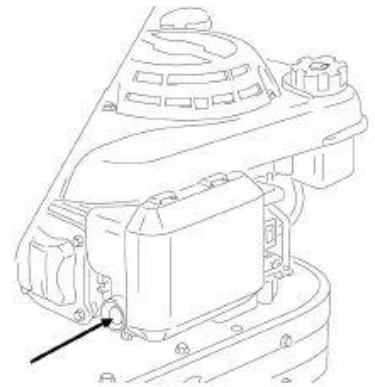

- Tirez sur le câble de démarrage jusqu'à ce que le moteur démarre.
- Tirez le câble tout droit et complètement.
- Si le moteur ne démarre pas après plusieurs tentatives: reportez-vous à la section Dépannage.
- Pour éteindre, réglez le commutateur marche / arrêt sur la position "off" (O).

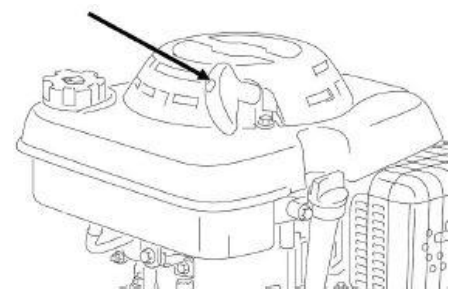

13.2.2 Broyage

NOTE



- **Le matériau à écraser doit être aussi sec que possible !**
- **Un matériau à écraser trop humide provoque des blocages.**
- **Placez le matériau à écraser dans la trémie et libérez-le immédiatement lorsqu'il a été ramassé par la machine et alimentez-le automatiquement.**
- **Poussez le matériau restant avec le poussoir dans la trémie.**
- **Toujours insérer les branches avec l'extrémité épaisse en premier.**
- **Couper les branches latérales trop long et les insérer séparément.**
- **Ne travaillez jamais avec de la pression.**
- **Ne surchargez jamais la machine.**
- **En cas de blocage, arrêtez immédiatement le moteur et éliminez le blocage.**
- **Ne retirez les produits écrasés qui se trouvent dans la trémie que lorsque le moteur est arrêté et que le tambour de coupe est arrêté !**
- **Utilisez un morceau de bois approprié (branche) à enlever.**
- **En cas de bruits et de vibrations inhabituels, éteignez immédiatement le moteur. Résoudre le problème immédiatement!**

Une fois les travaux de broyage terminés, laissez à la machine suffisamment de temps pour traiter tout le matériau coupé. Cela évite les difficultés de démarrage lors du prochain travail !

Adapté pour le broyage :

Haies et élagages, arbustes, vivaces, branches.

Ne convient pas pour le broyage :

Verre, pièces métalliques, plastiques, sacs en plastique, pierres, déchets, racines avec terre, aliments, déchets de poisson et de viande.



14 ENTRETIEN



ATTENTION

Éteignez la machine et laissez-la refroidir avant d'effectuer tout travail de maintenance!

La machine nécessite peu d'entretien et ne contient que quelques pièces, qui doivent être entretenues. Tout dommage ou défaut qui pourrait compromettre la sécurité de la machine, doivent être éliminés immédiatement!

NOTE

Seul un appareil entretenu régulièrement et bien peut être un outil satisfaisant. Des lacunes dans la maintenance et les soins peuvent entraîner des accidents et des blessures imprévisibles.

Les réparations nécessitant des connaissances particulières ne doivent être effectuées que par des centres de service agréés.

Une intervention incorrecte peut endommager l'appareil ou mettre en danger sa sécurité.

14.1 Plan d'entretien

	Avant chaque utilisation	5 heures ou premier mois	25 heures ou tous les 3 mois	50 heures ou tous les 6 mois	100 heures ou chaque année
Vérifier le niveau de carburant, remplir	0				
Vérifier les fuites de carburant ou d'huile	0				
Vérifiez le niveau d'huile	0				
Vis desserrées ou manquantes	0				
Vérifier la courroie V	0				
Changement d'huile		0		0(1)	
Nettoyer le filtre à air			0(2)		
Changer le filtre à air					0
Nettoyage des bougies				0	
Remplacement de la bougie					0
Lubrification du tambour à lame			0		
Vérifier les plaquettes de frein au volant				0	
Contrôlez le ralenti					0(3)
Vérifier-ajuster l'espace de la valve					0(3)
Nettoyer la chambre de combustion	chaque 100h (3)				
Vérifiez la conduite de carburant	chaque 2 ans (3)				

(1) Changer l'huile du moteur toutes les 25 heures si la machine a été utilisée sous charge ou à haute température.

(2) Changez le filtre à air plus souvent si vous travaillez dans un environnement poussiéreux.

(3) Ces pièces doivent être réparées par un professionnel qualifié, à moins que vous ne possédiez les outils nécessaires et que vous soyez techniquement compétent.



14.1.1 Nettoyage du filtre à air

Un filtre à air sale et encrassé réduit considérablement les performances de votre moteur.

Relâchez le couvercle du filtre à air (A). Retirez le couvercle du filtre à air et le filtre à air (B). Nettoyez le filtre à air et déposez quelques gouttes d'huile moteur sur le filtre. Réinstallez le filtre et installez le couvercle du filtre à air.

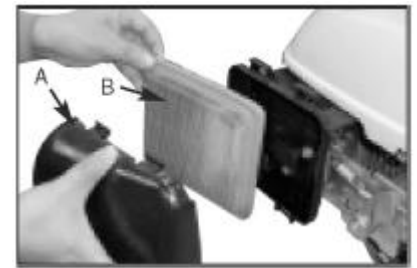

14.1.2 Bougie

Bougie recommandée: F7RTC

Nettoyage:

Retirez le capuchon de la bougie. Desserrez et retirez **délicatement** la bougie. Nettoyez la bougie avec une petite brosse pour éliminer les dépôts de suie, etc.

La distance de contact entre les deux contacts doit être d'environ 0,7mm à 0,8mm.

14.1.3 Réglage de la courroie en V

La courroie trapézoïdale relie le moteur et le tambour de lame. Surtout avec les nouvelles machines ou après un changement de courroie trapézoïdale, celle-ci s'élargit au bout d'un moment et est libérée. Si la courroie à une pression produit plus de 10-15mm, il est nécessaire de réajuster la courroie.

1. Éteignez la machine et retirez le couvercle de la courroie.
2. Un interrupteur de sécurité empêche le démarrage involontaire du moteur.
3. Desserrez les quatre écrous sur le moteur.
4. Déplacez le moteur en arrière pour serrer et en avant pour desserrer la courroie.
5. Placez le moteur et les poulies du moteur parallèlement (une règle peut aider). Resserrer les quatre vis du moteur.
6. Remplacez le couvercle de la courroie.

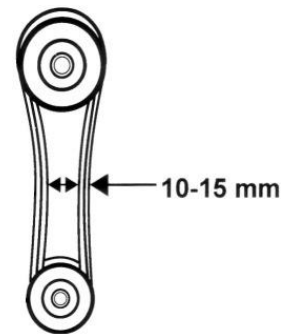

14.1.4 Lames



NOTE

- **Portez des gants de protection.**
- **Après environ 30 à 50 heures d'utilisation dans des conditions normales d'utilisation, les lames sont émoussées.**
- **Les lames sont émoussés lorsque :**
 - **il y a un bruit inhabituel**
 - **la vitesse diminue**
 - **la courroie en V (malgré la tension correcte) glisse**
- **Remplacez immédiatement les lames endommagées!**

Desserrez les vis de fixation, tournez la lame (si nécessaire, affûtez) et fixez-la à nouveau.

14.1.5 Carburateur

NOTE

Les réglages du carburateur doivent être effectués par du personnel qualifié!



14.1.6 Vérifiez le niveau d'huile

- Placez la machine sur une surface plane.
- Retirez la jauge, nettoyez-la avec un chiffon propre et replacez-la dans le trou pour vérifier le niveau d'huile.
- Si le niveau d'huile est inférieur au minimum de la jauge, remplissez-le d'huile appropriée par l'orifice de remplissage.
- Ne faites pas tourner le moteur si le niveau d'huile est trop bas, car cela pourrait l'endommager.

14.1.7 Changement d'huile



AVERTISSEMENT

L'huile doit être éliminée correctement. Lorsque vous changez l'huile, prenez des mesures pour éviter que l'huile ne se répande ou ne soit libérée dans l'environnement (utilisez un bac à huile ou, si l'huile fuit de la machine, absorbez-la avec un chiffon et éliminez-le correctement). Ne jetez jamais l'huile avec les ordures ménagères.



NOTE

Changer l'huile est plus facile quand le moteur est encore chaud.

Procédure:

- Retirez le bouchon de vidange d'huile (A) et le joint (B).
- Mettez toutes les huiles usées dans un récipient.
- Réinstallez le bouchon de vidange d'huile.
- Remplissez l'huile fraîche avec les niveaux recommandés.
- Vérifiez le niveau d'huile et revissez la jauge (C).

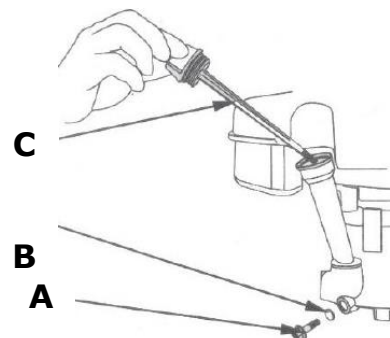

14.1.8 Faire le plein

Toute essence normale (essence sans plomb) ayant un indice d'octane (RON) de 95 peut être utilisée. Ne jamais utiliser un mélange d'huile et d'essence ou d'essence sale. Empêcher la saleté, la poussière ou l'eau de pénétrer dans le réservoir.

NOTE

Il n'est pas recommandé d'utiliser une alternative à l'essence, car cela pourrait endommager des parties du système d'alimentation en carburant.

14.1.9 Nettoyage

Enlevez la saleté de la machine. Nettoyez le boîtier de la machine avec un chiffon humide et, si nécessaire, avec un détergent du commerce.

NOTE

L'utilisation de solvants, de produits chimiques agressifs ou d'abrasifs endommagera la machine!

Par conséquent: utilisez uniquement de l'eau et, si nécessaire, un détergent doux pour le nettoyer.

Imprégnez les surfaces non peintes de la machine contre la corrosion (par exemple avec du WD40).



14.1.10 Stockage

Lorsque vous stockez la machine pendant plus de 30 jours:

- Faites tourner le moteur jusqu'à épuisement du carburant.
- Attendez que la machine soit suffisamment refroidie.
- Nettoyez soigneusement la machine.
- Vidangez le carburant du réservoir et du carburateur dans un récipient approprié et stockez le carburant dans un récipient approprié.
- Retirez le connecteur de la bougie.
- Tirez lentement sur la corde du démarreur jusqu'à ce que la résistance commence à fermer les vannes. Par conséquent, la poussière pénétrant dans le cylindre est empêchée.
- Couvrez bien la machine et rangez-la dans un endroit sec et propre.

14.1.11 Disposition

Ne jetez pas votre machine dans des déchets non recyclables. Contactez les autorités locales pour obtenir des informations sur les meilleures possibilités de recyclage dans votre région. Lorsque vous achetez une nouvelle machine ou un produit équivalent auprès de votre revendeur, dans certains pays, vous devez éliminer correctement votre ancienne machine.

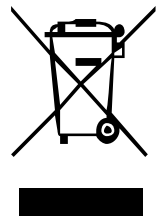



15 DEPANNAGE



ATTENTION

Éteignez la machine, attendez son arrêt, laissez-la refroidir et débranchez la bougie avant de résoudre tout problème !

Problème	Cause possible	Solution
Le moteur ne démarre pas	• Contacteur d'allumage défectueux	• Réparer ou changer
	• Interrupteur du moteur sur OFF (O)	• Placez le commutateur sur ON (I)
	• Pas de carburant, ou carburant vieux et vicié	• Faire le plein de carburant neuf
	• Peu d'huile moteur	• Ajouter de l'huile
	• Bougie d'allumage sale, défectueuse	• Nettoyer ou changer
	• Conduite de carburant défectueuse	• Vérifiez la conduite de carburant pour dommages, pliées
Très peu de force / puissance	• Filtre à air sale	• Nettoyer le filtre à air
	• Courroie en V	• Tension, changement
	• Surcharge	• Réduire l'alimentation des matériaux
	• Obstruction	• Enlevez le matériel broyé
	• Lames émoussées	• Tourner la lame/affûte /changer
Alimentation automatique ne fonctionne pas	• Lames émoussées	• Tourner la lame/affûte /changer
Vibrations, bruit inhabituel	• Pièces desserrées, vis ou écrous	• Serrer ou fixer
	• Le bois reste coincé sur lames ou roues	• Nettoyer la roue et les lames
Le moteur chauffe	• Filtre à air sale	• Nettoyer le filtre à air
	• Le moteur est recouvert de copeaux et de poussière	• Nettoyer le moteur
Le matériau broyé ne quitte pas la trémie de décharge	• La trémie est bloqué	• Éteignez la machine, débranchez le connecteur de la bougie, nettoyez la machine



NOTE

Si vous estimez que vous ne pouvez pas effectuer correctement les réparations nécessaires ou si vous n'avez pas la formation requise, contactez un atelier spécialisé pour résoudre le problème.



16 ERSATZTEILE / PIÈCES DÉTACHÉES

16.1 Ersatzteilbestellung / Commande de pièces détachées

Mit ZIPPER-Ersatzteilen verwenden Sie Ersatzteile, die ideal aufeinander abgestimmt sind. Die optimale Passgenauigkeit der Teile verkürzen die Einbauzeiten und erhöhen die Lebensdauer.

HINWEIS

Der Einbau von anderen als Originalersatzteilen führt zum Verlust der Garantie!

Daher gilt: Beim Tausch von Komponenten/Teilen nur Originalersatzteile verwenden

Beim Bestellen von Ersatzteilen verwenden Sie bitte das Serviceformular, das Sie am Ende dieser Anleitung finden. Geben Sie stets Maschinentype, Ersatzteilnummer sowie Bezeichnung an. Um Missverständnissen vorzubeugen, empfehlen wir mit der Ersatzteilbestellung eine Kopie der Ersatzteilzeichnung beizulegen, auf der die benötigten Ersatzteile eindeutig markiert sind.

[Bestelladresse](#) sehen Sie unter [Kundendienstadressen](#) im Vorwort dieser Dokumentation.

Pour les machines ZIPPER utiliser toujours des pièces de rechange pour réparer la machine. Le réglage optimal de pièces réduit le temps d'installation et préserve la vie de la machine.

IMPORTANT

L'installation de pièces de rechange non d'origine annule la garantie !

Utiliser toujours des pièces de rechange d'origine ZIPPER.

Pour commander des pièces détachées, s'il vous plaît utiliser le formulaire de service qui est la fin de ce manuel. Toujours entrer le type de machine et le numéro de la pièce de rechange et le nom de la pièce. Pour éviter les malentendus, il est recommandé une copie du schéma de vue explosé dans lequel vous marquez clairement les pièces de rechange nécessaires.

[Vous trouverez notre adresse sur la préface de ce manuel.](#)



NO	Description	Qty	NO	Description	Qty
1	Material push stick	1	41	Flat washer Ø10xØ32x2	2
2	Feed hopper	1	42	Outer hex screw M10x25	1
3	Feed bottom seat	1	43	Belt cover	1
4	Bolt seat	4	44	Frame	1
5	Inner hex bolt M10x30	4	45	Uncork pin Ø3x30	2
6	Inner hex bolt(left rotation) M10x35	1	46	Washer Ø13.5xØ37x3	2
7	Flat washer 10	4	47	Wheel	2
8	Left baffle	1	48	Locknut M6	17
9	Spring washer 10	7	49	Outer hex bolt 3/8	1
10	Feed lead clamp	1	50	Belt	1
11	Inner hex deep head bolt M8x20	4	51	Small belt pulley	1
12	Blade	2	52	Axis sleeve	1
13	Blade rest	1	53	Flat key 5x5x25	1
14	Metal locknut M8	8	54	Right baffle	1
15	Blade rest fixing seat	1	55	Hex flange bolt M6x40	4
16	Inner hex deep head bolt M8x20	4	56	Cross deep head bolt M6x40	2
17	Bearing seat	1	57	Engine	1
18	Bearing 6205	2	58	Screw M8x40	3
19	Engine soleplate subassembly	1	59	Slotted one way locking bolt M6x20	4
20	Front cover board	1	60	Hex flange nut M8	3
21	Hex flange bolt M6x16	15	61	On/Off Switch	1
22	Spring washer 6	10	62	Flameout wire	1
23	Flat washer 6	10	64	Nut M6	2
24	Hex flange nut M6	17	65	Muffler cover	1
26	Cable cleat	1	66	Hex flange bolt M6x8	2
27	Rivet 4x12	2	67	Outer hex screw M6x16	4
28	Switch insert plate	2	68	Switch block plate 1	1
32	Flat washer 8	8	69	Switch block plate 2	1
33	Spring washer 8	8	70	Inner hex bolt M4x35	2
34	Flat washer 5	4	71	Safety-switch	1
35	Spring washer 5	4	72	Switch socket	1
36	Inner hex bolt M5x20	4	73	Locknut M4	2
37	Principal axis	1	74	Protecting plate	1
38	Flat key 8x7x25	1	75	Discharge port assembly	1
39	Bearing cover	1	76	Hex flange bolt M16x12	6
40	Big belt pulley	1			



17 SCHALTPLAN / SCHÉMA ÉLECTRIQUE

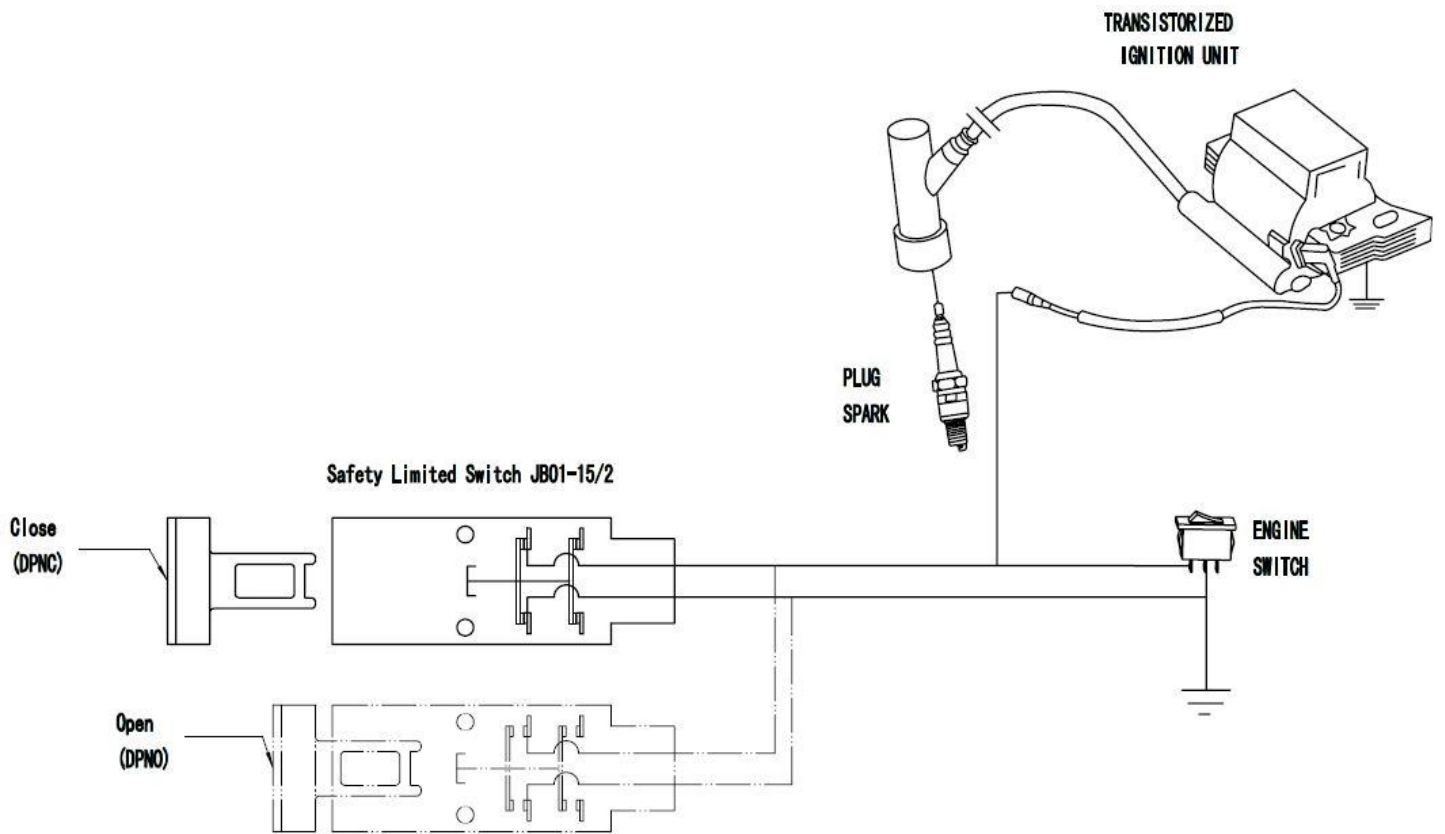



18 EU-KONFORMITÄTSERKLÄRUNG / CERTIFICAT DE CONFORMITÉ

	Inverkehrbringer / Distributor Z.I.P.P.E.R® MASCHINEN GmbH 4707 Schlüsslberg, Gewerbepark 8, AUSTRIA Tel.: +43 7248 61116-700; Fax.: +43 7248 61116-720 www.zipper-maschinen.at info@zipper-maschinen.at
Bezeichnung / nom	
HÄCKSLER / BROYEUR DE VÉGÉTAUX	
Typ / Modèle(s)	
ZI-HAEK4000	
EG-Richtlinien / Directive(s) CE	
<ul style="list-style-type: none">• 2014/30/EU• 2006/42/EG• 2000/14/EG Annex V: noise measurement LWA=106.7dB(A), guaranteed 110dB(A)• 2010/26/EC (ZI-HAEK4000: EC type-approval No: e11*97/68SA*2010/26*2679*00)	
Angewandte Normen / Normes appliquées	
<ul style="list-style-type: none">• EN ISO 13683:2003+A2:2011• EN ISO 14982:2009	

Hiermit erklären wir, dass die oben genannten Maschinen aufgrund ihrer Bauart in der von uns in Verkehr gebrachten Version den grundlegenden Sicherheits- und Gesundheitsanforderungen der angeführten EU-Richtlinien entsprechen. Diese Erklärung verliert ihre Gültigkeit, wenn Veränderungen an der Maschine vorgenommen werden, die nicht mit uns abgestimmt wurden.

Nous déclarons par la présente qu'en raison de leur conception, les machines susmentionnées dans la version que nous commercialisons sont conformes aux exigences fondamentales de sécurité et de santé des directives européennes énumérées. Cette déclaration perd sa validité si des modifications non convenues avec nous sont apportées à la machine.

Technische Dokumentation
ZIPPER-MASCHINEN GmbH
4170 Haslach, Marktplatz 4

Schlüsslberg, 21.09.2018
Ort / Datum, Lieu/date

Erich Humer
Geschäftsführer / Directeur



19 GEWÄHRLEISTUNG (DE)

1.) Gewährleistung:

Die Fa. ZIPPER Maschinen gewährt für mechanische und elektrische Bauteile eine Gewährleistungsfrist von 2 Jahren für den Hobby Einsatz; bei gewerblichem Einsatz besteht eine Gewährleistung von 1 Jahr, beginnend ab dem Erwerb des Endverbrauchers/Käufers. Treten innerhalb dieser Frist Mängel auf, welche nicht auf im Punkt 3 angeführten Ausschlussdetails beruhen, so wird die Fa. Zipper nach eigenem Ermessen das Gerät reparieren oder ersetzen.

2.) Meldung:

Damit die Berechtigung des Gewährleistungsanspruches überprüft werden kann, muss der Käufer seinen Händler kontaktieren; dieser meldet schriftlich den aufgetretenen Mangel am Gerät der Fa. Zipper. Bei berechtigtem Gewährleistungsanspruch wird das Gerät beim Händler von Zipper abgeholt. Retoursendungen ohne vorheriger Abstimmung mit der Fa. Zipper werden nicht akzeptiert und angenommen.

3.) Bestimmungen:

a) Gewährleistungsansprüche werden nur akzeptiert, wenn zusammen mit dem Gerät eine Kopie der Originalrechnung oder des Kassenbeleges vom Zipper Handelspartner beigelegt ist. Es erlischt der Anspruch auf Gewährleistung, wenn das Gerät nicht komplett mit allen Zubehörteilen zur Abholung gemeldet wird.

b) Die Gewährleistung schließt eine kostenlose Überprüfung, Wartung, Inspektion oder Servicearbeiten am Geräte aus. Defekte aufgrund einer unsachgemäßen Benutzung durch den Endanwender oder dessen Händler werden ebenfalls nicht als Gewährleistungsanspruch akzeptiert. Z.B.: Verwendung von falschem Treibstoffen, Frostschäden in Wasserbehältern, Treibstoff über Winter im Benzintank des Gerätes.

c) Ausgeschlossen sind Defekte an Verschleißteilen wie : Kohlebürsten, Fangsäcke, Messer, Walzen, Schneideplatten, Schneideeinrichtungen, Führungen, Kupplungen, Dichtungen, Laufräder, Sageblätter, Spaltkreuze, Spaltkeile, Spaltkeilverlängerungen, Hydrauliköle, Öl,- Luft-u. Benzinfilter, Ketten, Zündkerzen, Gleitbacken usw.

d) Ausgeschlossen sind Schäden an den Geräten verursacht durch: Unsachgemäße Verwendung, Fehlgebrauch des Gerätes; nicht seinem normalen Verwendungszweckes entsprechend; Nichtbeachtung der Bedienungs-u. Wartungsanleitung; Höhere Gewalt; Reparaturen oder technische Änderungen durch nicht autorisierte Werkstätten oder Kunden selbst. Durch Verwendung von nicht originalen Zipper Ersatz- oder Zubehörteilen.

e) Entstandene Kosten (Frachtkosten) und Aufwendungen bei nichtberechtigten Gewährleistungsansprüchen werden nach Überprüfung unseres Fachpersonals dem Kunden oder Händler in Rechnung gestellt.

f) Geräte außerhalb der Gewährleistungsfrist: Reparatur erfolgt nur nach Vorkasse oder Händlerrechnung gemäß des Kostenvoranschlages (inkl. Frachtkosten) der Fa. Zipper.

g) Gewährleistungsansprüche werden nur für den Kunden eines Zipper Händlers, der das Gerät direkt bei der Fa. Zipper erworben hat, gewährt. Diese Ansprüche sind nicht übertragbar bei mehrfacher Veräußerung des Gerätes.

4.) Schadensersatzansprüche und sonstige Haftungen:

Die Fa. Zipper haftet in allen Fällen nur beschränkt auf den Warenwert des Gerätes. Schadensersatzansprüche aufgrund schlechter Leistung, Mängel, sowie Folgeschäden oder Verdienstausfälle wegen eines Defektes während der Gewährleistungsfrist werden nicht anerkannt. Die Fa. Zipper besteht auf das gesetzliche Nachbesserungsrecht eines Gerätes.



20 GARANTIE ET SERVICE (FR)

1.) Garantie:

La société ZIPPER Maschinen offre une garantie pour les composants mécaniques et électriques de 2 ans pour une utilisation de bricolage et 1 an pour une utilisation industrielle, à partir de la date d'achat par l'utilisateur final. En cas de défauts au cours de cette période qui ne sont pas exclus par le paragraphe 3 ZIPPER réparera ou remplacera la machine à sa discrétion.

2.) Rapport:

Afin de démontrer la validité de la demande de garantie, l'utilisateur final doit contacter son revendeur. Le revendeur doit en informer par écrit le défaut pour ZIPPER. Si la demande de garantie est légitime, ZIPPER recueillera la machine défectueuse du revendeur. Les livraisons retournées par les distributeurs qui n'ont pas été coordonnées avec ZIPPER ne seront pas acceptées et seront rejetées.

3.) Régulations:

a) Les réclamations de garantie seront acceptées si la machine est accompagnée d'une copie de la facture originale ou du ticket de caisse du distributeur ZIPPER. La garantie expire si les accessoires appartenant à la machine ne sont pas avec la machine pour la collecte.

b) La garantie n'inclut pas le service gratuit, l'entretien, l'inspection ou des travaux sur la machine. Les défauts causés par une mauvaise utilisation de l'utilisateur final ou revendeur ne sont pas acceptés comme garantie. Quelques exemples: les erreurs de carburant, dommages dus au gel de réservoirs d'eau, en gardant le carburant dans le réservoir pendant l'hiver, etc.

c) Défauts des pièces d'usure sont exclus, par exemple, balais en charbon, sacs d'aspirateur, lames, cylindres, lames, embrayages, joints, roues, lames de scie, cales de division, lame inciseur, extensions de cale de division, huiles hydrauliques, les filtres à huile / air / carburant, des chaînes, des bougies, des blocs coulissantes, etc.

d) Sont également exclus les dommages sur la machine, causés par une mauvaise manipulation, si la machine a été utilisée pour en ignorant les instructions d'utilisation, de force majeure, les réparations ou manipulations techniques par des ateliers non autorisés ou par le client lui-même, et l'utilisation des pièces ou accessoires non originaux de ZIPPER.

e) Après vérification par notre technicien qualifié, les réclamations de garantie qui ne sont pas légitimes, le coût de la même (tels que les coûts de transport) et d'autres frais seront à la charge du client final ou le distributeur.

f) Dans le cas des machines défectueux en dehors de la période de garantie, nous réparerons seulement après le paiement avance ou avec facture du revendeur selon l'estimation des coûts (coûts de transport incl.) de ZIPPER.

g) Les réclamations de garantie peuvent être accordées que pour les clients d'un revendeur autorisé ZIPPER qui ont directement acheté la machine de ZIPPER Maschinen. Ces revendications ne sont pas transférables en cas de multiples ventes de la machine.

4.) Demandes d'indemnisation et autres obligations:

La responsabilité de la société est limitée à la valeur de marchandises ZIPPER dans tous les cas. Les réclamations pour les dommages dus à une mauvaise performance, de défauts ou dommages indirects ou perte de revenu due à un défaut pendant la période de garantie ne seront pas acceptées. ZIPPER a le droit d'améliorer l'appareil.



21 PRODUKTBEOBACHTUNG

Wir beobachten unsere Produkte auch nach der Auslieferung.

Um einen ständigen Verbesserungsprozess gewährleisten zu können, sind wir von Ihnen und Ihren Eindrücken beim Umgang mit unseren Produkten abhängig:

- Probleme, die beim Gebrauch des Produktes auftreten
- Fehlfunktionen, die in bestimmten Betriebssituationen auftreten
- Erfahrungen, die für andere Benutzer wichtig sein können

Wir bitten Sie, derartige Beobachtungen zu notieren und an diese per E-Mail, Fax oder Post an uns zu senden:

Meine Beobachtungen / Mes expériences:

Name / nom:

Produkt / produit:

Kaufdatum / date d'achat:

Erworben von / acheté dans:

E-Mail/ e-mail:

Vielen Dank für Ihre Mitarbeit! / Merci pour votre collaboration!

Formulaire de suggestion

Nous observons la qualité de nos produits livrés dans le cadre d'une politique de gestion de la qualité.

Votre avis est essentiel pour un meilleur développement et choix de produits. S'il vous plaît laissez-nous savoir sur votre

- Impressions et suggestions d'amélioration.
- expériences pouvant être utiles à d'autres utilisateurs et à la conception de produits.
- expériences des défaillances qui se produisent dans les modes de fonctionnement spécifiques.

Nous aimerions vous demander de noter vos expériences et vos observations et de nous les envoyer par fax, courrier électronique ou courrier postal:

KONTAKTADRESSE / CONTACT:

Z.I.P.P.E.R MASCHINEN GmbH

4707 Schlüsslberg, Gewerbepark 8

AUSTRIA

Tel : +43 7248 61116 700

Fax: +43 7248 61116 720

info@zipper-maschinen.at

SERVICEFORMULAR / SERVICE FORM

Bitte kreuzen Sie eine der untenstehenden an / Please tick one box from below:

- Serviceanfrage / service inquiry
 Ersatzteilanfrage / spare part inquiry
 Garantierantrag / guarantee claim

1. Daten Antragsteller (* sind Pflichtfelder) / senders information (* required)

- * Vorname, Nachname / first name, family name _____
- * Straße, Hausnummer / street, house number _____
- * PLZ, Ort / ZIP code, place _____
- * Staat / country _____
- * (Mobil)telefon / (mobile) phone _____
International numbers with country code
- * E-Mail _____
- Fax _____

2. Geräteinformationen / tool information

Seriennummer/serial number: _____ *Maschinentype/machine type: _____

2.1 benötigte Ersatzteile / required spare parts

Ersatzteilnummer / Part No°	Beschreibung / description	Anzahl / number

2.2 Problembeschreibung / problem description

Bitte führen Sie in der Fehlerbeschreibung unter anderem an:
 Was hat den Defekt verursacht bzw. was war die letzte durchgeführte Tätigkeit, bevor Ihnen das Problem/der Defekt aufgefallen ist?
 bei Elektrodefekten: Wurde die Stromzuleitung sowie die Maschine bereits von einem Elektrofachmann geprüft

Please describe amongst others in the problem:
 What has cause the problem/defect, what was the last activity before you noticed the problem/defect?
 For electrical problems: Have you had checked you electric supply and the machine already by a certified electrician?

3. Bitte beachten

UNVOLLSTÄNDIG AUSGEFÜLLTE FORMULARE KÖNNEN NICHT BEARBEITET WERDEN!
 GARANTIEANTRÄGE KÖNNEN AUSSCHLIESSLICH UNTER BEILAGE DES KAUFBELEGES/ABLIEFERBELEGES AKZEPTIERT WERDEN.
 BEI ERSATZTEILBESTELLUNGEN LEGEN SIE DIESEM FORMULAR EINE KOPIE DER BETREFFENDEN ERSATZTEILZEICHNUNG BEI! MARKIEREN SIE DARAUFG DIE BENÖTIGTEN ERSATZTEILE. DIES ERLEICHTERT UNS DIE IDENTIFIZIERUNG UND ERMÖGLICHT SO EINE RASCHERE BEARBEITUNG.

VIELEN DANK!

/ Additional information

INCOMPLETELY FILLED SERVICE FORMS CANNOT BE PROCESSED!
 FOR GUARANTEE CLAIMS PLEASE ADD A COPY OF YOUR ORIGINAL SALES / DELIVERY RECEIPT OTHERWISE IT CANNOT BE ACCEPTED.
 FOR SPARE PART ORDERS PLEASE ADD TO THIS SERVICE FORM A COPY OF THE RESPECTIVE EXPLODED DRAWING WITH THE REQUIRED SPARE PARTS BEING MARKED CLEARLY AND UNMISTAKABLE.
 THIS HELPS US TO IDENTIFY THE REQUIRED SPARE PARTS FASTLY AND ACCELERATES THE HANDLING OF YOUR INQUIRY.

THANK YOU FOR YOUR COOPERATION!