

Scie circulaire

Notice originale

Tischkreissäge

Übersetzung aus Originaltext

Circular saw

Translation from original manual

# Bernardo

TK200RSN – TK200RN – TK200PRO



Par [www.probois-machinoutils.com](http://www.probois-machinoutils.com)

Les options des scies circulaires Bernardo TK 200 (piètement – chariot – rallonge) :

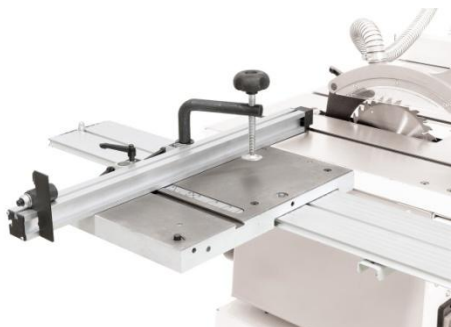

**SOMMAIRE****05-06** **07-08** **07-08** **09-10** **11-12** **13-34** **35-46** **47-48** **49-58** **59-64** **65-66** **67-68** **1. DESCRIPTION DE LA MACHINE****2. RECOMMANDATIONS****3. RISQUES RESIDUELS****4. CONSIGNES GENERALES DE SECURITE****5. PRECAUTIONS D'EMPLOI****6. MISE EN SERVICE DE LA MACHINE****7. UTILISATION DE LA MACHINE****8. ENTRETIEN ET MAINTENANCE****9. REGLES DE SECURITE****10. ANOMALIES DE FONCTIONNEMENT****11. NOMENCLATURE****12. DECLARATION CE DE CONFORMITE**

**INHALT****1. MASCHINENBESCHREIBUNG****2. EMPFEHLUNGEN****3. RESTRISIKEN****4. ALLGEMEINE SICHERHEITSHINWEISE****5. VORSICHTSMAßNAHME DER MASCHINE****6. INBETRIEBNAHME DER MASCHINE****7. BENUTZUNG DER MASCHINE****8. WARTUNG UND INSTANDSETZUNG****9. SICHERHEITSVORSCHRIFTEN****10. FEHLERSUCHE****11. TEILEVERZEICHNIS****12. KONFORMITÄTSERKLÄRUNG****CONTENTS****1. MACHINE DESCRIPTION****2. RECOMMENDATIONS****3. REMAINING HAZARDS****4. GENERAL SAFETY NOTES****5. PRECAUTIONS****6. PUTTING THE MACHINE INTO OPERATION****7. WORKING WITH THE MACHINE****8. SERVICE AND MAINTENANCE****9. SAFETY INSTRUCTIONS****10. MALFUNCTION REMEDIES****11. PARTS LIST****12. EC DECLARATION OF CONFORMITY**

## 1. DESCRIPTION DE LA MACHINE

### a. Caractéristiques techniques

Diamètre d'arbre moteur	30 mm
Diamètre de lame de scie	200 mm
Inclinaison lame	de 90 à 45°
Hauteur max de coupe 45°/ 90°*	42-45 / 55-60 mm
Vitesse de rotation	4750 tr/mm
Dimension de la table*	530/600 x 400 mm
Dimension de la table avec rallonge (option)	*530/600 x 1000 mm
Largeur de coupe au guide parallèle	150 mm
Encombrement machine (L x l x H)	770x 540 x 520 mm
Puissance moteur monophasé P1/P2	1500 / 1100 W
*diffère en fonction du modèle acheté	
Poids sans les options	55 kg

### b. Emissions sonores

EN ISO 3744	Marche à vide	Bruit de service
Puissance acoustique: L <sub>WA</sub>	89,3 dB (A)	100,9 dB (A)
EN ISO 11201	Marche à vide	En travail
Valeur d'émission sur le lieu de travail: L <sub>pAeq</sub>	76,6 dB (A)	88,6 dB (A)



- Les valeurs d'émissions données sont des niveaux d'émission et pas nécessairement des niveaux permettant le travail en sécurité.

- Des corrélations existent entre les niveaux d'émission et les niveaux d'exposition, mais celles-ci ne peuvent être utilisées de manière fiable pour déterminer si des précautions supplémentaires sont nécessaires.

- Les paramètres qui influent les niveaux réels d'exposition comprennent la durée d'exposition, les caractéristiques de l'atelier, les autres sources de bruit, le nombre de machines et de procédés de fabrication voisins, etc...

- De plus les niveaux d'exposition admissibles peuvent varier d'un pays à l'autre.

- Cependant, cette information permet à l'utilisateur de la machine de faire une meilleure évaluation des risques.

- Un supplément d'incertitude de mesure est valable pour les valeurs d'émission citées; K=4dB.

## 1. MASCHINENBESCHREIBUNG

### a. Technische Daten

Durchmesse Motorwelle	30 mm
Durchmesser Sägeblatt	200 mm
Neigung Sägeblatt	von 90 bis 45°
Max. Schnitthöhe 45° / 90°	42-45 / 55-60 mm
Drehzahl	4750 upm
Tischabmessungen	530/600 x 400 mm
Tischgröße mit Erweiterung	*530/600 x 1000mm
Schnittbreite am Parallelanschlag	150 mm
Maschinenabmessungen	770x540 x 520 mm
Wechselstrommotor P1/P2	1500 / 1100 W
Gewicht	55 kg

### b. Geräuschkennwerte

EN ISO 3744	Leerlauf	Betrieb
Geräuschpegel: L <sub>WA</sub>	89,3 dB (A)	100,9 dB (A)
EN ISO 11201	Leerlauf	Betrieb
Geräuschpegel am Arbeitsplatz: L <sub>pAeq</sub>	76,6 dB (A)	88,6 dB (A)

- Die angegebenen Werte sind Emissionswerte und müssen - The values stated are emission values and are therefore not necessarily safe operating values.
- Obwohl es keine Korrelation zwischen Emissions- und - Although there is a correlation between emission and Immissionspegeln gibt, kann daraus nicht zuverlässig abgeleitet werden, ob zusätzliche Vorsichtsmaßnahmen erforderlich sind. Immission levels, you cannot reliably deduce from this whether additional safety measures are required or not.
- Faktoren welche den derzeitigen am Arbeitsplatz vorhandenen Immissionspegel beeinflussen, beinhalten die Dauer at the work station comprise the duration of the effects, the der Einwirkung, die Eigenschaften der Werkstatt, andere characteristics of the work room, other sources of noise etc, for Geräuschquellen usw., zum Beispiel die Anzahl der Maschinen example, the number of machines and adjacent operations. und benachbarten Vorgängen.
- Die zulässigen Arbeitsplatzwerte können ebenso von Land to country to country.
- Land variieren.
- Diese Information soll den Anwender befähigen, eine bessere a better estimation of dangers and risks
- Abschätzung von Gefährdung und Risiko vorzunehmen
- Meßunsicherheit der Werte + - 4dB

## 1. MACHINE DESCRIPTION

### a. Technical Data

Motor shaft dia.	30 mm
Saw blade dia.	200 mm
Saw blade inclination	90 to 45°
Max. cutting height 45° / 90°	42-45 / 55-60 mm
Rotary speed	4750 tr/mm
Table size	530/600 x 400 mm
Table size with extension	*530/600 x 1000mm
Cutting width at parallel fence	150 mm
Machine dimensions	770x540 x 520 mm
Single phase motor P1/P2	1500 / 1100 W
Weight	55 kg

### b. Noise characteristic values

EN ISO 3744	Idling	Working
Noise value: L <sub>WA</sub>	89,3 dB (A)	100,9 dB (A)
EN ISO 11201	Idling	working
Noise value at working place : L <sub>pAeq</sub>	76,6 dB (A)	88,6 dB (A)

## 2. RECOMMANDATIONS

- Avant l'utilisation, nous vous conseillons de lire attentivement le contenu de ce manuel technique et de respecter toutes les consignes qu'il contient afin de tirer le meilleur parti de votre machine et de travailler en toute sécurité.

- Personne ne doit travailler sur une machine à bois avant d'avoir suivi une formation suffisante concernant le type de travail et d'avoir été informé des risques, des précautions à observer, des méthodes d'utilisation des protecteurs et dispositifs de sécurité exigés par cette norme.

Les enfants doivent être tenus éloignés de la machine.

- La machine est conçue pour usiner le bois et ses dérivés, tout autre matière est exclue ainsi que de bois courbé, rond ou déformé.

Elle ne devra en aucun cas être utilisée en travail en avalant **(1)(2)**.

- La scie doit tourner dans le sens de la flèche **(1)(2)**

- Toute modification de la machine par l'utilisateur est prohibée pour ne pas remettre en cause les principes de sécurité pris en compte lors de la conception du produit.

La responsabilité du fabricant n'est pas engagée lors de tout dommage ou accident survenu à la suite d'un montage, d'une utilisation ou d'un branchement incorrect de la machine.

- Le travail avec cette machine peut présenter certains risques. En respectant soigneusement les mesures de sécurité de ce manuel, ces risques seront considérablement réduits.

- Assurez-vous que les éléments à usiner ne comportent pas d'inclusions métalliques

## 3. RISQUES RESIDUELS

Comme sur toutes les machines à travailler le bois avec aménagement manuel, et bien que les protecteurs soient en place et réglés correctement, il y a toujours un risque d'accès aux outils.

Il convient donc impérativement d'éloigner les mains de la zone dangereuse et d'utiliser le poussoir de fin de passe.

Verrouiller impérativement le sélecteur de mise sous tension ou débrancher la machine avant chaque intervention d'entretien et de changement d'outil.

Remplacer tout outil usé, fissuré ou déformé.

Prendre conscience des risques et blessures liés aux déplacements des pièces de bois.

Se reporter aux pictogrammes collés sur la machine près des éléments de manœuvre et des parties démontables ; ceux-ci précisent graphiquement les sens de rotation, de déplacement ou de démontage des différents organes de commandes de la machine.

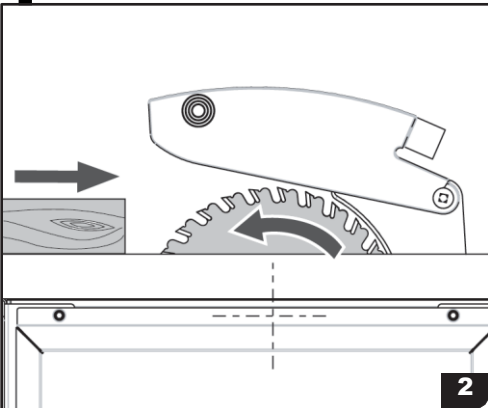
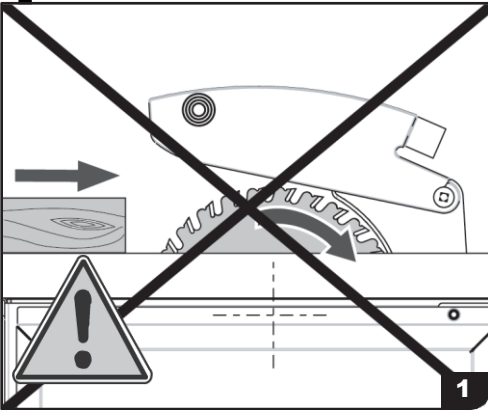
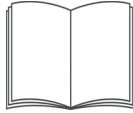

## 2. EMPFEHLUNGEN

- Lesen Sie vor der Montage und Inbetriebnahme aufmerksam die gesamte Bedienungsanleitung durch und beachten Sie alle darin enthaltenen Hinweise, um den besten Nutzen aus Ihrer Maschine zu ziehen und sicher zu arbeiten.

- An der Maschine dürfen nur Personen arbeiten, die im Gebrauch der Maschine unterwiesen wurden und über die damit verbundenen Gefahren unterrichtet sind und die außerdem in der Arbeitsweise und über die Sicherheitsvorrichtungen geschult wurden.  
Kinder müssen von der Maschine ferngehalten werden.

- Die Maschine wurde für das Bearbeiten von Holz konzipiert. Alle anderen Materialien sind ausgeschlossen.

Sie darf auf keinen Fall für das Bearbeiten von Rundholz verwendet werden.

Das Holz muss in Pfeilrichtung bearbeitet werden. **(1)(2)**.

- Das Sägeblatt muss in Pfeilrichtung laufen **(1)(2)**

- Kundenseitige Veränderungen an der Maschine sind nicht erlaubt, um die in die Maschine eingebauten Sicherheiten nicht zu gefährden. Es dürfen keine stark gekrümmten Holz verarbeitet werden. Der Hersteller trägt keine Verantwortung für Schäden oder unfälle, die als Folge von Montage-, Gebrauchs- oder Anschlussfehlern entstehen.

- Die Arbeit an dieser Maschine kann bestimmte Risiken in sich bergen. Durch das gewissenhafte Befolgen der Sicherheitshinweise in dieser Bedienungsanleitung können diese Risiken erheblich reduziert werden.

- Überprüfen Sie immer, daß keine Metallreste im zu bearbeitenden Holz vorhanden sind

## 3. RESTRIKTIKEN

Wie bei allen Holzbearbeitungsmaschinen mit manueller Zufuhr verbleibt trotz Einsatz und korrekter Justage der existierenden Schutzvorrichtungen immer ein gewisses Risiko des Zugriffs auf das Werkzeug.

Es ist deshalb absolut wichtig, die Hände aus der Gefahrenzone zu halten und am Werkstückende einen Schiebestock zu verwenden.

Verriegeln Sie deshalb unbedingt den Schalter oder ziehen Sie den Netzstecker, bevor Sie irgendwelche Wartungsarbeiten oder Werkzeugwechsel vornehmen.

Tauschen Sie alle Werkzeuge aus, die Spuren von Verschleiß, Rissen oder Verformungen zeigen.

Seien Sie sich der Risiken oder Verwundungsgefahren bewusst, die mit dem Zuführen der Werkstücke verbunden sind.

Beachten Sie die Piktogramme an der Maschine in der Nähe der Bedienungselemente und der abnehmbaren Teile. Sie stellen auf graphische Art die Rotationsrichtung, das Verschieben oder den Abbau der verschiedenen Bedienteile der Maschine dar.

## 2. RECOMMENDATIONS

- Carefully read through the entire operation manual before assembly and putting the machine into operation. Pay attention to all instructions in order to work safely and to make the best use of the machine.

- Only people may work with the machine that have been instructed and trained in its use and the safety precautions, and that have been made aware of the corresponding risks. Children must be kept away from the machine.

- The machine has been designed for machining wood. All other materials are excluded.

It may in no way be used for manufacturing logs and curved wood.

Always work in the direction of the arrow **(1)(2)**.

- The sawblade must run in the direction of the arrow **(1)(2)**

- It is not permitted to use the machine to cut profiles, forms and hollows. It is not permitted to work out strongly curved pieces of wood.

- Arbitrary changes of the machine by the customer are not allowed, in order not to deteriorate the integrated safety devices. The manufacturer assumes no responsibility for damages or accidents occurring due to assembly, operation or connection faults.

- Working with this machine can hold certain risks. By conscientiously following the safety instructions provided in this operating manual, these risks can be considerably

## 3. REMAINING HAZARDS

Like with all woodworking machines with manual feed, there exists a certain risk of touching the tool despite the use and correct adjustment of the guards.

It is therefore absolutely necessary to keep the hands out of the reach of the rotating tool, and to use a push stick at the end of the pass.

Therefore, lock the switch or pull the power supply plug before starting any maintenance work or changing the tool.

Replace all tools showing traces of wear, cracks or deformations.

Be aware of the risks of injuries implied in feeding the work pieces.

Mind the pictograms on the machine close to the operating elements and the removable parts. They indicate in a graphic manner the direction of rotation and the movement or removal of the different operation elements.



## 4. CONSIGNES GENERALES DE SECURITE

Toujours se référer à cette notice lorsque le symbole de mise en garde est apposé sur la machine.

### a. Consignes de sécurité

- Bien lire le manuel. En cas d'incompréhension, veuillez contacter le service après-vente.
  - La machine devra être utilisée par une personne majeure et formée à son utilisation (lecture du présent manuel). Elle doit être manipulée par un seul opérateur à la fois.
  - Respecter un périmètre de sécurité autour de la zone de travail afin d'éviter les projections **(3)**.
  - Un entretien régulier de la machine assure son bon fonctionnement, la sécurité, et garantit une durée de vie optimum du produit.
  - Il ne faut toutefois jamais effectuer d'opérations d'entretien et de réparation sur la machine lorsqu'elle est sous tension. Attendre l'arrêt complet et la mise hors tension pour intervenir.
  - Lors de l'utilisation d'outillages électriques, il faut respecter les consignes de sécurité élémentaires pour éviter les risques de feu, d'électrocution et de blessures et en particulier.
- Lisez et observez toutes ces consignes avant d'utiliser l'appareil. Conservez ce manuel en lieu sûr pour vous y reporter

### b. Conditions d'environnement

- La température ambiante doit être comprise entre +5° et +40°C avec un taux d'humidité ne dépassant pas 50% à 40°C.
- Ne pas exposer à la pluie.
- Bien éclairer les zones de travail et travailler toujours dans un local sec, bien aéré et convenablement rangé.
- Dégager le poste de travail et la table de la machine de tout objet ou outils inutiles afin d'éviter les risques d'incidents.

### c. Equipements de protection

- Porter des chaussures, lunettes de sécurité, casque anti bruit et masque anti-poussière lors du travail sur machine.
  - Ne pas porter de vêtements amples, de colliers ou autres éléments qui pourraient se prendre dans les parties en mouvement.
- Porter également un filet pour les cheveux longs.  
(cf. «Précautions d'emploi»)

### d. Vérification de l'état du matériel

- à la réception de la commande
- avant chaque mise en route de l'appareil
- un soin tout particulier sera porté aux organes de manoeuvre et d'alimentation

#### 4. ALLGEMEINE SICHERHEITSHINWEISE

Studieren Sie immer diese Sicherheitshinweise, wenn das Warnsymbol vorhanden ist.

##### a. Sicherheitshinweise

- Lesen Sie sorgfältig diese Bedienungsanleitung. Wenn Sie etwas nicht verstehen, wenden Sie sich an den Kundendienst.
- Die Maschine muss von einer erwachsenen und im Gebrauch geschulten Person bedient werden (Lesen diese Bedienungsanleitung). An der Maschine darf nur eine einzige Person arbeiten.
- Beachten Sie eine Sicherheitszone um den Arbeitsbereich, um die Rückschlaggefahr zu vermeiden **(3)**.
- Eine regelmäßige Wartung der Maschine sichert ihr gutes Funktionieren und die Sicherheit, und sie garantiert eine lange Lebensdauer des Produktes.
- Vor dem Ausführen von Wartungs- und Reparaturarbeiten die Maschine ausschalten und unbedingt den Netzstecker ziehen. Warten Sie, bis die Maschine komplett stillsteht und vom Netz getrennt ist, bevor Sie mit Wartungsarbeiten beginnen.
- Wenn Elektrowerkzeuge eingesetzt werden, müssen die grundlegenden Sicherheitsvorkehrungen befolgt werden, um die Risiken von Feuer, elektrischem Schlag und Verletzungen von Personen auszuschließen dem folgenden :  
Lesen und beachten Sie alle diese Hinweise, bevor Sie dieses Erzeugnis in Betrieb nehmen. Bewahren Sie diese Sicherheitshinweise gut auf.

##### b. Umweltbedingungen

- Die Umgebungstemperatur muss zwischen +5°C und +40°C liegen. Bei 40°C darf die Luftfeuchte 50 % nicht übersteigen. Setzen Sie die Maschine nicht dem Regen aus.
- Leuchten Sie den Arbeitsbereich immer gut aus und arbeiten Sie in einem trockenen Ort, der gut durchlüftet und sachgerecht eingerichtet ist.
- Entfernen Sie vom Arbeitsplatz und dem Maschinentisch in alle nicht notwendigen Gegenstände oder Werkzeuge, um die Gefahren zu vermeiden.

##### c. Schutzvorrichtung

- Tragen Sie während der Arbeit an der Maschine Sicherheitsschuhe und Sicherheitsbrille, Gehörschutz und eine Staubmaske.
- Tragen Sie eng anliegende Kleidung. Legen Sie Halsketten oder sonstige Schmuckstücke ab, die in das rotierende Werkzeug geraten könnten.
- Schützen Sie lange Haare mit einem Netz. (Siehe «Vorsichtsmaßnahmen».)

##### d. Überprüfen der Maschine

- bei Empfang der Bestellung
- vor jeder Benutzungm Transport der Maschine
- Besondere Sorgfalt sind auf die Bedien-und Zufuhrorgane zu verwenden

#### 4. GENERAL SAFETY INSTRUCTIONS

Always study these safety instructions in the presence of the warning symbol.

##### a. Safety instructions

- Carefully read this operating manual. If you do not understand something, ask your After sales attendant.
- The machine must be operated by an adult person that has studied the operating instructions and that has been trained in the use of the machine. Only one person may work at the machine at a time.
- Observe a safety zone around the work in order to avoid injury by kickback **(3)**.
- Regular servicing of the machine ensures good functioning and it guarantees a long service life of the product.
- Before doing any maintenance and repair work, switch off the machine and pull the electric plug. Wait until the machine has come to a complete standstill and is detached from the power supply before you start any servicing work.
- While using an electrical machine, elementary safety rules have to be observed to avoid the risk of fire, of electrical discharge and injuries and particularly following :  
read and observe all these instructions before using the machine. Keep this instruction manual in a safe place.

##### b. Environmental conditions

- The ambient temperature must be between +5°C and + 40°C. At 40°C, the relative air humidity must not exceed 50%.
- Do not expose the machine to rain.
- Keep the work place well lit and work in a dry environment that is well ventilated and appropriately equipped.
- Remove all the objects and tools not used from the work place order to avoid the rist of injury.

##### c. Guards

- During work on the machine wear safety shoes, goggles, ear protection and a dust mask.
- Wear only close-fitting clothes. Remove any bracelets and other jewelry which could get caught by the rotating tool.
- Protect long hair by a hair net. (See «Precautions»).

##### d. Checking the machine

- At reception of the order,
- Before every new use,
- especially attentive to operating and feeding elements.

## 5. PRECAUTIONS D'EMPLOI

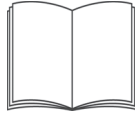

Une lecture attentive est nécessaire pour une bonne utilisation de la machine.

Elle est susceptible de causer de graves blessures si elle est utilisée à mauvais escient.

Lors de l'utilisation, il est vivement conseillé de se munir de protections telles que visière ou lunette pendant le travail et de porter des gants pour le changement et le maniement des outils seulement. Dans tous les cas, éviter les vêtements flottants, les bijoux et les cheveux longs détachés qui pourraient être entraînés par les éléments en mouvement.

Portez des chaussures anti-dérapantes lors du travail à l'extérieur.

La machine peut également provoquer des sons nuisibles à l'audition, aussi est-il conseillé de porter un casque ou un protège-tympan.

Les poussières que produisent certains bois et assimilés peuvent être dangereuses pour la santé.

Il est conseillé d'utiliser un masque anti-poussières.

Une mauvaise utilisation de la machine peut engendrer des blessures graves, et notamment un risque de coupures et d'arrachement des mains.

Pour des questions de sécurité, il est impératif de mettre l'appareil hors-tension lors de l'entretien et des changements d'outils.

## 5. VORSICHTSMAßNAHMEN

Für einen guten Gebrauch der Maschine ist es unerlässlich, die Bedienungsanleitung sorgfältig zu lesen.  
Die Maschine kann schwere Verletzungen hervorrufen, wenn sie ohne Bedacht betrieben wird.

Es wird dringend empfohlen, beim Arbeiten an der Maschine Helm, Schutzbrille, und Schutzhandschuhe für den Werkzeugwechsel zu tragen. Handschuhe sollte nur bei Werkzeugwechsel getragen werden. Vermeiden Sie lose Kleidung, Schmuck und lose getragenes langes Haar die von beweglichen Teilen anfasst werden können.  
Tragen Sie ein rutschfestes Schuhwerk bei Arbeiten in Freien.

Die Säge kann auch schädlichen Lärm verursachen. Es wird deshalb empfohlen, einen Helm oder Gehörschutz zu tragen.

Die von bestimmten Holzarten produzierten Holzstäube können gesundheitsschädlich sein. Es wird deshalb empfohlen, eine Staubmaske zu tragen.

Ein unsachgemäßer Gebrauch der Maschine kann schwere Verletzungen verursachen besonders Schnitte und Wunden an die Hände.

Aus Sicherheitsgründen ist es unerlässlich, die Maschine vor Beginn von Wartungsarbeiten und Werkzeugwechsel vom Stromnetz zu trennen.

## 5. GENERAL SAFETY INSTRUCTIONS

In order to make a good use of the machine, it is indispensable to carefully read the operating instructions.  
The machine can cause bad injuries if used without common sense.

It is urgently recommended to wear a helmet and goggles when working, use working gloves just when changing the tool. Avoid any loose clothing, jewels as well as unprotected long hair that could be caught by moving elements.  
When working outside wear correct not slippery shoes.

The saw can also emit excessive noise. It is therefore recommended to wear a helmet or ear protection.

The wood dust produced by certain types of wood can be harmful to the health. It is therefore recommended to wear a dust mask.

Inappropriate use of the machine can produce bad injuries, especially cuts and jerks on the hands.

For safety reasons it is indispensable to disconnect the machine from the power supply before starting any maintenance work or changing the tool.

## 6. MISE EN SERVICE DE LA MACHINE

### a. Eléments livrés avec la machine

#### 1. Nomenclature

N°	Désignation	Nombre
1	Ensemble base moteur + table	1
2	Protège lame	1
3	Support du guide parallèle	1
4	Profilé du guide parallèle	1
5	Poussoir à griffes	1
6	Guide d'angle	1
7	Notice d'instruction	1
8	Clé spéciale pour lame	1
9	Poussoir simple	1
10	Double clé plate	1
11	Clé 6 pans	3

#### 2. Description

- La machine est livrée avec une lame de coupe.
- Les outils utiles pour le montage et les réglages de la machine sont fournis.

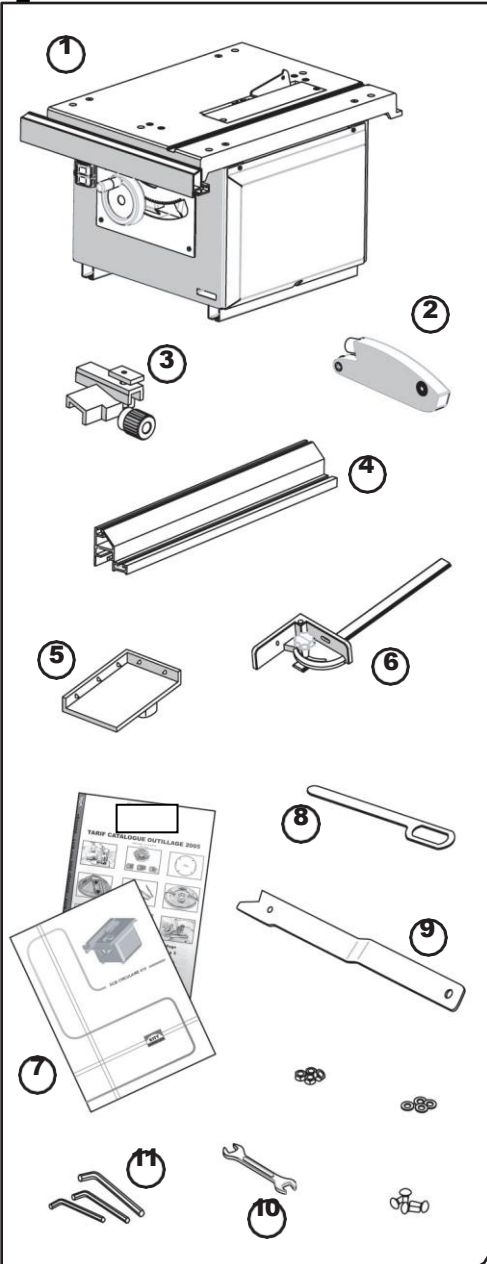

**6. INBETRIEBNAHME DER MASCHINE****a. Im Lieferumfang enthaltene Teile****1. Verzeichnis**

N°	Bezeichnung	Anzahl
1	Grundmaschine, Motor, Tisch	1
2	Sägeblattschutz	1
3	Träger Parallelanschlag	1
4	Profil Parallelanschlag	1
5	Schiebeteil	1
6	Querschneidlehre	1
7	Bedienungsanleitung	1
8	Sägeblatt-Spezialschlüssel	1
9	Einfacher Schiebegriff	1
10	Doppelflachschlüssel	1
11	Innensechskantschlüssel	3

**2. Beschreibung**

- Die Maschine wird mit einem Sägeblatt geliefert.
- Die für die Montage und Einstellung der Maschine benötigten Werkzeuge werden mitgeliefert.

**6. PUTTING THE MACHINE INTO OPERATION****a. Supplied with the machine****1. Specification**

N°	Description	Number
1	Basic machine, motor, table	1
2	Saw blade guard	1
3	Support parallel fence	1
4	Profil parallel fence	1
5	Push stick	1
6	Cross-cutting gauge	1
7	Operation instructions	1
8	Special saw blade key	1
9	Simple sliding handle	1
10	Flat double-end key	1
11	Allan key	3

**2. Description**

- The machine is supplied with one saw blade
- The tools necessary for the assembly and setting of the machine are supplied

## 6. MISE EN SERVICE DE LA MACHINE

### b. Accessoires disponibles (non fournis)

#### 1. Nomenclature

N°	Désignation	
1	Piètement* différent selon modèle	
2	Rallonge de table	
3	Chariot de sciage (1000mm)	
4	Option abandonnée	
5	Option abandonnée	
6	Profilé pour guide d'angle	
7	Kit d'aspiration	

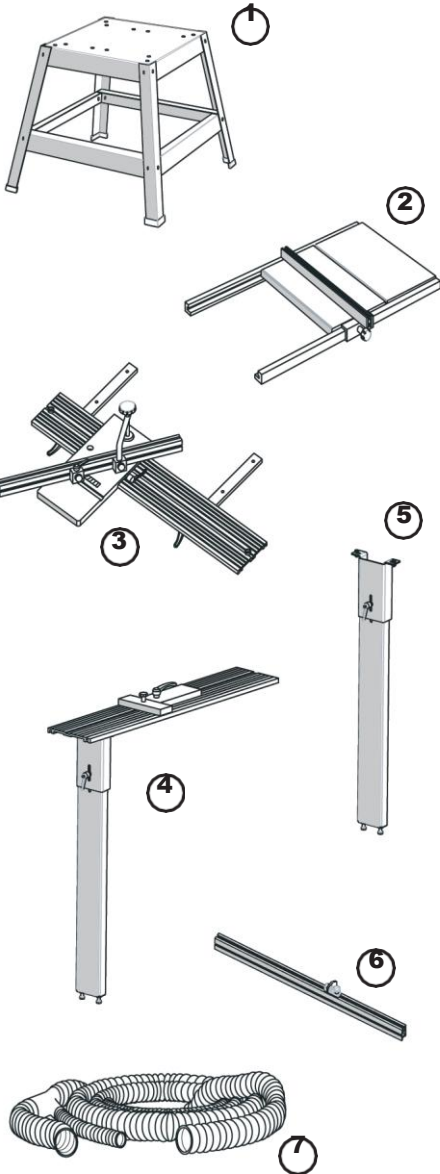

**6. INBETRIEBNAHME DER MASCHINE****6. PUTTING THE MACHINE INTO OPERATION****b. Lieferbares Zubehör (nicht mitgeliefert)****b. Accessories available (not supplied)**

## 1. Verzeichnis

## 1. Nomenclature

N°	Bezeichnung		N°	Description	e
1	Untergestell		1	Floor stand	
2	Tischerweiterung		2	Extension table	
3	Schiebeschlitten (1000mm)		3	Sliding carriage (1000mm)	
4	Schlittenschiene (2000mm) + FüÙe		4	Rail carriage (2000mm) + legs	
5	Schlittenfuß		5	Carriage leg	
6	Profil für Querschneidlehre		6	Profil for cross-cutting gauge	
7	Absaugzubehör		7	Suction accessory	
8	Fahrbares-Ustell		8	Rolling floor stand	



## 6. MISE EN SERVICE DE LA MACHINE

### c. Pièces détachées disponibles (non fournis)

#### 1. Nomenclature

N°	Désignation	
1	Volant	
2	Poulie	
3	Courroie Poly V	
4	Contacteur	
5	Tige de manoeuvre	
6	Moteur	
7	Roulement	

#### 2. Description

Se reporter à la nomenclature générale de la machine, en fin de notice, pour situer les pièces détachées.

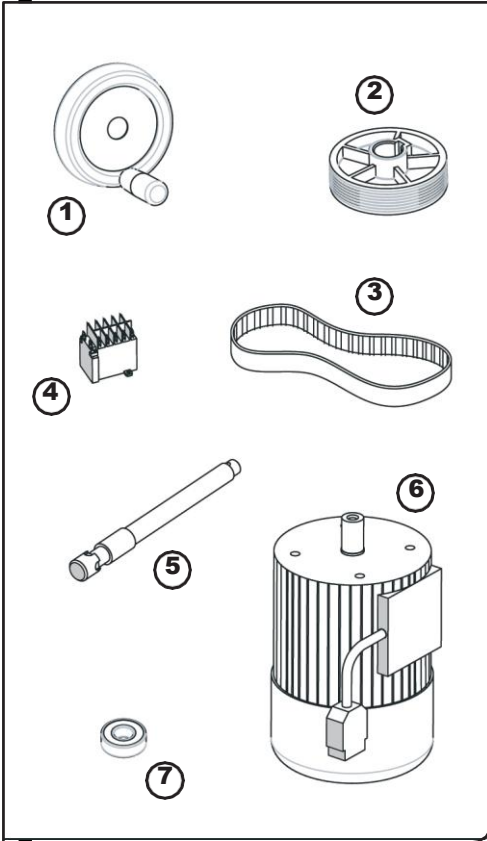

**6. INBETRIEBNAHME DER MASCHINE****c. Lieferbare Ersatzteile (nicht mitgeliefert)****1. Verzeichnis**

N°	Beschreibung	
1	Handrad	
2	Riemenscheibe	
3	Poly Riemen V 406J5	
4	Kontaktor	
5	Bedienstab	
6	Motor	
7	Kugellager	

**2. Beschreibung**

Schauen Sie bitte in der Zeichnung am Ende der Bedienungsanleitung nach, um die genaue Lage der Ersatzteile zu bestimmen.

**6. PUTTING THE MACHINE INTO OPERATION****c. Spare parts (not supplied)****1. List of supplies**

N°	Description	
1	Hand wheel	
2	Pulley	
3	Belt V 406J5	
4	Contactora	
5	Operating bar	
6	Motor	
7	Bearing	

**2. Description**

Check the drawing at the end of the operating instructions in order to locate the spare parts

## 6. MISE EN SERVICE DE LA MACHINE

### e. Fixation et ancrage au sol

La machine doit être fixée solidement sur le sol ou sur une structure stable, plate et horizontale, tel que le piétement Kity disponible en option dans les accessoires.

Vérifier l'horizontalité de la table machine à l'aide d'un niveau à bulle et si nécessaire, corriger le niveau **(4)**.

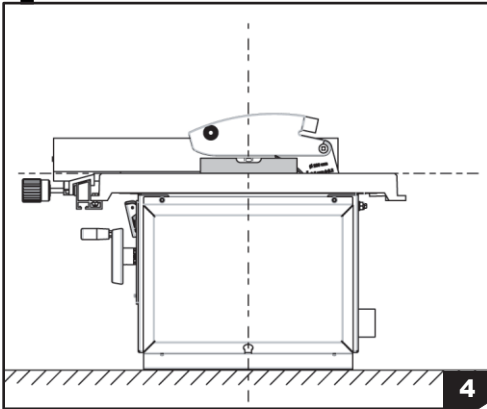

### f. Assemblage des éléments de série

Respecter les vitesses d'utilisation inscrites sur chaque outil.

Par précaution, il est conseillé d'utiliser des gants pour manipuler les outils.

Tous les outils utiles au montage et démontage de pièces et d'outils machine, sont fournis.

#### 1. Protection de la table machine **(5)**

- Sortir la machine de son emballage en dévissant les 4 vis.
- Détacher la machine du plateau de protection en dévissant les 4 vis.

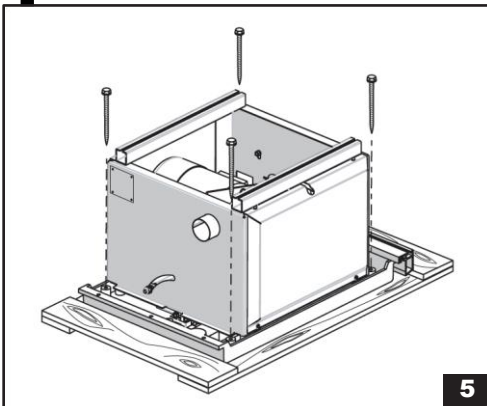

## 6. INBETRIEBNAHME DER MASCHINE

### e. Befestigung und Verankerung auf dem Boden

Die Maschine muss auf einem soliden, flachen und horizontalen Untergrund oder einer sonstigen Basis fest verankert werden, wie zum Beispiel das von Kity als Sonderzubehör gelieferte Base Unterstell.

Prüfen Sie mit einer Wasserwaage, ob der Maschinentisch wirklich horizontal steht. Falls nötig, korrigieren Sie die Höhe **(4)**.

### f. Montage der Grundausrüstung

Beachten Sie die auf jedem Werkzeug angegebenen Geschwindigkeiten.

Als Vorsichtsmaßnahme wird empfohlen beim Hantieren mit Werkzeugen Handschuhe zu tragen.

Alle Werkzeuge, die für den An- und Abbau von Maschinenteilen oder Werkzeugen gebraucht werden, sind im Lieferumfang enthalten.

#### 1. Schutz des Maschinentisches (5)

Nehmen Sie die Maschine aus der Verpackung dazu lösen Sie die 4 Schrauben der Schutzplatte.

## 6. PUTTING THE MACHINE INTO OPERATION

### e. Fastening and anchoring on the floor

The machine must be firmly anchored on a solid, flat and horizontal floor or another support like, for instance, the machine supplied by Kity as optional equipment.

Check the horizontal position of the machine table with a water level. Correct the height, if necessary **(4)**.

### f. Assembly of the basic equipment

Observe the speeds indicated on every tool.

As a precaution, it is recommended to wear gloves when handling tools.

All the tools required for mounting and dismounting machine parts or tools are included with the machine.

#### 1. Protection of the machine table (5)

- Take off the machine of the box and unscrew the 4 screws from the protective cover.

## 6. MISE EN SERVICE DE LA MACHINE

### f. Assemblage des éléments de série

#### 2. Montage du protège lame (06)

- Dévisser l'écrou de la vis de fixation du protège lame.
- Placer le protège lame (A) sur le couteau diviseur (B), de façon à ce que les trous des 2 éléments soient concordants.
- Replacer la vis (C), la rondelle (D) et l'écrou (E) sur le protège lame.
- Ajuster le protège lame, pour qu'il recouvre bien les dents de la lame.
- Serrer l'ensemble.

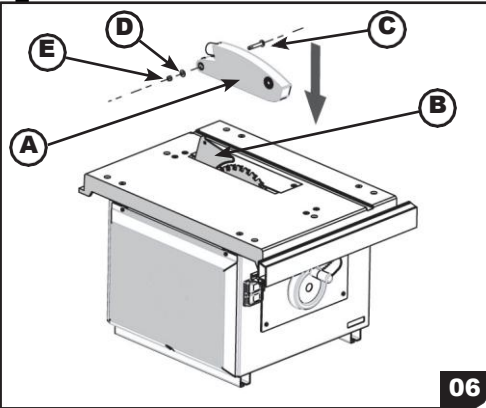

06

#### 3. Montage du guide parallèle (07)(08)

- Faire coulisser le support du guide (F) dans le profilé (G1).
- Serrer l'ensemble grâce à la vis (H) se trouvant sous la partie de bridage.

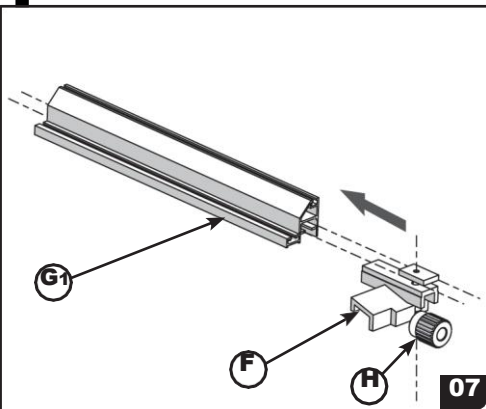

07

- Dévisser au maximum la molette du guide parallèle (J1).
- Le positionner sur le guide réglable de la table machine (I).
- L'ajuster à la dimension souhaitée.
- Serrer la molette.

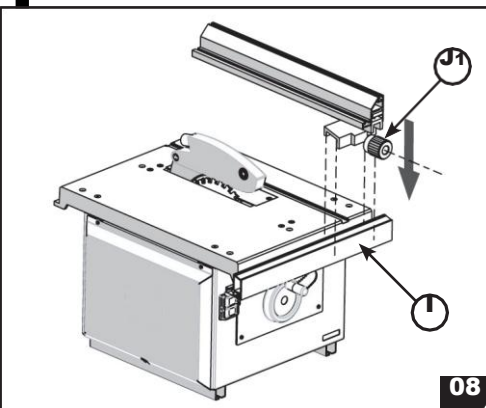

08

## 6. INBETRIEBNAHME DER MASCHINE

### f. Montage der Grundausrüstung

#### 2. Montage des Sägeblattschutzes (06)

- Lösen Sie die Befestigungsmutter des Sägeblattschutzes.
- Legen Sie den Sägeblattschutz (A) so auf den Spaltkeil (B), dass die Löcher der beiden Elemente übereinstimmen.
- Bringen Sie die Schraube (C), die Beilagscheibe (D) und die Mutter (E) auf dem Sägeblattschutz wieder an.
- Stellen Sie den Sägeblattschutz so ein, dass die Sägeblattzähne gut abgedeckt sind.
- Ziehen Sie das Ganze fest an.

#### 3. Montage des Parallelanschlag (07)(08)

- Lassen Sie die Abstützung des Anschlags (F) im Profil (G1) gleiten.
- Ziehen Sie das Ganze mit dem Knopf (H) fest, das sich unter dem Flanschteil befindet.

- Lösen Sie so weit wie möglich den Knopf des Parallelanschlags (J1).
- Führen Sie den Anschlag auf den Maßstab des Maschinentisches (I).
- Stellen Sie das gewünschte Maß ein.
- Ziehen Sie den Knopf an.

## 6. PUTTING THE MACHINE INTO OPERATION

### f. Assembly of the series elements

#### 2. Fitting the saw blade guard (06)

- Release the fixing nut of the saw blade guard.
- Put the saw blade guard (A) onto the riving knife (B) in such a way, that the holes of the 2 elements match.
- Refit screw (C), washer (D) and nut (E) on the saw blade guard.
- Adjust the saw blade guard such that the saw blade teeth are well covered.
- Firmly tighten the whole.

#### 3. Fitting the parallel fence (07)(08)

- Let the support of the fence (F) slide in the profile (G1).
- Tighten the whole with the knob (H) underneath the flange part.
- Release as far as possible the knob of the parallel fence (J1).
- Move the fence on the scale of the machine table (I).
- Set the desired measure.
- Tighten the knob.

## 6. MISE EN SERVICE DE LA MACHINE

### f. Assemblage des éléments de série

#### 4. Montage du guide d'angle (09)

- Desserrer la molette du guide d'angle (K).
- Faire coulisser la glissière guide d'angle (L) dans l'une des 2 rainures de la table machine.
- Ajuster à l'angle voulu. (cf. «Réglage du guide d'angle»)
- Serrer efficacement la molette.

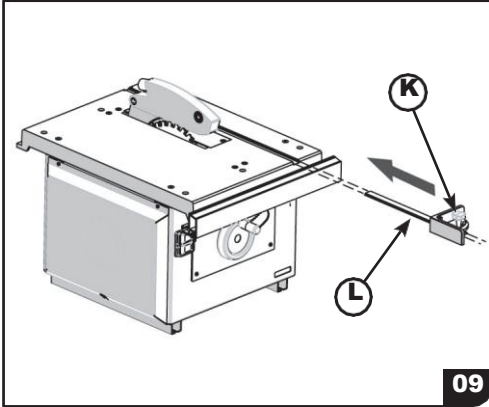

#### 5. Rangement du poussoir (10)

- Le poussoir pour pièces courtes se range dans l'ouverture située sur le châssis machine.

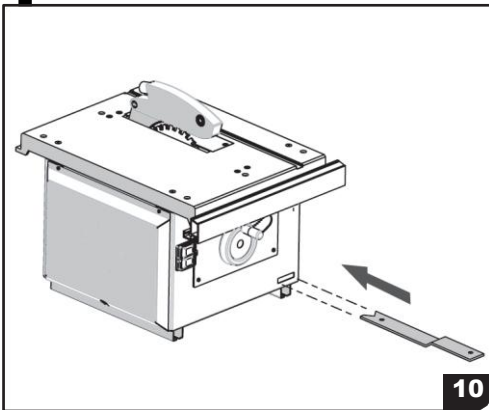

### g. Assemblage des éléments en option

#### 1. Montage du piètement (11)

- Pré-monter les vis sur le piètement.
- Faire coulisser la machine sur le piètement afin que les têtes de vis se logent dans le creux du profil de la base de la machine.
- Visser solidement les 4 écrous.
- Selon les versions TK200, TK200PRO, TK200RS etc... le piètement est différent, seul le piètement de base est présenté ici.

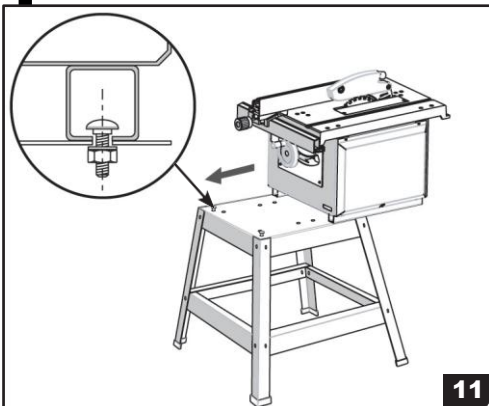

## 6. INBETRIEBNAHME DER MASCHINE

### f. Montage der Grundausrüstung

#### 4. Montage der Querschneidlehre (09)

- Lösen Sie den Knopf an der Querschneidlehre (K).
- Schieben Sie das Schiebeteil der Querschneidlehre (L) in eine der beiden Nuten des Maschinentisches.
- Stellen Sie den gewünschten Winkel ein. (Siehe «Einstellen der Querschneidlehre».)
- Ziehen Sie den Knopf fest an.

#### 5. Aufbewahrung des Schiebstockes (10)

- Der Schiebstock für kurze Werkstücke befindet sich in der Öffnung an des Maschinenhäuses.

### g. Montage der Sonderausrüstung (Optional)

#### 1. Montage des Untergestells (11)

- Montieren Sie zuerst die Schrauben im Untergestell.
- Schieben Sie die Maschine so auf das Untergestell, dass die Schraubenköpfe in den Hohlräumen des Profils auf der Unterseite der Maschine gleiten
- Ziehen Sie die 4 Mutter fest an

## 6. PUTTING THE MACHINE INTO OPERATION

### f. Assembly of the series elements

#### 4. Fitting the cross-cutting gauge (09)

- Release the knob on the cross-cutting gauge (K).
- Push the sliding part of the cross-cutting gauge (L) into one of the 2 grooves of the machine table.
- Set the desired angle. (See «Setting the cross-cutting gauge».)
- Firmly tighten the knob.

#### 5. Storing the push stick (10)

- The push stick for short work pieces is placed in the opening in the machine housing.

### g. Fitting the optional equipment (Optional)

#### 1. Assembly of the machine base (11)

- First mount the bolts in the base
- Slide the machine onto the base in such a way that the bolt heads glide in the hollow space of the profile on the machine underside.
- Firmly tighten the 4 nuts.



## 6. MISE EN SERVICE DE LA MACHINE

### g. Assemblage des éléments en option

#### 2. Montage de la rallonge de table (12)

- Faire coulisser les 2 profilés de la rallonge de table le long de la table machine.
- Visser solidement avec 6 vis.
- Les 2 plateaux de l'ensemble rallonge de table peuvent coulisser sur les profilés.
- Le guide en profilé se verrouille grâce à sa mollette (J2).

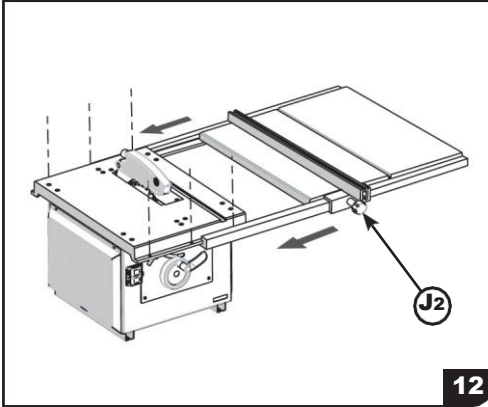

12

#### 3. Montage du chariot de sciage (13)

- Faire coulisser les 2 profilés (G2) du rail du chariot de sciage sous la table machine (M1).
- Visser solidement avec 4 vis.
- Le chariot coulisse jusqu'aux extrémités du rail.
- Il est composé d'un guide orientable et d'une butée de mise à longueur.

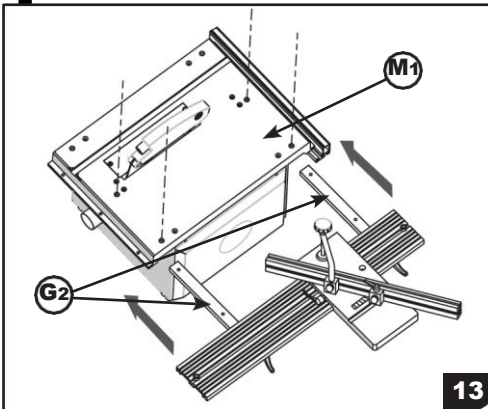

13

#### 4. Montage du rail de chariot (14)

- Pré-monter les 2 vis dans les trous du rebord de table (M1).
- Faire coulisser le rail de chariot sur le rebord de table afin que les têtes de vis se logent dans le creux du rail de chariot. (voir détail).
- Visser solidement les 2 écrous.

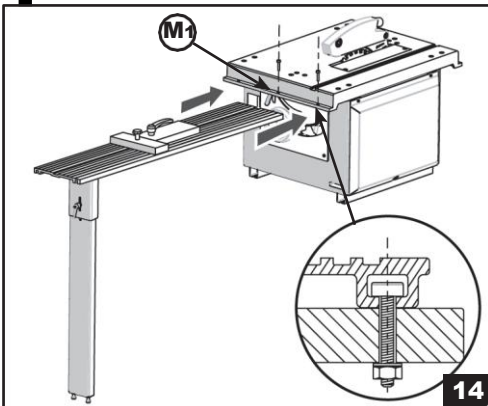

14

**A noter que le pied et le chariot longueur 2000 mm visible ici en illustration n'existe plus à partir de 2017**

## 6. INBETRIEBNAHME DER MASCHINE

### g. Montage der Sonderausrüstung

#### 2. Montage der Tischverbreiterung (12)

- Lassen Sie die beiden Profile der Tischerweiterung entlang dem Maschinentisch gleiten.
- Ziehen Sie die 6 Schrauben fest an.
- Die 2 Platten der Tischverbreiterung gleiten in den Profilen.
- Der Profilschlag wird mit dem Knopf (J2) verriegelt.

#### 3. Montage des Schiebeschlittens (13)

- Führen Sie die 2 Profile (G2) des Schiebeschlittens unter dem Tisch ein (M1).
- Ziehen Sie die 4 Schrauben fest an.
- Der Schiebeschlitten gleitet bis zu den Enden der Schiene.
- Er besteht aus einem beweglichen Anschlag und einem Längenschlag.

#### 4. Montage der Schlittenschiene (14)

- Montieren Sie zunächst die 2 Schrauben in den Löchern in der Tischkante (M1).
- Verschieben Sie die Schlittenschiene auf die Tischkante bis die 9 Schraubenköpfe im Hohlraum der Schlittenschiene laufen. (Siehe Detail.)
- Ziehen Sie die beiden Muttern fest an.

## 6. PUTTING THE MACHINE INTO OPERATION

### g. Assembly of the optional parts

#### 2. Fitting the table extension (12)

- Let the 2 profiles of the table extension glide along the machine table.
- Firmly tighten the 6 screws.
- The 2 plates of the table extension glide in the profiles.
- The profiled fence is locked with the knob (J2).

#### 3. Fitting the sliding table carriage (13)

- Insert the 2 profiles (G2) of the sliding table carriage underneath the table (M1).
- Firmly tighten the 4 screws.
- The sliding table slides to the ends of the rail.
- It is equipped with a moving stop and a fence.

#### 4. Fitting the carriage rail (14)

- First fit the 2 screws in the holes of the table edge (M1).
- Slide the carriage rail onto the table edge until the screws heads slide in the hollow of the carriage rail. (See detail.)
- Firmly tighten the 2 nuts.

## 6. MISE EN SERVICE DE LA MACHINE

### g. Assemblage des éléments en option

#### 5. Montage du kit d'aspiration (15)

- Enfiler les 2 extrémités des tubes d'aspiration sur les 2 sorties, protège lame et base machine.
- Serrer les 2 colliers métalliques (N) des tubes sur les sorties machines.

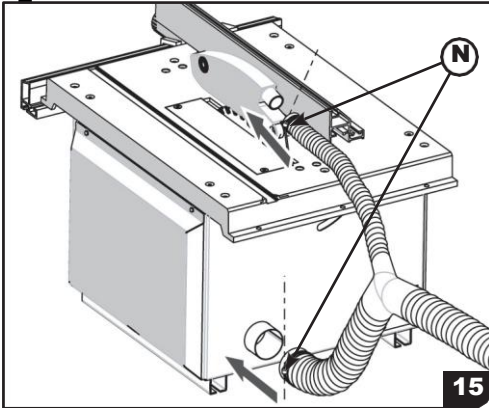

#### 6. Montage du pied de chariot en option (16) attention cette option n'existe plus !

- Faire coulisser le pied sous le rail afin que les 2 têtes de vis (P1) se logent dans le creux du profil de la base de la machine.
- Visser solidement les 2 écrous.

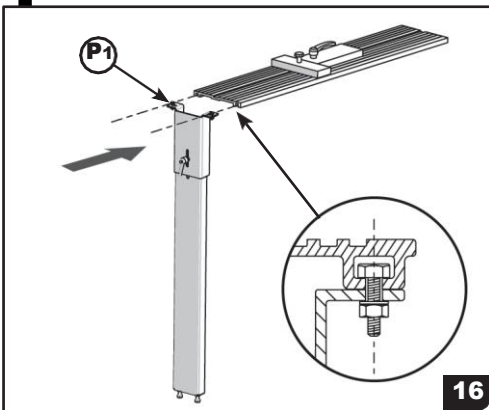

#### 7. Montage du profilé sur le guide d'angle (17)

- Insérer la vis (P2), livrée avec le profilé, dans le trou du guide d'angle.
- Visser légèrement l'écrou, en laissant beaucoup de jeu.
- Faire coulisser le profilé afin que la tête de vis, pré-montée, se loge dans la rainure du profilé (G3).
- Ajuster
- Vérifier que le profilé ne vienne pas en contact avec la lame.
- Terminer de visser efficacement l'écrou.

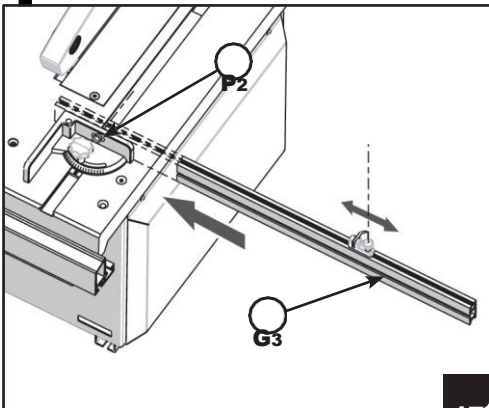

## 6. INBETRIEBNAHME DER MASCHINE

### g. Montage der Sonderausrüstung

#### 5. Montage der Absaugeinheit (15)

- Stecken Sie die 2 Enden des Absaugschlauches auf die 2 Absaugstutzen des Sägeblattschutzes und des Maschinengehäuses.
- Ziehen Sie 2 Metallringe (N) auf den Absaugschläuchen an den Maschinenstutzen fest an.

#### 6. Montage des Schlittenfußes (16)

- Schieben Sie den Fuß so unter die Schiene, dass die 2 Schraubenköpfe (P1) im Hohlraum des Profils an des Maschinengehäuses laufen.
- Ziehen Sie die 2 Muttern fest an.

#### 7. Montage des Profils an der Querschneidlehre (17)

- Führen Sie die mit dem Profil mitgelieferte Schraube (P2) in das Loch in der Querschneidlehre ein.
- Ziehen Sie die Mutter leicht an, so dass noch viel Spiel bleibt.
- Schieben Sie das Profil so, dass der vormontierte Schraubenkopf in die Profilnut (G3) läuft.
- Justieren Sie.
- Vergewissern Sie sich, dass das Profil nicht das Sägeblatt berührt.
- Zum Schluss ziehen Sie die Mutter fest an.

## 6. PUTTING THE MACHINE INTO OPERATION

### g. Assembly of the optional parts

#### 5. Fitting the suction unit (15)

- Push the 2 ends of the suction hose onto the 2 suction connections of the saw blade guard and the machine housing.
- Firmly tighten the 2 metal rings (N) around the suction hoses on the suction connections.

#### 6. Fitting the carriage leg (16)

- Slide the leg under the rail in such a way that the 2 screws heads (P1) run in the hollow of the profile on the machine housing.
- Firmly tighten the 2 nuts.

#### 7. Fitting the profile of the cross-cutting gauge (17)

- Insert the 2 screws (P2) supplied with the profile into the hole on the cross-cutting gauge.
- Slightly tighten the nut so that much play is left.
- Slide the profile such that the pre-assembled screw head runs in the profile groove (G3).
- Adjust.
- Make sure the profile does not touch the saw blade.
- Finally tighten the nut firmly.

## 6. MISE EN SERVICE DE LA MACHINE



### h. Raccordement en énergie

L'installation électrique existante doit être reliée à la terre et protégée par un dispositif réglé à 20 A pour une alimentation monophasée et 16 A pour une alimentation triphasée.

La machine est prévue pour une alimentation en courant monophasé ou triphasé possédant les caractéristiques suivantes :

Type de courant	AC	
Tension permanente	230 V	
Fréquence	50 Hz	
Intensité minimale	16 A	
Puissance totale	1500/1100 W	

### Branchement monophasé 230V (18)

Prévoir un câble de raccordement (non fournit) à 3 conducteurs de type H07RN-F / 1.5 mm<sup>2</sup> avec une fiche normalisée CEE pour le raccordement au réseau et une prise normalisée CEE pour le raccordement à la machine.

Deux fils sont prévus pour l'alimentation L1 et N et le troisième (vert/jaune) étant obligatoirement branché à la borne terre PE.

## 6. INBETRIEBNAHME DER MASCHINE

### h. Elektrischer Anschluss

Das installierte elektrische System muss an eine Erdung angeschlossen und mit 20 A gesichert werden (Wechselstrommotor). Bei einem Drehstrommotor beträgt die Absicherung 16 A.

Die Maschine ist für eine Wechsel- oder Drehstromversorgung mit den folgenden Eigenschaften ausgelegt :

Stromart	AC
Dauerspannung	230 V
Frequenz	50 Hz
Nennstrom	16 A
Gesamtleistung	1500/1100 W

#### Wechselstromanschluss 230V (18)

Das Anschlusskabel (nicht mitgeliefert) muss 3 Adern der Type H07RN-F / 1,5 mm<sup>2</sup>, einen EEC-Stecker für den Netzanschluss und eine EEC-Steckdose für den Maschinenanschluss haben.

2 Adern dienen der Stromzufuhr L1 und N, die dritte (grün/gelb) ist für die Erdung bestimmt.

## 6. PUTTING THE MACHINE INTO OPERATION

### h. Electric connection

The electric system installed must be earthed and protected by a 20 Amp fuse (single-phase motor). A three-phase motor must be protected by a 16 Amp fuse.

The machine has been designed for a single-phase or three-phase power supply with the following characteristics :

Type current	AC
Continuous voltage	230 V
Frequency	50 Hz
Nominal current	16 A
Total power	1500/1100 W

#### Single-phase connection 230V (18)

The connection cable (not supplied) must have 3 leads of type H07RN-F / 1.5 mm<sup>2</sup>, a EEC plug for connection to the power supply, and a EEC socket for the machine connection.

2 leads serve for the power supply L1 and N, the third lead (green/yellow) serves for the earthing.

## 6. MISE EN SERVICE DE LA MACHINE

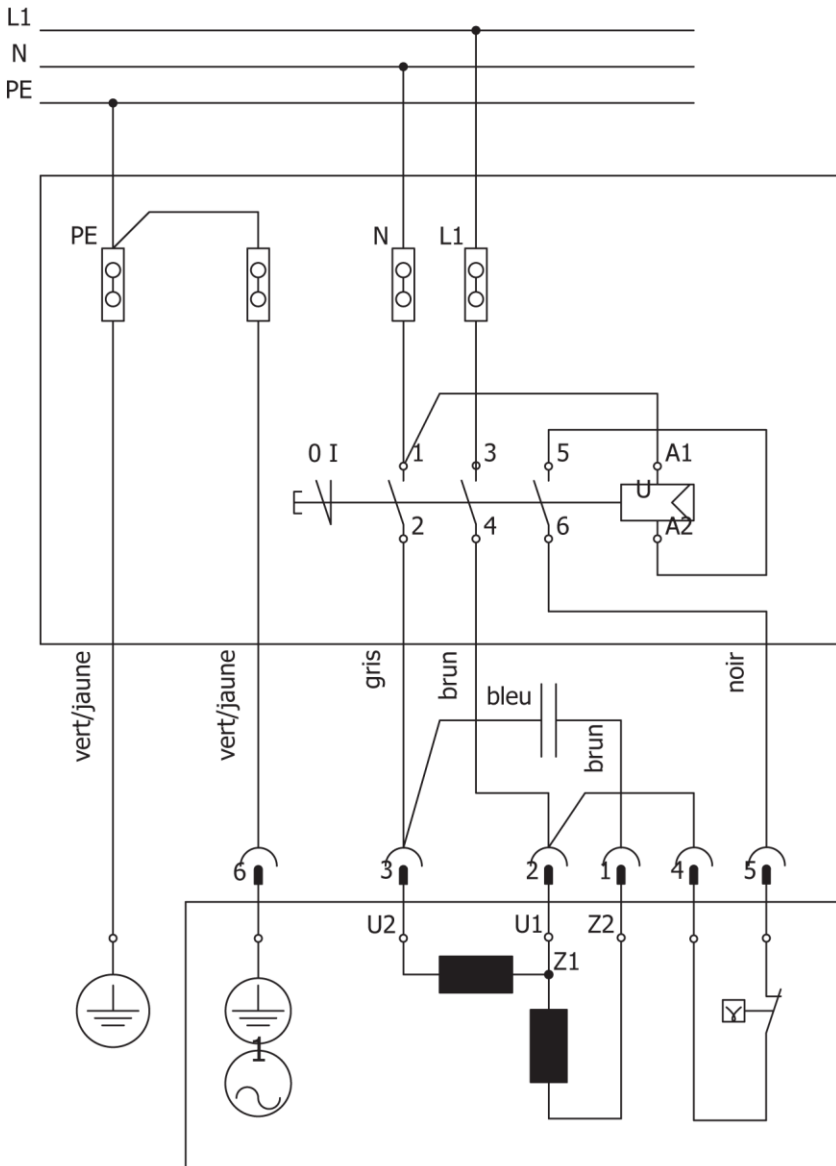





## 6. MISE EN SERVICE DE LA MACHINE

### h. Raccordement en énergie

Après un branchement triphasé vérifier le sens de rotation des outils, au besoin, inverser deux des trois fils de phases (inversion de deux phases sur la fiche à l'aide d'un tournevis) pour obtenir le sens de rotation adéquat.

Dans le cas d'un changement de raccordement au réseau triphasé (variétés de point d'alimentation : plusieurs prises de courant dans un sous-sol) il est impératif à chaque branchement de renouveler le contrôle du sens de rotation.

Si la longueur du câble de raccordement excède 10m, utiliser des fils de section de 2.5 mm<sup>2</sup> minimum.

Raccorder le câble sur la prise de sortie du boîtier de commande **(20)** et le brancher obligatoirement sur une prise de courant normalisée CEE correctement reliée à la terre et bien accessible.

Les branchements électriques internes sont assurés en usine (schéma à l'intérieur du boîtier de commande).

Toute intervention sur l'équipement électrique doit être faite par un professionnel.

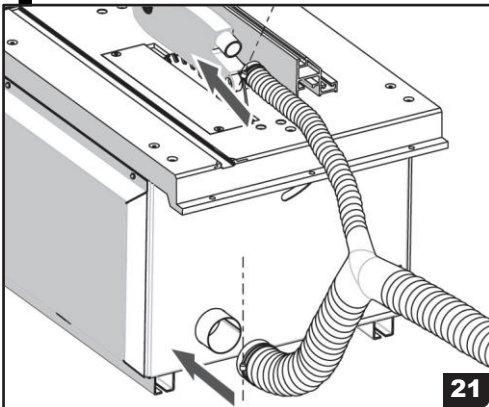
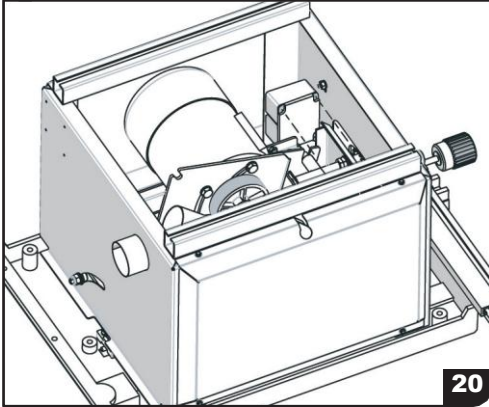

### i. Elimination des déchets

- Le raccordement à un aspirateur de copeaux et de poussières est obligatoire pour satisfaire aux conditions d'hygiène et de sécurité ainsi qu'au bon fonctionnement de cette machine **(21)** (voir aspirateur Kity en option au catalogue)
- Le tuyau de raccordement doit être difficilement inflammable.
- Assurer la mise en marche simultanée de la machine et de l'aspirateur. (voir retardateur Kity en option au catalogue)
- N'utilisez que des flexibles de raccordement difficilement inflammables
- L'aspirateur de copeaux qui doit être connecté à la machine doit garantir au minimum les caractéristiques suivantes :

Débit d'air	565 m <sup>3</sup> /h
Vitesse d'air optimale dans conduits	20 m/s
Diamètre de raccordement machine	50 mm
Diamètre de raccordement protège lame	25 mm

## 6. INBETRIEBE DER MASCHINE

### h. Stromanschluss

Nach Anschluss der Drehstrommaschine überprüfen Sie die Drehrichtung des Werkzeugs. Bei Bedarf tauschen Sie 2 der 3 Phasenadern aus (Umkehrung der 2 Phasen im Stecker mithilfe eines Schraubendrehers), um die richtige Drehrichtung zu erhalten.

Bei einem Wechsel des Anschlusses an das Drehstromnetz (mehrere eingebaute Steckdosen) muss die Drehrichtung jedes Mal neu überprüft werden.

Wenn die Länge des Anschlusskabels 10 m übersteigt, muss der Minimumquerschnitt 2,5 mm<sup>2</sup> betragen.

Schließen Sie das Kabel an das Schaltergehäuse (20) der Maschine an und verbinden Sie es mit einer gut zugänglichen und vorschriftsmäßig geerdeten EEC-Steckdose.

Die elektrischen Anschlüsse innerhalb der Maschine wurden im Werk betriebsfertig hergestellt. Das Schaltschema befindet sich im Innern des Schaltergehäuses.

Anschlüsse und Reparaturen an der elektrischen Installation dürfen nur von einem Elektrofachmann ausgeführt werden.

### i. Staubabsaugung

- Der Anschluss an eine Späne- und Staubabsaugung ist zwingend vorgeschrieben, um die Hygiene- und Sicherheitsvorschriften zu erfüllen, und um das gute Funktionieren der Maschine zu gewährleisten (21). (Siehe die im Katalog als Sonderzubehör angebotene Kity-Absauganlage.)

- Absaugschläuche müssen schwer entflammbar sein.

- Maschine und Absauganlage müssen gleichzeitig anlaufen. (Siehe Katalogzubehör Kity-Einschaltautomatik.)

- Die an die Maschine angeschlossene Absauganlage muss folgende Minumeigenschaften haben :

Luftleistung	565 m <sup>3</sup> /h
Optimale Luftgeschwindigkeit in den Schläuchen	20 m/s
Anschlussdurchmesser an der Maschine	50 mm
Anschlussdurchmesser am Sägeblattschutz	25 mm

## 6. PUTTING THE MACHINE INTO OPERATION

### h. Electric connection

Once the three-phase machine has been connected to the power supply, check the direction of rotation of the tool. If needed, interchange the 2 phase leads (reversal of the 2 phases in the plug using a screw driver), in order to get the proper direction of revolution.

Every time the connection to a three-phase mains supply is changed (several built-in sockets), the direction of rotation must be checked anew.

If the length of the connecting cable exceeds 10 m, the minimum cross-section must be 2.5 mm<sup>2</sup>.

Connect the cable to the switch casing (20) of the machine and a well accessible and properly earthed EEC socket.

The electrical connections within the machine have been prepared, ready for use, in the works. The switch diagram is located inside the switch casing.

Connections and repairs of the electric installation may only be executed by a qualified electrician.

### i. Elimination of sawdust

- The connection of a chip and dust extractor unit is imperative, in order to meet the hygienic and safety regulations and to ensure the good functioning of the machine (21). (See Kity dust extractor unit offered in the catalogue as special equipment.)

- Flexible ducts have to be not easily ignitable.

- Machine and suction unit must start simultaneously. (See Kity catalogue for optional «automatic switch-on system».)

- The suction unit connected to the machine must have the following minimum characteristics :

Air capacity	565 m <sup>3</sup> /h
Optimum flow rate in the hoses	20 m/s
Connection dia. on machine	50 mm
Connection dia. on saw blade guard	25 mm

## 7. UTILISATION DE LA MACHINE

### a. Réglage de la hauteur de coupe (22)

- Manoeuvrer le volant (Q) pour amener l'outil à la hauteur souhaitée.
- Régler la hauteur de coupe de manière à faire dépasser de quelques millimètres les dents de la pièce à scier.

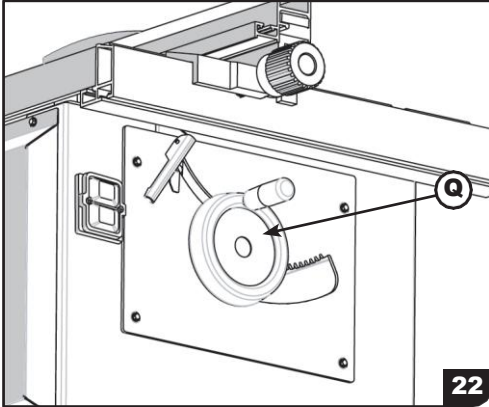

22

### b. Réglage de l'inclinaison de la lame (23) (24)

- Exercer une pression continue sur le volant (Q) afin de l'engrener dans la denture de latôle.
- Débloquer le levier (R).
- Manoeuvrer le volant, tout en continuant à exercer une pression, jusqu'à atteindre l'inclinaison souhaitée. (23)
- Rebloquer le levier (R).
- Relacher le volant (Q).

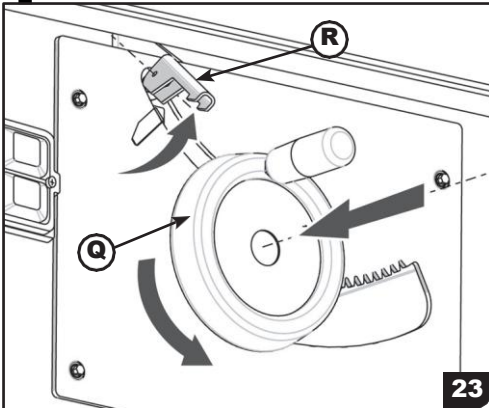

23

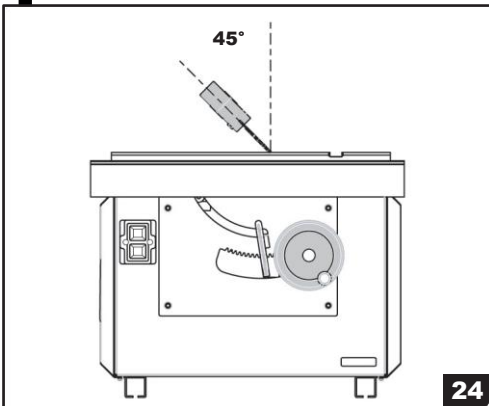

24

**Important :** A partir de 30° d'inclinaison, baisser la hauteur de lame de 10 mm.

## 7. INBETRIEBNAHME DER MASCHINE

### a. Einstellen der Schnitthöhe (22)

- Drehen Sie das Handrad (**Q**), um das Werkzeug auf die gewünschte Höhe zu bringen.
- Stellen Sie das Sägeblatt so ein, dass die Zähne einige Millimeter über dem Werkstück hervorstehten.

### b. Einstellen der Sägeblattneigung (23) (24)

- Üben Sie einen kontinuierlichen Druck auf das Handrad (**Q**) aus, bis es in der Verzahnung des Bleches einrastet.
- Lösen Sie den Hebel (**R**).
- Während Sie weiterhin Druck ausüben, bewegen Sie das Handrad, bis die gewünschte Neigung erreicht ist (**23**).
- Lassen Sie den Hebel wieder einrasten (**R**).
- Lassen Sie das Handrad (**Q**) los.

**Wichtig** : Über 30° Neigung hinaus fahren Sie das Sägeblatt um 10 mm herunter.

## 7. PUTTING THE MACHINE INTO OPERATION

### a. Setting the cutting height (22)

- Turn the hand wheel (**Q**) to raise the tool to the desired height.
- Set the saw blade in such a way that the teeth show above the work piece by a few millimetres.

### b. Setting the saw blade angle (23) (24)

- Exerce a continuous pressure onto the hand wheel (**Q**) until it locks in the teeth of the sheet metal.
- Release the lever (**R**).
- While continuing to exerce pressure, move the hand wheel until the desired angle is obtained (**23**).
- Let the lever lock again (**R**).
- Release the hand wheel (**Q**).

**Important** : At an angle of above 30°, lower the saw blade by 10 mm.

## 7. UTILISATION DE LA MACHINE

### c. Changement de la lame (25)(26)

- Retirer la plaquette-lumière (S) après avoir desserré les 2 vis.
- Bloquer la rotation de la lame à l'aide de la clé spéciale (T).
- Desserrer l'écrou qui la maintient, avec la clé plate.
- Changer la lame en vérifiant l'orientation de celle-ci.
- Revisser bien l'ensemble avec un effort de serrage de 15 N/m.
- Remplacer la plaquette-lumière.
- Faites fonctionner la machine à vide afin de vérifier le bon sens de rotation de la lame.
- A chaque changement de lame, réeffectuez le réglage du guide parallèle.

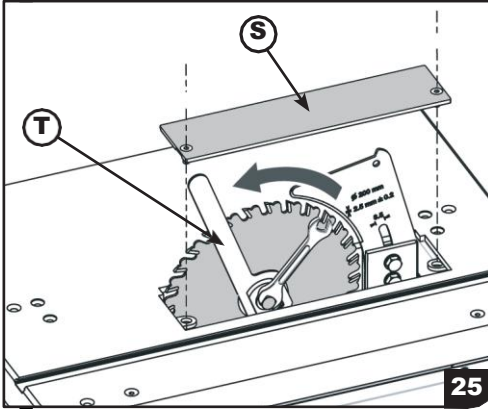

25

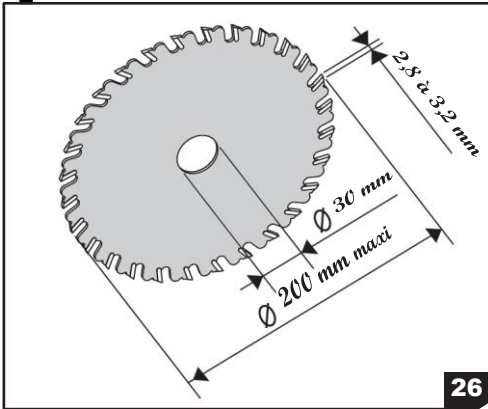

26

**Important** : Seules ces dimensions de lame sont autorisées à être montées sur cette machine (26).

Ne pas utiliser de lame en acier rapide type HSS.

Seuls les outils conformes à l'EN 847-1 doivent être utilisés.

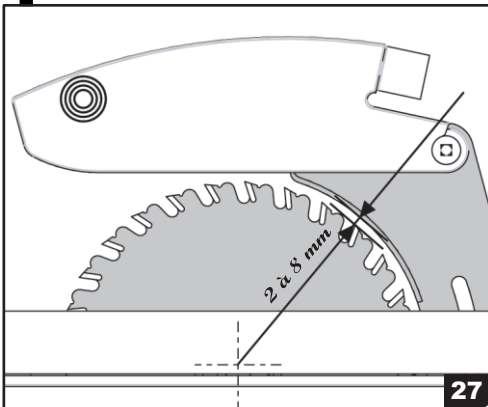

27

- Vérifier que le couteau diviseur soit à une distance d'environ 2 à 8 mm de la lame (27).
- Le couteau diviseur évite le resserrage du bois sur la lame.

## 7. INBETRIEBNAHME DER MASCHINE

### c. Wechseln des Sägeblattes (25)(26)

- Entfernen Sie die Abdeckplatte (**S**), nachdem Sie die 2 Schrauben gelöst haben.
- Arretieren Sie das Sägeblatt mit Hilfe des Spezialschlüssels (**T**).
- Lösen Sie die Schraube, die das Sägeblatt hält, mit dem Flachschlüssel.
- Wechseln Sie das Sägeblatt und beachten Sie dabei die Drehrichtung.
- Schrauben Sie das Ganze mit 15 N/m wieder fest an.
- Montieren Sie die Abdeckplatte wieder.
- Lassen Sie die Maschine im Leerlauf laufen und überprüfen Sie dabei die Drehrichtung des Sägeblattes.
- Nach jedem Sägeblattwechsel muss der Parallelanschlag neu eingestellt werden.

**Wichtig** : An der Maschine dürfen nur Sägeblätter mit den nebenstehenden Abmessungen verwendet werden (**26**). Verwenden Sie keine Sägeblätter aus Hochleistungsschnellstahl (HSS).

Es dürfen nur der Norm EN 847-1 entsprechende Werkzeuge verwendet werden.

- Vergewissern Sie sich, dass der Spaltkeil einen Abstand von ungefähr 2 bis 8 mm zum Sägeblatt hat (**27**).
- Der Spaltkeil verhindert, dass sich Holz am hinteren Teil des Sägeblattes festklemmt.

## 7. PUTTING THE MACHINE INTO OPERATION

### c. Changing the saw blade (25)(26)

- Remove the cover plate (**S**) after having released the 2 bolts.
- Lock the saw blade using the special key (**T**).
- Release the bolt holding the saw blade with the flat key.
- Change the saw blade while observing the turning direction.
- Retighten the whole at a force of 15 N/m.
- Fit the cover plate again.
- Let the machine idle run while checking the turning direction of the saw blade.
- After every saw blade change, the parallel fence must be re-adjusted.

**Important** : Only saw blades having the dimensions shown in the opposite drawing may be used with the machine (**26**). Do not use any saw blades made of super high-speed steel (HSS).

Only tools which conform to European Standard EN 847-1 may be used.

- Make sure the riving knife has a clearance from the saw blade of about 2 to 8 mm (**27**).
- The riving knife ensures that the wood does not jam the rear part of the saw blade.

## 7. UTILISATION DE LA MACHINE

### d. Réglage du guide parallèle (28)(29)

- Desserrer les 3 vis de fixation de la réglette (I).
- Ajuster le guide parallèle sur le «0» de la réglette.
- Déplacer l'ensemble au plus près de la lame de scie.
- Vérifier que le guide soit bien parallèle à la lame de scie.
- Fixer provisoirement ce réglage par la vis de gauche (P3).
- Aligner le guide parallèle avec la rainure droite de la table machine.
- Serrer les 2 autres vis de la réglette.

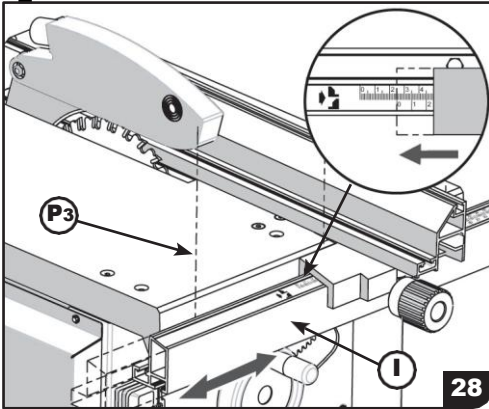

28

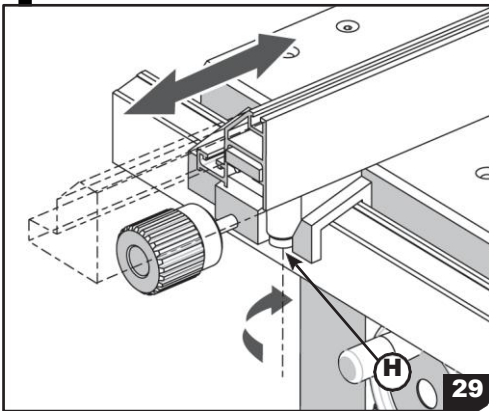

29

- En dévissant la vis située sous son support (H), le profilé du guide parallèle peut se régler en longueur ou peut être réversible en fonction de la hauteur des pièces à scier et de l'inclinaison de la lame. (30)

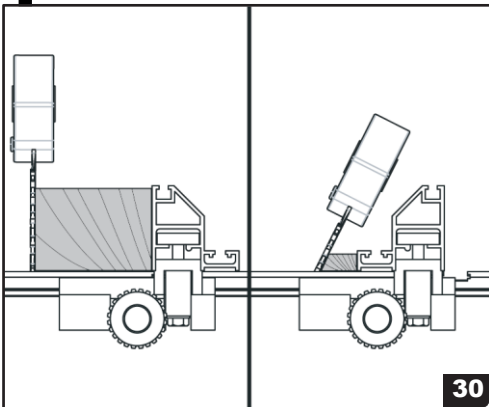

30

## 7. BENUTZUNG DER MASCHINE

### d. Einstellen des Parallelanschlags (28)(29)

- Lösen Sie die 3 Befestigungsschrauben am Maßband (I).
- Justieren Sie den Parallelanschlag auf dem Maßband auf «0».
- Verschieben Sie das Ganze so weit wie möglich zum Sägeblatt hin.
- Überprüfen Sie, ob der Anschlag parallel zum Sägeblatt verläuft.
- Fixieren Sie das Ganze provisorisch mit der linken Schraube (P3).
- Bringen Sie den Parallelanschlag mit der rechten Tischnut in Flucht.
- Ziehen Sie die 2 anderen Schrauben des Maßbandes an.

- Durch Lösen der Schraube unter dem Träger (H) kann das Profil des Parallelanschlags in der Länge justiert werden, oder es kann umgedreht werden, um sich an die Werkstückhöhe und die Sägeblattneigung anzupassen (30).

## 7. PUTTING THE MACHINE INTO OPERATION

### d. Setting the parallel fence (28)(29)

- Release the 3 fixing bolts on the measuring tape (I).
- Adjust the parallel fence on the measuring tape to «0».
- Displace the whole as far as possible towards the saw blade.
- Check the parallel running of fence and saw blade.
- Fix the whole temporarily with the left screw (P3).
- Put the parallel fence in line with the right-hand table groove.
- Tighten the 2 other screws of the measuring tape.

By releasing the screw under the support (H), the profile of the parallel fence can be adjusted in length, or it can be reversed to match work piece height and saw blade angle (30).



## 7. UTILISATION DE LA MACHINE

### e. Réglage du guide d'angle (31)

- Le guide d'angle peut être monté à gauche ou à droite de la lame, dans la rainure de table.
- Il permet des coupes précises entre 90° et 45°.
- Pour régler l'angle de coupe, dévisser la molette (J3).
- Ajuster à l'angle désiré en l'alignant sur le repère de la glissière (L).
- Ressermer la molette.

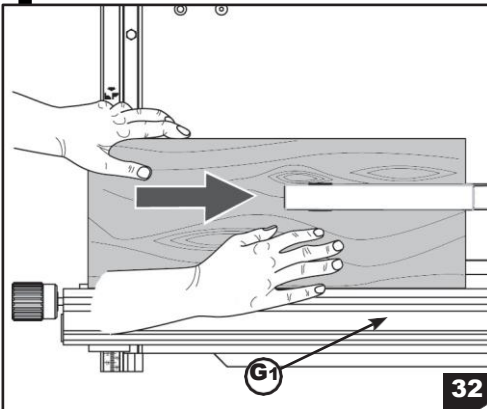
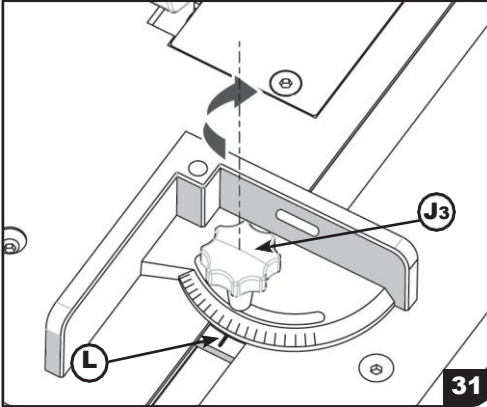

### f. Sciage de pièces (32)(33)

- Les pièces en bois à usiner se présentent toujours dans le même sens sur la machine.
- Poser la pièce à scier, bien à plat sur la table machine.
- La faire glisser à l'aide du guide en faisant attention au placement des mains.
- Pousser le bois toujours avec les 2 mains, et à proximité de la lame, utiliser le poussoir. (U1)
- Pour éviter tout basculement des pièces en bois de grandes dimensions, utiliser des rallonges de table.
- Pour le déignage, utiliser le guide parallèle. (G1)

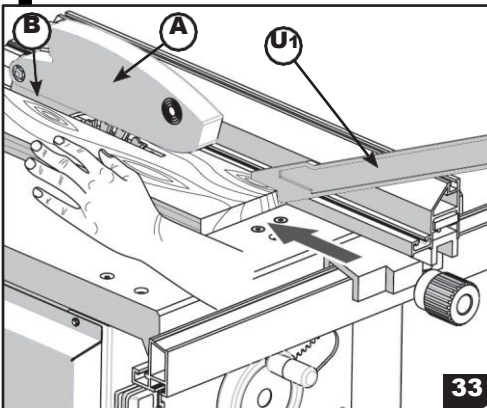

**Important** : Il est strictement interdit de rainurer, rainurer, tenonner, faire des feuillures et ainsi donc de retirer le cache lame (A) et le couteau diviseur (B).

## 7. BENUTZUNG DER MASCHINE

### e. Einstellen der Querschneidlehre (31)

- Die Querschneidlehre kann links oder rechts vom Sägeblatt in der Tischnut montiert werden.
- Sie erlaubt präzise Schnitte zwischen 45° und 90°.
- Um den Winkel zu ändern, lösen Sie den Knopf (**J3**).
- Stellen Siedengewünschten Winklein, indem Siedie Markierung auf dem Schiebeteil (**L**) mit der Skala in Übereinstimmung bringen.
- Ziehen Sie den Knopf wieder an.

### f. Sägen von Werkstücken (32)(33)

- Die zu sägenden Werkstücke werden dem Sägeblatt immer in der gleichen Richtung zugeführt.
- Legen Sie das Werkstück flach auf den Maschinentisch.
- Schieben Sie es am Anschlag entlang und achten Sie dabei auf Ihre Hände.
- Schieben Sie das Holz immer mit 2 Händen. Verwenden Sie den Schiebestock (**U1**) wenn Sie in der Nähe des Sägeblattes arbeiten.
- Um das Kippen von großen Werkstücken zu vermeiden, verwenden Sie die Tischerweiterungen.
- Für eine gerade Führung arbeiten Sie am Parallelanschlag (**G1**).

**Wichtig** : Es ist absolut verboten, mit der Maschine Nuten, Zapfen oder Falze herzustellen. Es ist außerdem verboten, den Sägeblattschutz (**A**) oder den Spaltkeil (**B**) zu entfernen.

## 7. PUTTING THE MACHINE INTO OPERATION

### e. Setting the cross-cutting gauge (31)

- The cross-cutting gauge can be fitted in the table groove to the left or right of the saw blade.
- It allows precise cuts between 45° and 90°.
- In order to change the angle, release the knob (**J3**).
- Set the desired angle by matching the mark on the sliding part (**L**) with the scale.
- Retighten the knob.

### f. Sawing of work pieces (32)(33)

- The work pieces to be cut are always fed to the saw blade in the same direction.
- Put the work piece flat on the machine table.
- Push it along the fence, always paying attention to your hands.
- Always push the wood with two hands. Use the push stick (**U1**) when working close to the saw blade.
- In order to avoid tilting of large work pieces, use the table extensions.
- For a straight guiding, work with the parallel fence (**G1**).

**Important** : It is absolutely prohibited to make grooves, tenons or rebates with the machine. It is also not allowed to remove the saw blade guard (**A**) or the riving knife (**B**).

## 7. UTILISATION DE LA MACHINE

### f. Sciage de pièces (34)(35)(36)

- Utiliser le guide d'angle pour effectuer les coupes droites ou en angle.

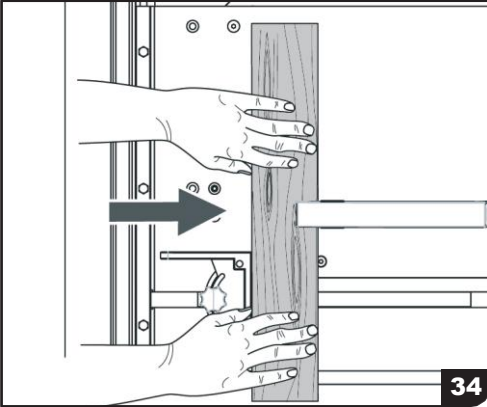

34

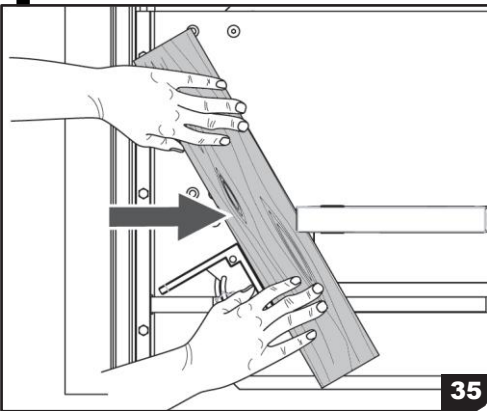

35

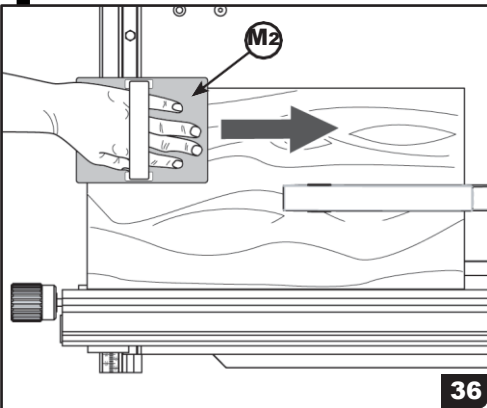

36

**Important** : N'utiliser en aucun cas la scie circulaire pour tennonner des pièces de bois.

- Utiliser le poussoir à griffes (M3) lors de coupes délicates. (36)

## 7. BENUTZUNG DER MASCHINE

### f. Sägen von Werkstücken (34)(35)(36)

- Verwenden Sie die Querschneidlehre, um gerade oder Winkelschnitte herzustellen.

**Wichtig** : Verwenden Sie die Maschine auf gar keinen Fall, um Zapfen in die Werkstücke zu schneiden.

- Verwenden Sie das Schiebeteil (**M3**) für schwierige Schnitte (**36**).

## 7. PUTTING THE MACHINE INTO OPERATION

### f. Sawing of work pieces (34)(35)(36)

- Use the cross-cutting gauge in order to make straight angle cuts.

**Important** : Never use the machine for cutting tenons in work pieces.

- Use the sliding part (**M3**) for difficult cuts(**36**).

## 7. UTILISATION DE LA MACHINE

### f. Sciage de pièces (37)

- Utiliser la rallonge de table (option) (M2) et/ou les servantes (option) (M3) pour le sciage de pièces de bois de grande taille (cf. «Montage de la rallonge de table»).

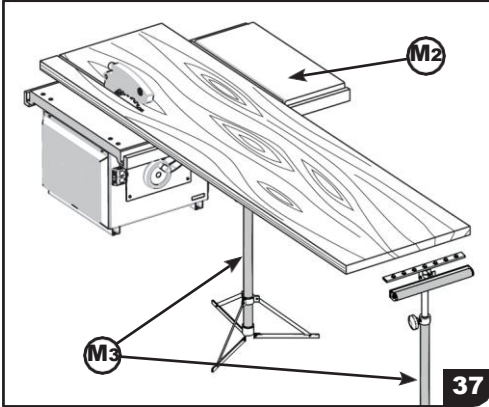

### g. Nettoyage de la machine

- Après chaque utilisation, penser à nettoyer la machine et ses abords en aspirants, si besoin est, les copeaux résiduels.
- Pour un entretien plus détaillé (cf. «Maintenance»).

### Récapitulatif

Une préparation réfléchie de la machine favorise un travail en toute sécurité.

- Choisir l'outil en fonction de l'avance, de l'essence du bois...
- Vérifier l'outil (état des tranchants, des surfaces de contact) car des outils de bonne qualité garantissent un travail de qualité.
- Monter l'outil dans le bon sens.
- Régler la hauteur et l'angle de coupe (machine à l'arrêt).
- Régler le guide et le protège lame (machine à l'arrêt).
- Pour une sécurité optimale, resserrer tous les éléments réglables (volants, leviers...).
- Vérifier qu'aucun outil ne soit sur la machine.
- Vérifier aussi si rien ne risque de venir en contact avec un élément en mouvement.
- Faire des essais avec toutes les protections en place.
- Mettre en marche la machine en appuyant sur le bouton (V1) (38).
- Placer ses mains correctement pour éviter les rejets de pièces.
- Usiner la pièce (cf. «Usinage de pièce»).
- Pendant le travail, penser à vous protéger (cf. «Précautions d'emploi»).
- Arrêter la machine en appuyant sur le bouton (V2) (38).

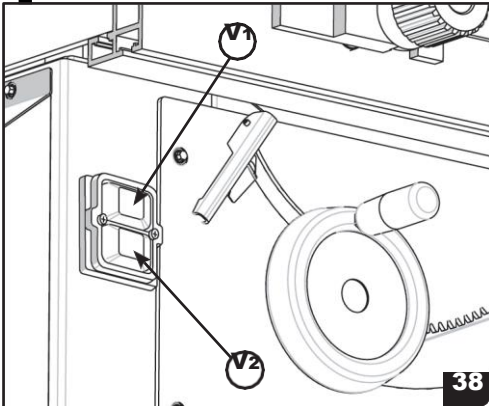

## 7. BENUTZUNG DER MASCHINE

### f. Sägen von Werkstücken (37)

- Verwenden Sie zum Sägen großer Werkstücke die Tischerweiterung (Optional) (M2) und/oder einen Rollbock (Optional) (M3). (Siehe «Montage der Tischerweiterung».)

### g. Reinigen der Maschine

- Nach jedem Gebrauch sollte die Maschine gereinigt und ihre Umgebung von Spänen befreit werden.  
- Für eine gründliche Reinigung siehe den Abschnitt «Wartung».

### Zusammenfassung

Eine gut durchdachte Überlegung über die Maschine fördert ein sicheres Arbeiten.

- Wählen Sie das Werkzeug passend zur Vorschubgeschwindigkeit und zum Holz.
- Überprüfen Sie das Werkzeug (Zustand der Schneidflächen und der Kontaktflächen), denn nur hochwertige Werkzeuge garantieren Qualitätsarbeit.
- Montieren Sie das Werkzeug in die richtigen Drehrichtung.
- Stellen Sie die Schnitthöhe und den Schnittwinkel ein (bei stillstehender Maschine).
- Stellen Sie den Anschlag und den Sägeblattschutz ein (bei stillstehender Maschine).
- Für eine optimale Sicherheit ziehen Sie alle beweglichen Teile an (Handräder, Hebel ...).
- Überzeugen Sie sich, dass sich kein Werkzeug auf der Maschine befindet.
- Überzeugen Sie sich auch, dass kein Risiko besteht, dass irgendein Teil in Kontakt mit dem rotierenden Sägeblatt kommt.
- Machen Sie Probeschnitte nur mit allen Sicherheitseinrichtungen montiert.
- Schalten Sie die Maschine durch Drücken auf den Knopf (V1) ein. (38)
- Legen Sie Ihre Hände an die korrekten Stellen, um einen Rückschlag von Werkstücken zu vermeiden.
- Bearbeiten Sie das Werkstück (siehe «Bearbeitung des Werkstückes».)
- Schützen Sie sich während der Arbeit (siehe «Vorsichtsmaßnahmen»).
- Schalten Sie die Maschine durch Drücken auf den Knopf (V2) aus. (38)

## 7. PUTTING THE MACHINE INTO OPERATION

### f. Sawing of work pieces (37)

- For sawing large work pieces use the table extension (Optional) (M2) and/or a roller stand (Optional) (M3). (See «Fitting the table extension».)

### g. Cleaning the machine

- After every use clean the machine and its environment from chips and wood cuttings.  
- For a more thorough cleaning see the section «Maintenance».

### Summary

A well thought-off reflection about the machine helps working safe.

- Choose the tool matching the infeed speed and the wood.
- Check the tool (condition of the cutting edges and the contact surfaces). Only high-quality tools guarantee a perfect sawing result.
- Fit the tool in the correct turning direction.
- Set cutting height and cutting angle (with the machine at standstill).
- Set the fence and saw blade guard (with the machine at standstill).
- For a perfect safety, tighten all moving parts (hand wheels, levers ...).
- Make sure no tool is left on the machine.
- Make also sure that there is no risk of an object getting in touch with the rotating saw blade.
- Make test cuts only with all safety devices fitted.
- Switch the machine on by pressing the button (V1). (38)
- Place your hands on the correct spots in order to avoid a kickback of the work pieces.
- Saw the work piece (see «Sawing the work pieces»).
- Protect your body during the work (see «Precautions»).
- Switch the machine off by pressing the button (V2). (38)

## 8. ENTRETIEN ET MAINTENANCE



### a. Prescription d'entretiens

Avant chaque entretien ou dépannage, débrancher la fiche électrique de la machine.

La machine est graissée en usine et les moteurs, ainsi que les paliers d'arbres sont sans entretien (roulements étanches).

#### Après chaque utilisation intensive :

- Nettoyer à fond la machine.

- Nettoyer les tables avec un chiffon propre et utiliser du KITY SPEED disponible sous la référence 30 2976 006 pour protéger les tables et favoriser le glissement du bois.

- Dépoussiérer les parties mécaniques (tiges filetées, pignons, axes, pièces coulissantes, vis-écrous...).

- Nettoyer à l'aide d'un mélange huile-pétrole en effectuant quelques déplacements complets puis lubrifier avec une huile fine (éviter les produits trop gras qui risqueraient de gêner le mouvement en se durcissant par l'amalgame avec l'aciure).

- Vérifier régulièrement le fonctionnement des boutons d'arrêt (STOP).

- Vérifier l'état du ou des poussoirs de fin de passe et les remplacer dès que leur état n'assure plus une prise correcte.

- Affûter correctement les outils en s'adressant de préférence à un professionnel ou les changer si besoin est.

- Remplacer immédiatement les outils usés, fissurés ou déformés.

- Vérifier l'état de la ou des courroies et leur tension. Les changer ou les retendre si nécessaire.

- Effectuer un entretien complet une fois par an.

### b. Accès pour la maintenance (39)

L'accès pour la maintenance s'effectue par le carénage démontable, (par les 6 vis).

### c. Maintenance complémentaire

Pour tous autres actes de maintenance nécessitant les compétences d'un spécialiste, veuillez contacter le service après vente Kity ou un autre service de maintenance reconnu par Kity.

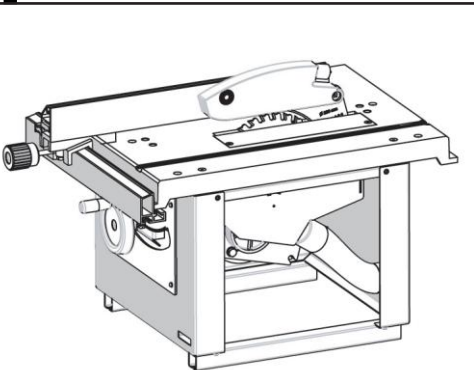

## 8. WARTUNG UND INSTANDHALTUNG

### a. Wartungsvorschriften

Ziehen Sie den Netzstecker vor der Wartung oder Pannenbehebung.

Die Maschine wurde im Werk geschmiert. Die Motoren und Lager sind wartungsfrei (dichte Lager).

### Nach jedem Dauereinsatz sind folgende Wartungsarbeiten durchzuführen :

- Reinigen Sie die Maschine gründlich und reinigen Sie die Tische mit einem sauberen Tuch. Verwenden Sie zum Schutz der Tische und zum besseren gleiten des Holzes KITY SPEED unter der Artikelnummer 30 2976 006 zu bestellen können.

- Entstauben Sie die mechanischen Teile (Gewindestangen, Zahnräder, Achsen, Schiebeteile, Schrauben, Muttern ...).

- Reinigen Sie die Maschine mit einer Mischung aus Öl und Petroleum durch komplettes Hin- und Herbewegen, dann schmieren Sie mit feinem Öl. Vermeiden Sie zu fetthaltige Produkte, die das Bewegten behindern und durch Verbinden mit Sägemehl aushärten könnten.

- Überprüfen Sie regelmäßig die Funktion des Not-AUS-Knopfes, sowie die Sicherheitsschalter.

- Überprüfen Sie den Zustand der Schiebestöcke am Durchgangsende und tauschen Sie sie aus, sobald sie nicht mehr einwandfrei funktionieren.

- Lassen Sie die Werkzeuge von einem Fachmann schärfen, oder tauschen Sie sie bei Bedarf aus.

- Ersetzen Sie sofort alle Werkzeuge, die Verschleiß, Risse oder Verformungen aufweisen.

- Überprüfen Sie Zustand und Spannung von Riemen. Tauschen Sie sie bei Bedarf aus.

### b. Zugang für Wartungsarbeiten (39)

Der Zugang für Wartungsarbeiten geschieht durch 2 das abnehmbare Gehäuse der Maschine (6 Schrauben lösen).

### c. Ergänzende Wartungsarbeiten

Für alle übrigen Wartungsarbeiten, die das Können eines Fachmanns erfordern, wenden Sie sich an Ihren Kundendienst oder Ihren Kity-Händler.

## 8. SERVICE AND MAINTENANCE

### a. Maintenance instructions

Pull the power supply plug before starting maintenance or repair work.

The machine has been lubricated in the works. Motors and bearings are maintenance-free (sealed bearings).

### After every long use, the following maintenance works have to be performed :

- Thoroughly clean the machine and clean the tables with a clean cloth. To protect the tables and ease the wood glide, use KITY SPEED that you can order under N° 30 2976 006.

- Take the dust off the mechanical parts (threaded bars, gear wheels, axles, sliding parts, bolts, nuts ...).

- Clean the machine with a mixture of oil and petroleum by moving to and from, then apply fine oil. Avoid too greasy products which will hinder the movement to and from, and which will become hard in combination with sawdust.

- Regularly check the function of the Emergency-OFF button as well as the safety switch.

- Check the condition of the push sticks at the end of the passage and replace them as soon as they do not work perfectly well any more.

- Have the tools sharpened by an expert, or replace them when needed.

- Replace immediately all tools showing signs of wear, cracks or deformations.

- Check the condition and tensioning of the belts. Replace them in case of need.

- Once a year execute a thorough maintenance.

### b. Access for maintenance work (39)

Access for maintenance work is provided by the housing of the machine (unscrew 6 screws).

### c. Complementary maintenance work

For all other maintenance work, requiring the knowledge of a specialist, please contact Kity's after sales service.



## 9. REGLES DE SECURITE

### a. Avant le travail

**Attention** : lors de l'utilisation d'outillages électriques, il faut respecter les consignes de sécurité élémentaires pour éviter les risques de feu, d'électrocution et de blessures et en particulier :

lisez et observez toutes ces consignes avant d'utiliser l'appareil. Conservez ce manuel en lieu sûr pour vous y reporter.

#### 1. Montage des rallonges de tables

- Des aires de travail et des établis encombrés peuvent être à l'origine de blessures.

#### 2. Etre calme et lucide

- Ne pas utiliser la machine sous l'influence de drogues, alcool ou médicaments.

#### 3. Faire attention à l'environnement de l'aire de travail

- Ne pas exposer les outils à la pluie.
- Ne pas utiliser les outils dans des endroits humides.
- Garder l'aire de travail bien éclairée.
- Ne pas utiliser les outils en présence de liquides ou de gaz inflammables.
- Bien ventiler l'espace de travail ou utiliser le système d'aspiration adapté, car une certaine concentration de poussière dans l'air peut être explosive au contact d'une flamme ou d'une étincelle.
- Installer un extincteur à poudre dans l'atelier.

#### 4. Se protéger contre les chocs électriques

- Eviter le contact du corps avec des surfaces reliées à la terre.

#### 5. Maintenir éloignées les autres personnes

- Ne pas laisser des personnes, spécialement les enfants, non concernés par le travail, toucher les outils, le câble d'alimentation ou la rallonge et les garder éloignés de l'aire de travail.

#### 6. Ranger les outils inutilisés

- Lorsqu'ils ne sont pas utilisés, il est recommandé de ranger les outils dans des locaux secs et fermés, hors de portée des enfants.

#### 7. Ne pas dépasser les capacités de l'outil

- L'outil aura un meilleur rendement et sera plus sûr aux régimes pour lesquels il est prévu.

## 9. SICHERHEITREGELN

### a. Vor Arbeitsbeginn

**Achtung** : Beim Gebrauch von Elektrowerkzeugen sind zum Schutz gegen elektrischen Schlag, Verletzungs- und Brandgefahr folgende grundsätzliche Sicherheitsmaßnahmen zu beachten.

Lesen Sie alle diese Hinweise, bevor Sie dieses Elektrowerkzeug benutzen, und bewahren Sie die Sicherheitshinweise gut auf.

#### 1. Montage der Tischverbreiterung

- Die Umgebung des Arbeitsplatzes muss sauber sein. Ein unordentlicher Arbeitsplatz führt zu Verletzungen.

#### 2. Arbeiten Sie mit Ruhe und Aufmerksamkeit

- Arbeiten Sie an der Maschine nicht unter Einfluss von Drogen, Alkohol oder Medikamenten.

#### 3. Behalten Sie die Umgebung des Arbeitsplatzes im Auge

- Setzen Sie die Maschine nicht dem Regen aus.
- Arbeiten Sie mit der Maschine in einer feuchten Umgebung - Do not work with the machine in a humid environment.
- Leuchten Sie den Arbeitsplatz gut aus.
- Arbeiten Sie mit der Maschine nicht in Gegenwart von brennbaren Flüssigkeiten oder Gas.
- Lüften Sie den Arbeitsplatz gut oder verwenden Sie eine geeignete Absauganlage, denn eine bestimmte Ansammlung von Staub in der Luft kann beim Kontakt mit einer Flamme oder einem Funken explosiv werden.
- Installieren Sie einen Pulverfeuerlöscher in die Werkstatt.

#### 4. Schützen Sie sich gegen elektrischen Schlag

- Vermeiden Sie den Körperkontakt mit geerdeten Flächen

#### 5. Halten Sie andere Personen fern

- Verhindern Sie, dass Personen, insbesondere Kinder, die mit der Arbeit nichts zu tun haben, die Maschine, das Stromkabel oder die Kabelverlängerung berühren. Halten Sie sie von dem Arbeitsplatz fern.

#### 6. Aufbewahrung der nicht benutzten Maschine

- Es wird empfohlen, die nicht benutzte Maschine an einem abgeschlossenen und trockenen Ort, außerhalb der Reichweite von Kindern, aufzubewahren.

#### 7. Überschreiten Sie nicht die Leistung der Maschine

- Die Maschine bringt die beste Leistung und Sicherheit, wenn Sie mit der Kraft betrieben wird, für die Sie konstruiert wurde.

## 9. SAFETY INSTRUCTIONS

### a. Before starting work

**Attention** : When using electric machines, the following basic precautions have to be observed in order to provide protection against electric shock as well as the risk of injury and fire.

Read all these instructions before you put the machine into operation and keep them in a safe place.

#### 1. Fitting the table extension

- The environment of the work place must be clean. An untidy working place can cause injury.

#### 2. Work with coolness and care

- Do not work with the machine under influence of drugs, alcohol or medicines.

#### 3. Keep an eye on the environment of the work place

- Do not expose the machine to rain.
- Do not work with the machine in a humid environment.
- Keep the work place well lit.
- Do not work with the machine in the presence of inflammable liquids or gas.
- Ventilate the work place well or use an appropriate dust extractor by a certain content of dust, the air can be explosive at the contact with a flame or spark.
- Install a powder fire extinguisher in the workshop.

#### 4. Protect yourself against electric shocks

- Avoid body contact with earthed surfaces.

#### 5. Keep other people away

- People, especially children, that are not involved with the work, must not come close to the machine, the power cable, or the cable extension. Keep them away from the work place.

#### 6. Storing of the machine when it is not used

- It is recommended to store the machine not used in a locked, dry place, outside the reach of children.

#### 7. Do not exceed the performance of the machine

- The machine performs at its best and with utmost safety, if it is operated at the power it has been designed for.

## 9. REGLES DE SECURITE

### a. Avant le travail

#### 8. Utiliser les bons outils

- Ne pas forcer les petits outils à faire des travaux normalement réalisés avec des gros outils.
- Vérifier si la dimension et le type d'outil sont appropriés au travail.
- Ne pas utiliser des outils pour des travaux non prévus ; par exemple, ne pas utiliser des scies circulaires pour couper des rondins ou des branches.

#### 9. Se vêtir correctement

- Ne pas porter des vêtements ou des bijoux amples, ils peuvent être happés par des parties en mouvement.
- Des chaussures antidérapantes sont recommandées pour des travaux extérieurs.
- Porter un bonnet de protection pour maintenir les cheveux longs.

#### 10. Utiliser des éléments de protection corporelle

- Utiliser des lunettes de sécurité.
- Utiliser un masque anti-poussières si les opérations de coupe entraînent des poussières.
- Porter un casque anti-bruit ou un protège tympan.
- Utiliser des gants lors de la manipulation d'outils coupants.

#### 11. Utiliser les protecteurs machine

- Régler et bloquer les protecteurs.
- Ne les enlever en aucun cas.
- S'assurer que l'outil ne touche ni la pièce à travailler ni les dispositifs de protection.
- Sortir des rejets de coupe de la trajectoire de coupe.

#### 12. Raccorder l'équipement d'évacuation des poussières

- Si des dispositifs sont prévus pour le raccordement d'équipement de ramassage et d'évacuation des poussières, s'assurer que ceux-ci sont raccordés et correctement utilisés.
- Mettre en route simultanément la machine et le système d'aspiration.

#### 13. Ne pas endommager le câble d'alimentation

- Ne jamais tirer sur le câble pour le retirer de la prise de courant.
- Maintenir le câble éloigné des sources de chaleur, des parties grasses et des bords tranchants.

## 9. SICHERHEITREGELN

### a. Vor der Arbeit

#### 8. Verwendung der richtigen Werkzeuge

- Forcieren Sie kleine Maschinen nicht dazu, eine Arbeit zu verrichten, die normalerweise den großen Maschinen vorbehalten ist.
- Vergewissern Sie sich, ob Größe und Typ der Maschine für die Arbeit geeignet sind.
- Setzen Sie die Maschine nicht für Arbeiten ein, für die sie nicht vorgesehen ist, zum Beispiel: Verwenden Sie die Kreissäge nicht zum Sägen von Rundholz oder Ästen.

#### 9. Tragen Sie geeignete Kleidung

- Tragen Sie keine lose Kleidung oder Schmuck, sie könnten von rotierenden Teilen erfasst werden.
- Rutschfeste Schuhe werden für das Arbeiten im Freien empfohlen.
- Schützen Sie langes Haar mit einem Netz.

#### 10. Schützen Sie Ihren Körper

- Tragen Sie eine Sicherheitsbrille.
- Tragen Sie eine Staubmaske, wenn Sie eine stäubige Arbeit verrichten.
- Tragen Sie einen Gehörschutz.
- Tragen Sie Handschuhe, wenn Sie mit Schneidwerkzeugen handeln.

#### 11. Verwenden Sie die Schutzvorrichtungen an der Maschine

- Justieren und arretieren Sie die Schutzvorrichtungen.
- Bauen Sie sie unter keinen Umständen ab.
- Vergewissern Sie sich, dass das Werkzeug weder das Werkstück noch die Schutzvorrichtungen berührt.
- Entfernen Sie die Sägeabfälle aus dem Schneidbereich.

#### 12. Schließen Sie eine Absauganlage an

- Wenn Anschlussstutzen für eine Absauganlage vorgesehen sind, schließen Sie eine solche Anlage korrekt an.
- Die Absauganlage muss sich zeitgleich mit der Maschine einschalten.

#### 13. Beschädigen Sie das Stromkabel nicht

- Ziehen Sie nie am Kabel, um den Stecker aus der Steckdose zu ziehen.
- Halten Sie das Kabel von Hitze, eingefetteten Teilen und schneidenden Kanten fern.

## 9. SAFETY INSTRUCTIONS

### a. Before the work

#### 8. Using the correct tools

- Do not force smaller machines to do the job of a more powerful machine.
- Make sure size and type of the machine are appropriate for the work to be done.
- Do not use the machine for work it has not been designed for, for instance: do not use a circular saw bench for sawing logs or branches.

#### 9. Wear appropriate clothes

- Do not wear any loose clothing or jewelry that could get caught by the rotating parts.
- Anti-slip shoes are recommended for working outdoors.
- Protect long hair with a net.

#### 10. Protect your body

- Wear goggles.
- Wear a dust mask when doing dusty work.
- Protect your ears.
- Wear gloves when handling cutting tools.

#### 11. Use the machine guards

- Adjust and lock the safety devices.
- Do not remove them under no circumstances.
- Make sure the tool does not touch neither the work piece nor the guards.
- Remove the sawing wastes from the cutting area.

#### 12. Connect a dust extractor unit

- If the machine has suction connections, connect a dust extractor unit.
- The dust extractor unit must start simultaneously with the machine.

#### 13. Do not damage the electric cable

- Never pull the cable when removing the plug from the socket.
- Keep the cable away from heat, greasy parts and sharp edges.

## 9. REGLES DE SECURITE

### b. Pendant le travail

- L'avance manuelle du bois doit être continue, régulière, sans à-coup, moins rapide pour le bois dur ou de forte épaisseur de passe.
- Garder toujours mains et doigts à distance des outils.
- Travailler avec des mains propres et non grasses.
- Ne jamais lâcher une pièce pendant l'usinage.
- Eviter les positions inconfortables où les mains risquent de glisser vers l'outil tranchant.
- Ne pas se pencher au-dessus de l'outil en marche
- Ne pas dégager les chutes de bois en contact avec l'outil tant que la machine n'est pas arrêtée.
- Ne jamais tracer, assembler, préparer un travail sur la table machine quand l'outil tourne.

#### 1. Maintenir la pièce à usiner

- Utiliser si possible des serre-joints ou un étau pour maintenir la pièce à usiner. C'est plus sûr que d'utiliser sa main.

#### 2. Ne pas présumer de ses forces

- Toujours garder une position stable et un bon équilibre.

#### 3. Entretenir les outils avec soin

- Maintenir les outils de coupe aiguisés et propres pour un rendement efficace et une utilisation sûre.
- Remplacer immédiatement tout outillage douteux ou endommagé.
- Utiliser toujours des outils correctement affûtés et veiller à leur sens de rotation. Un outil émoussé favorise le rejet du bois!
- Suivre les instructions pour la lubrification et le changement des accessoires.
- Vérifier périodiquement le câble d'alimentation et, s'il est endommagé, le faire remplacer par un réparateur agréé.
- Vérifier périodiquement les rallonges du câble d'alimentation et les remplacer si elles sont endommagées.
- Maintenir les poignées sèches, propres et exemptes de graisse et d'huile.

#### 4. Déconnecter la machine

- Déconnecter la machine du réseau d'alimentation lors de l'entretien ou d'un changement d'outils ou d'accessoires.

#### 5. Retirer les clés de réglage

- Prendre l'habitude de vérifier que les clés de réglage sont retirées de l'outil avant de mettre en marche.

#### 6. Eviter les démarrages intempestifs

- S'assurer que l'interrupteur est en position «arrêt» avant de brancher la prise de courant.

## 9. SICHERHEITREGELN

### b. Während der Arbeit

- Der manuelle Vorschub muss kontinuierlich, regelmäßig und ohne Ruck erfolgen. Hartholz oder hohe Werkstücke werden langsamer h zugeführt.
- Halten Sie Hände und Finger immer von dem Werkzeug fern.
- Arbeiten Sie mit sauberen und fettfreien Händen.
- Lassen Sie ein Werkstück während des Sägens nie los.
- Vermeiden Sie unbequeme Stellungen bei denen die Hände gide gegen das Schneidwerkzeug gleiten könnten.
- Beugen Sie sich nicht über das laufende Werkzeug.
- Entfernen Sie nie Holzabfälle, die sich am Werkzeug befinden, is solange die Maschine läuft.
- Führen Sie auf dem Maschinentisch keine Arbeiten durch o preparing (Anreißen, Zusammenfügen oder Vorbereiten) solange die Maschine läuft.

#### 1. Das Werkstück halten

- Verwenden Sie nach Möglichkeit Zwingen oder einen - Where-ever Schraubstock um das Werkstück zu halten. Das ist sicherer als piece. This is safer than using your hands. das Benutzen der Hände.

#### 2. Überschätzen Sie nicht über Ihre Kräfte

- Behalten Sie immer einen sicheren Stand und Ihr Gleichgewicht. - Always

#### 3. Behalten Sie immer einen sicheren Stand und Ihr Gleichgewicht.

- Halten Sie die Schneidwerkzeuge scharf und sauber, um eine - Maintain gute und sichere Leistung zu erzielen. and clean in order to get a good and safe performance.
- Tauschen Sie zweifelhafte oder beschädigte Werkzeuge sofort aus. - Replace
- Verwenden Sie immer korrekt geschliffene Werkzeuge und - Always replace immediately any dubious or damaged tools. use correctly sharpened tools, minding the turning direction. A blunt tool can cause backlash.
- Achten Sie auf die Drehrichtung. Ein stumpfes Werkzeug kann zu direction. Observe the instructions regarding greasing, lubrication and tool changing.
- Befolgen Sie die Vorschriften über Schmierung und changing.
- Überprüfen Sie von Zeit zu Zeit das Stromkabel. Wenn es it replaced by an authorized expert.
- Beschädigt ist, lassen Sie es durch einen anerkannten Fachmann replaced by an authorized expert.
- Überprüfen Sie von Zeit zu Zeit das Verlängerungskabel und - Check the extension cable from time to time and replace it if it is damaged. tauschen Sie es aus, wenn es beschädigt ist.
- Halten Sie die Handgriffe trocken, sauber und frei von Fett und Keep the handles dry, clean and free from grease and oil. Öl.

#### 4. Trennen der Maschine vom Netz

- Trennen Sie die Maschine vom Netz bei Wartungsarbeiten und - Disconnect the machine from the power supply before starting maintenance work or changing tools or accessories. Werkzeug- oder Zubehörwechsel.

#### 5. Entfernen der Einstellschlüssel

- Machen Sie es sich zur Gewohnheit zu überprüfen, ob alle - Make it a habit to check whether all the keys have been removed Schlüsseln von der Maschine entfernt sind, bevor Sie die Maschine from the machine before switching it on. einschalten.

#### 6. Vermeiden Sie überstürztes Einschalten

- Vergewissern Sie sich, dass der Schalter auf AUS steht, bevor Sie den Stecker in die Steckdose stecken.

## 9. SAFETY INSTRUCTIONS

### b. During the work

- Feeding must occur continuously, regularly and without jerks. Hard wood or high work pieces must be fed slower.
- Keep your hands and fingers away from the tool.
- Work with clean and non-greasy hands.
- Never release the work piece during working.
- Avoid awkward positions of your body where-at the hands could against the cutting tool.
- Do not bend over the running tool.
- Never remove wood waste close to the tool while the machine is running.
- Do not do any auxiliary work on the machine (measuring, joining preparing) as long as the machine is running.

#### 1. Holding the work piece

- Where-ever possible, use clamps or a vice for holding the work piece. This is safer than using your hands.

#### 2. Do not guess about your forces

- Always keep your balance and stand firmly on the ground.

#### 3. Service your tools with care

- Maintain your cutting tools sharp and clean in order to get a good and safe performance.
- Replace immediately any dubious or damaged tools.
- Always use correctly sharpened tools, minding the turning direction. A blunt tool can cause backlash.
- Observe the instructions regarding greasing, lubrication and tool changing.
- Check from time to time the electric cable. If it is damaged, have replaced by an authorized expert.
- Check the extension cable from time to time and replace it if it is damaged.
- Keep the handles dry, clean and free from grease and oil.

#### 4. Disconnecting the machine from the power supply

- Disconnect the machine from the power supply before starting maintenance work or changing tools or accessories.

#### 5. Remove the adjustment keys

- Make it a habit to check whether all the keys have been removed from the machine before switching it on.

#### 6. Avoid any precipitated switching on

- Make sure that the switch is on OFF position before putting the plug into the socket.

## 9. REGLES DE SECURITE

### b. Pendant le travail

#### 7. Utiliser des rallonges électriques pour l'extérieur

- Lorsque la machine est utilisée à l'extérieur, n'utiliser que des rallonges prévues et marquées pour une utilisation extérieure.

#### 8. Rester vigilant

- Surveiller ce que l'on fait, faire preuve de bon sens et ne pas travailler quand on est fatigué.

#### 9. Vérifier les pièces endommagées

- Avant de réutiliser la machine, il est recommandé de la vérifier soigneusement pour déterminer si elle peut fonctionner correctement et remplir sa fonction.
- Vérifier l'alignement des pièces en mouvement, la fixation des pièces en mouvement, la rupture de pièces, le montage et toutes les autres conditions qui peuvent affecter le fonctionnement de la machine.
- Sauf indications contraires dans les instructions, il est recommandé de faire réparer correctement ou remplacer, par un service agréé, un protecteur ou toute autre pièce endommagée.
- Les interrupteurs défectueux doivent être remplacés par un service agréé.
- Ne pas utiliser la machine si l'interrupteur ne commande plus ni l'arrêt ni la marche.

#### 10. Mise en garde

- L'utilisation de tout accessoire, autre que ceux recommandés dans les instructions, peut présenter un risque de blessures des personnes.

#### 11. Faire réparer machine et outils par du personnel qualifié

- La présente machine électrique est conforme aux règles de sécurité appropriées.
- Il convient que les réparations soient effectuées uniquement par du personnel qualifié, en utilisant des pièces détachées d'origine ; autrement, il peut en résulter un danger considérable pour l'utilisateur.

## 9. SICHERHEITREGELN

### b. Während der Arbeit

#### 7. Verwendung der elektrischen Verlängerungen im Freien

- Wenn die Maschine im Freien betrieben wird, verwenden Sie nur Feuchtraumverlängerungen, die für den Betrieb im Freien gekennzeichnet sind.

#### 8. Bleiben Sie aufmerksam

- Überwachen Sie Ihre Arbeit, lassen Sie Ihren guten Menschenverstand walten und arbeiten Sie an der Maschine nicht, wenn Sie müde sind.

#### 9. Überprüfen Sie beschädigte Teile

- Vor der erneuten Inbetriebnahme der Maschine wird empfohlen, alle Teile sorgfältig auf Beschädigungen zu überprüfen, um sicherzugehen, dass sie einwandfrei arbeitet.
- Überprüfen Sie die Flucht und Befestigung der sich bewegenden Teile, einen eventuellen Bruch, die Montage und alle weiteren Bedingungen, die die Funktion der Maschine beeinträchtigen könnten.
- Soweit in den Vorschriften nichts Gegenteiliges vermerkt ist, wird empfohlen, Schutzvorrichtungen oder sonstige beschädigte Teile durch einen anerkannten Service-Betrieb reparieren oder austauschen zu lassen.
- Defekte Schalter müssen von einem anerkannten Fachmann ausgetauscht werden.
- Verwenden Sie die Maschine nicht mehr, wenn sich der Schalter ein- oder ausschalten nicht mehr lässt.

#### 10. Warnung

- Die Verwendung von Zubehör, das in der Bedienungsanleitung nicht empfohlen wird, kann Verletzungsgefahr in sich bergen.

#### 11. Maschine und Werkzeuge durch einen Fachmann reparieren lassen

- Diese elektrische Maschine erfüllt die zutreffenden Sicherheitsvorschriften.
- Reparaturen dürfen nur von Fachpersonal unter Verwendung von Originalersatzteilen ausgeführt werden. Die Verwendung anderer Teile kann eine erhebliche Gefahr für die Bedienungsperson darstellen.

## 9. SAFETY INSTRUCTIONS

### b. During the work

#### 7. Use of the electric extension in the open air

- If the machine is used in the outside, only use moisture-proof extensions marked for use outside.

#### 8. Stay attentive

- Watch your work, use your common sense and do not work on the machine when you are tired.

#### 9. Check all damaged parts

- Before a new use of the machine, it is recommended to carefully check all parts for damage, to be sure that the machine works faultlessly.
- Check the moving parts for being in line and for fastening, for a possible breakage, the assembly and all further conditions that could deteriorate the function of the machine.
- As far as the instructions do not say anything, it is recommended to have guards and other damaged parts repaired or replaced by an authorized Service dealer.
- Defective switches must be replaced by an authorized specialist.
- Do not use the machine if the switch cannot be engaged or disengaged any more.

#### 10. Warning

- The use of accessories that are not recommended in the operating instructions can cause injuries.

#### 11. Have machine and tools repaired by a specialist

- This electric machine meets all the relevant safety regulations.
- Repairs may only be executed by specialised personnel using original spare parts. The use of other parts can imply considerable danger for the operator.



## 9. REGLES DE SECURITE

### c. Après le travail

- Ne pas laisser la machine en service sans surveillance.
- Ne pas s'en éloigner avant l'arrêt total de l'outil.
- Nettoyer la machine et ses abords : elle sera prête pour un nouveau travail.

**9. SICHERHEITREGELN****c. Nach der Arbeit**

- Lassen Sie die laufende Maschine nie ohne Aufsicht.
- Entfernen Sie sich von der Maschine nicht, bevor das Werkzeug nicht absolut stillsteht.
- Reinigen Sie die Maschine und das Umfeld. So ist sie bereit für eine neue Arbeit.

**9. SAFETY INSTRUCTIONS****c. After work**

- Never let the running machine without supervision.
- Do not leave the machine before the tool has not come to an absolute standstill.
- Clean the machine and the environment. This way it is ready for the following use.

## 10. ANOMALIES DE FONCTIONNEMENT

<p><b>- Vibrations et bruits sur la machine</b></p>	<ul style="list-style-type: none"> <li>- Eléments non bloqués (volant de réglage, levier de blocage, manettes ou autres guides).</li> <li>- Vérifier le serrage des outils.</li> <li>- Lame mal affûtée ou usée.</li> <li>- La machine n'est pas stable, fixer la ausol.</li> <li>- Faire changer les roulements à billes si les paliers sont bruyants.</li> <li>- Vérifier la tension de la ou des courroies.</li> </ul>
<p><b>- La coupe noircit le bois</b></p>	<ul style="list-style-type: none"> <li>- Les outils sont mal affûtés.</li> <li>- Les outils sont montés à l'envers: attention au sens de rotation.</li> </ul>
<p><b>- Usure rapide des outils</b></p>	<ul style="list-style-type: none"> <li>- Les outils sont mal affûtés.</li> <li>- La vitesse d'avance est trop élevée.</li> <li>- Ne pas forcer en avançant.</li> <li>- Avancer sans à-coups.</li> <li>- Le bois est souillé (ciment, sable, clous...)</li> </ul>
<p><b>- Le moteur chauffe anormalement</b></p>	<ul style="list-style-type: none"> <li>- Le faire vérifier par un électricien si on ne peut plus le toucher à la main.</li> </ul>
<p><b>- Le moteur disjoncte fréquemment</b></p>	<ul style="list-style-type: none"> <li>- Faire vérifier par un électricien.</li> </ul>
<p><b>- La machine cale</b></p>	<ul style="list-style-type: none"> <li>- Profondeur de passe trop importante ( les réduire et faire plusieurs passages).</li> <li>- Vitesse d'avance trop importante.</li> <li>- Outils usés ( les remplacer ou les affûter).</li> </ul>
<p><b>- Les éléments mobiles sont difficiles à déplacer</b></p>	<ul style="list-style-type: none"> <li>- Nettoyer les pignons, axes et glissières et les lubrifier si nécessaire.</li> <li>- Nettoyer régulièrement les tiges filetées en supprimant les amalgames de graisse et sciure.</li> <li>- Vérifier le bon déblocage des poignées et manettes.</li> </ul>
<p><b>- La machine ne démarre pas</b></p>	<ul style="list-style-type: none"> <li>- Vérifier si les fusibles du boîtier sont en bon état.</li> <li>- Vérifier la position des protecteurs.</li> <li>- Vérifier la bonne fermeture de la trappe de visite.</li> <li>- Vérifier si le bouton STOP n'est pas bloqué.</li> <li>- Faire vérifier par un électricien.</li> </ul>
<p><b>- Travail anormalement lent</b></p>	<ul style="list-style-type: none"> <li>- Vérifier l'affûtage des outils.</li> <li>- Les tables sont sales.</li> <li>- Vérifier la tension de courroie.</li> </ul>

- Dans tous les cas, si le problème n'est pas résolu après vérification des réglages et des points ci-dessus, contacter votre revendeur.

Important : Pour toute commande de pièce de rechange, consulter les vues éclatées et indiquer la référence exacte de l'article précédée du numéro de la planche.

## 10. FEHLERSUCHE

<p><b>- Vibrationen und Geräusche an der Maschine</b></p>	<ul style="list-style-type: none"> <li>- Nicht arretierte Elemente (Einstellhandrad, Arretierhebel, Griffe oder andere Anschläge).</li> <li>- Überprüfen Sie die Spannung der Werkzeuge.</li> <li>- Sägeblatt schlecht geschärft oder stumpf.</li> <li>- Die Maschine steht nicht sicher. Am Bodenbefestigen.</li> <li>- Lassen Sie die Kugellager austauschen, wenn sie laut sind.</li> <li>- Überprüfen Sie die Riemenspannung.</li> </ul>
<p><b>- Der Schnitt schwärzt das Holz</b></p>	<ul style="list-style-type: none"> <li>- Die Werkzeuge sind schlecht geschärft</li> <li>- Die Werkzeuge sind verkehrt montiert. Achten Sie auf die Drehrichtung</li> </ul>
<p><b>- Rapider Verschleiß des Werkzeugs</b></p>	<ul style="list-style-type: none"> <li>- Die Werkzeuge sind schlecht geschärft</li> <li>- Die Vorschubgeschwindigkeit ist zu hoch</li> <li>- Forcieren Sie den Vorschub nicht</li> <li>- Schieben Sie das Werkstück ohne zu rucken</li> <li>- Das Holz ist verunreinigt (Zement, Sand, Nägel...)</li> </ul>
<p><b>- Der Motor erhitzt sich ungewöhnlich</b></p>	<ul style="list-style-type: none"> <li>- Lassen Sie den Motor durch einen Elektrofachmann überprüfen, wenn man ihn mit der Hand nicht mehr anfassen kann.</li> </ul>
<p><b>- Der Motor schaltet oft ab</b></p>	<ul style="list-style-type: none"> <li>- Lassen Sie ihn durch einen Elektrofachmann überprüfen</li> </ul>
<p><b>- Die Maschine klemmt</b></p>	<ul style="list-style-type: none"> <li>- Schnitthöhe zu groß. Reduzieren Sie die Höhe und machen Sie mehrere Durchgänge.</li> <li>- Vorschubgeschwindigkeit zu hoch</li> <li>- Verschlissene Werkzeuge. Austauschen oder schärfen.</li> </ul>
<p><b>- Die mobilen Elemente lassen sich schwierig bewegen</b></p>	<ul style="list-style-type: none"> <li>- Reinigen Sie die Zahnräder, Achsen, und schmieren Sie sie bei Bedarf.</li> <li>- Reinigen Sie regelmäßig die Gewindespindeln und entfernen Sie Verunreinigungen von Fett vermischt mit Sägemehl,</li> <li>- Überprüfen Sie die Gängigkeit von Handgriffen</li> </ul>
<p><b>- Die Maschine läuft nicht an</b></p>	<ul style="list-style-type: none"> <li>- Überprüfen Sie, ob die Sicherungen des Schaltkastens in Ordnung sind</li> <li>- Überprüfen Sie die Stellung der Schutzvorrichtungen</li> <li>- Überprüfen Sie, ob die Türen an der Maschine gut geschlossen sind</li> <li>- Der Ausschaltknopf ist blockiert. Lassen Sie es durch einen Elektrofachmann überprüfen,</li> </ul>
<p><b>- Die Arbeit ist ungewöhnlich langsam</b></p>	<ul style="list-style-type: none"> <li>- Überprüfen Sie die Sägeblattschärfe</li> <li>- Die Tische sind schmutzig</li> <li>- Überprüfen Sie die Riemenspannung</li> </ul>



## 10. MALFUNCTION REMEDIES

<p><b>- Vibrations and noise of the machine</b></p>	<ul style="list-style-type: none"> <li>- Elements not locked (adjusting hand wheel, locking leers, handles or other fences and stop)</li> <li>- Check tool tensioning</li> <li>- Saw blade badly sharpened or blunt</li> <li>- The machine does not stand safely. Fix it to the ground</li> <li>- Have the ball bearings replaced if they are too loud</li> <li>- Check the belt tensioning</li> </ul>
<p><b>- The cutting action turns the wood black</b></p>	<ul style="list-style-type: none"> <li>- The tools are badly sharpened</li> <li>- The tools are incorrectly fitted. Observe the turning direction</li> </ul>
<p><b>- Rapid wear of the tool</b></p>	<ul style="list-style-type: none"> <li>- The tools are badly sharpened</li> <li>- The feeding speed is too high</li> <li>- Do not force the feed</li> <li>- Push the work piece without jerks</li> <li>- The wood is dirty (cement, sand, nails...)</li> </ul>
<p><b>- The motor get exceptionally hot</b></p>	<ul style="list-style-type: none"> <li>- Have the motor checked by a specialist if it cannot be touched any more by hand</li> </ul>
<p><b>- The motor frequently cuts off</b></p>	<ul style="list-style-type: none"> <li>- Have it checked by a specialist</li> </ul>
<p><b>- The machine squeezes</b></p>	<ul style="list-style-type: none"> <li>- Work piece to be cut too high. Reduce the height and make several passages.</li> <li>- Feeding speed too high</li> <li>- Tools worn. Replace or sharpen them</li> </ul>
<p><b>- The mobile elements only move heavily</b></p>	<ul style="list-style-type: none"> <li>- Clean the gear wheels, axles, and grease them, if needed</li> <li>- Regularly clean the threaded spindles and remove dirt or grease mixed with sawdust,</li> <li>- Check whether the machine doors are well closed</li> <li>- The knob for switching off is locked</li> </ul>
<p><b>- The machine does not start</b></p>	<ul style="list-style-type: none"> <li>- Check whether the fuses of the switchbox are all right</li> <li>- Check the position of the guards</li> <li>- Check whether the machine doors are well closed</li> <li>- The knob for switching off is locked</li> <li>- Check that handler move free</li> </ul>
<p><b>- The work is exceptionally slow</b></p>	<ul style="list-style-type: none"> <li>- Check sharpness of saw blade teeth</li> <li>- The tables are dirty</li> <li>- Check the belt tensioning</li> </ul>