



UWS 3



2 SYMBOLES DE SECURITE



AVERTISSEMENT! Faites attention aux symboles de sécurité ! Le non-respect des réglementations et des instructions d'utilisation de la scie à ruban à bois peut entraîner des blessures graves et mortelles.



LISEZ LES INSTRUCTIONS ! Lisez attentivement la notice d'utilisation et d'entretien de votre machine et familiarisez-vous avec les éléments de commande de la machine afin d'utiliser correctement la machine et d'éviter ainsi des dommages aux personnes et à la machine.



EQUIPEMENT DE PROTECTION ! Le port de protections auditives et de lunettes de protection est obligatoire.



Éteignez la machine et débranchez la fiche d'alimentation avant l'entretien et les pauses !



CONFORMITÉ CE - Ce produit est conforme aux directives CE.

3 TECHNOLOGIE

3.1 Composants

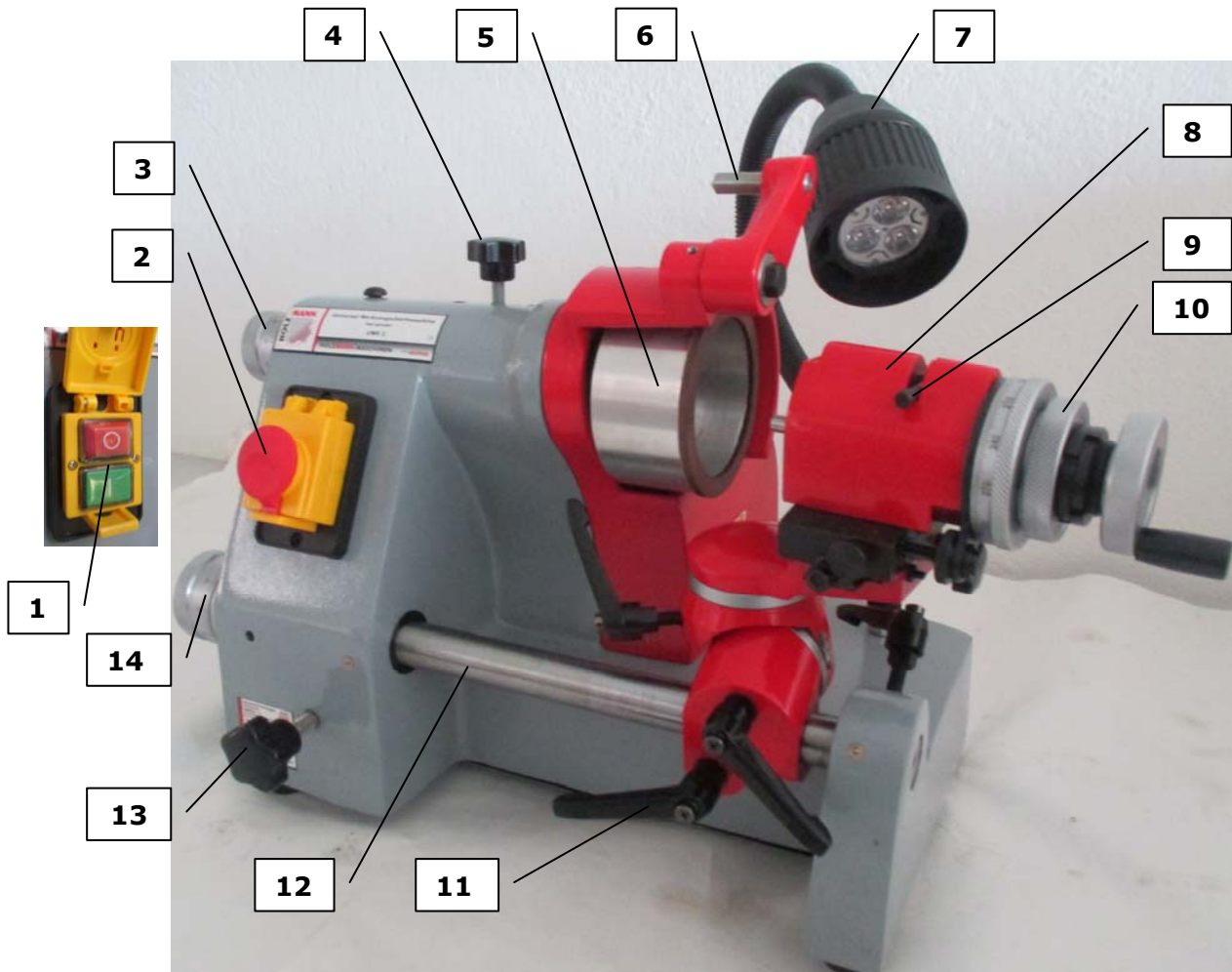

Nr.	Nom	Nr.	Nom
1	Interrupteur ON / OFF	8	Porte outils
2	Interrupteur d'urgence	9	Levier de blocage
3	Vis d'alimentation pour le réglage de la meule	10	Échelle à bague de serrage
4	Broche de meulage à vis de blocage	11	Levier de serrage
5	Meule	12	arbre de guidage
6	diamant de réglage	13	Réglage de l'arbre de guidage de l'axe de rotation
7	Lampe	14	Avance de moletage et réglage fin de l'arbre de guidage

3.2 Caractéristiques techniques

Spécifications	Valeur
Meule	100x50x20mm
<i>Vitesse de meule</i>	5000RPM
Colliers de serrage	4, 6, 8, 10, 12 mm
<i>Angle de conicité</i>	0-180°
Angle négatif	0-25°
<i>Angle de relief</i>	0-45°
Déplacement longitudinal du porte-outil	140mm
Réglage fin du porte-outil	18mm
<i>Le déplacement longitudinal du micro-ajustement de la broche principale</i>	6mm
Puissance moteur	0,37 kW
Tension	230V
Poids net	46/52kg
Dimensions de la machine	450x350x340mm

4 AVANT-PROPOS

Cher client!

Ce mode d'emploi contient des informations et des remarques importantes sur la mise en service et l'utilisation de l'affûteuse d'outils UWS 3.
Dans ce qui suit, le nom commercial habituel de l'appareil (voir page de garde) dans ce mode d'emploi est remplacé par le terme « machine ».



Le mode d'emploi fait partie de la machine et ne doit pas être retiré. Conservez-les pour une utilisation ultérieure et joignez ces instructions à la machine si elles sont transmises à des tiers !

Veillez noter les consignes de sécurité !

Lisez attentivement ces instructions avant la mise en service. Cela facilite l'utilisation correcte de l'appareil et évite les malentendus et les dommages possibles.

Respectez les avertissements et les consignes de sécurité. Le non-respect de cette consigne peut entraîner des blessures graves.

En raison du développement constant de nos produits, les images et le contenu peuvent différer légèrement. Si vous découvrez des erreurs, veuillez nous en informer.

Modifications techniques réservées !

Vérifiez la marchandise dès sa réception et notez les éventuelles réclamations sur la lettre de voiture lorsqu'elles sont acceptées par le livreur !

Les dommages dus au transport doivent nous être signalés séparément dans les 24 heures.

Holzmann décline toute responsabilité pour les dommages survenus pendant le transport qui n'auraient pas été constatés.

Droits d'auteur

© 2015

Cette documentation est protégée par le droit d'auteur. Les droits constitutionnels qui en résultent sont réservés ! En particulier, la réimpression, la traduction et la suppression de photos et d'images seront poursuivies.

Le tribunal régional de Linz ou le tribunal compétent pour 4170 Haslach est compétent.

Adresse du service client

<p>HOLZMANN MASCHINEN GmbH AT-4170 Haslach, Marktplatz 4 AUSTRIA Tel +43 7289 71562 - 0 Fax +43 7289 71562 - 4 info@holzmann-maschinen.at</p>
--

5 SÉCURITÉ

5.1 Utilisation prévue

N'utilisez la machine que lorsqu'elle est dans un état techniquement parfait et ne l'utilisez que pour l'usage auquel elle est destinée, soyez conscient de la sécurité et des dangers ! Faites éliminer immédiatement les défauts pouvant nuire à la sécurité !

Il est généralement interdit de modifier l'équipement de sécurité de la machine ou de le rendre inefficace !

N'utilisez la machine que lorsqu'elle est dans un état techniquement parfait et ne l'utilisez que pour l'usage auquel elle est destinée, soyez conscient de la sécurité et des dangers ! Faites éliminer immédiatement les défauts pouvant nuire à la sécurité !

Il est généralement interdit de modifier l'équipement de sécurité de la machine ou de le rendre inefficace !

5.1.1 Les conditions de travail:

La machine est conçue pour travailler dans les conditions suivantes :

Humidité max 90 %

Température de + 1 ° à + 40 ° C

La machine n'est pas destinée à être utilisée à l'extérieur.

5.2 Utilisation interdite

- L'utilisation de la machine dans des conditions en dehors des limites spécifiées dans ce manuel n'est pas autorisée.
- Il est interdit de faire fonctionner la machine sans les dispositifs de protection fournis.
- Il est interdit de démonter ou d'éteindre les dispositifs de protection.
- Toute modification de la construction de la machine est interdite.
- La surcharge de la machine n'est pas autorisée.
- Il est interdit d'utiliser la machine d'une manière ou à des fins qui ne correspondent pas à 100 % aux instructions de ce mode d'emploi.
- Il ne doit pas être poncé humide.

HOLZMANN-MASCHINEN n'assume aucune responsabilité ou garantie pour toute utilisation autre ou supplémentaire et les dommages matériels ou corporels qui en résultent.

5.3 Consignes de sécurité

Afin d'éviter des dysfonctionnements, des dommages et des atteintes à la santé, les instructions suivantes doivent être respectées :

- **Les consignes de sécurité doivent être respectées et vérifiées régulièrement pour s'assurer qu'elles sont complètes !**
- **Les panneaux d'avertissement et/ou les autocollants sur la machine qui sont illisibles ou qui ont été retirés doivent être remplacés immédiatement !**

DANGER



Les modifications et manipulations non autorisées sur la machine entraînent l'expiration immédiate de toutes les réclamations de garantie et de dommages.



Gardez la zone de travail et le sol autour de la machine propres et exempts de résidus d'huile, de graisse et de matériau ! N'utilisez la machine que lorsqu'il y a suffisamment de lumière ; vous ne devez plus travailler après la tombée de la nuit. Il est interdit de travailler avec la machine si vous êtes fatigué, manquez de concentration ou êtes sous l'influence de médicaments, d'alcool ou de drogues !



Portez un équipement de protection approprié (lunettes de protection, protection auditive, ...) lorsque vous travaillez sur la machine !



La poussière de ponçage peut contenir des substances chimiques qui ont un impact négatif sur la santé personnelle. Ne travaillez sur la machine que dans des locaux bien aérés et avec un masque anti-poussière adapté !



La machine doit être débranchée de l'alimentation électrique avant les travaux d'entretien ou de réglage ! Avant de couper l'alimentation électrique, éteignez l'interrupteur principal (OFF). N'utilisez jamais le cordon d'alimentation pour transporter ou manipuler la machine !



NE PAS ATTEINDRE LA MEULE PENDANT LE FONCTIONNEMENT !

Faites attention à la meule en rotation et à la pièce à usiner pendant le fonctionnement.

5.4 Dispositifs de sécurité

- Utilisez des meules parfaitement intactes.

5.5 Restrictions

Même si toutes les règles de sécurité sont respectées et si l'appareil est utilisé comme prévu, les risques résiduels suivants doivent être observés :

- Risque de blessures aux mains/doigts pendant le fonctionnement.

Ces risques peuvent être minimisés si toutes les règles de sécurité sont appliquées, si la machine est correctement entretenue et entretenue et si la machine est utilisée comme prévu et par un personnel spécialisé dûment formé. Malgré tous les dispositifs de sécurité, votre bon sens et votre aptitude technique / formation correspondante pour utiliser une machine telle que l'affûteuse d'outils UWS 3 est et restera le facteur de sécurité le plus important !

6 OPÉRATION

6.1 étendue de la livraison

Meule boisseau corindon Ø 100 x 84 x 21 mm
 5 pinces Ø 4 - 6 - 8 - 10 - 12 mm
 1x dispositif de meulage d'outil de tournage (burin)
 1x appareil de fraisage
 1x dispositif d'affûtage de perceuse
 Sangles de remplacement
 Outils d'exploitation : 2 tournevis Clés Allen taille 2 - 2,5 - 3 - 4 - 5 mm Clés à ergot 2 x 17 mm et 2 x 33 mm
 Meule moletée pour maintenir les douilles de serrage
 Clé à trous pour desserrer / fixer la meule Mode d'emploi



6.2 Activités préparatoires

Pour obtenir de bons résultats, l'affûteuse d'outils doit être solidement installée sur une surface de travail solide, plane et ferme.
 Cela garantit un fonctionnement à faible vibration pour de bons résultats de travail.

6.3 Service

6.3.1 Insertion des pinces sur le porte-outil



Poussez la pince avec la rainure dans la goupille à l'intérieur de la plume.
 Le levier de verrouillage est tourné vers la droite et la pince peut être serrée avec la molette de serrage dans le sens des aiguilles d'une montre.

6.3.2 Options de réglage du porte-outil

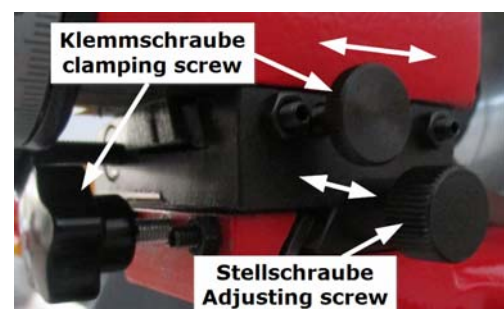

6.3.1 Insertion du porte-outil de tournage sur le porte-outil

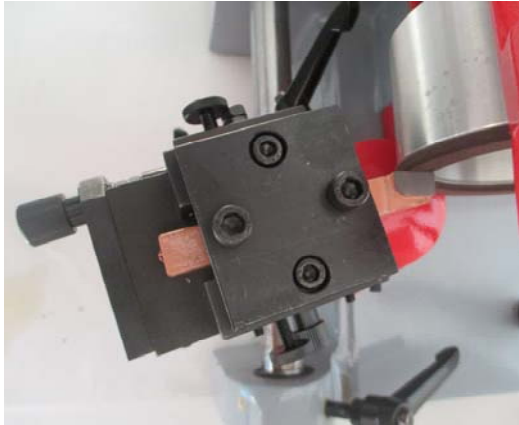

6.3.2 Insertion du dispositif d'affûtage de foret sur le porte-outil



Pointe de broyage / cône



Meulage à plat



Meulage circulaire

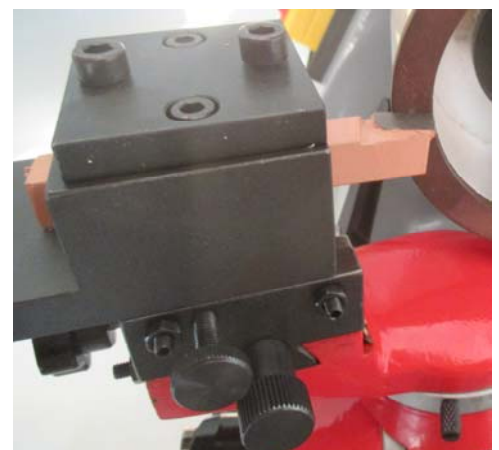

Burins d'outils de tournage de meulage

6.3.3 Processus d'affûtage d'alimentation

Desserrez la vis de blocage (4) et utilisez la vis de réglage (3) pour régler la meule en conséquence.



L'arbre de guidage est tourné radialement avec la vis de réglage fin (13).

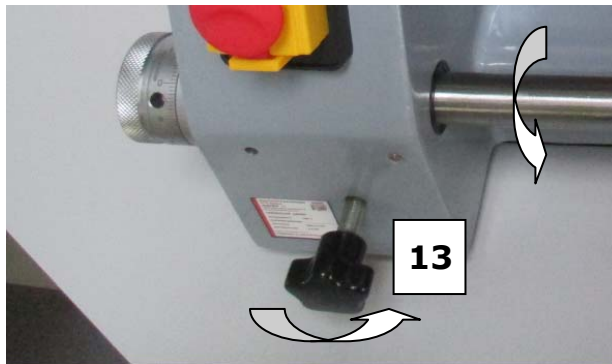

6.3.4 Réglages des degrés

L'échelle d'angle peut être ajustée en desserrant la vis de serrage. Le levier de verrouillage (9) a les fonctions suivantes.

- à droite : il peut être verrouillé à un angle de 15°.
- au milieu : il peut être verrouillé à un angle de 180°.
- à gauche : le volant peut être tourné indéfiniment.

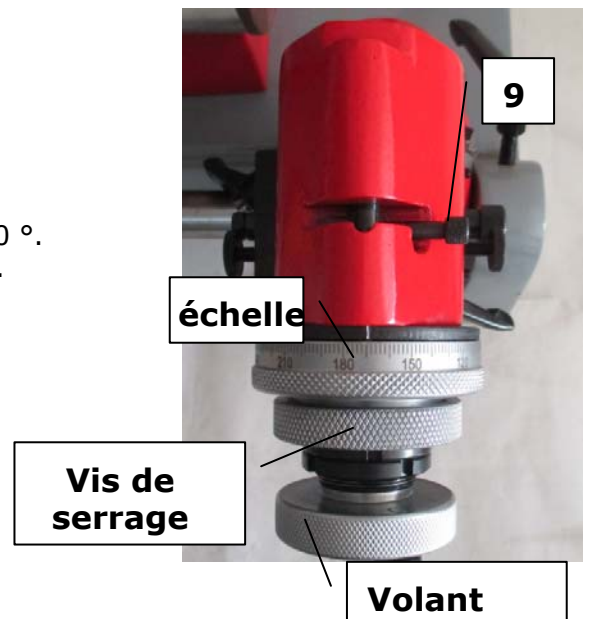

7 Entretien et soins

DANGER



Pour le nettoyage et l'entretien avec la machine connectée :



Des dommages matériels et des blessures graves sont possibles si la machine est mise en marche par inadvertance !

Par conséquent, ce qui suit s'applique : Éteignez la machine et débranchez-la de l'alimentation électrique avant les travaux de maintenance

La machine nécessite peu d'entretien et ne contient que quelques pièces que l'opérateur doit entretenir.

Faites éliminer immédiatement les dysfonctionnements ou les défauts qui pourraient compromettre la sécurité de la machine.

Les travaux de réparation ne doivent être effectués que par du personnel qualifié !

Un nettoyage complet et minutieux garantit une longue durée de vie de la machine et est une exigence de sécurité.

Après chaque quart de travail, la machine et toutes ses pièces doivent être soigneusement nettoyées en aspirant la poussière et les copeaux avec le système d'aspiration et en éliminant tous les autres déchets avec un jet d'air comprimé.

Vérifiez régulièrement si les consignes d'avertissement et de sécurité sont présentes sur la machine et sont dans un état parfaitement lisible.

Avant chaque utilisation, vérifiez que les dispositifs de sécurité sont en parfait état de fonctionnement.

Lors du stockage de la machine, celle-ci ne doit pas être conservée dans un local humide et doit être protégée contre l'influence des intempéries.

+ Votre revendeur spécialisé éliminera les défauts

+ Les travaux de réparation ne doivent être effectués que par du personnel qualifié !

7.1 Changer la meule / courroie d'entraînement



Avant de commencer le travail, débranchez la machine de l'alimentation électrique.



1

Utilisez la clé pour dévisser le disque perforé dans le sens antihoraire.

REMARQUE : Tenez la meule avec des gants de protection pour l'empêcher de tourner



2

- Retirez le disque perforé et la bride.
- La meule peut maintenant être retirée de l'arbre. Tapez éventuellement légèrement avec un maillet.
- Dévissez les 2 vis Allen.

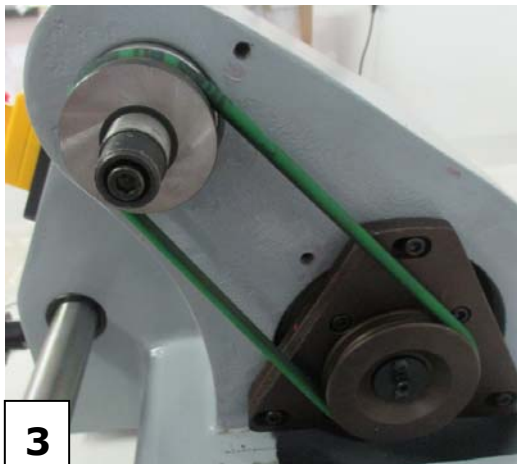

3

Retirez le couvercle du disque de l'unité de base.
La courroie d'entraînement peut maintenant être retirée.
Retirez simplement la nouvelle sangle.

4.

- Placer une nouvelle courroie d'entraînement sur la poulie et vérifier brièvement la concentricité.
- Mettez le couvercle de la fenêtre et serrez avec les vis Allen.
- Faites glisser l'ancienne ou la nouvelle meule sur l'arbre.
- Serrez la bride et le disque perforé avec une clé à douille.

Assurez-vous que la machine fonctionne sans à-coups et sans vibrations.
Si nécessaire, dressez la meule.



17 PIÈCES DETACHÉES

17.1 Commande de pièces détachées

Avec les pièces de rechange HOLZMANN, vous utilisez des pièces de rechange parfaitement adaptées les unes aux autres. L'ajustement optimal des pièces raccourcit les temps d'installation et augmente la durée de vie.

IMPORTANT

L'installation de pièces de rechange autres que celles d'origine annule la garantie !

Vous devez donc toujours utiliser des pièces de rechange d'origine

Lorsque vous passez une commande de pièces détachées, veuillez utiliser le formulaire de service que vous trouverez dans le dernier chapitre de ce manuel. Notez toujours le type de machine, le numéro de pièce de rechange et le nom de la pièce. Nous vous recommandons de copier le schéma des pièces de rechange et de marquer la pièce de rechange dont vous avez besoin.

Vous trouverez l'adresse de commande dans la préface de ce manuel d'utilisation.

17.1.1 Vues éclatées

Abb. 1



Abb. 2



Abb. 1

No.	Beschreibung / Description	Stk./ Qty
1	Lampe	1
2	3-Phasen Motor	1
3	Handrad	1
4	6-Eck-Schraube M6X16	1
5	6-Eck-Schraube M4X16	6
6	Durchmessergussteil	1
7	Obere Stellschraube	1
8	Basis	1
9	Obere Führungsschraube	1
10	5-Stern Handgriff M8x15	1
11	Ölbehälter	2
12	Antriebskopf	1
13	Verriegelung Rundmutter	1
14	Tiefes Glocken-Kugellager	3
15	Spindelabdeckung	1
16	Innere Trennabdeckung	1
17	Hauptspindel	1
18	Kugellagermutter	1
19	Unteres Antriebsrad	1
20	Riemen	1
21	Schleifscheibenflansch	1
23	Schleifrad	1
24	Schleifscheibe Drüse	1
25	Schleifscheibe Sicherungsmutter	1
26	Flache Dichtung 8	1
27	6-Eck-Schraube M8X25	1
28	Rechte Schutzhaube	1
29	6-Eck-Schraube M8X60	1
30	6-Eck-Schraube M8X30	1
31	Axialkugellager 51100	2
32	Befestigungsschraube	1
33	6-Eck-Schraube M6X12	3

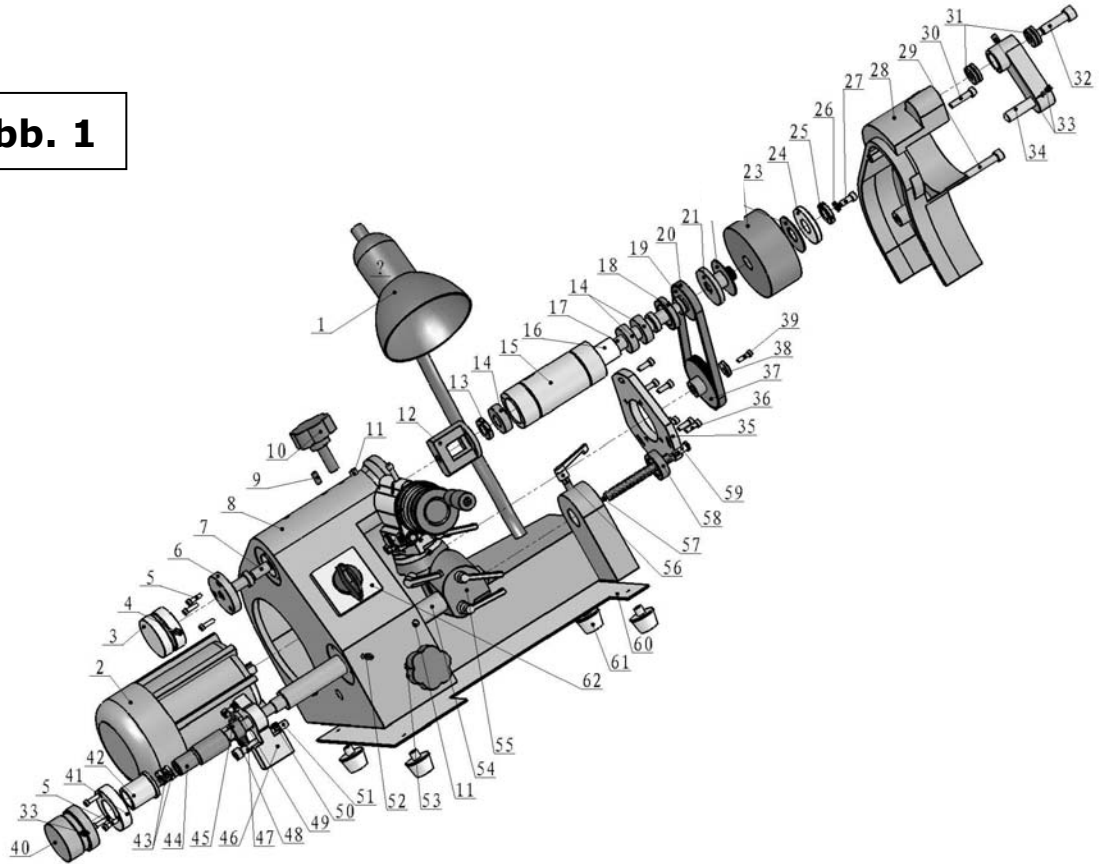
No.	Beschreibung / Description	Stk.Qty
34	Diamantmamorierung -Stift	1
35	Motorflansch	1
36	6-Eck-Schraube M5X16	7
37	Untergeordnetes Antriebsrad	1
38	Dickendichtung	1
39	6-Eck-Schraube M4X14	1
40	Unteres Abschlusshandrad	1
41	Oberes Durchmessergussteil	1
42	Abdeckkappe	1
43	Unten Verriegelung Rundmutter	2
44	Abdeckung	1
45	Extra Abdeckung	1
46	Block	1
47	Zugfeder	1
48	6-Eck-Schraube M6X25	1
49	Mutter 6	1
50	Mutter 8	1
51	6-Eck-Schraube M8x70	1
52	unter Führung Schraube	1
53	Handgriff M12X55	1
54	Langspindel	1
55	Universal-Klemmhalter Untereinheit	1
56	einstellbar Verriegelungsgriff M8X25	1
57	Lange Zugfeder	1
58	Endschild	1
59	Feder Antrieb Nagel	1
60	Unterplatte	1
61	Stabilisierer	4
62	Netzschalter	1

Abb. 2

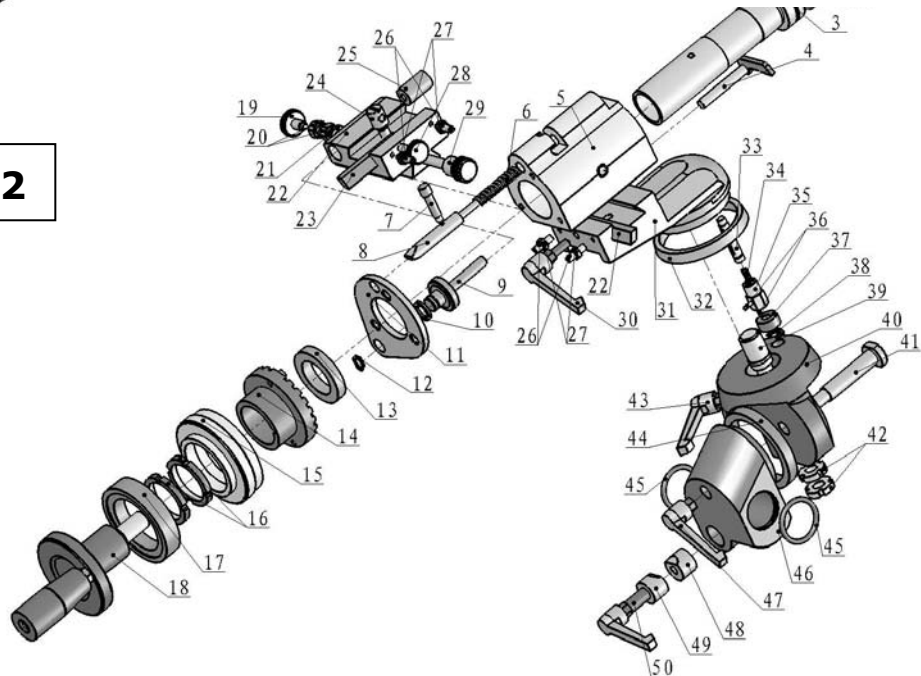
No.	Beschreibung / Description	Stk. Qty
1	Schleifer Spannzange	1
2	O-Form-Dichtring 34X2	1
3	Hauptspindel	1
4	Stichel Lokalisierer	1
5	Ständer	1
6	Pressdichtung	1
7	Drückerstift	1
8	Lokalisierstift	1
9	Stand vor und nach einstellbare Schraube	1
10	Dichtung	1
11	Antrieb Klinge	1
12	Verschlussring für die Spindel	1
13	Mittlere Dichtung	1
14	Klemmplatte	1
15	Handrad	1
16	Verriegelung Rundmutter	1
17	Teilung Handrad Kontermutter	1
18	Spannzange Spannung Handrad	1
19	Rändelschraube	1
20	6-Eck-Schraube M6	2
21	Dichtung 6	1
22	Kreuz Schiebetisch	1
23	Band	2
24	Schwebende Mutter	1
25	Führungsstift	1
26	Kegelspitze in sechs Ecke Feststellschraube M4X10	4
27	6-Eck-Schraube M4	4
28	Befestigungsschraube	1
29	Ständer links und rechts einstellbare Schraube	1
30	Einstellbar Verriegelungsgriff M6X16	1
31	Oberer Ständer	1
32	Mittlerer Teilungsring	1
33	Spindel	1

No.	Beschreibung / Description	Stk. Qty
34	Kleine Andruckfeder	1
35	Befestigung Abdeckung	1
36	Nadel $\varnothing 2 \times 9$	2
37	Lokalisierer Abdeckung	1
38	E Form Schließung Ring 8	1
39	Mittlere Spindel	1
40	Mittlerer Ständer	1
41	Untere Spindel	1
42	Unten Verriegelung Rundmutter	2
43	Uinstellbar Verriegelungsgriff M8X35	1
44	Unter Teilungsring	1
45	O-Form Dichtring 30X2.5	2
46	Unterer Stand	1
47	einstellbare Mutter M10	1
48	Verriegelung Rundmutter	1
49	Sperrblock	1
50	Einstellbar Verriegelungsgriff M8X30	1

Abb. 3





Abb. 3

Werkzeugschleifmaschine-Zubehör		
No.	Beschreibung	Menge
1x	Sechskantschrauben-M6X16x	7x
2x	Sechskantschrauben-M6X10x	7x
3x	Fräshalterung	1x
4x	Führung	1x
5x	Sechskantmutter-M6x	2x
6x	Schraube	1x
7x	Schraube	1x
8x	Fixierbrett	1x
9x	Dichtung-8x	1x

Fräser-Zubehör		
10x	5C-Spannzange	1x
11x	flexible-Muffe	1x
12x	Schiebebügel	1x
13x	Ölbehälter	1x
14x	Fixierung	1x
15x	Sechskantschraube-M6X14x	1x
16x	Schraubenmutter	1x
17x	Handrad	1x
18x	Sechskantschraube-M6X12x	1x
19x	Führungsschaft	1x

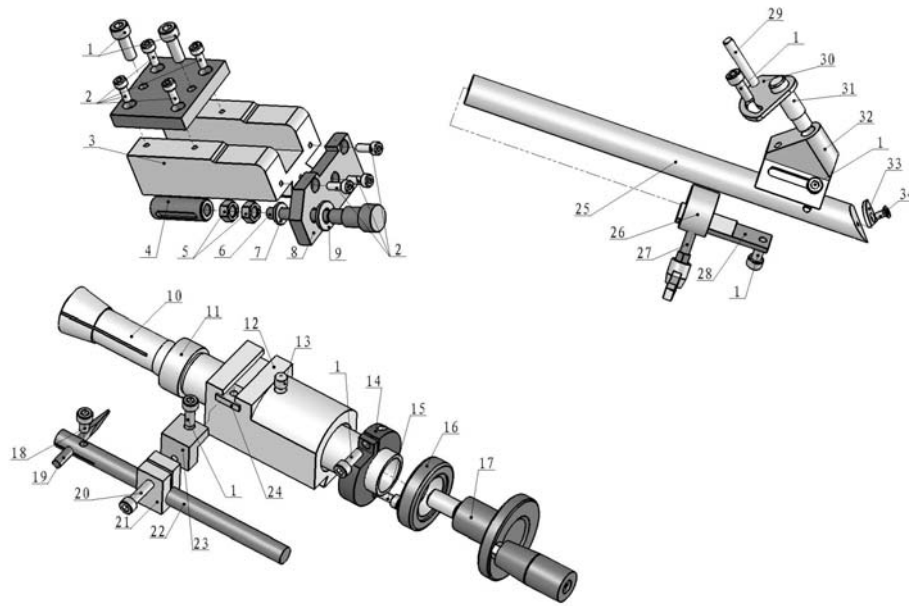
20	Sechskantschraube M6X20	1
21	Fixierungsblock	1
22	Orientierungsschaft	1
23	Befestigungsblock	1
24	Ständer	
Bohrschleifer		
25	Schelle	
26	Verriegelung	
27	Verstellbarer HandgriffM6X15	1
28	Block	1
29	Achsenbefestigung	1
30	Führungsbrett	1
31	Rundachse	1
32	Ausrichtungsblock	1
33	Schnittausrichtungsblock	1
34	Schraube M4X10	1

18 CERTIFICAT CE DE CONFORMITÉ

	Inverkehrbringer / Distributor
	HOLZMANN MASCHINEN® GmbH 4170 Haslach, Marktplatz 4, AUSTRIA Tel.: +43/7289/71562-0; Fax.: +43/7289/71562-4 www.holzmann-maschinen.at
Nom	
	Affûteuse
Modèle	
	UWS 3
Directives CE	
	2006/42/EG 2006/95/EG
Normes applicables	
	EN ISO 12100-1:2009 EN ISO 12100-2:2009 EN 1050:1997 EN 60204-1:2006+A1:2009

Par la présente, nous déclarons que les machines mentionnées ci-dessus satisfont aux exigences essentielles de sécurité et de santé des directives CE mentionnées ci-dessus. Toute manipulation ou changement de la machine n'étant pas expressément autorisé par nous au préalable entraîne la nullité de ce document.

Technische Dokumentation
 HOLZMANN-MASCHINEN GmbH
 4170 Haslach, Marktplatz 4

Haslach, 28.10.2015
 Ort / Datum place/date



HOLZMANN MASCHINEN
HOLZMANN MASCHINEN GmbH
 Marktplatz 4, 4170 Haslach
 weiterer Standort:
 Gewerbepark 8, 4707 Schlüsslberg
 www.holzmann-maschinen.at
 Klaus Schörgenhuber
 Geschäftsführer / Director

19 DÉCLARATION DE GARANTIE

(Stand 28.10.2015)

Les réclamations de garantie de l'acheteur du contrat de vente contre le vendeur (partenaire commercial Holzmann) ainsi que les droits de garantie légaux du pays respectif ne sont pas affectés par cette déclaration de garantie.

Nous offrons une garantie pour cette machine selon les conditions suivantes :

A) La garantie comprend l'élimination gratuite de tous les défauts de la machine, conformément aux réglementations suivantes (B-G), qui nuisent au bon fonctionnement de la machine et sont manifestement basés sur des défauts de matériau ou de fabrication.

B) La période de garantie est de 12 mois, pour une utilisation commerciale de 6 mois, valable à compter de la livraison de la machine au premier client final. Le reçu de livraison original est déterminant comme preuve, si vous récupérez la machine vous-même, le reçu d'achat original.

C) Pour enregistrer les demandes de garantie, veuillez contacter le partenaire commercial HOLZMANN auprès duquel vous avez acheté la machine avec les documents suivants :

>> Preuve d'achat et/ou reçu

>> formulaire de service rempli avec rapport d'erreur

>> Lors de la demande de pièces de rechange, une copie du dessin des pièces de rechange, marqué avec les pièces de rechange requises.

D) Le traitement de la garantie et le lieu d'exécution de la garantie sont effectués conformément à HOLZMANN GmbH. Les défauts faciles à corriger sont éliminés par nos partenaires commerciaux ; en cas de défauts plus complexes, nous nous réservons le droit de procéder à une évaluation à 4170 Haslach, Autriche. À moins qu'un contrat de service supplémentaire sur site n'ait été expressément conclu, le lieu d'exécution de la garantie est toujours le siège de la société HOLZMANN-MASCHINEN à 4170 Haslach, Autriche. Les frais de transport vers et depuis le siège de l'entreprise qui surviennent dans le cadre du traitement de la garantie ne sont pas couverts par cette garantie du fabricant.

E) Exclusion de garantie en cas de défauts :

- sur les pièces de la machine qui sont soumises à une usure liée à l'utilisation ou à une autre usure naturelle, ainsi que des défauts de la machine qui peuvent être attribués à une usure liée à l'utilisation ou à une autre usure naturelle.

- qui peut être attribuée à un montage, une mise en service ou un raccordement au réseau électrique inapproprié ou négligent.

- qui peuvent être attribués au non-respect des instructions d'utilisation, à une utilisation inappropriée, à des conditions environnementales atypiques, à des conditions de fonctionnement et à un domaine d'application non pertinents, à un entretien ou à un entretien inadéquat ou inapproprié.

- causés par l'utilisation et l'installation d'accessoires, de compléments ou de pièces de rechange qui ne sont pas des pièces de rechange d'origine HOLZMANN.

- qui représentent des écarts mineurs par rapport à l'état cible, insignifiants pour la valeur ou l'utilisabilité de la machine.

- qui peut être attribuée à une surcharge négligente liée à la construction. En particulier, dans le cas de défauts dus à l'utilisation, qui peuvent être classés comme commerciaux en raison du niveau d'exposition et de l'étendue, dans le cas de machines qui ne sont pas conçues et destinées à un usage commercial en termes de conception et de performances.

F) Dans le cadre de cette garantie, d'autres réclamations de l'acheteur au-delà des prestations de garantie expressément mentionnées ici sont exclues.

G) Cette garantie constructeur est donnée volontairement. Les prestations de garantie n'entraînent donc pas de prolongation de la période de garantie et ne déclenchent pas une nouvelle période, même pas pour les pièces de rechange.

SERVICE

Une fois la période de garantie expirée, les travaux de maintenance et de réparation peuvent être effectués par des entreprises spécialisées appropriées. HOLZMANN-Maschinen GmbH se fera également un plaisir de vous assister pour l'entretien et les réparations. Dans ce cas, adressez-nous une demande de prix sans engagement, en précisant les informations voir C), à notre service client ou envoyez-nous simplement votre demande à l'aide du formulaire ci-joint.

Mail: info@holzmann-maschinen.at

FAX: +43 7289 71562 0