

DE Original Betriebsanleitung

Rohrbiegemaschine

FR Manuel d'utilisation (traduction)

Cintreuse à galets



**RBM 40K / RBM 50**

**Rohrbiegemaschine  
Cintreuse à galets**

HOLZMANN-MASCHINEN GmbH  
Marktplatz 4 | 4170 Haslach | AUSTRIA  
Gewerbepark 8 | 4707 Schüsslberg | AUSTRIA  
Tel: +43 - 7289 / 71562-0 | Fax: +43 - 7289 / 71562-4  
Tel: +43 - 7248 / 61116-0 | Fax: +43 - 7248 / 61116-6  
info@holzmann-maschinen.at, www.holzmann-maschinen.at

*Bedienungsanleitung und  
Sicherheitshinweise lesen und  
beachten!*

*Lire attentivement le manuel  
d'utilisation avant la première utili-  
sation !*



*Technische Änderungen sowie  
Druck- und Satzfehler  
vorbehalten!*

*Données techniques sous ré-  
serve de modifications et/ou  
erreurs !*

<b>1</b>	<b>TECHNIK / TECHNIQUE</b>	<b>4</b>
1.1	Komponenten und Bedienelemente / Composant de la machine .....	4
1.2	Technische Daten RBM 40 / RBM 50 .....	4
1.2.1	RBM 40 .....	5
1.2.2	RBM 50 .....	6
<b>2</b>	<b>VORWORT (DE)</b>	<b>7</b>
<b>3</b>	<b>SICHERHEIT</b>	<b>8</b>
3.1	Bestimmungsgemäße Verwendung .....	8
3.2	Unzulässige Verwendung .....	8
3.3	Sicherheitshinweise .....	9
3.4	Restrisiken .....	10
<b>4</b>	<b>INBETRIEBNAHME</b>	<b>10</b>
4.1	Vorbereitende Tätigkeiten .....	10
4.1.1	Lieferumfang .....	10
4.1.2	Der Arbeitsplatz .....	11
4.1.3	Vorbereitung der Oberflächen .....	11
4.2	Elektrischer Anschluss .....	11
<b>5</b>	<b>BEDIENUNG</b>	<b>12</b>
5.1	Maßnahmen vor dem Betrieb .....	12
<b>6</b>	<b>BETRIEB</b>	<b>12</b>
<b>7</b>	<b>WARTUNG</b>	<b>12</b>
7.1.1	Entsorgung .....	13
7.2	Fehlerbehebung .....	13
<b>8</b>	<b>ELEKTRISCHE INSTALLATION</b>	<b>14</b>
<b>9</b>	<b>PRÉFACE (FR)</b>	<b>15</b>
<b>10</b>	<b>SÉCURITÉ</b>	<b>16</b>
10.1	Utilisation correcte .....	16
10.1.1	Conditions environnementales .....	16
10.2	Utilisation interdite .....	16
10.3	Instruction de sécurité .....	17
10.4	Risques résiduels .....	18

<b>11</b>	<b>ASSEMBLAGE</b>	<b>18</b>
11.1	Préparatif.....	18
11.1.1	Livraison .....	18
11.1.2	Le lieu de travail .....	18
11.1.3	Préparation des surfaces .....	18
11.2	Raccordement électrique .....	19
<b>12</b>	<b>FONCTIONNEMENT</b>	<b>19</b>
12.1	Mesures préalables au fonctionnement.....	19
<b>13</b>	<b>UTILISATION</b>	<b>20</b>
<b>14</b>	<b>ENTRETIEN</b>	<b>20</b>
14.1	Recyclage.....	21
14.2	DÉPISTAGE DE PANNE .....	21
<b>15</b>	<b>INSTALLATION ELECTRIQUE RBM 40 / RBM 50</b>	<b>22</b>
<b>16</b>	<b>ELEKTRISCHE SCHALTUNGEN / SCHÉMA ÉLECTRIQUE</b>	<b>23</b>
<b>17</b>	<b>ERSATZTEILE / PIÈCE DE RECHANGE</b>	<b>27</b>
17.1	Explosionszeichnung RBM 40 / Vue explosée RBM 40.....	27
17.2	Ersatzteilliste RBM 40 / PIÈCE DE RECHANGE RBM 40 .....	28
<b>18</b>	<b>EXPLOSIONSZEICHNUNG RBM50 / VUE EXPLOSEE RBM 50</b>	<b>29</b>
18.1	Ersatzteilbestellung / Commande de pièce de rechange .....	33
<b>VOUS TROUVEREZ NOTRE ADRESSE SUR LA PREFACE DE CE MANUEL.</b>		<b>33</b>
<b>19</b>	<b>KONFORMITÄTSERKLÄRUNG / CERTIFICAT DE CONFORMITÉ</b>	<b>34</b>
<b>20</b>	<b>GARANTIEERKLÄRUNG (DE)</b>	<b>35</b>
<b>21</b>	<b>GARANTIE ET SERVICE (FR)</b>	<b>36</b>
<b>22</b>	<b>PRODUKTBEOBACHTUNG</b>	<b>37</b>

# 1 TECHNIK / TECHNIQUE

## 1.1 Komponenten und Bedienelemente / Composant de la machine

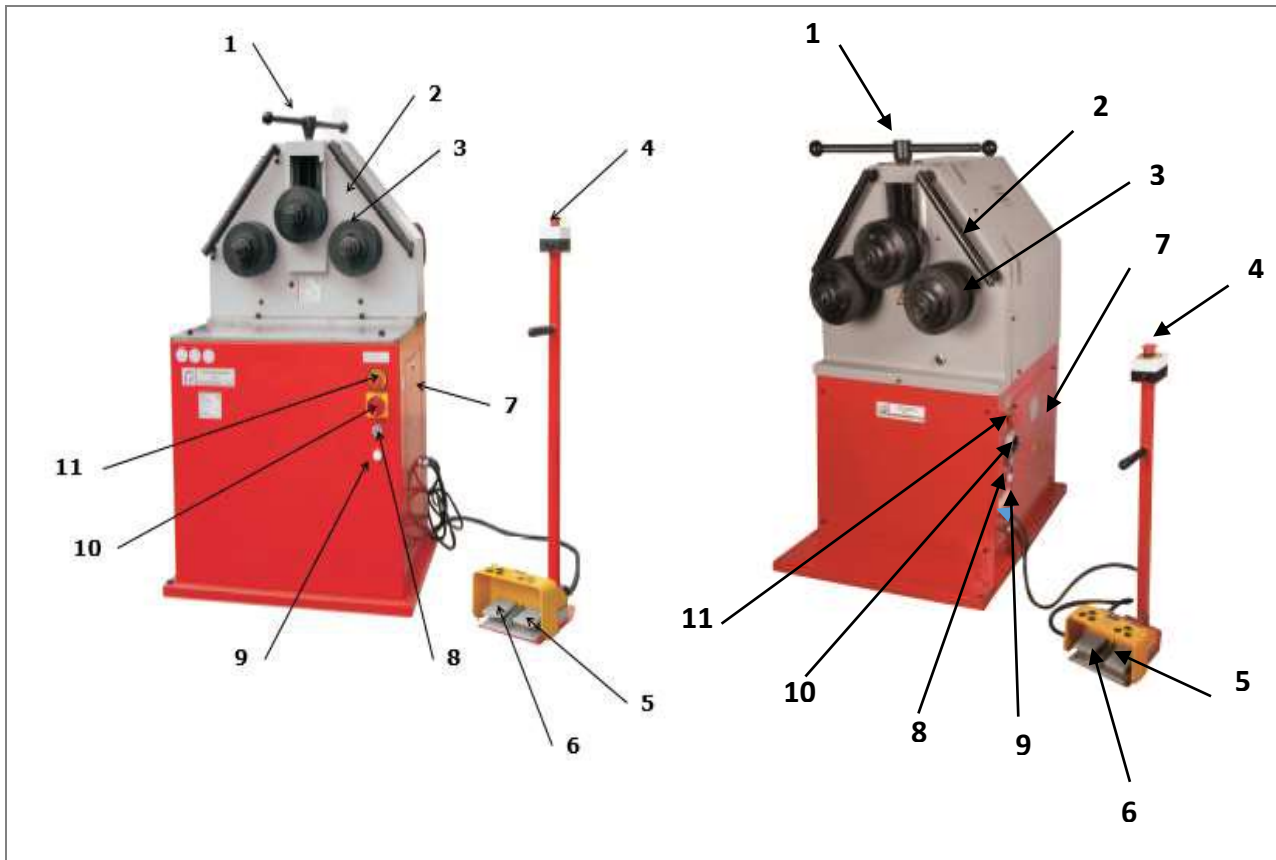















<b>1</b>	T-Kurbel Vertikalverstellung / T-manivelle de réglage vertical	<b>7</b>	Sicherungskasten / Boite à fusibles
<b>2</b>	Unterstützungsrollen / Galets latéraux	<b>8</b>	EIN Schalter / Bouton marche
<b>3</b>	Rollen / Galets	<b>9</b>	Statusleuchte / Voyant lumineux
<b>4</b>	AUS Taste / Bouton d'arrêt	<b>10</b>	Hauptschalter / Interrupteur principal
<b>5</b>	Rechtslauf / Sens horaire	<b>11</b>	NOTAUS / Arrêt d'urgence
<b>6</b>	Linkslauf / Sens antihoraire		

## 1.2 Technische Daten RBM 40 / RBM 50

		<b>RBM 40</b>	<b>RBM 50</b>
Netzanschluss	V/Hz	400 / 50	400 / 50
Motorleistung S1 / S6	Kw	1.5 / 2.0	2,2 / 3,1
Drehzahl	U/min	9.3	13
Ø Rollenwelle	mm	40	50
Abmessungen LxBxH	mm	1240x860x1560	1000x820x1550
Gewicht ca. N/B	kg	435/485	450 / 482















### 1.2.1 RBM 40

Produkt	Abmessungen	min. Durchmesser	Produkt	Abmessungen	min. Durchmesser
	1.5 x 2.9	600		50 x 50 x 2.5	1200
	Ø 30	500		50 x 50 x 5	800
	30 x 30	800		50 x 50 x 5	800
	Ø 70 x 2	1200		70 x 8	800
	60 x 20	600		70 x 8	800
	50 x 10	600		60 x 40 x 6	800
	50 x 25 x 2.5	1200		60 x 40 x 5	800



### 1.2.2 RBM 50

Pièce à travailler	Dimensions	Ø cintrage min.	Pièce à travailler	Dimensions	Ø cintrage min.
	60x10 40x10	500 650		80x45x6 65x40x5	650 550
	100x15 60x10	920 1150		60x5 50x5	500 500
	35x35 20x20	600 780		60x5 50x5	700 700
	60x7 50x5	750 500		Ø35 Ø30	600 650
	60x7 50x5	750 700		60x60x3 40x40x3	600 500
	80x45x6 65x40x5	600 550		70x50x3 50x40x3	1200 800



## 2 VORWORT (DE)

### Sehr geehrter Kunde!

Diese Bedienungsanleitung enthält Informationen und wichtige Hinweise zur Inbetriebnahme und Handhabung der Rohrbiegemaschine RBM 40 und RBM 50.

Die Bedienungsanleitung ist Bestandteil der Maschine und darf nicht entfernt werden. Bewahren Sie sie für spätere Zwecke auf und legen Sie diese Anleitung der Maschine bei, wenn sie an Dritte weitergegeben wird!



#### **Bitte beachten Sie die Sicherheitshinweise!**

Lesen Sie vor Inbetriebnahme diese Anleitung aufmerksam durch. Der sachgemäße Umgang wird Ihnen dadurch erleichtert, Missverständnissen und etwaigen Schäden wird vorgebeugt.

Halten Sie sich an die Warn- und Sicherheitshinweise. Missachtung kann zu ernststen Verletzungen führen.

Durch die ständige Weiterentwicklung unserer Produkte können Abbildungen und Inhalte geringfügig abweichen. Sollten Sie Fehler feststellen, informieren Sie uns bitte.

Technische Änderungen vorbehalten!

**Kontrollieren Sie die Ware nach Erhalt unverzüglich und vermerken Sie etwaige Beanstandungen bei der Übernahme durch den Zusteller auf dem Frachtbrief! Transportschäden sind innerhalb von 24 Stunden separat bei uns zu melden. Für nicht vermerkte Transportschäden kann Holzmänn keine Gewährleistung übernehmen.**

## Urheberrecht

© 2016

Diese Dokumentation ist urheberrechtlich geschützt. Die dadurch verfassungsmäßigen Rechte bleiben vorbehalten! Insbesondere der Nachdruck, die Übersetzung und die Entnahme von Fotos und Abbildungen werden gerichtlich verfolgt – Gerichtsstand ist 4020 Linz. Österreich!

## Kundendienstadressen

### **HOLZMANN MASCHINEN GmbH**

AT-4170 Haslach, Marktplatz 4

Tel 0043 7289 71562 – 0

Fax 0043 7289 71562 – 4

info@holzmänn-maschinen.at



## 3 SICHERHEIT

### 3.1 Bestimmungsgemäße Verwendung

Die Maschine nur in technisch einwandfreiem Zustand sowie bestimmungsgemäß, sicherheits- und gefahrenbewusst benutzen! Störungen, welche die Sicherheit beeinträchtigen können, umgehend beseitigen lassen!

Es ist generell untersagt, sicherheitstechnische Ausrüstungen der Maschine zu ändern oder unwirksam zu machen!

Die Rohrbiegemaschine RBM 40 / RBM 50 ist für folgende Tätigkeiten vorgesehen:

Rundbiegen von Metallprofilen und Rohren unter den im Abschnitt Technik angegebenen Parametern.

Für eine andere oder darüber hinausgehende Benutzung und daraus resultierende Sachschäden oder Verletzungen übernimmt HOLZMANN-MASCHINEN keine Verantwortung oder Garantieleistung.

### Arbeitsbedingungen

Die Maschine ist für die Arbeit unter folgenden Bedingungen bestimmt:

Luftfeuchtigkeit	40% - 80% bei 25°C
Temperatur	von +15°C bis +40°C
Höhe über dem Meeresspiegel	max. 1000 m

Die Maschine ist nicht für den Betrieb im Freien bestimmt.

Die Maschine ist nicht für den Betrieb unter explosionsgefährlichen Bedingungen bestimmt.

### 3.2 Unzulässige Verwendung

- Der Betrieb der Maschine unter Bedingungen außerhalb der in dieser Anleitung angegebenen Grenzen ist nicht zulässig.
- Der Betrieb der Maschine ohne die vorgesehenen Schutzvorrichtungen ist unzulässig;
- die Demontage oder das Ausschalten der Schutzvorrichtungen ist untersagt.
- Etwaige Änderungen in der Konstruktion der Maschine sind unzulässig.
- Der Betrieb der Maschine auf eine Art und Weise bzw. zu Zwecken, die den Anweisungen dieser Bedienungsanleitung nicht zu 100% entspricht, ist untersagt.

**Für eine andere oder darüber hinausgehende Benutzung und daraus resultierende Sachschäden oder Verletzungen übernimmt HOLZMANN-MASCHINEN keine Verantwortung oder Garantieleistung.**



### 3.3 Sicherheitshinweise

Warnschilder und/oder Aufkleber an der Maschine, die unleserlich sind oder entfernt wurden, sind umgehend zu erneuern!

Zur Vermeidung von Fehlfunktionen, Schäden und gesundheitlichen Beeinträchtigungen sind folgende Hinweise UNBEDINGT zu beachten:



**Arbeitsbereich und Boden rund um die Maschine sauber und frei von Öl, Fett und Materialresten halten!**

**Für eine ausreichende Beleuchtung im Arbeitsbereich der Maschine sorgen!**

**Die Maschine nicht im Freien verwenden!**

**Bei Müdigkeit, Unkonzentriertheit bzw. unter Einfluss von Medikamenten, Alkohol oder Drogen ist das Arbeiten an der Maschine verboten!**



**Das Klettern auf die Maschine ist verboten!  
Schwere Verletzungen durch Herunterfallen oder Kippen der Maschine sind möglich!**



**Die Maschine darf nur vom eingeschulten Fachpersonal bedient werden.  
Unbefugte, insbesondere Kinder, und nicht eingeschulte Personen sind von der laufenden Maschine fern zu halten!**



**Wenn Sie an der Maschine arbeiten, tragen Sie keinen lockeren Schmuck, weite Kleidung, Krawatten oder langes, offenes Haar.  
Lose Objekte können sich in rotierenden Teilen verfangen und zu Verletzungen führen!**



**Bei Arbeiten an der Maschine geeignete Schutzausrüstung (Schutzhandschuhe, Schutzbrille, Gehörschutz, ...) tragen!**



**Die laufende Maschine darf nie unbeaufsichtigt sein! Vor dem Verlassen des Arbeitsbereiches die Maschine ausschalten und warten, bis der Motor still steht!**



**Vor Wartungsarbeiten oder Einstellarbeiten ist die Maschine von der Spannungsversorgung zu trennen! Vor dem Trennen der Spannungsversorgung den Hauptschalter ausschalten (OFF). Verwenden Sie das Netzkabel nie zum Transport oder zur Manipulation der Maschine!**

**Am Gerät befinden sich nur wenige von Ihnen zu wartenden Komponenten. Es ist nicht notwendig, die Maschine zu demontieren. Reparaturen nur durch den Fachmann durchführen lassen!**

**Zubehör:**

**Verwenden Sie nur von HOLZMANN empfohlenes Zubehör!**

**Wenden Sie sich bei Fragen und Problemen an unsere Kundenbetreuung.**

### 3.4 Restrisiken

Auch bei Einhaltung aller Sicherheitsbestimmungen und bei bestimmungsgemäßer Verwendung sind folgende Restrisiken zu beachten:

- Quetschungsgefahr für die Hände/Finger bei Zugriff zu den Biegerollen während der Biegeoperation.
- Haare und lose Kleidung etc. können von der rotierenden Walze erfasst werden! Schwere Verletzungsgefahr! Sicherheitsbestimmungen bzgl. Arbeitskleidung unbedingt beachten.
- Verletzungsgefahr durch Kontakt mit spannungsführenden Bauteilen sowie bei fehlender Erdung.
- Verletzungsgefahr durch Kippen der Maschine.
- Schnittgefahr durch nicht entgratete Kanten des Werkstückes.
- Verletzungsgefahr durch herausschnellende Teile, v.a bei Überlastung der Maschine.

Diese Risiken können minimiert werden, wenn alle Sicherheitsbestimmungen angewendet werden, die Maschine ordentlich gewartet und gepflegt wird und die Maschine bestimmungsgemäß und von entsprechend geschultem Fachpersonal bedient wird. Trotz aller Sicherheitsvorrichtungen ist und bleibt ihr gesunder Hausverstand und Ihre entsprechende technische Eignung/Ausbildung zur Bedienung einer Maschine wie der RBM 40 und der RBM 50 der wichtigste Sicherheitsfaktor!

## 4 INBETRIEBNAHME

### 4.1 Vorbereitende Tätigkeiten

#### 4.1.1 Lieferumfang

Überprüfen Sie nach Erhalt der Lieferung, ob alle Teile in Ordnung sind. Melden Sie Beschädigungen oder fehlende Teile umgehend Ihrem Händler oder der Spedition. Sichtbare Transportschäden müssen außerdem gemäß den Bestimmungen der Gewährleistung unverzüglich auf dem Lieferschein vermerkt werden, ansonsten gilt die Ware als ordnungsgemäß übernommen.

#### 4.1.2 Der Arbeitsplatz

Wählen Sie einen passenden Platz für die Maschine; Stellen Sie sicher, dass der Untergrund das Gewicht der Maschine tragen kann und eben ist.

Sorgen Sie für eine ausreichend große Arbeitsfläche, um einen sicherheitskonformes Betrieb der Maschine gewährleisten zu können. Es ist für mindestens 1m Abstand rund um die Maschine zu sorgen.

Beachten Sie dabei die Sicherheitsanforderungen aus Kapitel 2 sowie die Abmessungen der Maschine aus Kapitel 1.

Der gewählte Platz muss einen passenden Anschluss an das elektrische Netz gewährleisten.

#### 4.1.3 Vorbereitung der Oberflächen

Beseitigen Sie das Konservierungsmittel, das zum Korrosionsschutz der Teile ohne Anstrich aufgetragen ist. Das kann mit den üblichen Lösungsmitteln geschehen. Dabei keine Nitrolösungsmittel oder ähnliche Mittel und in keinem Fall Wasser verwenden

### HINWEIS

**Der Einsatz von Farbverdünnern, Benzin, aggressiven Chemikalien oder Scheuermitteln führt zu Sachschäden an den Oberflächen!**

Daher gilt:

Bei der Reinigung nur milde Reinigungsmittel verwenden

## 4.2 Elektrischer Anschluss

### ACHTUNG



**Bei Arbeiten an einer nicht geerdeten Maschine:  
Schwere Verletzungen durch Stromschlag im Falle einer Fehlfunktion möglich!**

Daher gilt:

Maschine muss geerdet sein und an einer geerdeten Steckdose betrieben werden.

- Der elektrische Anschluss der Maschine ist für den Betrieb an einer geerdeten Steckdose vorbereitet!
- Alle passiven metallischen Komponenten der Maschine (z.B. Gehäuse) sind geerdet gemäß EN Norm 60204.
- Der Stecker darf nur mit einer fachgerecht montierten und geerdeten Steckdose verbunden werden!
- Der mitgelieferte Stecker darf nicht verändert werden. Sollte der Stecker nicht passen oder defekt sein, darf nur ein qualifizierter Elektrotechniker diesen Stecker modifizieren bzw. erneuern!
- Im Falle einer Reparatur oder eines Austausches darf der Erdungsleiter nicht an eine unter Spannung stehende Dose angeschlossen werden!
- Überprüfen Sie mit einem qualifizierten Elektriker oder Servicetechniker, dass die Erdungsanweisungen verstanden wurden und die Maschine geerdet ist!
  - Der Widerstand der Erdungen dürfen an der Maschine den Wert von  $0.1\Omega$  nicht überschreiten. Bei der Antriebseinheit darf der Wert von  $0.4\Omega$  nicht überschritten werden.
  - Die Antriebseinheit sollte mit 3 Sicherungen á 10A (für 3 Phasen L1, L2, L3) gesichert werden.



- Überprüfen Sie den Zustand aller Kabel, Kabelverbindungen, elektrischen Anschlüsse und Verbindungen. Ein beschädigtes Kabel ist umgehend zu erneuern!

## 5 BEDIENUNG

### 5.1 Maßnahmen vor dem Betrieb

- Schalten Sie die Maschine mit dem Hauptschalter in Position „I“
- Überprüfen Sie Vorhandensein und einwandfreie Funktionalität der Sicherheitseinrichtungen.
- Schalten Sie die Maschine ein. Lassen Sie sie eine Stunde im Leerlauf, und achten Sie auf etwaige auffällige Motorgeräusche, etwaige Überhitzung des Motors, des Gehäuses, der elektrischen Komponenten. Die Temperatur der Kugellager der zwei Trägerrollen sowie der Biegerolle darf 50°C nicht überschreiten.

## 6 BETRIEB



### WARNUNG

Alle Einstellarbeiten etc. nur nach Trennung der Maschine von der Stromzufuhr.

- Die Maschine ist eine 3 Walzen Rundbiegemaschine und wird mit Standardrollen ausgeliefert, die geeignet sind zum Rundbiegen ellipsoider Rundrohre. Für das Rundbiegen von T-Formrohren u.a. Form- und Massivrohren sind andere Rollenprofile zu verwenden. Diese sind im Fachhandel zu erwerben. Vor jedem Umrüsten der Rollen die Maschine von der Stromzufuhr trennen.
- Spannen Sie mittels der T-Kurbel Vertikaleinstellung das Werkstück zw. Trägerrollen und Biegerolle ein.
- Wenn alle Voreinstellungen getätigt sind, schalten Sie die Maschine mit dem Hauptschalter in Position „I“.
- Mit dem Fußpedal können Sie RECHTS-/LINKSLAUF der Maschine starten.
- Achten Sie bei Senkung der Biegewalze auf die Parameter zu min. Biegedurchmesser im Abschnitt 1, Technik.

## 7 WARTUNG



### ACHTUNG

**Bei Reinigung und Instandhaltung bei angeschlossener Maschine:  
Sachschaden und schwere Verletzungen durch unbeabsichtigtes Einschalten der Maschine möglich!**

Daher gilt:

Vor Wartungsarbeiten Maschine ausschalten und von der Spannungsversorgung trennen.

Die Maschine ist wartungsarm und enthält nur wenig Teile, die der Bediener einer Instandhaltung unterziehen muss.

Störungen oder Defekte, die die Sicherheit der Maschine beeinträchtigen können, umgehend beseitigen lassen.

Reparaturtätigkeiten dürfen nur von Fachpersonal durchgeführt werden! Die Beseitigung von Defekten erledigt Ihr Fachhändler.



Die vollständige und regelmäßige Reinigung der Maschine nach jedem Betrieb garantiert eine lange Lebensdauer der Maschine und stellt eine Sicherheitsvoraussetzung dar. Verwenden Sie ausschließlich milde Reinigungsmittel, d.h. kein Benzin, Petroleum, etc ...

Prüfen Sie regelmäßig, ob die Warn- und Sicherheitshinweise an der Maschine vorhanden und in einwandfrei leserlichem Zustand sind.

Prüfen Sie vor jedem Betrieb den einwandfreien Zustand der Sicherheitseinrichtungen.

Bei Lagerung der Maschine darf diese nicht in einem feuchten Raum aufbewahrt werden und muss gegen den Einfluss von Witterungsbedingungen geschützt werden.

Vor der ersten Inbetriebnahme, sowie nachfolgend alle 20 Arbeitsstunden alle beweglichen Verbindungsteile (falls erforderlich vorher mit einer Bürste von Spänen und Staub reinigen) mit einer dünnen Schicht Schmieröl oder Schmierfett einschmieren.

Wöchentlich überprüfen: festen Sitz der Schraubverbindungen, einwandfreien Zustand der elektrischen Komponenten sowie Kabel. Entstauben Sie regelmäßig die elektrischen Teile mit einem Luftstrom (max. 2 ATM). Überprüfen Sie, ob die Maschine ordnungsgemäß geerdet ist.

**7.1.1 Entsorgung**

Entsorgen Sie die Maschine nicht im Restmüll. Kontaktieren Sie Ihre lokalen Behörden für Informationen bzgl. der verfügbaren Entsorgungsmöglichkeiten. Wenn Sie bei Ihrem Fachhändler ein neues Gerät kaufen, ist dieser verpflichtet, Ihr altes einzutauschen.



**7.2 Fehlerbehebung**

**Bevor Sie die Arbeit zur Beseitigung von Defekten beginnen, trennen Sie die Maschine von der Stromversorgung. Beseitigung von Defekten (v.a. elektrische Diagnosen etc..) nur durch fachlich geeignete Personen!**

Fehler	Mögliche Ursache	Behebung
<b>Motor läuft nicht</b>	Netzanschluss inkorrekt	Von Fachmann überprüfen lassen
	Das Thermorelais ist nicht mit 2.3A gesichert.	Mit 2.3A sichern, Relais neu reseten.
	Stromanschluss defekt, nur 2 oder weniger Phasen werden mit Strom versorgt.	Von Fachmann überprüfen lassen
	QF2 im Primärkreislauf bzw. QF3 im Kontrollkreislauf ist defekt.	Überprüfen und durch Gleichwertige ersetzen.
	TC Transformator (24V Versorgung) im Kontrollkreislauf funktioniert nicht	Überprüfen: Ob der TC mit 400V versorgt wird. Ob der TC 24V abgibt.
	KM Kontakt sitzt nicht richtig Schrauben der Elektroverbindungen nicht angezogen Elektrokontakte von JK1, JK2, SB, FR sitzen nicht richtig	Überprüfen Sie auf richtigen Sitz.



## 8 ELEKTRISCHE INSTALLATION

SYMBOL	BEZEICHNUNG	AUFGABE / ZWECK
QF2	Circuit Breaker2A / Ausschalter 2A	Schutz des Transformator Hauptstromkreises
QF3	Circuit Breaker1A / Ausschalter 1A	Schutz des Transformator Hauptstromkreises
FR	Thermal Relay	Schutz gegen Überlastung des Motors M
KM1,KM2	Contacter	Antrieb Motor M
M	Drei Phasen Induktionsmotor	Antrieb der Walzen
SA	AUS-EIN Nockenschalter	Schließen/Öffnen Netzstromkreis
TA	Druckknopf Support Contact block:1 O	Notaus
JK1	Fußschalter	Startet M rechts
JK2	Fußschalter	Startet M links
T	Transformator	Supply,24V, of control circuit
PE		Verbindungen zu Erdungskreislauf
SB1	Druckschalter	Control start power on
KA	Relay /Relay	Control start power on

- Alle stromführenden metallischen Komponenten sind gemäß EN 60204 § 6.2.2 gegen das unabsichtliche Berühren während dem Betrieb geschützt, da im Inneren der Maschine verbaut.
- Alle stromführenden Komponenten sind isoliert gegen nicht stromführende Komponenten gemäß EN 60204 § 6.2.2
- Galvanische Trennung des Steuerkreises durch Transformator, gemäß EN 60204 §6.3.3
- Verwendung von reduzierter Stromspannung (PELV) von 24V für die Versorgung des Steuerkreises gemäß EN 20204 § 6.4
- Der Steuerkreis ist ebenfalls mit der Schutzschaltung verbunden, gemäß EN 60204 § 8.4
- Alle inaktiven metallischen Komponenten sind geerdet gemäß EN60204-1 §5.2, §8.2.1
- Die Funktionalität der Erdung muss von Zeit zu Zeit von einem Fachmann überprüft werden.



## 9 PRÉFACE (FR)

### Cher client!

Ce manuel contient des informations et des conseils pour une utilisation correcte et sûre et l'entretien de la cintrreuse à galets RBM 40 et RBM 50. Le manuel fait partie de la machine et ne doit pas être stocké séparément. Le lire attentivement avant la première utilisation de la machine et le conserver pour référence future. Lorsque la machine est utilisée par d'autres personnes, toujours remettre le manuel avec la machine.

**Ci-après le nom commercial habituel de l'appareil (voir page de couverture) de ce manuel sera remplacé par le terme "machine".**



#### **Lire et respecter les consignes de sécurité!**

Avant la première utilisation lire attentivement ce manuel. Cela facilite l'utilisation correcte de la machine et évite les dysfonctionnements et les dommages sur la machine et sur la santé de l'utilisateur.

En raison des progrès constants dans la conception des produits les photos et le contenu peuvent varier légèrement. Cependant, si vous constatez des erreurs, merci de nous en informer. Les spécifications techniques sont soumises à changements!

**Merci de vérifier le contenu du produit immédiatement après réception pour un éventuel dommage de transport ou de parties manquantes. Les revendications de dommages de transport ou pièces manquantes doivent être émises immédiatement après la réception initiale de la machine et son déballage, et ceux avant de mettre la machine en marche. Merci de comprendre que les demandes ultérieures ne pourront être acceptées.**

### Droit d'auteur

© 2016

Ce document est protégé par le droit international des droits d'auteur. Tous droits réservés. Surtout la réimpression et la traduction et la représentation des images seront poursuivies par la loi. Compétence de la Cour de Wels, en Autriche!

### Contact service après-vente

**HOLZMANN MASCHINEN GmbH**

AT-4170 Haslach, Marktplatz 4

Tel 0043 7289 71562 - 0

Fax 0043 7289 71562 - 4

info@holzmann-maschinen.at



## 10 SÉCURITÉ

### 10.1 Utilisation correcte

La machine doit être en parfait état et en conformité avec les règles de sécurité pour être utilisée !  
Défauts qui pourraient affecter la sécurité doivent être rectifiés immédiatement!

Il est interdit de modifier l'équipement de sécurité de la machine ou de le rendre inefficace

La cintruse RBM 40 / RBM 50 est prévue pour les activités suivantes:

Le cintrage de profilé et tube métallique en fonction des paramètres techniques donnés dans ce manuel.

Holzmann-Maschinen ne peut pas être tenu responsable des blessures ou des dommages s'il y a eu une manipulation ou des ajustements à la machine.

**Pour un usage différent ou supplémentaire entraînant des dommages matériels ou des blessures Holzmann-Maschinen ne prend aucune responsabilité ou garantie.**

#### 10.1.1 Conditions environnementales

La machine est conçue pour travailler dans les conditions suivantes:

Humidité	40% - 80% par 25°C
Température	de +15°C à +40°C
Au-dessus du niveau de la mer	max. 1000 m

La machine n'est pas destinée à une utilisation en extérieur.  
La machine n'a pas été conçue pour être utilisée dans des conditions potentiellement dangereuses.

### 10.2 Utilisation interdite

- L'utilisation de la machine en dehors des limites techniques des états décrits dans ce manuel est interdite.
- Le fonctionnement de la machine sans ces dispositifs de sécurité fournis est interdit.
- La suppression ou la désactivation des dispositifs de protection est interdite.
- L'utilisation d'outils qui ne sont pas faits pour une utilisation appropriée de la RBM 40 et RBM 50 est interdite.
- Le fonctionnement de la machine sur une manière ou à des fins qui ne sont pas conformes aux instructions de ce manuel à 100%, est interdit.
- Ne pas laisser la machine sans surveillance, surtout lorsque les enfants sont à proximité. NE LAISSEZ PAS le lieu de travail sans surveillance!



### 10.3 Instruction de sécurité

Pour éviter tout dysfonctionnement, dommages ou blessures, prendre en compte les éléments suivants :

La sécurité doit être observé et régulièrement inspecté!

**Les signes d'alerte et / ou des décalcomanies illisible sur la machine devront être remplacés par de nouvelles immédiatement :**



- Garder la zone de travail et le plancher propre et exempt de graisse ou d'autres matériaux !
- S'assurer que votre espace de travail est bien éclairé !
- Il est interdit d'utiliser la machine si vous êtes fatigué, pas concentré ou sous l'influence de médicament, alcools ou autre type de drogues !



L'escalade sur la machine est interdite!  
Les blessures graves en tombant ou en inclinant la Machine sont possibles !



La machine doit être utilisée uniquement par un personnel qualifié.  
Les personnes non autorisées, en particulier les enfants et les personnes sans formation spécifique doivent être tenu à l'écart de la machine en fonctionnement !



Lorsque vous travaillez avec la machine ne portez pas de vêtements amples, cheveux longs ou de bijoux tels que colliers, etc.  
Les éléments individuels peuvent être couplés à des pièces mobiles de la machine et provoquer de graves dommages !



Porter un équipement de sécurité approprié lorsque vous travaillez avec des machines !



La machine en marche ne doit jamais être laissée sans surveillance! et attendre jusqu'à ce que le moteur de la machine soit complètement arrêté avant quitter la zone de travail !



Débrancher la machine du secteur avant chaque entretien, activités similaires ou pause. Mettre l'interrupteur sur « arrêt » avant de débrancher l'alimentation.

Ne pas utiliser le câble pour le transport ou pour déplacer la machine !

**Ne pas démonter la machine, toujours confier les réparations nécessaires à un personnel qualifié!**

**Utiliser uniquement des accessoires HOLZMANN-MASCHINEN!**

**Pour toutes questions ou problème, veiller consulter notre service clientèle.**



## 10.4 Risques résiduels

Même en respectant les normes de sécurité vous devez prendre en compte les risques résiduels suivant:

- Risque de blessures aux mains / doigts pendant le fonctionnement.
- Risque de blessure dû aux éléments rotatif de la machine par happement de vêtements, bijoux, cheveux long etc,...
- Risque de blessure par contact avec des éléments électriques.
- Risque de blessure par un basculement de la machine.
- Risque de coupure par des bords coupant de la pièce à travailler.
- Risque de blessure par surchargement de la machine.

Ces risques peuvent être minimisés si toutes les normes de sécurité sont appliquées, la maintenance et le bon entretien de la machine et de son équipement fait, ainsi qu'une utilisation strictement réservé à du personnel qualifié. Malgré tous les dispositifs de sécurité, l'utilisation de votre bon sens et qualifications / formation est essentiel pour faire fonctionner une machine comme la RBM 40 et RBM 50, c'est le facteur de sécurité le plus important !

## 11 ASSEMBLAGE

### 11.1 Préparatif

#### 11.1.1 Livraison

Après réception de la machine, vérifier que toutes les pièces sont présentes. Signaler tous dommages ou pièces manquantes immédiatement à votre revendeur ou le transporteur. Les dommages visibles doivent également être enregistrés dans la livraison sans délai, conformément aux dispositions de la garantie, sinon les marchandises seront acceptées comme livrées correctement.

#### 11.1.2 Le lieu de travail

Choisir un lieu de travail approprié pour la machine. La machine doit reposer de manière sûr au sol qui doit pouvoir être adéquat en fonction du poids de la machine.

S'assurer que la zone de travail soit suffisamment grande pour une utilisation sécuritaire conforme pour cette machine. La distance minimale libre autour de la machine est de 1 mètre.

Respecter les exigences de sécurité en fonction des dimensions de la machine.

Le lieu de travail choisi doit fournir une connexion appropriée au réseau électrique.

#### 11.1.3 Préparation des surfaces

Éliminer le conservateur, qui est appliquée pour la protection contre la corrosion sur pièces sans peinture. Cela peut être fait avec les solvants usuels. Ici pas de solvant agressif ou de moyens similaires, et en aucun cas utilisation de l'eau.



### NOTE

**L'utilisation de solvants, d'essences, des produits chimiques corrosifs ou abrasifs peuvent entraîner des dommages à la surface!**

Par conséquent: Lors du nettoyage, utiliser un détergent doux seulement.

## 11.2 Raccordement électrique

### ATTENTION



**Lors de travaux avec une machine non relié à la terre:**

**Des blessures graves par électrocution peuvent se produire en cas de défauts ou de dysfonctionnement!**

Par conséquent:

La machine doit toujours être reliée à la terre par une prise de terre.

- Le raccordement électrique de la machine est conçu pour être connecté à une prise terre!
- Tous les composants métalliques passifs de la machine (par exemple, le bâti) sont conformes à la norme EN 60204.
- La fiche fournie ne doit pas être modifiée. Si la fiche ne correspond pas à la prise ou est défectueuse, seul un électricien qualifié est autorisé à modifier ou à changer la dite fiche!
- Dans le cas d'une réparation ou changement, le conducteur de terre ne doit pas être associé à une prise sous!
- Vérifier avec un électricien ou le service qualifié que ces instructions de mise à la terre ont bien été comprises, et que la machine est bien reliée à la terre!
  - La résistance de la mise à la masse de cette machine ne doit pas dépasser la valeur de  $0,1\Omega$ . Dans l'unité d'entraînement cette valeur ne doit pas dépasser  $0,4\Omega$ .
  - L'unité d'entraînement doit être assurée (pour 3 phases L1, L2, L3) avec 3 fusibles 10A.
- Contrôler l'état de tous les câbles, connexions des câbles et connexions électriques. Un câble endommagé doit être remplacé immédiatement!

## 12 FONCTIONNEMENT

### 12.1 Mesures préalables au fonctionnement

- Éteindre la machine en utilisant l'interrupteur principal.
- Vérifier la présence et le bon fonctionnement des dispositifs de sécurité.
- Mettre la machine sous tension. Laisser tourner une heure au ralenti, et prêter attention à tout bruit anormal du moteur ou surchauffe du moteur, au boîtier, aux composants électriques et à la température des roulements à billes des deux cylindres porteurs et du rouleau de cintrage qui ne doit pas dépasser  $50\text{ }^{\circ}\text{C}$ .



## 13 UTILISATION



### ATTENTION

Tous les ajustements ne sont autorisés qu'avec une machine non reliée électriquement.

- La machine est une cintruse à 3 galets, ces trois galets standard sont fournis avec la machine et sont appropriés pour le cintrage de tube et de profilé. Pour le cintrage de tube en forme de T et le cintrage de tube massif d'autres galets devront être utilisés. Ces derniers sont disponibles dans le commerce. Avant tout changement de galets, retirer l'alimentation électrique de la machine.
- Fixer la pièce à travailler à l'aide de la manivelle de réglage vertical en T entre les deux galets de soutien et le galet de cintrage puis allumer la machine.
- À l'aide de la pédale vous pouvez faire avancer la pièce à travailler vers la droite ou bien vers la gauche, faire maintenant reculer la pièce à travailler de manière à ce qu'elle repose sur la partie supérieure droite du galet de gauche, régler alors le cintrage désiré via la manivelle en T. Faire circuler maintenant la pièce à travailler de l'autre côté qui doit alors commencer à se cintrer, pour un cintrage plus important, revenir de nouveau en arrière de manière à pouvoir régler la manivelle en T un peu plus. Renouveler l'opération si nécessaire.
- S'assurer lors de l'abaissement du galet de cintrage de respecter les paramètres minimums de cintrages présentes dans la section 1 de ce manuel d'utilisation.
- Le modèle RBM 40 peut fonctionner aussi bien de manière horizontale que de manière verticale. Attention le modèle RBM 50 ne peut fonctionner seulement de manière verticale.

## 14 ENTRETIEN



### ATTENTION

**Ne jamais nettoyer ou faire l'entretien sur la machine lorsque encore connecté à l'alimentation électrique:**

Des dommages sur la machine ainsi que des blessures peuvent se produire en raison de commutation involontaire sur la machine!

Par conséquent: Mettre la machine hors tension et la débrancher de l'alimentation électrique avant tout travaux d'entretien ou de nettoyage !

La machine nécessite peu d'entretien et contient peu de pièces qui doivent subir une opération de maintenance.

Dysfonctionnements ou défauts qui peuvent affecter la sécurité de la machine doivent être corrigés immédiatement.

- Le nettoyage complet et total assure une longue durée de vie de la machine et représente une exigence de sécurité. Utiliser uniquement des détergents doux pour le nettoyage, c'est-à-dire pas d'essence, kérosène, soude, etc,...
- Vérifier régulièrement le bon état des autocollants de sécurité sur la machine.
- Vérifier avant chaque utilisation le bon fonctionnement des systèmes de sécurité.



- Cette machine ne doit pas être stockée dans un endroit humide et doit être protégés contre les intempéries.
- Avant la première utilisation, et ensuite toutes les 20 heures de travail (si nécessaire nettoyer avant avec une brosse les copeaux et la poussière) lubrifier toutes les articulations mobiles avec une fine couche d'huile ou de graisse.
- Vérification hebdomadaire: étanchéité des vis, bon état des composants et des câbles électriques. Dépoussiérer régulièrement les pièces électriques avec un jet d'air (max. 2 ATM). Vérifier si la machine est correctement mise à la terre.

**L'élimination des défauts se fait par votre revendeur.**

**Les travaux de réparation ne peut être effectuée que par du personnel qualifié !**

### 14.1 Recyclage

Ne pas jeter votre appareil dans la poubelle. Contacter les autorités locales pour obtenir des informations sur les possibilités d'élimination disponibles.

Lorsque vous achetez une nouvelle machine ou un dispositif équivalent à votre revendeur, le revendeur est tenu de recycler votre vieille machine professionnellement



### 14.2 DÉPISTAGE DE PANNE

**Avant de commencer le travail sur l'élimination des défauts, débrancher la machine de l'alimentation électrique!**

Problème	Cause possible	Solution
<b>Le moteur ne fonctionne pas.</b>	Alimentation électrique incorrecte	Faire contrôler l'installation électrique par un électricien
	Le relais thermique n'est pas sécurisé avec 2.3A.	Sécurisé le relais thermique avec du 2,3A.
	Raccordement électrique défectueux, seulement 2 phases ou moins sont alimentées.	Faire contrôler par un électricien
	QF2 défectueux dans le circuit primaire ou dans le circuit de commande QF3.	Vérifier et remplacer si nécessaire.
	TC transformateur (24V) dans le circuit de commande ne fonctionne pas	Vérifier: Si le PC est fourni avec 400V. Que les sorties TC 24V.
	KM contact n'est pas correct Vis des connexions électriques ne sont pas recouvertes Contacts électriques de JK1, JK2, SB, FR ne sont pas correctement positionnés	Vérifier et ajuster



## 15 INSTALLATION ELECTRIQUE RBM 40 / RBM 50

SYMBOLE	INTITULÉ	MISSION / USAGE
QF2	Disjoncteur 2A commutateur / 2A	protection du circuit principal transformateur
QF3	Disjoncteur 1A commutateur / 1A	protection du circuit principal transformateur
FR	Relais thermique	Protection contre les surcharges du moteur M
KM1,KM2	Contacteur	Moteur d'entraînement M
M	Moteur à induction triphasé	Entraînement des cylindres
SA	ON/OFF commutateur	Fermeture / ouverture circuit de puissance
TA	poussoir Bloc Support Contact: 1 O	Off d'urgence
JK1	commutateur au pied	Démarre M droite
JK2	commutateur au pied	Démarre M gauche
T	Transformateur	Alimentation, 24 V, du circuit de commande
PE		Connexions à circuit de mise à la terre
SB1	interrupteur de pression	Contrôle de démarrage sous tension
KA	Relais / Relais	Contrôle de démarrage sous tension

- Tous les composants métalliques conducteurs sont protégés conformément à la norme EN 60204 § 6.2.2 contre les contacts imprévus lors du fonctionnement.
- Tous les composants porteurs de courant sont isolés à partir de composants non-porteurs de courant conformément à la norme EN 60204 § 6.2.2.
- Isolation galvanique du circuit de commande à travers le transformateur, selon IEC 60204 §6.3.3
- utilisation de tension réduite (PELV) de 24V pour l'alimentation du circuit de commande conformément à la norme EN 20204 § 6.4
- Le circuit est également relié au circuit de protection selon la norme IEC 60204 § 8.4
- Tous les composants métalliques actifs sont mis à la terre selon EN60204-1 §5.2, §8.2.1
- Faire contrôler de temps en temps par un spécialiste que la machine est correctement reliée à la terre.



## 16 ELEKTRISCHE SCHALTUNGEN / SCHÉMA ÉLECTRIQUE

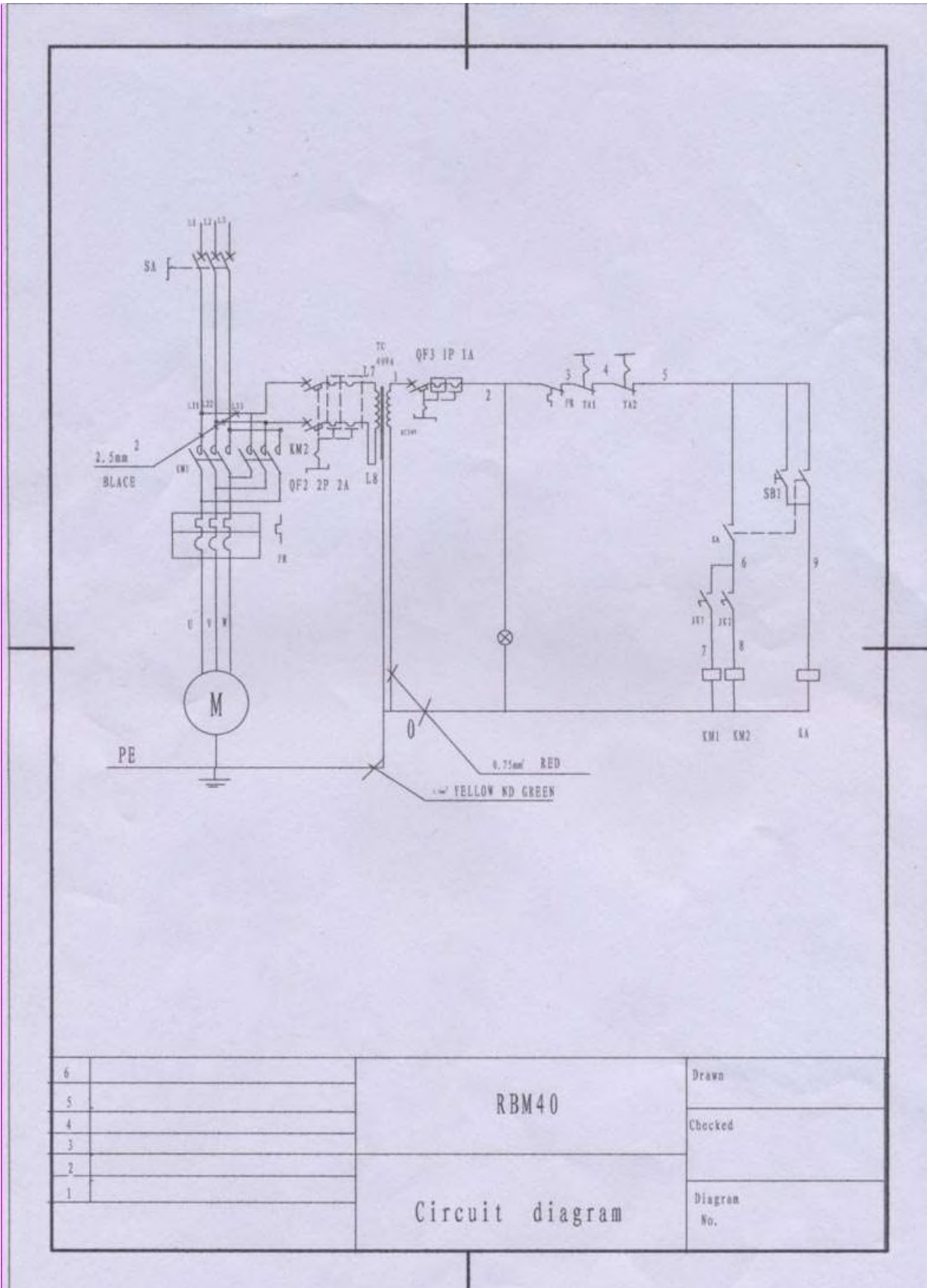

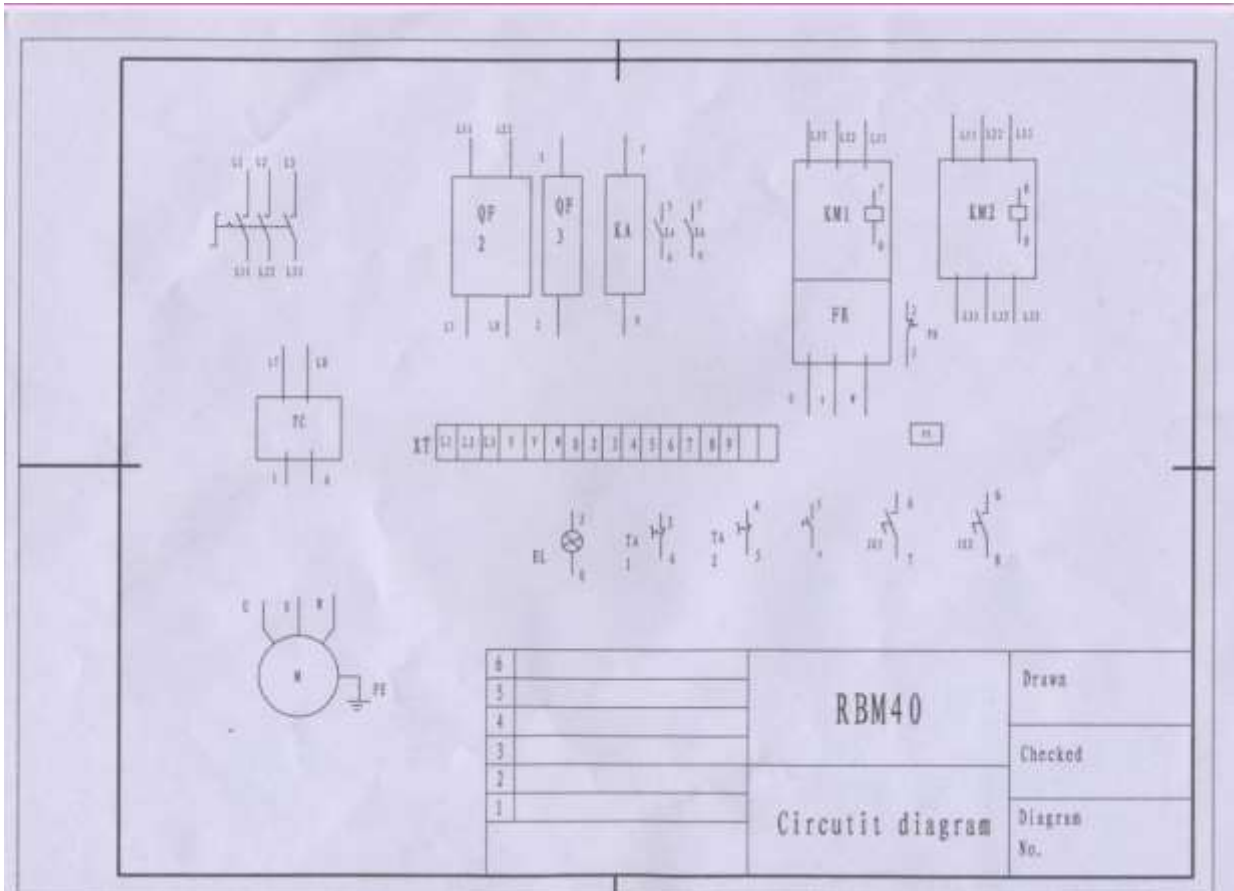
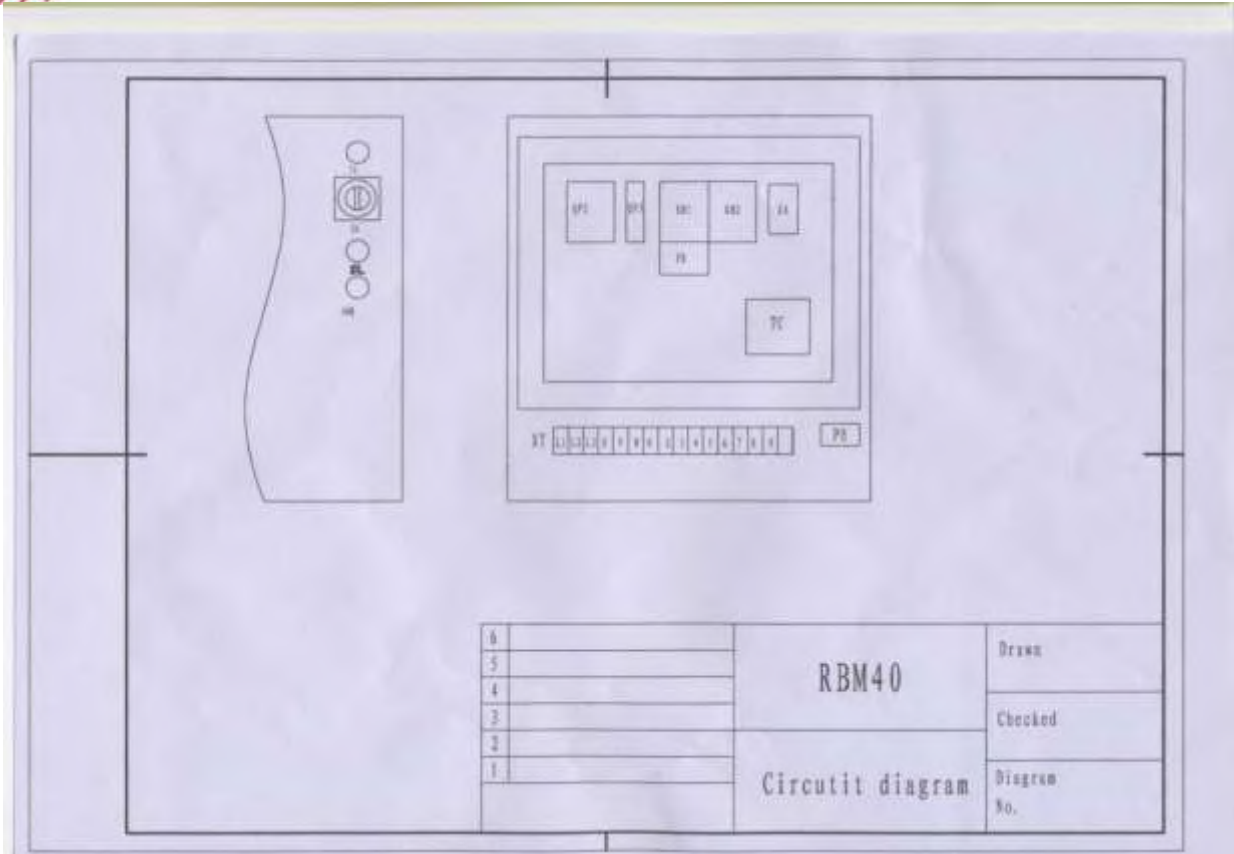



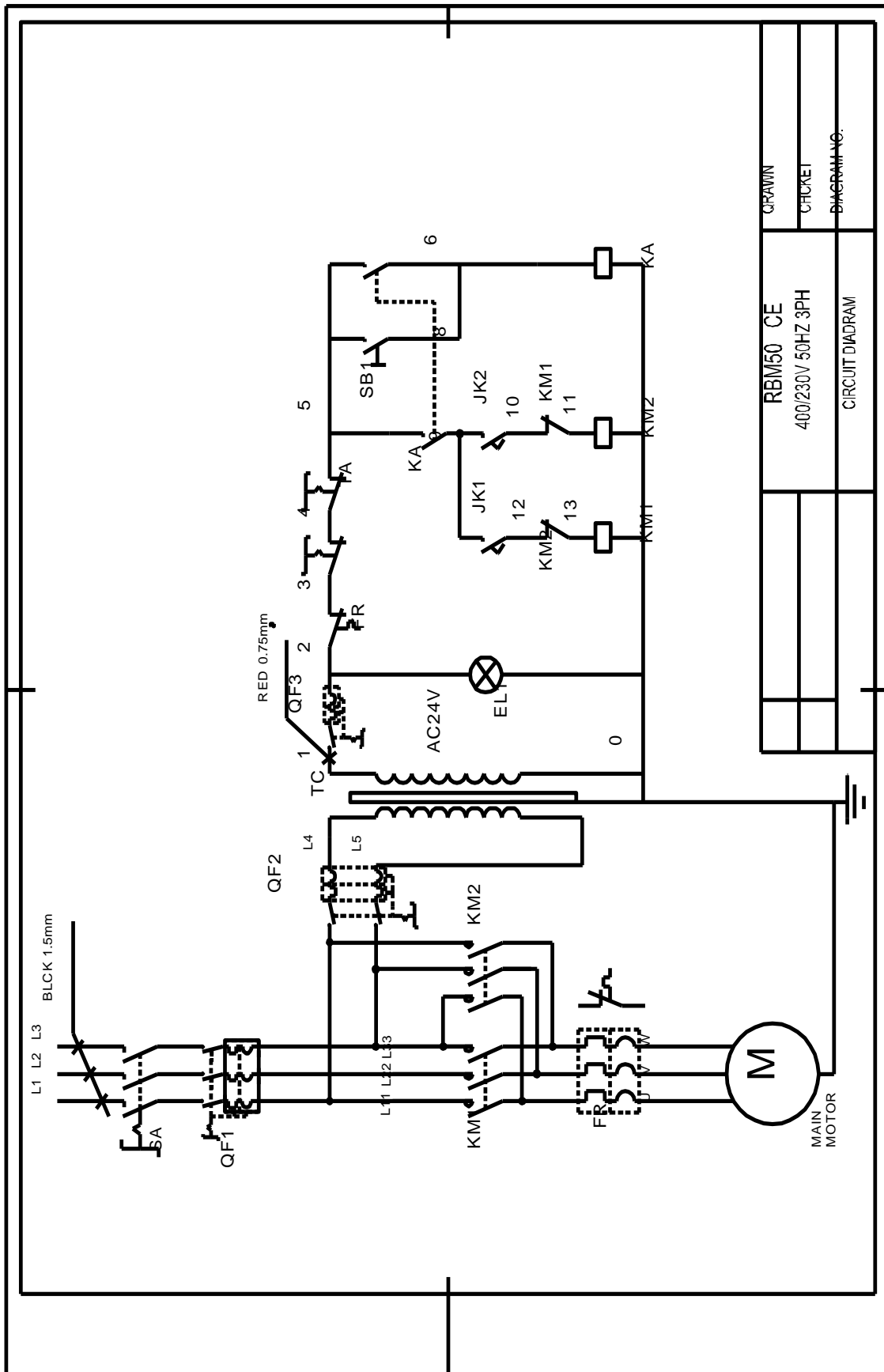

DRAWN	
CHECKED	
DIAGRAM NO.	
RBM50 CE	
400/230V 50HZ 3PH	
CIRCUIT DIAGRAM	

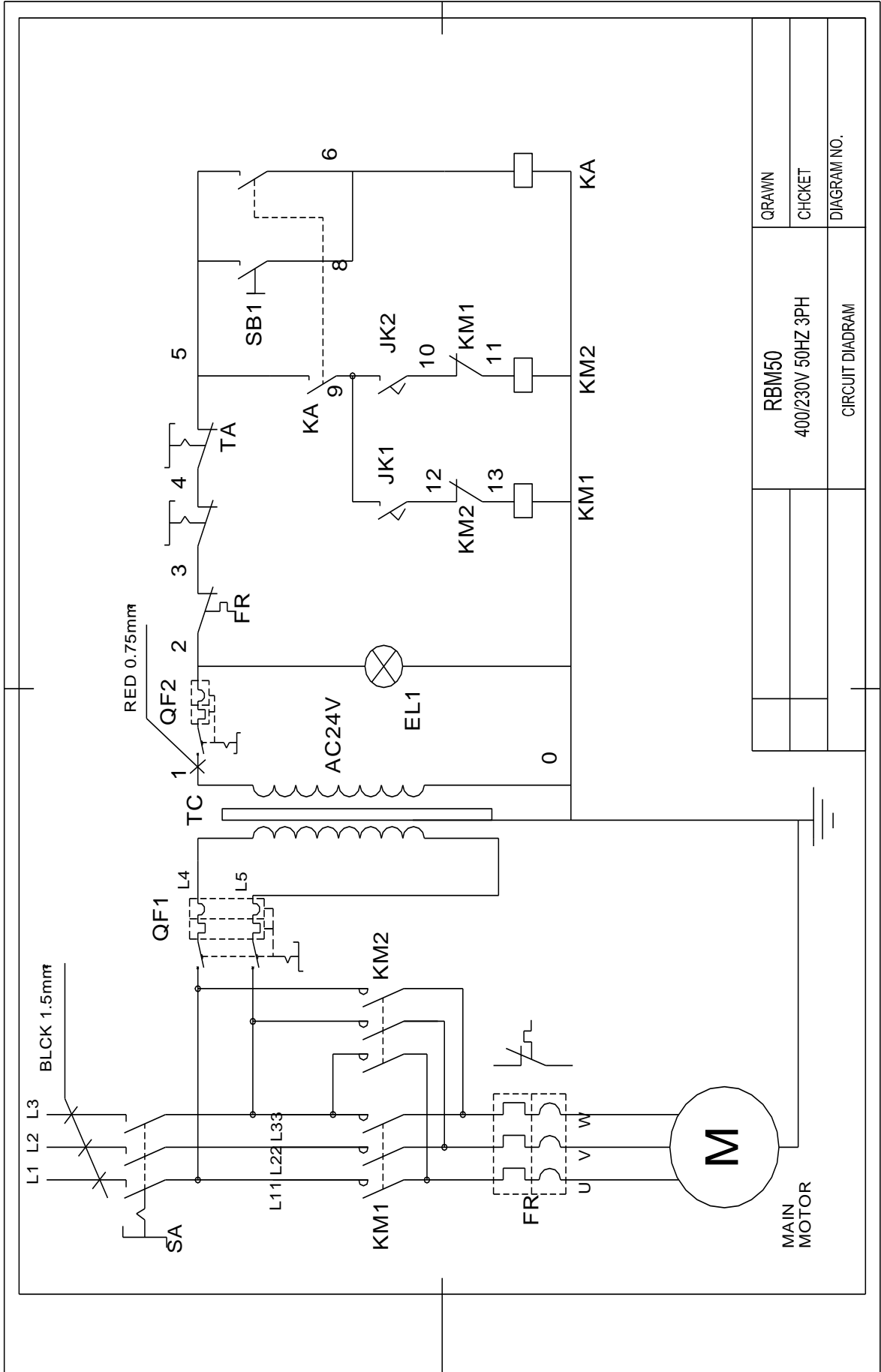

## 17 ERSATZTEILE / PIÈCE DE RECHANGE

### 17.1 Explosionszeichnung RBM 40 / Vue explosée RBM 40

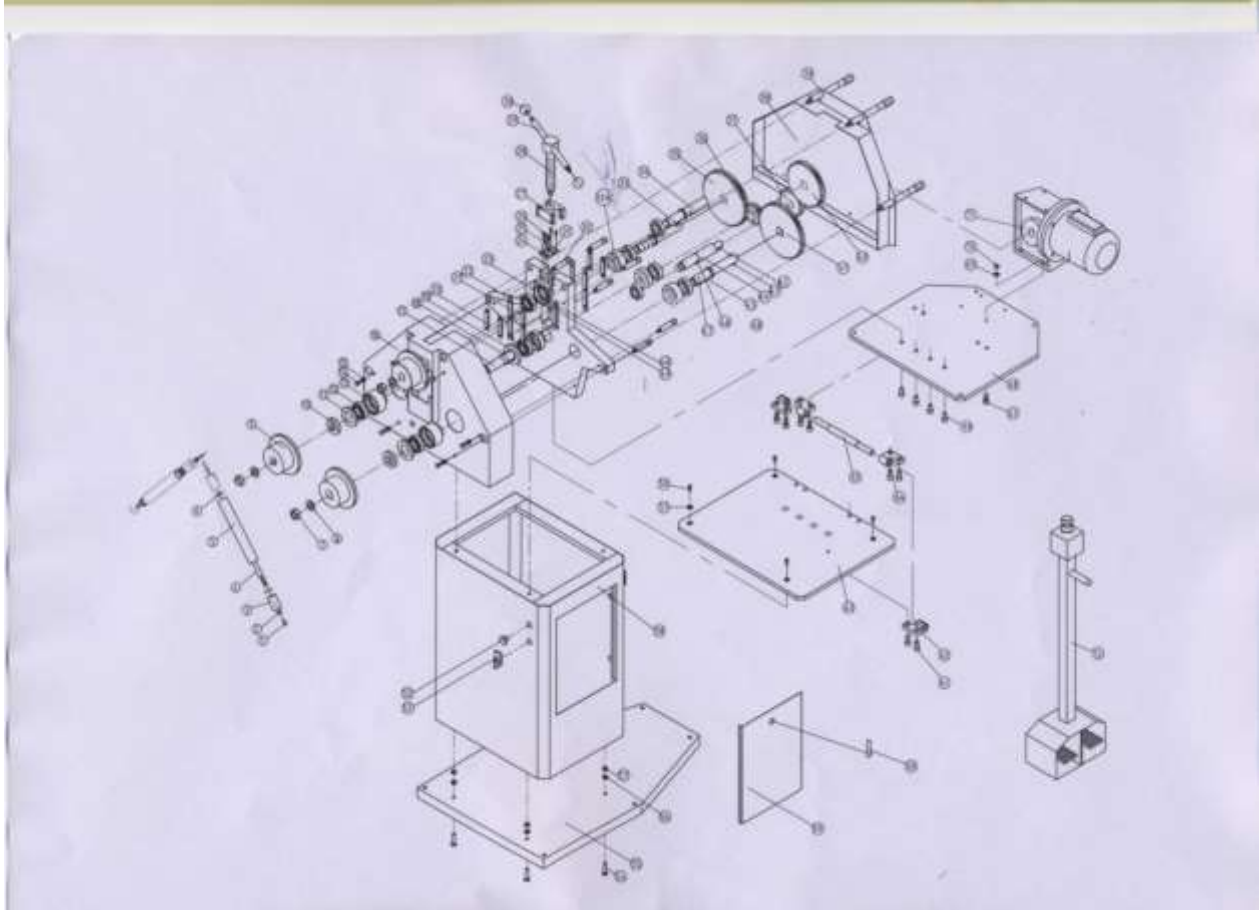



## 17.2 Ersatzteilliste RBM 40 / PIÈCE DE RECHANGE RBM 40

NO.	Beschreibung.	Menge	NO.	Beschreibung	Menge
1	Screw	4	37	Gear	1
2	Nut	4	38	Black cover	1
3	Supporting seat	4	39	Adjusting bolt	4
4	Shaft	2	40	Gear	1
5	Pivot	2	41	Gear	1
6	Bearing	4	42	Key	1
7	Nut	3	43	Key	4
8	Washer	3	44	Shaft	1
9	Roller	3	45	Key	4
10	Adjusting washer	3	46	key	1
11	Ring	3	47	Shaft	2
12	Bearing	4	48	Rivet	2
13	Bearing sleeve	2	49	scale	1
14	Screw	6	50	Screw	4
15	Washer	6	51	Washer	4
16	Front Cover	1	52	Indicate light	1
17	Shaft	1	53	Switch	1
18	Key	1	54	Screw	4
19	Ring	1	55	Base plate	1
20	Adjustable Plate	2	56	Washer	4
21	Plate	4	57	Screw	4
22	Body frame	1	58	Stand box	1
23	Upper shaft seat	1	59	Door of the electric box	1
24	Fixture block	1	60	Lock	1
25	Pin	1	61	Screw	4
26	Hex.Screw	4	62	Hinge A	2
27	Nut	1	63	Support table	1
28	Leading screw	1	64	Hinge B	2
29	Pole of Handle	1	65	Rotating shaft	1
30	Ball of handle	2	66	Screw	4
31	Spring	1	67	Bolt	4
32	Supporting shaft	6	68	Turning table	1
33	key	2	69	Washer	4
34	Upper shaft	1	70	Screw	4
35	Gear	1	71	Motor	1
36	Gear	1	72	Pedal switch	1



# 18 EXPLOSIONSZEICHNUNG RBM50 / VUE EXPLOSEE RBM 50

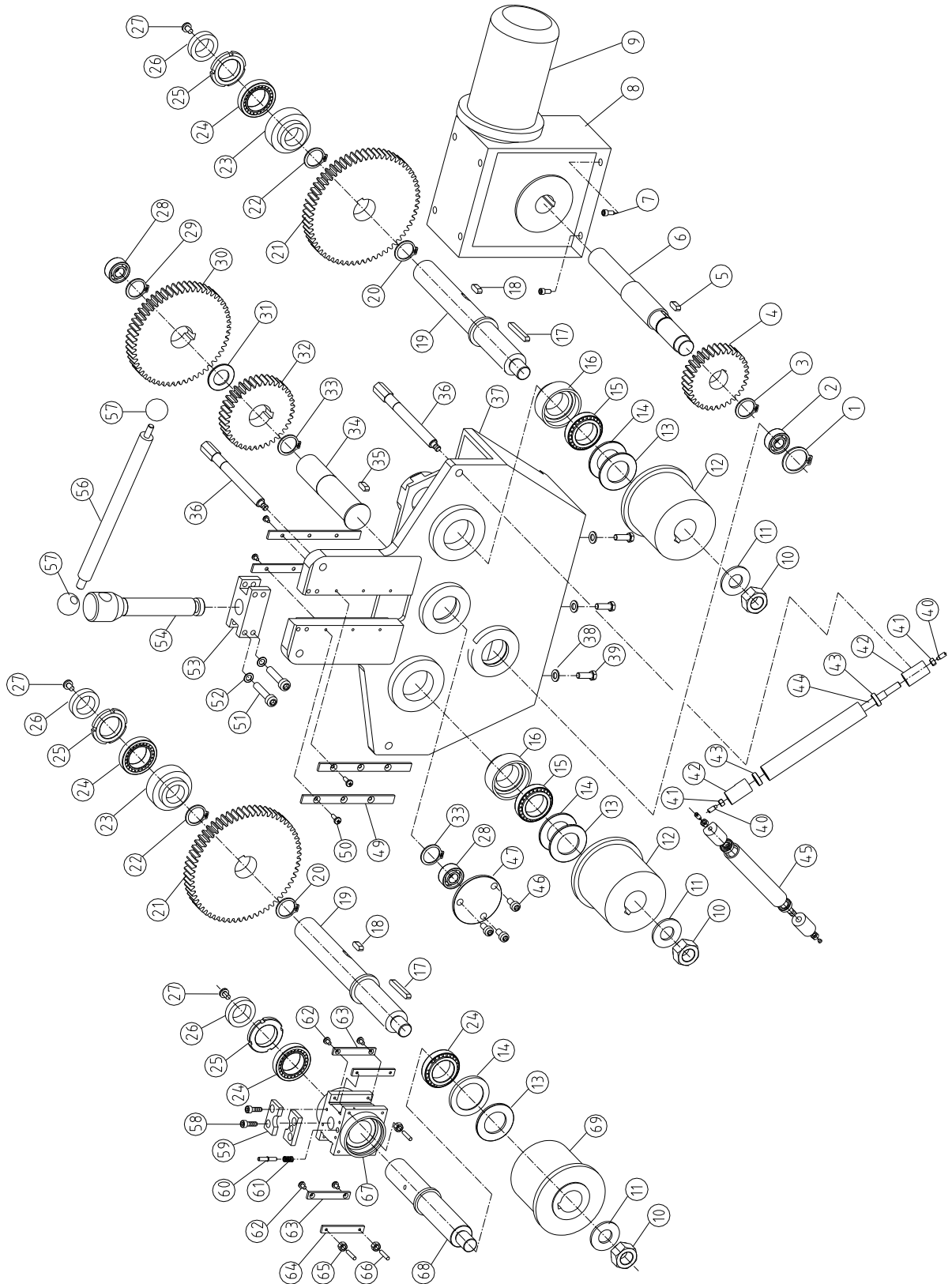



<b>Part #</b>	<b>Description</b>	<b>Q'ty</b>	<b>Part #</b>	<b>Description</b>	<b>Q'ty</b>
1	Check ring	1	37	Frame	1
2	Bearing	1	38	Washer	6
3	Check ring	1	39	Bolt	6
4	Gear	1	40	Screw	4
5	Key	1	41	Bolt	4
6	Shaft	1	42	Rotating shaft stand	4
7	Bolt	4	43	Shaft	4
8	Reducer	1	44	Rotating shaft	2
9	Motor	1	45	Rotating shaft cover	2
10	Nut	3	46	Screw	3
11	Pressure Pad	3	47	Cover	1
12	Roller	2	49	Plate	4
13	Adjusting gasket	3	50	Screw	12
14	Protecting cover	3	51	Screw	4
15	Conical bearing	2	52	Washer	4
16	Bearing bushing	2	53	Nut	1
17	Key	2	54	Screw Rod	1
18	Key	2	56	Rod	1
19	Shaft	2	57	Handle ball	2
20	Check ring	2	58	Screw	4
21	Gear	2	59	Pallet	1
22	Check ring	2	60	Pin roll	1
23	Bearing bushing	2	61	Spring	1
24	Conical bearing	4	62	Screw	4
25	Nut	3	63	Plate	2
26	End cover	3	64	Plate	2
27	Screw	3	65	Nut	4
28	Shaft	2	66	Screw	4
29	Check ring	1	67	Sliding base	1
30	Gear	1	68	Shaft	1
31	Shock insulator	1	69	Roller	1
32	Gear	1			
33	Check ring	1			
34	Middle shaft	1			
35	key	1			
36	Gear	4			

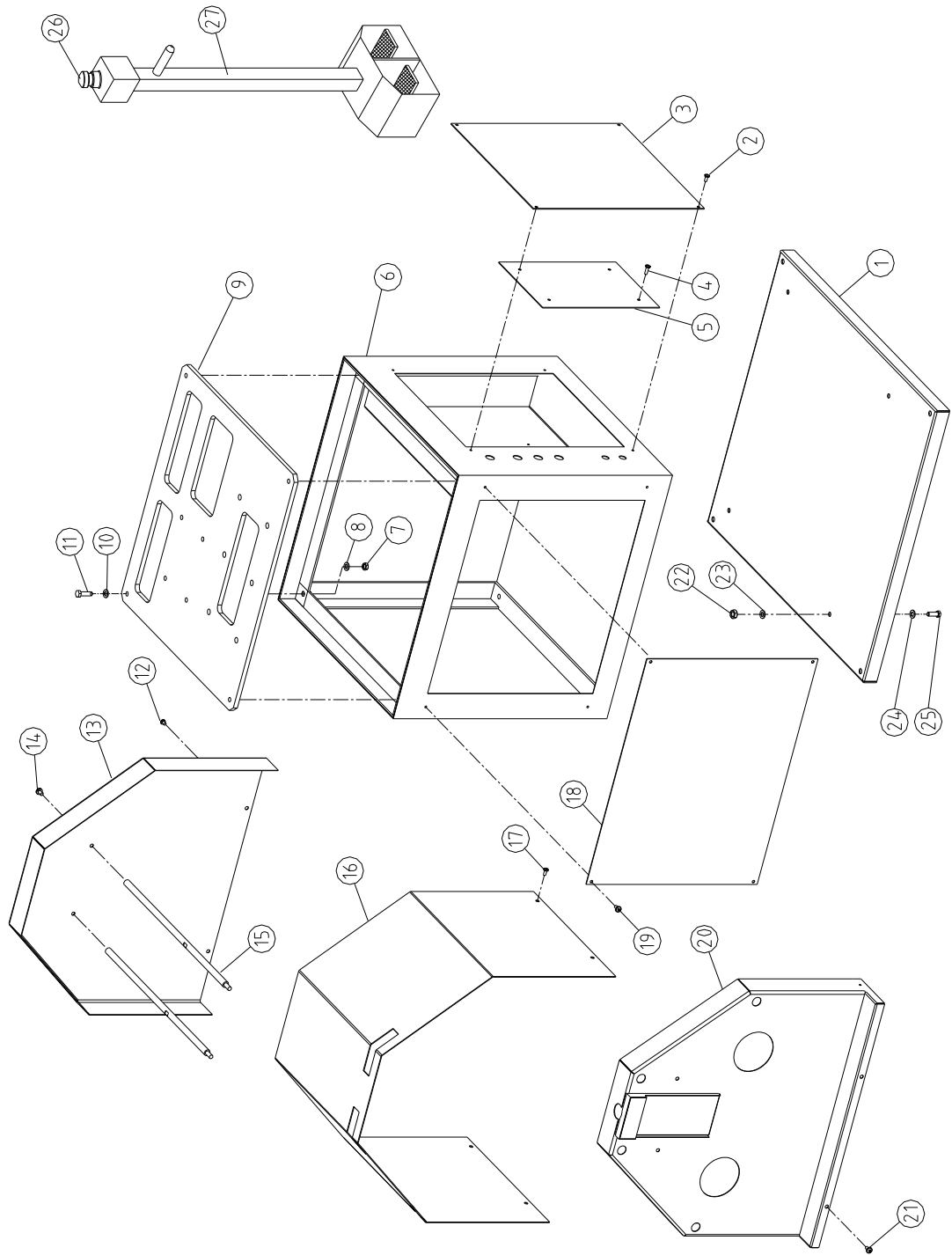



<b>Part #</b>	<b>Description</b>	<b>Q'ty</b>	<b>Part #</b>	<b>Description</b>	<b>Q'ty</b>
1	Underpan	1	15	Support bar	2
2	Screw	4	16	Protective cover	1
3	Side plate	1	17	Screw	4
4	Screw	4	18	Plate	1
5	Electroplate	1	19	Screw	4
6	Base	1	20	Protective cover	1
7	Nut	4	21	Screw	6
8	Washer	4	22	Nut	4
9	Bottom Plate	1	23	Washer	4
10	Washer	4	24	Washer	4
11	Bolt	4	25	Bolt	4
12	Screw	2	26	Emergency Stop Switch	1
13	Protective cover	1	27	Foot switch	1
14	Screw	2			





## 18.1 Ersatzteilbestellung / Commande de pièce de rechange

Mit Originalteilen von Holzmann und seinen Herstellern verwenden Sie Ersatzteile, die ideal aufeinander abgestimmt sind. Die optimale Passgenauigkeit der Teile verkürzen die Einbauzeiten und erhalten die Lebensdauer.

### HINWEIS

**Der Einbau von anderen als Originalersatzteilen führt zum Verlust der Garantie!**

Daher gilt:

Beim Tausch von Komponenten/Teilen nur Originalersatzteile verwenden

[Bestelladresse sehen Sie unter Kundendienstadressen im Vorwort dieser Dokumentation](#)

Pour les machines HOLZMANN utiliser toujours des pièces de rechange pour réparer la machine. Le réglage optimal de pièces réduit le temps d'installation et préserve la vie de la machine.

### IMPORTANT

**L'installation de pièces de rechange non d'origine annule la garantie!  
Utiliser toujours des pièces de rechange d'origine HOLZMANN.**

Pour commander des pièces détachées, s'il vous plaît utiliser le formulaire de service qui est la fin de ce manuel. Toujours entrer le type de machine et le numéro de la pièce de rechange et le nom de la pièce. Pour éviter les malentendus, il est recommandé une copie du schéma de vue explosé dans lequel vous marquez clairement les pièces de rechange nécessaires.

[Vous trouverez notre adresse sur la préface de ce manuel.](#)



## 19 KONFORMITÄTSERKLÄRUNG / CERTIFICAT DE CONFORMITÉ

	<b>Inverkehrbringer / Distributeur</b> <b>HOLZMANN MASCHINEN® AUSTRIA</b> <b>Schörgenhuber GmbH</b> <b>A-4170 Haslach, Marktplatz 4</b> <b>Tel.: +43/7289/71562-0; Fax.: +43/7289/71562-4</b> <b>www.holzmann-maschinen.at</b>
<b>Bezeichnung / Nom</b>	
<b>Rohrbiegemaschine / Cintreuse à galets</b>	
<b>Type(n) / Modèle(s)</b>	
<b>Holzmann RBM 40 RBM 50</b>	
<b>EG-Richtlinie(n) / CE-Directive(s)</b>	
Maschinenrichtlinie / Machinery Directive <b>98/37/EC</b> Niederspannungsrichtlinie / Low Voltage Directive <b>93/68/EC</b> Richtlinie für Elektromagnetische Verträglichkeit / EMC Directive <b>93/68/EC</b>	
<b>Angewandte harmonisierte Normen / Normes applicables</b>	
EN 55014-1:2000+A1+A2 EN 61000-3-2:2000+A2 EN 61000-3-11:2000 EN 55014-2:1997+A1	

Hiermit erklären wir, dass genannte(n) Maschine(n) den oben genannten Sicherheits- und Gesundheitsrichtlinien der EG entsprechen. Diese Erklärung verliert ihre Gültigkeit, wenn Veränderungen an der Maschine vorgenommen werden, die nicht mit uns abgestimmt wurden.

Nous déclarons par la présente que l'équipement ci-dessus est conforme aux exigences de santé et de sécurité des directives CE. Cette déclaration devient invalide si des modifications sont faites à la machine sans avoir été coordonnés avec nous.

  
**HOLZMANN MASCHINEN**  
 Schörgenhuber GmbH  
 Marktplatz 4, 4170 Haslach  
 Tel.: +43-7289-71562-0  
 www.maschinen-direct.at

	Haslach, 04.04.2017			Klaus Schörgenhuber, CEO
	Ort/lieu, Datum/date			Unterschrift / signature



## 20 GARANTIEERKLÄRUNG (DE)

**(Stand 02.04.2016)**

Mängelhaftungsansprüche des Käufers aus dem Kaufvertrag gegenüber dem Verkäufer (Holzmann Vertriebspartner) sowie gesetzliche Gewährleistungsrechte des jeweiligen Landes werden durch diese Garantieerklärung nicht berührt.

Für diese Maschine leisten wir Garantie gemäß folgenden Bedingungen:

- A) Die Garantie umfasst die unentgeltliche Beseitigung aller Mängel an der Maschine, nach Maßgabe der nachfolgenden Regelungen (B-G), welche die ordnungsgemäße Funktion der Maschine beeinträchtigen und nachweislich auf Material- oder Herstellungsfehler beruhen.
- B) Die Garantiezeit beträgt 12 Monate, bei gewerblicher Nutzung 6 Monate, gültig ab Lieferung der Maschine an den Erstendabnehmer. Als Nachweis ist der Original-Ablieferbeleg maßgeblich, bei Selbstabholung der Maschine der Original Kaufbeleg.
- C) Zur Anmeldung von Garantieansprüchen kontaktieren Sie bitte den HOLZMANN Vertriebspartner, von dem Sie die Maschine erworben haben, mit folgenden Unterlagen:
  - >> Kaufbeleg und/oder Ablieferbeleg
  - >> ausgefülltes Serviceformular mit Fehlerbericht
  - >> Bei Anforderung von Ersatzteilen eine Kopie der Ersatzteilzeichnung, mit den benötigten Ersatzteilen markiert.
- D) Die Garantieabwicklung und der Ort der Garantierfüllung erfolgt nach Maßgabe der HOLZMANN GmbH. Leicht zu behebbende Mängel werden durch unsere Vertriebspartner beseitigt, bei komplexeren Defekten behalten wir uns eine Begutachtung in 4707 Haslach, Österreich vor. Sofern nicht explizit ein zusätzlicher Vor-Ort Servicevertrag abgeschlossen ist, gilt als Erfüllungsort der Garantieleistung stets der HOLZMANN-MASCHINEN Firmensitz in 4707 Haslach, Österreich. Die im Rahmen einer Garantiebearbeitung anfallenden allfälligen Transportkosten von und zum Firmensitz sind in dieser Hersteller-Garantie nicht abgedeckt.
- E) Garantieausschluss bei Mängeln:
  - an Maschinenteilen, welche gebrauchsbedingten oder sonstigen natürlichen Verschleiß unterliegen, sowie Mängeln an der Maschine, die auf einen gebrauchsbedingten oder sonstigen natürlichen Verschleiß zurückzuführen sind.
  - die auf unsachgemäße oder fahrlässige Montage, Inbetriebnahme, bzw. Anschluss an das elektrische Netz zurückzuführen sind.
  - die auf Nichtbeachtung von Bedienungshinweisen, nicht bestimmungsgemäßen Gebrauch, atypischen Umweltbedingungen, sachfremden Betriebsbedingungen und Einsatzgebiet, mangelnde bzw. unsachgemäße Wartung oder Pflege zurückzuführen sind.
  - die durch die Verwendung sowie Einbau von Zubehör-, Ergänzungs- oder Ersatzteilen verursacht wurden, die keine Original HOLZMANN Ersatzteile sind.
  - die geringfügige Abweichungen vom Soll-Zustand darstellen, welche für den Wert oder die Gebrauchstauglichkeit der Maschine unerheblich sind.
  - die auf fahrlässige konstruktionsbedingte Überbeanspruchung zurückzuführen sind. Insbesondere bei Mängeln durch Nutzung, welche durch Belastungsniveau und Umfang als gewerblich einzustufen sind, bei Maschinen, die nach Bauart und Leistungsvermögen nicht für den gewerblichen Gebrauch konstruiert und bestimmt sind.
- F) Im Rahmen dieser Garantie sind weitere Ansprüche des Käufers über die hier ausdrücklich genannten Garantieleistungen hinaus ausgeschlossen.
- G) Diese Hersteller-Garantie wird freiwillig übernommen. Garantieleistungen bewirken daher keine Verlängerung der Garantiefrist und setzen auch keine neue Frist, auch nicht für Ersatzteile, in Gang.

### SERVICE

Nach Ablauf der Garantiezeit können Instandsetzungs- und Reparaturarbeiten von entsprechend geeigneten Fachfirmen durchgeführt werden. Es steht Ihnen auch die HOLZMANN-Maschinen GmbH weiterhin gerne mit Service und Reparatur zur Seite. Stellen Sie in diesem Fall eine unverbindliche Kostenanfrage, unter Angabe der Informationen siehe C) an unseren Kundendienst oder senden Sie uns Ihre Anfrage einfach per umseitig beiliegendem Formular ein.

Mail: [info@holzmann-maschinen.at](mailto:info@holzmann-maschinen.at)

FAX: +43 (0) 7248 61116 6



## 21 GARANTIE ET SERVICE (FR)

(applicable à partir le 02.04.2016)

S'il vous plaît voir notre section dépannage pour la solution initiale de problèmes. N'hésitez pas à contacter votre revendeur ou notre service à la clientèle HOLZMANN.

Les réclamations de garantie fondées sur son contrat d'achat avec votre revendeur Holzmann, y compris leurs droits légaux ne sont pas affectées par cette déclaration de garantie.

HOLZMANN-MASCHINEN donne la garantie conformément aux conditions suivantes:

- A) La garantie couvre les défauts de fabrication dans l'outil / machine sans frais pour l'utilisateur, à condition que on peut vérifier positivement l'échec a été causé par des défauts dans les matériaux ou de fabrication.
- B) La période de garantie est de 12 mois, qui est réduit à 6 mois pour les outils / machines qui ont une utilisation industrielle. La période de garantie commence à partir du moment on acquiert un nouvel outil / machine pour l'utilisateur final. La date de début est la date de réception livraison originale ou de la facture en cas d'enlèvement par le client.
- C) S'il vous plaît présenter votre demande de garantie à votre revendeur où vous avez acheté l'outil / machine HOLZMANN avec les informations suivantes:

>> Facture de vente originale et / ou reçu de livraison.

>> Formulaire de Service (voir la section du manuel) rempli, avec un rapport clair sur les défauts.

>> Pour commander des pièces: une copie de la vue éclatée respective des parties vous avez besoin, marqué clairement et sans ambiguïté.

La procédure et le lieu de garantie d'exécution est déterminé à la discrétion de Holzmann, et selon le revendeur HOLZMANN. Si aucun des services techniques agréés, ne peut réaliser in situ l'intervention, le lieu d'exécution est principalement le Service Center HOLZMANN à Haslach, en Autriche.

Les frais de transport pour les expéditions vers et à partir de notre centre de service ne sont pas inclus dans cette garantie.

La garantie ne comprend pas les éléments suivants:

- Pièces d'utilisation / d'usure comme les courroies, les outils fournis, etc., sauf que un dommage initial que doit être réclamé immédiatement après réception et vérification de la machine.
- Défauts dans l'outil / machine causé par la violation des instructions, un montage incorrect, alimentation insuffisante, utilisation impropre, toute altération des conditions environnementales, les conditions de fonctionnement inadéquat, surcharge ou manque d'entretien ou de maintenance.
- Les dommages causés par les manipulations, modifications, ajouts faits à la machine.
- Défauts causés par l'utilisation d'accessoires, de composants ou de pièces de rechange qui ne sont pas pièces originales Holzmann.
- De légers écarts ou des changements mineurs dans l'apparition de l'outil / machine, qui n'affectent pas la fonctionnalité de la qualité spécifiée ou la valeur de celui-ci.
- Défauts résultant de l'utilisation commerciale des outils / machines - basé sur sa construction et son puissance - ne sont pas conçues et construites pour être utilisé pour de charge continu industriel / commercial.
- Les réclamations autres que le droit de corriger les défauts de l'outil nommé dans ces conditions de garantie ne sont pas couverts par notre garantie.
- Cette garantie est volontaire. Par conséquent, les services fournis par la garantie n'étant pas ou renouvelle la période de garantie de l'outil ou de la pièce remplacé.

### DISPONIBILITE DU SERVICE ET DE PIÈCES DÉTACHÉES

Après l'expiration de la garantie, les services techniques peuvent effectuer des travaux d'entretien et les réparations nécessaires.

Nous restons également à votre service, avec les pièces de rechange et / ou le service de la machine. Envoyez-nous votre demande de budget pour les pièces détachées / service de réparation, en présentant le Formulaire de Service disponible dans la section finale de ce manuel et l'envoyer à:

Mail: [info@holzmann-maschinen.at](mailto:info@holzmann-maschinen.at)

FAX: +43 (0) 7289 71562 4



## 22 PRODUKTBEOBACHTUNG

## Formulaire de satisfaction

Wir beobachten unsere Produkte auch nach der Auslieferung.

Um einen ständigen Verbesserungsprozess gewährleisten zu können, sind wir von Ihnen und Ihren Eindrücken beim Umgang mit unseren Produkten abhängig:

- Probleme, die beim Gebrauch des Produktes auftreten
- Fehlfunktionen, die in bestimmten Betriebssituationen auftreten
- Erfahrungen, die für andere Benutzer wichtig sein können

Wir bitten Sie, derartige Beobachtungen zu notieren und an diese per E-Mail, Fax oder Post an uns zu senden:

Nous suivons nos produits dans le cadre d'une politique de gestion et de qualité.

Votre opinion nous est essentielle dans notre poursuite de développement de produits et le choix de nos produits. Merci de nous tenir informer à propos de:

- Vos impressions, expériences et suggestion d'amélioration.
- Expériences qui peuvent être utiles pour d'autres utilisateurs et dans la conception du produit.
- Expériences de dysfonctionnements qui se produisent dans des cas bien spécifique.

Nous aimerions vous demandez de noter vos expériences et observations et nous les envoyer par FAX, E-Mail ou par courrier:

Meine Beobachtungen / Mes expériences:

**Name / nom:**  
**Produkt / produit:**  
**Kaufdatum / date d'achat:**  
**Erworben von / acheté à:**  
**E-Mail/ e-mail:**

Vielen Dank für Ihre Mitarbeit! / Merci pour votre coopération!

### KONTAKTADRESSE / CONTACTS:

**HOLZMANN MASCHINEN GmbH**

AT 4170 Haslach, Marktplatz 4 AUSTRIA

Fax 0043 7248 61116-6

[info@holzmann-maschinen.at](mailto:info@holzmann-maschinen.at)



# SERVICE FORM / SERVICEFORMULAR

Please tick one box from below / Bitte kreuzen Sie eine der untenstehenden an:

- service inquiry / Serviceanfrage
- spare part inquiry / Ersatzteilanfrage
- guarantee claim / Garantierantrag

## 1. Senders information (\* required) / Daten Antragsteller (\* sind Pflichtfelder)

\*First name, Family name / Vorname, Nachname \_\_\_\_\_

\*Street, house number / Straße, Hausnummer \_\_\_\_\_

\*ZIP Code, place / PLZ, Ort \_\_\_\_\_

\*Country / Staat \_\_\_\_\_

\*(mobile)Phone / Telefon bzw. Mobiltel. \_\_\_\_\_  
*International numbers with country code*

\* E-Mail \_\_\_\_\_

Fax \_\_\_\_\_

## 2. Tool information / Geräteinformationen

serial number/Seriennummer: \_\_\_\_\_ \*Machine type/Maschinentype: \_\_\_\_\_

### 2.1 Required spare parts / benötigte Ersatzteile

Part No° / Ersatzteilnummer	Description / Beschreibung	Number/Anzahl

### 2.2 Problem description / Problembeschreibung

Please describe amongst others in the problem:  
 What has caused the problem/defect, what was the last activity before you noticed the problem/defect?  
 For electric problems: Have you had checked your electric supply and the machine already by a certified electrician?

Bitte führen Sie in der Fehlerbeschreibung unter anderem an:  
 Was hat den Defekt verursacht bzw. was war die letzte durchgeführte Tätigkeit, bevor Ihnen das Problem/der Defekt aufgefallen ist?  
 Bei Elektrodefekten: Wurde die Stromzuleitung sowie die Maschine bereits von einem Elektrofachmann geprüft?

## 3. Additional information

INCOMPLETELY FILED SERVICE FORMS CANNOT BE PROCESSED!  
 FOR GUARANTEE CLAIMS PLEASE ADD A COPY OF YOUR ORIGINAL SALES / DELIVERY RECEIPT OTHERWISE IT CANNOT BE ACCEPTED.  
 FOR SPARE PART ORDERS PLEASE ADD TO THIS SERVICE FORM A COPY OF THE RESPECTIVE EXPLODED DRAWING WITH THE REQUIRED SPARE PARTS BEING MARKED CLEARLY AND UNMISTAKABLE.  
 THIS HELPS US TO IDENTIFY THE REQUIRED SPARE PARTS FASTLY AND ACCELERATES THE HANDLING OF YOUR INQUIRY.  
 THANK YOU FOR YOUR COOPERATION!

## / Bitte Beachten

UNVOLLSTÄNDIG AUSGEFÜLLTE FORMULARE KÖNNEN NICHT BEARBEITET WERDEN!  
 GARANTIEANTRÄGE KÖNNEN AUSSCHLISSLICH UNTER BEILAGE DES KAUFBELEGES/ABLIEFERBELEGES AKZEPTIERT WERDEN.  
 BEI ERSATZTEILBESTELLUNGEN LEGEN SIE DIESEM FORMULAR EINE KOPIE DER BETREFFENDEN ERSATZTEILZEICHNUNG BEI! MARKIEREN SIE DARAUF DIE BENÖTIGTEN ERSATZTEILE. DIES ERLEICHTERT UNS DIE IDENTIFIZIERUNG UND ERMÖGLICHT SO EINE RASCHERE BEARBEITUNG.  
 VIELEN DANK!