



HOLZMANN MASCHINEN GmbH
Marktplatz 4 · A-4170 Haslach
Tel. +43 7289 71 562-0
info@holzmann-maschinen.at
www.holzmann-maschinen.at

Originalfassung

DE BETRIEBSANLEITUNG

Übersetzung / Translation

EN USER MANUAL

FR MODE D'EMPLOI

NASS - TROCKENSCHÄRFGERÄT

WET AND DRY GRINDER

AFFUTEUSE A L'EAU ET A SEC



NTS250S_230V



**YOUR
JOB.
OUR
TOOLS.**

**1 INHALT / INDEX**







1	INHALT / INDEX	2
2	SICHERHEITSSZEICHEN / SAFETY SIGNS / SYMBOLES DE SECURITE	4
3	TECHNIK / TECHNIC / TECHNIQUE	5
3.1	Lieferumfang / Delivery Content / Contenu de la livraison	5
3.2	Komponenten / Components / Composants	5
3.3	Technische Daten / Technical Data / Données techniques	6
4	VORWORT (DE)	7
5	SICHERHEIT	8
5.1	Bestimmungsgemäße Verwendung	8
5.1.1	Technische Einschränkungen	8
5.1.2	Verbotene Anwendungen / Gefährliche Fehlanwendungen	8
5.2	Anforderungen an Benutzer	8
5.3	Allgemeine Sicherheitshinweise	8
5.4	Elektrische Sicherheit	9
5.5	Spezielle Sicherheitshinweise für diese Maschine	9
5.6	Gefahrenhinweise	10
6	BETRIEB	10
6.1	Lieferumfang prüfen	10
6.2	Zusammenbau	10
6.3	Betriebshinweise	11
6.4	Bedienung	11
6.4.1	Vorbereitende Tätigkeiten	11
6.4.2	Einstellungen	12
6.4.3	Maschine einschalten	12
6.4.4	Werkzeug schärfen	12
6.4.5	Messer schärfen	12
6.4.6	Abziehen	13
7	REINIGUNG, WARTUNG, LAGERUNG, ENTSORGUNG	13
7.1	Reinigung	13
7.2	Wartung	13
7.2.1	Instandhaltungs- und Wartungsplan	13
7.2.2	Korundscheifstein abziehen	14
7.2.3	Scheifstein wechseln	14
7.2.4	Lederabziehscheibe wechseln	14
7.2.5	Kohlebürsten kontrollieren / wechseln	14
7.3	Lagerung	14
7.4	Entsorgung	15
8	FEHLERBEHEBUNG	15
9	PREFACE (EN)	16
10	SAFETY	17
10.1	Intended use of the machine	17
10.1.1	Technical restrictions	17
10.1.2	Prohibited applications / Hazardous misapplications	17
10.2	User requirements	17
10.3	General safety instructions	17
10.4	Electrical safety	18
10.5	Special safety instructions for this machine	18
10.6	Hazard warnings	18
11	OPERATION	19
11.1	Checking scope of delivery	19
11.2	Assemble	19
11.3	Operating instructions	19
11.4	Handling	20
11.4.1	Preparation	20
11.4.2	Settings	20
11.4.3	Switch the machine on and off	21
11.4.4	Grinding tools	21
11.4.5	Grinding knives	21



11.46	Polishing.....	21
12	CLEANING, MAINTENANCE, STORAGE, DISPOSAL	22
12.1	Cleaning	22
12.2	Maintenance	22
12.21	Maintenance and servicing plan	22
12.22	Dressing the corundum grinding stone	22
12.23	Changing grinding stone	22
12.24	Changing leather honing wheel.....	22
12.25	Check / changing carbon brushes	23
12.3	Storage.....	23
12.4	Disposal	23
13	TROUBLESHOOTING	23
14	AVANT-PROPOS (FR)	24
15	SECURITE	25
15.1	Utilisation conforme.....	25
15.1.1	Restrictions techniques.....	25
15.1.2	Applications interdites / Mauvaises applications dangereuses.....	25
15.2	Exigences des utilisateurs.....	25
15.3	Consignes générales de sécurité.....	25
15.4	Sécurité électrique.....	26
15.5	Instructions spéciales de sécurité pour cette machine.....	26
15.6	Mise en garde contre les dangers.....	27
16	FONCTIONNEMENT	27
16.1	Vérifier l'étendue de la livraison.....	27
16.2	Assemblage	27
16.3	Instructions d'utilisation	28
16.4	Utilisation	28
16.4.1	Activités préparatoires.....	28
16.4.2	Réglages.....	29
16.4.3	Mise en marche de la machine	29
16.4.4	Aiguiser l'outil	29
16.4.5	Aiguiser la lame.....	29
16.4.6	Affûtage	30
17	NETTOYAGE, ENTRETIEN, ENTREPOSAGE, ELIMINATION	30
17.1	Nettoyage	30
17.2	Maintenance	30
17.2.1	Plan d'entretien et de maintenance.....	31
17.2.2	Affuter la pierre à aiguiser en corindon	31
17.2.3	Remplacement de la pierre à aiguiser	31
17.2.4	Remplacement du disque d'affûtage du cuir	31
17.2.5	Contrôler / changer les balais de charbon.....	31
17.3	Entreposage.....	32
17.4	Élimination	32
18	RESOLUTION DE PANNE	32
19	SCHALTPLAN / WIRING DIAGRAM / SCHEMA ELECTRIQUE	33
20	ERSATZTEILE / SPARE PARTS / PIECES DE RECHANGE.....	33
20.1	Ersatzteilbestellung / Spare parts order / Commande de pièces détachées.....	33
20.2	Explosionszeichnung / exploded view / Vue éclatée.....	34
20.2.1	Ersatzteilliste / Spare parts list / Liste des pièces de rechange.....	34
21	ZUBEHÖR / ACCESSORIES / ACCESSOIRES	34
22	KONFORMITÄTSERKLÄRUNG/CERTIFICATE OF CONFORMITY / DECLARATION DE CONFORMITE	35
23	GARANTIEERKLÄRUNG (DE)	36
24	GUARANTEE TERMS (EN).....	37
25	DÉCLARATION DE GARANTIE (FR).....	38
26	PRODUKTBEOBACHTUNG PRODUCT MONITORING	39



2 SICHERHEITSZEICHEN / SAFETY SIGNS / SYMBOLES DE SECURITE

DE	SICHERHEITSZEICHEN BEDEUTUNG DER SYMBOLE	EN	SAFETY SIGNS DEFINITION OF SYMBOLS	FR	SYMBOLES DE SÉCURITÉ SIGNIFICATION DES SYMBOLES
		DE	CE-KONFORM! - Dieses Produkt entspricht den EU-Richtlinien.		
		EN	CE-Conformal! - This product complies with the EC-directives.		
		FR	CONFORMITÉ CE ! - Ce produit répond aux directives CE.		
			BETRIEBSANLEITUNG LESEN! Lesen Sie die Betriebs- und Wartungsanleitung Ihrer Maschine aufmerksam durch und machen Sie sich mit den Bedienelementen der Maschine gut vertraut, um die Maschine ordnungsgemäß zu bedienen und so Schäden an Mensch und Maschine vorzubeugen.		
		DE			
		EN	READ THE USER MANUAL! Read the user and maintenance carefully and get familiar with the controls in order to use the machine correctly and to avoid injuries and machine defects.		
		FR	LIRE LE MODE D'EMPLOI ! Veuillez lire le manuel d'exploitation et de maintenance de votre machine avec assiduité en vous familiarisant bien avec les organes de commande de la machine pour l'utiliser correctement et prévenir ainsi des blessures corporelles et des dégâts sur la machine.		
		DE	Persönliche Schutzausrüstung tragen!		
		EN	Wear personal protective equipment!		
		FR	Porter un équipement de protection individuelle !		
		DE	Maschine vor Wartung und Pausen ausschalten und Netzstecker ziehen!		
		EN	Stop and pull out the power plug before any break and engine maintenance!		
		FR	Éteindre la machine avant la maintenance et les pauses et débrancher la fiche secteur !		
		DE	Halten Sie Dritte von der Gefahrenzone fern		
		EN	Keep third parties away from the danger zone!		
		FR	Tenir les tiers éloignés de la zone dangereuse		
		DE	Warnung vor rotierenden Teilen!		
		EN	Warning of rotating parts!		
		FR	Avertissement de pièces rotatives !		
DE	Warnschilder und/oder Aufkleber an der Maschine, die unleserlich sind oder die entfernt wurden, sind umgehend zu erneuern!				
EN	Missing or non-readable safety stickers have to be replaced immediately!				
FR	Les panneaux d'avertissement et/ou autocollants d'avertissement illisibles ou retirés sur la machine doivent être remplacés immédiatement !				



3 TECHNIK / TECHNIC / TECHNIQUE

3.1 Lieferumfang / Delivery Content / Contenu de la livraison

#	Beschreibung / Description
1	Universalhalter / universal holder / Support universel
2	Korund Schleifstein / corundum grinding stone / Pierre à aiguiser en corindon
3	Wasserwanne / water reservoir / Cuve à eau
4	Lederabziehscheibe / leather honing wheel / Disque d'affûtage du cuir
5	Maschine / machine / Machine
6	Schleifpaste / grinding paste / Pâte abrasive
7	Werkzeughalter / tool holder / Porte-outil
8	Winkelschablone / angle template / Gabarit d'angle
9	Betriebsanleitung / user manual / Mode d'emploi

3.2 Komponenten / Components / Composants

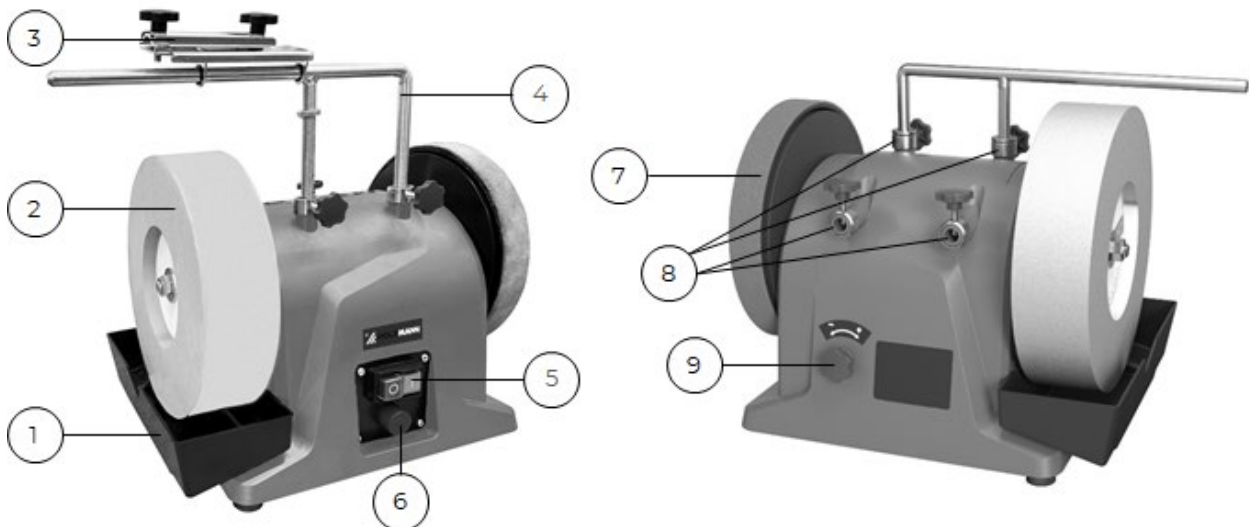

#	Beschreibung / Description	#	Beschreibung / Description
1	Wasserwanne / water reservoir / Cuve à eau	6	Drehzahlregler / speed controller / Régulateur de vitesse de rotation
2	Korund Schleifstein / corundum grinding stone / Pierre à aiguiser en corindon	7	Lederabziehscheibe / leather honing wheel / Disque d'affûtage du cuir
3	Werkzeughalter / tool holder / Porte-outil	8	Halterung Universalhalter / bracket universal holder / Support universel
4	Universalhalter / universal holder / Support universel	9	Einstellknopf Drehmoment / adjustable torque knob / Bouton de réglage du couple
5	Ein-Aus Schalter / ON-OFF switch / Interrupteur MARCHE-ARRÊT		



3.3 Technische Daten / Technical Data / Données techniques

Parameter / parameters	
Spannung / voltage / Tension	230 V (50 Hz)
Motorleistung S1 (100%) / motor power S1 (100%) / Puissance moteur S1 (100 %)	180 W
Drehzahl Schleifstein-Abziehscheibe / speed grinding stone-leather honing wheel / Régime pierre à aiguiser - disque d'affûtage	90 - 150 min ⁻¹
Dimension Schleifstein / dimension grinding stone / Dimension de la pierre à aiguiser	Ø250 x Ø12,7 x 63 mm
Dimension Lederabziehscheibe / dimension leather honing wheel / Dimension disque d'affûtage du cuir	Ø225 x Ø 12 x 30 mm
Körnung Schleifstein / grit size grinding wheel / Grain de la pierre à aiguiser	150
Schutzklasse / protection class / Classe de protection	II
Schutzart / degree of protection / Classe	IP 23
Dimension Standfläche / dimension base / Dimension de la surface d'installation	295 x 260 mm
Nettogewicht / net weight / Poids net	10,5 kg
Bruttogewicht / gross weight / Poids brut	12 kg
Maschinenmaße (L x B x H) / machine dimensions (L x W x H) / Dimensions de la machine (L x l x H)	435 x 265 x 370 mm
Verpackungsmaße (L x B x H) / packaging dimensions (L x W x H) / Dimensions de l'emballage (L x l x H)	410 x 330 x 380 mm
Schalldruckpegel L _{PA} / sound pressure level L _{PA} / Niveau de pression acoustique L _{PA}	<70 dB(A) k = 3 dB(A)
Schallleistungspegel L _{WA} / Sound power level L _{WA} / Niveau de puissance sonore L _{WA}	<80 dB(A) k = 3 dB(A)

(DE) Hinweis Geräuschangaben: Bei den genannten Zahlenwerten handelt es sich um Emissionspegel und nicht notwendigerweise um sichere Arbeitspegel. Obwohl es einen Zusammenhang zwischen dem Grad der Lärmemission und dem Grad der Lärmbelastung gibt, kann diese nicht zuverlässig zur Feststellung darüber verwendet werden, ob weitere Schutzmaßnahmen erforderlich sind oder nicht. Zu den Faktoren, die den tatsächlichen Grad der Belastung der Beschäftigten beeinflussen, gehören die Eigenschaften des Arbeitsraumes, die anderen Geräuschquellen usw., d.h. die Anzahl der Maschinen sowie andere in der Nähe ablaufende Prozesse und die Dauer, während der ein Bediener dem Lärm ausgesetzt ist. Außerdem kann der zulässige Belastungspegel von Land zu Land unterschiedlich sein. Diese Informationen sollten es aber dem Anwender der Maschine erlauben, eine bessere Bewertung der Gefährdungen und Risiken vorzunehmen.

(EN) Notice Noise indications: The figures given are emission levels and not necessarily safe working levels. Although there is a relationship between the level of noise emission and the level of noise exposure, it cannot be used reliably to determine whether further protective measures are necessary or not. Factors influencing the actual level of exposure of workers include the characteristics of the workspace, other sources of noise, etc., i.e. the number of machines and other nearby processes and the length of time an operator is exposed to noise. In addition, the permissible exposure level may vary from country to country. However, this information should allow the user of the machine to better assess the hazards and risks.

(FR) Avis Données sur le bruit : Les valeurs indiquées sont des niveaux d'émission et pas nécessairement des niveaux de travail sûrs. Bien qu'il existe une corrélation entre le niveau d'émission sonore et le niveau d'exposition au bruit, celle-ci ne peut être utilisée de manière fiable pour déterminer si des mesures de protection supplémentaires sont nécessaires ou non. Les facteurs qui influencent le niveau réel d'exposition des travailleurs comprennent les caractéristiques de la zone de travail, les autres sources de bruit, etc., c'est-à-dire le nombre de machines et autres processus se déroulant à proximité et la durée pendant laquelle un opérateur est exposé au bruit. En outre, le niveau d'exposition autorisé peut varier d'un pays à l'autre. Toutefois, ces informations devraient permettre à l'utilisateur de la machine de mieux évaluer les dangers et les risques.



4 VORWORT (DE)

Sehr geehrter Kunde!

Diese Betriebsanleitung enthält Informationen und wichtige Hinweise zur Inbetriebnahme und Handhabung des Nass- Trockenschärfgerätes NTS250S_230V, nachfolgend vereinfachend als Maschine bezeichnet.



Die Anleitung ist Bestandteil der Maschine und darf nicht entfernt werden. Bewahren Sie sie für spätere Zwecke an einem geeigneten, für Nutzer (Betreiber) leicht zugänglichen, vor Staub und Feuchtigkeit geschützten Ort auf, und legen Sie sie der Maschine bei, wenn sie an Dritte weitergegeben wird!

Beachten Sie im Besonderen das Kapitel Sicherheit!

Durch die ständige Weiterentwicklung unserer Produkte können Abbildungen und Inhalte geringfügig abweichen. Sollten Sie Fehler feststellen, informieren Sie uns bitte.

Technische Änderungen vorbehalten!

Kontrollieren Sie die Ware nach Erhalt unverzüglich und vermerken Sie etwaige Beanstandungen bei der Übernahme durch den Zusteller auf dem Frachtbrief!

Transportschäden sind innerhalb von 24 Stunden separat an uns zu melden.

Für nicht vermerkte Transportschäden kann Holzmann Maschinen GmbH keine Gewährleistung übernehmen.

Urheberrecht

© 2023

Diese Dokumentation ist urheberrechtlich geschützt. Alle Rechte vorbehalten! Insbesondere der Nachdruck, die Übersetzung und die Entnahme von Fotos und Abbildungen werden gerichtlich verfolgt.

Als Gerichtsstand gilt das Landesgericht Linz oder das für 4170 Haslach zuständige Gericht als vereinbart.

Kundendienstadresse

HOLZMANN MASCHINEN GmbH
AT-4170 Haslach, Marktplatz 4
AUSTRIA
Tel +43 7289 71562 - 0
info@holzmann-maschinen.at



5 SICHERHEIT

Dieser Abschnitt enthält Informationen und wichtige Hinweise zur sicheren Inbetriebnahme und Handhabung der Maschine.



Zu Ihrer Sicherheit lesen Sie diese Betriebsanleitung vor Inbetriebnahme aufmerksam durch. Das ermöglicht Ihnen den sicheren Umgang mit der Maschine, und Sie beugen damit Missverständnissen sowie Personen- und Sachschäden vor. Beachten Sie außerdem die an der Maschine verwendeten Symbole und Piktogramme sowie die Sicherheits- und Gefahrenhinweise!

5.1 Bestimmungsgemäße Verwendung

Die Maschine ist ausschließlich für folgende Tätigkeiten bestimmt: zum Schleifen von Messer, Scheren, Werkzeugen aus Stahl innerhalb der vorgegebenen technischen Grenzen.

HINWEIS



HOLZMANN MASCHINEN GmbH übernimmt keine Verantwortung oder Gewährleistung für eine andere oder darüber hinausgehende Verwendung und daraus resultierende Sach- oder Personenschäden.

5.1.1 Technische Einschränkungen

Die Maschine ist für den Einsatz unter folgenden Umgebungsbedingungen bestimmt:

Rel. Feuchtigkeit:	max. 65 %
Temperatur (Betrieb)	+5° C bis +40° C
Temperatur (Transport, Lagerung)	-20° C bis +55° C

5.1.2 Verbotene Anwendungen / Gefährliche Fehlanwendungen

- Betreiben der Maschine ohne adäquate körperliche und geistige Eignung.
- Betreiben der Maschine ohne Kenntnis der Betriebsanleitung.
- Änderungen der Konstruktion der Maschine.
- Betreiben der Maschine in der Nähe von entzündlichen Flüssigkeiten, Dämpfen oder Gasen.
- Betreiben der Maschine außerhalb der in dieser Anleitung angegebenen technischen Grenzen.
- Entfernen der an der Maschine angebrachten Sicherheitskennzeichnungen.
- Verändern, umgehen oder außer Kraft setzen der Sicherheitseinrichtungen der Maschine.

Die nicht bestimmungsgemäße Verwendung bzw. die Missachtung der in dieser Anleitung dargelegten Ausführungen und Hinweise hat das Erlöschen sämtlicher Gewährleistungs- und Schadenersatzansprüche gegenüber der Holzmann Maschinen GmbH zur Folge.

5.2 Anforderungen an Benutzer

Die Maschine ist für die Bedienung durch eine Person ausgelegt. Voraussetzungen für das Bedienen der Maschine sind die körperliche und geistige Eignung sowie Kenntnis und Verständnis der Betriebsanleitung. Personen, die aufgrund ihrer physischen, sensorischen oder geistigen Fähigkeiten oder ihrer Unerfahrenheit oder Unkenntnis nicht in der Lage sind, die Maschine sicher zu bedienen, dürfen sie nicht ohne Aufsicht oder Anweisung durch eine verantwortliche Person benutzen.

Bitte beachten Sie, dass örtlich geltende Gesetze und Bestimmungen das Mindestalter des Bedieners festlegen und die Verwendung dieser Maschine einschränken können!

Legen Sie ihre persönliche Schutzausrüstung vor Arbeiten an der Maschine an.

Arbeiten an elektrischen Bauteilen oder Betriebsmitteln dürfen nur von einer Elektrofachkraft durchgeführt oder unter Anleitung und Aufsicht einer Elektrofachkraft vorgenommen werden.

5.3 Allgemeine Sicherheitshinweise

Zur Vermeidung von Fehlfunktionen, Schäden und gesundheitlichen Beeinträchtigungen sind bei Arbeiten mit der Maschine neben den allgemeinen Regeln für sicheres Arbeiten folgende Punkte zu berücksichtigen:

- Kontrollieren Sie die Maschine vor Inbetriebnahme auf Vollständigkeit und Funktion.
- Wählen Sie als Aufstellort einen ebenen, erschütterungsfreien, rutschfesten Untergrund.
- Sorgen Sie für ausreichend Platz rund um die Maschine!



- Sorgen Sie für ausreichende Lichtverhältnisse am Arbeitsplatz, um stroboskopische Effekte zu vermeiden.
- Achten Sie auf ein sauberes Arbeitsumfeld.
- Verwenden Sie nur einwandfreies Werkzeug, das frei von Rissen und anderen Fehlern (z.B. Deformationen) ist.
- Entfernen Sie Werkzeugschlüssel und anderes Einstellwerkzeug, bevor Sie die Maschine einschalten.
- Halten Sie den Bereich rund um die Maschine frei von Hindernissen (z.B. Staub, Späne, abgeschnittene Werkstückteile etc.).
- Lassen Sie die laufende Maschine niemals unbeaufsichtigt. Schalten Sie die Maschine vor dem Verlassen des Arbeitsbereiches aus und sichern Sie sie gegen unbeabsichtigte bzw. unbefugte Wiederinbetriebnahme.
- Die Maschine darf nur von Personen betrieben, gewartet oder repariert werden, die mit ihr vertraut sind und die über die im Zuge dieser Arbeiten auftretenden Gefahren unterrichtet sind.
- Stellen Sie sicher, dass Unbefugte einen entsprechenden Sicherheitsabstand zur Maschine einhalten, und halten Sie insbesondere Kinder von der Maschine fern.
- Tragen Sie bei Arbeiten an der Maschine niemals lockeren Schmuck, weite Kleidung, Krawatten oder langes, offenes Haar.
- Verbergen Sie lange Haare unter einem Haarschutz.
- Tragen Sie eng anliegende Arbeitsschutzkleidung sowie geeignete Schutzausrüstung (Augenschutz, Staubmaske, Gehörschutz, Arbeitshandschuhe beim Umgang mit Werkzeugen).
- Arbeiten Sie immer mit Bedacht und der nötigen Vorsicht und wenden Sie auf keinen Fall übermäßige Gewalt an.
- Überbeanspruchen Sie die Maschine nicht!
- Setzen Sie die Maschine vor Einstell-, Umrüst-, Reinigungs-, Wartungs- oder Instandhaltungsarbeiten etc. still und trennen Sie sie von der Stromversorgung. Warten Sie vor der Aufnahme von Arbeiten an der Maschine den völligen Stillstand aller Werkzeuge bzw. Maschinenteile ab und sichern Sie die Maschine gegen unbeabsichtigtes Wiedereinschalten.
- Unterlassen Sie das Arbeiten an der Maschine bei Müdigkeit, Unkonzentriertheit bzw. unter Einfluss von Medikamenten, Alkohol oder Drogen!

5.4 Elektrische Sicherheit

- Verwenden Sie nur geeignete Verlängerungskabel.
- Ein beschädigtes oder verheddertes Kabel erhöht die Stromschlaggefahr. Behandeln Sie das Kabel sorgfältig. Benutzen Sie das Kabel niemals zum Tragen, Ziehen oder Abtrennen des Elektrowerkzeugs. Halten Sie das Kabel vor Hitze, Öl, scharfen Kanten oder beweglichen Teilen fern.
- Vorschriftsmäßige Stecker und passende Steckdosen reduzieren die Stromschlaggefahr.
- Wasser, das in Elektrowerkzeug eindringt, erhöht die Stromschlaggefahr. Setzen Sie die Elektrowerkzeuge keinem Regen oder Nässe aus.
- Der Einsatz der Maschine in feuchter Umgebung ist nur dann statthaft, wenn die Stromquelle mit einem Fehlerstrom-Schutzschalter geschützt ist.
- Benutzen Sie die Maschine nicht, wenn es sich nicht mit dem EIN-AUS-Schalter ein- und ausschalten lässt.

5.5 Spezielle Sicherheitshinweise für diese Maschine

- Verwenden Sie keine beschädigten Werkzeuge. Kontrollieren Sie vor jeder Verwendung Werkzeuge wie Schleifscheiben auf Absplitterungen und Risse. Wenn Sie das Werkzeug kontrolliert und eingesetzt haben, halten Sie und in der Nähe befindliche Personen sich außerhalb der Ebene des rotierenden Werkzeugs auf und lassen Sie die Maschine 1 min lang mit Höchstdrehzahl laufen. Beschädigte Werkzeuge brechen meistens bereits in dieser Anfangszeit.
- Die zulässige Drehzahl des Werkzeugs muss mindestens so hoch sein wie die auf der Maschine angegebene Höchstdrehzahl. Zubehör, das sich schneller als zulässig dreht, kann zerbrechen und umherfliegen.
- Schleifen Sie niemals auf den Seitenflächen der Schleifscheiben. Schleifen auf den Seitenflächen kann die Schleifscheibe bersten und auseinanderfliegen lassen.



5.6 Gefahrenhinweise

Trotz bestimmungsmäßiger Verwendung bleiben bestimmte Restrisiken bestehen. Bedingt durch Aufbau und Konstruktion der Maschine können im Umgang mit den Maschinen Gefährdungssituationen auftreten, die in dieser Bedienungsanleitung wie folgt gekennzeichnet sind:

GEFAHR	
	Ein auf diese Art gestalteter Sicherheitshinweis weist auf eine unmittelbar gefährliche Situation hin, die zum Tod oder zu schweren Verletzungen führt, wenn sie nicht gemieden wird.
WARNUNG	
	Ein solcherart gestalteter Sicherheitshinweis weist auf eine möglicherweise gefährliche Situation hin, zu schweren Verletzungen oder sogar zum Tod führen kann, wenn sie nicht gemieden wird.
VORSICHT	
	Ein auf diese Weise gestalteter Sicherheitshinweis weist auf eine möglicherweise gefährliche Situation hin, die zu geringfügigen oder leichten Verletzungen führen kann, wenn sie nicht gemieden wird.
HINWEIS	
	Ein derartig gestalteter Sicherheitshinweis weist auf eine möglicherweise gefährliche Situation hin, die zu Sachschäden führen kann, wenn sie nicht gemieden wird.

Ungeachtet aller Sicherheitsvorschriften sind und bleiben ihr gesunder Hausverstand und ihre entsprechende technische Eignung/Ausbildung die wichtigsten Sicherheitsfaktoren bei der fehlerfreien Bedienung der Maschine. Sicheres Arbeiten hängt in erster Linie von Ihnen ab!

6 BETRIEB

6.1 Lieferumfang prüfen

Vermerken Sie sichtbare Transportschäden stets auf dem Lieferschein und überprüfen Sie die Maschine nach dem Auspacken umgehend auf Transportschäden bzw. auf fehlende oder beschädigte Teile. Melden Sie Beschädigungen der Maschine oder fehlende Teile umgehend Ihrem Händler bzw. der Spedition.

6.2 Zusammenbau

Die Maschine kommt vormontiert, es sind die zum Transport abmontierten Bauteile nach folgender Anleitung zu montieren und die elektrische Verbindung herzustellen.

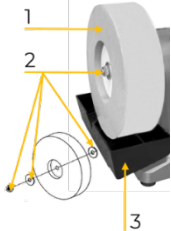
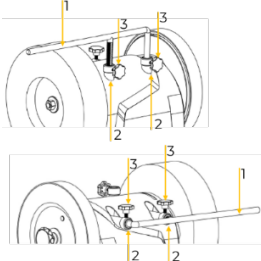
	<ul style="list-style-type: none">• Scheibe (2) und Schleifstein (1) auf die Antriebswelle setzen und mit Scheibe und Mutter (2) fixieren• Wasserwanne (3) unter den Schleifstein einfädeln und in die dafür vorgesehenen Schlitze im Gehäuse einhaken
	<ul style="list-style-type: none">• Den Universalhalter (1) in die erforderlichen Halterungen (2) stecken und mit Fixierschrauben (3) in gewünschter Position fixieren

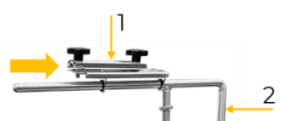

	<ul style="list-style-type: none">• Werkzeughalter (1) auf den Universalhalter (2) schieben
---	---

6.3 Betriebshinweise

Schleifrichtung:

Arbeiten in oder gegen Schleifrichtung hängt wesentlich von Ihren Anforderungen ab. Gegen die Drehrichtung des Schleifsteines:

- Um schnell viel Material abzutragen (z.B. bei verrostetem Werkzeug)
- Schärfen von grobem Werkzeug (z.B. Äxte)

In Drehrichtung des Schleifsteines:

- Feines Abtragen von Material
- Schärfen von Schnitzwerkzeugen, Messern

Vor jeder Arbeit kontrollieren, ob der Schleifstein plan ist. Falls nötig Schleifstein abziehen.

Drehzahl:

Die richtige Drehzahl richtet sich nach dem erwünschten Ergebnis. Für das Schärfen eignet sich eher eine Drehzahl im unteren Bereich. Für das Abziehen mit der Lederabziehscheibe eine höhere Drehzahl. Bei Arbeiten mit höheren Drehzahlen an der Lederabziehscheibe Wasserwanne entleeren/absenken. Spritzgefahr!

Abziehen:

Nie gegen die Drehrichtung der Lederabziehscheibe abziehen!

Die Lederabziehscheibe mit dünnem Maschinenöl imprägnieren. Anschließend Schleifpaste auf die Lederabziehscheibe geben. Maschine einschalten und Schleifpaste verteilen, indem Sie das geschliffene Werkzeug mit kreisenden Bewegungen auf die Scheibe drücken. Diese Vorbereitungen reichen für fünf bis zehn Werkzeuge. Danach beginnen Sie mit einer neuen Schicht Maschinenöl, gefolgt von neuer Schleifpaste. Diese Maßnahmen erhöhen die Lebensdauer des Leders ebenso wie die Qualität Ihrer Werkzeuge.

TIPP: Zum Abziehen selbst können Sie freihändig arbeiten, ein genaueres Ergebnis erhalten Sie, wenn Sie das Werkzeug im Werkzeughalter so belassen, wie Sie es geschliffen haben

6.4 Bedienung

6.4.1 Vorbereitende Tätigkeiten

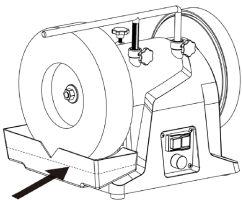
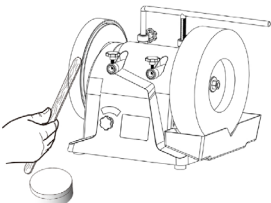
	<p>Wasserwanne:</p> <ul style="list-style-type: none">• Wasserwanne mit Wasser befüllen• Die Schleifscheibe muss mit Wasser gesättigt sein!• Das Schleifscheiben-Material saugt Wasser auf, daher ist der Füllstand regelmäßig zu kontrollieren. Nie ohne Wasser schleifen!• Das Wasser der Wasserwanne regelmäßig wechseln, da sich sonst Partikel aus Stahl und abgedrehtem Stein darin sammeln und verdichten! <p>TIPP: Ein ins Wasser gelegter Magnet verhindert solche Ablagerungen.</p> <p>HINWEIS: Nach der Arbeit die Wasserwanne absenken/entleeren, um zu verhindern, dass der Schleifstein längere Zeit im Wasser steht.</p>
	<p>Lederabziehscheibe:</p> <ul style="list-style-type: none">• Polierfläche der Abziehscheibe mit einer dünnen Schicht Schleifpaste überziehen.



6.42 Einstellungen

	<p>Drehmoment:</p> <ul style="list-style-type: none">• Mit dem Einstellknopf Drehmoment kann das max. zu übertragende Drehmoment eingestellt werden.
	<p>Schärfwinkel:</p> <p>Für das Schärfen von Werkzeugen ist die korrekte Einstellung des Schleifwinkels mit Hilfe der Winkelschablone notwendig.</p> <ul style="list-style-type: none">• Das zu schärfende Werkzeug (3) im Werkzeughalter (2) positionieren und mit den zwei Drehknöpfen fixieren• Werkzeughalter auf den Universalhalter (1) aufschieben• Der Abstand von Werkzeughalter zu Schleifstein soll dabei so gering wie möglich sein, um den Schärfvorgang optimal kontrollieren zu können!• Winkelschablone (4) auf Schleifstein und Werkzeug aufsetzen• Durch Justieren des Werkzeughalters den Winkel einstellen• Winkel so einstellen, dass Spitze des Werkzeuges die gewinkelte Fläche der Schablone berührt und dabei beide Enden der Schablone auf dem Schleifsteine aufliegen (5)!• Nach korrekter Einstellung des Winkels, Schablone entfernen und Werkzeug im Werkzeughalter festklemmen.

6.43 Maschine einschalten

	<p>Einschalten: EIN-Taster (1) drücken</p> <p>Ausschalten: AUS-Taster (2) drücken</p> <p>Drehzahlregler (3): Durch Drehen des Drehzahlreglers die Drehzahl erhöhen oder verringern</p>
--	---

6.44 Werkzeug schärfen

	<p>Nach dem Einstellen des korrekten Schleifwinkels:</p> <ul style="list-style-type: none">• Spitze des Werkzeuges vom Schleifstein abheben• Maschine einschalten• Die gewünschte Drehzahl einstellen und warten bis diese erreicht ist sowie der Schleifstein gleichmäßig mit Wasser benetzt ist.• Das zu schärfende Werkzeug gegen den Schleifstein drücken• Beim Schärfvorgang das Werkzeug in einer Pendelbewegung nach links und rechts bewegen, bis die Werkzeugspitze gleichmäßig geschliffen ist.• Dabei muss das Werkzeug mindestens die halbe Schleifsteinbreite abdecken, da es sonst zu einer Beschädigung des Schleifsteins kommen kann! <p>Nach dem Beenden des Schleifvorgangs:</p> <ul style="list-style-type: none">• Spitze des Werkzeugs vom Schleifstein abheben• Maschine ausschalten• Warten, bis der Schleifstein zum Stillstand kommt• Bei stillstehendem Schleifstein das Werkzeug vom Werkzeughalter demontieren
--	--

6.45 Messer schärfen

- Maschine einschalten
- Die gewünschte Drehzahl einstellen und warten bis diese erreicht ist sowie der Schleifstein gleichmäßig mit Wasser benetzt ist.
- Das Messer auf den Schleifstein aufsetzen und andrücken
- Beim Schleifvorgang das Messer in einer Pendelbewegung nach links und rechts bewegen
- Vorgang auf der zweiten Klingenseite des Messers wiederholen



Nach dem Beenden des Schleifvorgangs:

- Messer vom Schleifstein abheben
- Maschine ausschalten
- Vor weiteren Arbeiten warten, bis der Schleifstein zum Stillstand kommt

6.4.6 Abziehen

Um eine optimale Schärfe des Werkzeugs oder Messers zu erzielen, wird die Klinge nach dem Schärfen abgezogen.

Werkzeug oder Messer mit Klinge in Abziehscheibe andrücken und in einer Pendelbewegung nach links und rechts bewegen

HINWEIS



Um Beschädigung der Lederabziehscheibe zu vermeiden, Arbeiten immer in Drehrichtung der Lederabziehscheibe durchführen!

In Ausnahmefällen ist es notwendig, dass die Abzieharbeiten ohne Verwendung des Universalhalters durchgeführt werden müssen.

VORSICHT



Beim freien Führen der Klinge über die Lederabziehscheibe ist größte Vorsicht geboten!

Der Eingriff in die drehende Abziehscheibe kann zu schweren Verletzungen führen.

7 REINIGUNG, WARTUNG, LAGERUNG, ENTSORGUNG

WARNUNG



Gefahr durch elektrische Spannung! Das Hantieren an der Maschine bei aufrechter Spannungsversorgung kann zu schweren Verletzungen oder zum Tod führen. Maschine vor Reinigungs-, Wartungs- bzw. Instandhaltungsarbeiten deshalb stets von der Spannungsversorgung trennen und gegen unbeabsichtigtes Wiedereinschalten sichern!

7.1 Reinigung

HINWEIS



Falsche Reinigungsmittel können den Lack der Maschine angreifen. Verwenden Sie zum Reinigen keine Lösungsmittel, Nitroverdünnung oder andere Reinigungsmittel, die den Lack der Maschine beschädigen könnten. Beachten Sie die Angaben und Hinweise des Reinigungsmittelherstellers!

Regelmäßige Reinigung ist Voraussetzung für den sicheren Betrieb der Maschine sowie ihre lange Lebensdauer. Halten Sie die Oberflächen und Lüftungsschlitze der Maschine frei von Staub und Schmutz. Verwenden zur Reinigung ein weiches Tuch und eine milde Seifenlösung sowie gegebenenfalls einen trockenen Druckluftstrahl.

7.2 Wartung

Die Maschine ist wartungsarm und nur wenige Teile müssen gewartet werden. Ungeachtet dessen sind Störungen oder Defekte, die geeignet sind, die Sicherheit des Benutzers zu beeinträchtigen, umgehend zu beseitigen!

- Vergewissern Sie sich vor jeder Inbetriebnahme vom einwandfreien Zustand und ordnungsgemäßen Funktionieren der Sicherheitseinrichtungen.
- Verwenden Sie nur einwandfreies und geeignetes Werkzeug
- Verwenden Sie ausschließlich vom Hersteller empfohlene Originalersatzteile

7.2.1 Instandhaltungs- und Wartungsplan

Art und Grad des Maschinen-Verschleißes hängen in hohem Maß von den Betriebsbedingungen ab. Die nachfolgend angeführten Intervalle gelten bei Verwendung der Maschine innerhalb der festgelegten Grenzen:

Intervall	Komponente	Maßnahme
Jeweils vor Arbeitsbeginn	Schleifstein	Auf Beschädigungen prüfen
	Netzkabel	
Jeweils nach Beendigung der Arbeit	Oberflächen	Staub und Schmutz entfernen
Nach Bedarf	Schleifstein, Lederabziehscheibe	auswechseln

**722 Korundschleifstein abziehen**

Ist die Oberfläche des Schleifsteins abgenutzt, verglast oder leicht beschädigt, muss dieser abgerichtet werden.

HINWEIS

Die mit der Winkelschablone eingestellten Schleifwinkel sind bei einer Verkleinerung des Scheibendurchmessers nicht mehr korrekt!

Das dafür benötigte Abrichtwerkzeug kann über HOLZMANN Maschinen GmbH bezogen werden. Es ist entsprechend den Anleitungen des Herstellers zu verwenden!

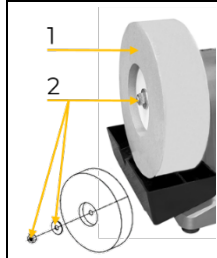
723 Schleifstein wechseln

- Scheibe und Mutter (2) lösen
- Alten Schleifstein abnehmen
- Neuen Schleifstein (1) auf die Antriebswelle setzen und mit Scheibe und Mutter (2) fixieren

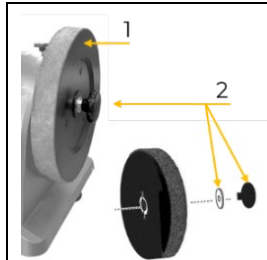
724 Lederabziehscheibe wechseln

- Scheibe und Fixierschraube (2) lösen
- Alte Lederabziehscheibe abnehmen
- Neue Lederabziehscheibe (1) auf die Antriebswelle setzen
- Darauf achten, dass die Aussparung an Scheibe und Welle ineinandergreifen
- Lederabziehscheibe mit Scheibe und Fixierschraube (2) fixieren

725 Kohlebürsten kontrollieren / wechseln

Überprüfen Sie die Kohlebürsten nach den ersten 50 Betriebsstunden mit einer neuen Maschine oder wenn neue Bürsten montiert sind. Nach Durchführung der ersten Kontrolle wiederholen Sie die Kontrolle alle 10 Betriebsstunden. Wenn die Kohle auf eine Länge von 6 mm abgenutzt ist, oder wenn die Feder oder der Fahrdrat verbrannt oder beschädigt ist, ist es notwendig, beide Bürsten auszutauschen. Wenn sich herausstellt, dass die Bürsten nach dem Ausbau verwendbar sind, ist es möglich, sie wieder zu montieren.

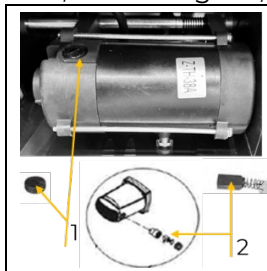

- Maschine auf die Seite legen
- Beide Verriegelungen (1) auf der Vorder- und Rückseite durch Drehen gegen den Uhrzeigersinn öffnen
- Kohlebürsten (2) entfernen
- Kohlebürsten in umgekehrter Reihenfolge einsetzen.

73 Lagerung**HINWEIS**

Bei unsachgemäßer Lagerung können wichtige Bauteile beschädigt und zerstört werden. Lagern Sie verpackte oder bereits ausgepackte Teile nur unter den vorgesehenen Umgebungsbedingungen!

Lagern Sie die Maschine bei Nichtgebrauch an einem trockenen, frostsichereren und versperrbaren Ort um einerseits der Entstehung von Rost entgegenzuwirken, und um andererseits sicherzustellen, dass Unbefugte und insbesondere Kinder keinen Zugang zur Maschine haben.



7.4 Entsorgung



Beachten Sie die nationalen Abfallbeseitigungs-Vorschriften. Entsorgen Sie die Maschine, Maschinenkomponenten oder Betriebsmittel niemals im Restmüll. Kontaktieren Sie gegebenenfalls Ihre lokalen Behörden für Informationen bezüglich der verfügbaren Entsorgungsmöglichkeiten. Wenn Sie bei Ihrem Fachhändler eine neue Maschine oder ein gleichwertiges Gerät kaufen, ist dieser in bestimmten Ländern verpflichtet, Ihre alte Maschine fachgerecht zu entsorgen.

8 FEHLERBEHEBUNG

WARNUNG



Gefahr durch elektrische Spannung! Das Manipulieren an der Maschine bei aufrechter Spannungsversorgung kann zu schweren Verletzungen oder zum Tod führen. Trennen Sie die Maschine vor der Durchführung von Arbeiten zur Fehlerbehebung daher zunächst immer von der Stromversorgung und sichern Sie sie gegen unbeabsichtigte Wiederinbetriebnahme!

Viele mögliche Fehlerquellen können bei ordnungsgemäßem Anschluss der Maschine an die Spannungsversorgung bereits im Vorfeld ausgeschlossen werden. Sollten sie sich außer Stande sehen, erforderliche Reparaturen ordnungsgemäß durchzuführen und/oder besitzen sie die vorgeschriebene Ausbildung dafür nicht, ziehen sie immer einen Fachmann zum Beheben des Problems hinzu.

Fehler	Mögliche Ursache	Behebung
Maschine stoppt oder startet nicht	<ul style="list-style-type: none"> ▪ Netzstecker ist nicht eingesteckt ▪ EIN/AUS-Schalter defekt ▪ Maschine ist nicht angeschlossen ▪ Sicherung oder Schütz kaputt ▪ Kabel beschädigt 	<ul style="list-style-type: none"> ▪ Netzstecker einstecken ▪ Schalter überprüfen ▪ Alle elektrischen Steckverbindungen überprüfen ▪ Sicherung wechseln, Schütz aktivieren ▪ Kabel erneuern
Maschine wird während des Arbeitens langsamer	<ul style="list-style-type: none"> ▪ Es wird mit zu viel Druck gearbeitet 	<ul style="list-style-type: none"> ▪ Weniger Druck auf das Werkstück ausüben
Schlechtes Schärfergebnis	<ul style="list-style-type: none"> ▪ Eingestellter Winkel falsch 	<ul style="list-style-type: none"> ▪ Winkel überprüfen und bei Bedarf neu einstellen
Schleifscheibe läuft optisch unrund	<ul style="list-style-type: none"> ▪ Schleifscheibe abgenutzt 	<ul style="list-style-type: none"> ▪ Schleifscheibe neu abziehen



9 PREFACE (EN)

Dear customer!

This operating manual contains information and important notes for safe start-up and handling of the wet and dry grinder NTS250S_230V, hereinafter referred to as "machine".



The manual is an integral part of the machine and must not be removed. Keep it for later use in a suitable place, easily accessible to users (operators), protected from dust and moisture, and enclose it with the machine if the machine is passed on to third parties!

Please pay special attention to the chapter Safety!

Due to the constant further development of our products, illustrations and contents may differ slightly. If you notice any errors, please inform us.

Subject to technical changes!

Check the goods immediately after receipt and note any complaints on the consignment note when taking over the goods from the deliverer!

Transport damage must be reported separately to us within 24 hours.

Holzmann Maschinen GmbH cannot accept any liability for unnoticed transport damage.

Copyright

© 2023

This documentation is protected by copyright. All rights reserved! Especially the reprint, the translation and the extraction of photos and illustrations will be prosecuted.

Court of jurisdiction is the Landesgericht Linz or the competent court for 4170 Haslach, Austria!

Customer Service Address

HOLZMANN MASCHINEN GmbH
AT-4170 Haslach, Marktplatz 4
AUSTRIA
Tel +43 7289 71562 – 0
info@holzmann-maschinen.at



10 SAFETY

This section contains information and important notes on safe start-up and handling of the machine.



For your own safety, read these operating instructions carefully before putting the machine into operation. This will enable you to handle the machine safely and prevent misunderstandings as well as personal injury and damage to property. In addition, observe the symbols and pictograms used on the machine as well as the safety and hazard information!

10.1 Intended use of the machine

The machinery is intended exclusively for the following operations: for grinding knives, scissors and tools out of steel within the specified technical limits.

NOTE



HOLZMANN MASCHINEN GmbH assumes no responsibility or warranty for any other use or use beyond this and for any resulting damage to property or injury.

10.1.1 Technical restrictions

The machine is intended for use under the following ambient conditions:

Rel. Humidity:	max. 65 %
Temperature (Operation)	+5° C to +40° C
Temperature (Storage, Transport)	-20° C to +55° C

10.1.2 Prohibited applications / Hazardous misapplications

- Operating the machine without adequate physical and mental fitness.
- Operating the machine without knowledge of the operating instructions.
- Changes to the design of the machine.
- Operating the machine near flammable liquids, vapours or gases.
- Operating the machine outside the technical limits specified in this manual.
- Remove the safety markings attached to the machine.
- Modify, bypass or disable the safety devices of the machine.

The improper use or disregard of the versions and instructions described in this manual will result in the voiding of all warranty and compensation claims against Holzmann Maschinen GmbH.

10.2 User requirements

The machine is designed for operation by one person. The physical and mental aptitude as well as knowledge and understanding of the operating instructions are prerequisites for operating the machine. Persons who, because of their physical, sensory or mental abilities or their inexperience or ignorance, are unable to operate the machinery safely must not use it without supervision or instruction from a responsible person.

Please note that local laws and regulations may determine the minimum age of the operator and restrict the use of this machine!

Put on your personal protective equipment before working on the machine.

Work on electrical components or equipment may only be carried out by a qualified electrician or under the instruction and supervision of a qualified electrician.

10.3 General safety instructions

To avoid malfunctions, damage and health hazards when working with the machine, the following points must be observed in addition to the general rules for safe working:

- Before start-up, check the machine for completeness and function.
- Choose a level, vibration-free, non-slip surface for the installation location.
- Ensure sufficient space around the machine!
- Ensure sufficient lighting conditions at the workplace to avoid stroboscopic effects.
- Ensure a clean working environment.
- Only use perfect tools that are free of cracks and other defects (e.g. deformations).
- Remove tool keys and other adjustment tools before turning on the machine.
- Keep the area around the machine free of obstacles (e.g. dust, chips, cut parts, etc.).
- Never leave the running machine unattended. Switch off the machine before leaving the working area and secure it against unintentional or unauthorised restart.
- The machine may only be operated, maintained or repaired by persons who are familiar with it and who have been informed of the dangers arising in the course of this work.



- Ensure that unauthorised persons maintain an appropriate safety distance from the machine and keep children away from the machine.
- When working on the machine, never wear loose jewellery, loose clothing, ties or long, open hair.
- Hide long hair under hair protection.
- Wear close-fitting protective clothing and suitable protective equipment (eye protection, dust mask, ear protection, work gloves when handling tools).
- Always work with care and the necessary caution and never use excessive force.
- Do not overload the machine!
- Shut down the machine and disconnect it from the power supply before carrying out any adjustment, retrofitting, cleaning, maintenance or repair work. Before starting any work on the machine, wait until all tools or machine parts have come to a complete standstill and secure the machine against unintentional restarting.
- Do not work on the machine if you are tired, not concentrated or under the influence of medication, alcohol or drugs!

10.4 Electrical safety





- Only use suitable extension cords.
- A damaged or tangled cable increases the risk of electric shock. Handle the cable with care. Never use the cable to carry, pull or disconnect the power tool. Keep the cable away from heat, oil, sharp edges or moving parts.
- Proper plugs and sockets reduce the risk of electric shock.
- Water entry into machine increases the risk of electric shock. Do not expose machine to rain or moisture.
- The machine may only be used in humid environments if the power source is protected by a residual current circuit breaker.
- Do not use the machine if it cannot be turned on and off with the ON-OFF-switch.

10.5 Special safety instructions for this machine

- Do not use damaged tools. Check tools such as grinding stones before each use and pay special attention to be free of chippings and cracks. When you inspect the tool and put onto the machine allow the unit to run at maximum speed for 1 minute, keep necessary safety distance. Damaged tools usually break at this early stage.
- The permissible speed of the tool must be at least as high as the maximum speed indicated on the power tool. Accessories that rotate faster than permitted can break and fly around.
- Never grind on the side surfaces of the grinding wheels. Grinding on the side surfaces can burst the grinding wheels and cause them to fly apart.

10.6 Hazard warnings

Despite their intended use, certain residual risks remain. Due to the design and construction of the machine, hazardous situations may occur when handling the machines, which are identified as follows in these operating instructions:

DANGER	
	A safety instruction designed in this way indicates an imminently hazardous situation which, if not avoided, will result in death or serious injury.
WARNING	
	Such a safety instruction indicates a potentially hazardous situation which, if not avoided, may result in serious injury or even death.
CAUTION	
	A safety instruction designed in this way indicates a potentially hazardous situation which, if not avoided, may result in minor or moderate injury.
NOTICE	
	A safety notice designed in this way indicates a potentially hazardous situation which, if not avoided, may result in property damage.



Irrespective of all safety regulations, your common sense and appropriate technical suitability/training are and will remain the most important safety factor for error-free operation of the machine. Safe working primarily depends on you!

11 OPERATION

11.1 Checking scope of delivery

Always note visible transport damage on the delivery note and check the machine immediately after unpacking for transport damage or missing or damaged parts. Report any damage to the machine or missing parts immediately to your retailer or freight forwarder.

11.2 Assemble

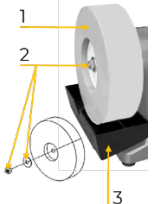
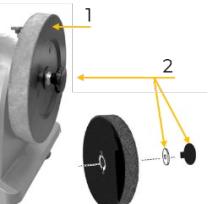
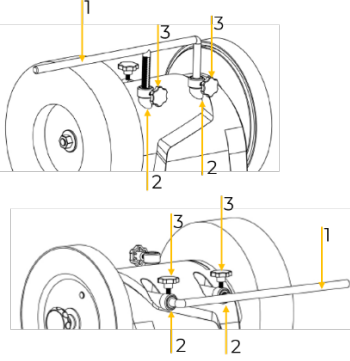
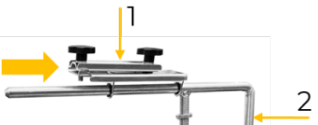
	<ul style="list-style-type: none">• Place the washer (2) and grinding stone (1) onto the drive shaft and fix it with washer and nut (2)• Thread the water reservoir (3) under the grinding stone and hook it into the slots provided in the housing
	<ul style="list-style-type: none">• Place the leather honing wheel (1) onto the drive shaft• Pay attention that the slots engage on the wheel and shaft into each other• Fix the leather honing wheel with washer and fixing screw (2)
	<ul style="list-style-type: none">• Insert the universal holder (1) into the required brackets (2) and fix it with fixing screws (3) in desired position
	<ul style="list-style-type: none">• Slide the tool holder (1) onto the universal holder (2)

11.3 Operating instructions

Grinding direction:

It depends on your requirements whether you work with or against the direction of grinding.

Against the direction of the grinding stone:

- Quickly removing of large quantity of material (e.g. rusty tools)
- Grinding of coarse tools (e.g. axes)

In direction of the grinding stone:

- Precisely removing of material
- Grinding of carving tools, knives

Check before each operation whether the surface of the grinding stone is even. If necessary, dress the grinding stone.



Speed:

The speed depends on the required result. For grinding, a speed in the lower range is more suitable. For polishing with the leather honing wheel, a higher speed is more suitable. Lower/empty the water reservoir when working with the leather honing wheel disc at high speeds. Risk of splashing!

Polishing:

Never polish against the direction of the leather honing wheel! Otherwise, the tool will cut into the leather! Impregnate the leather honing wheel using weak machine oil. Then apply grinding paste on the leather honing wheel. Switch on the machine and distribute the grinding paste by pressing the ground tool with circular movements on the leather honing wheel. These preparations are sufficient for five to ten tools. Then, you start again with a new layer of machine oil, followed by new grinding paste. These measures increase the lifetime of the leather and the quality of your tools.

TIP: You can work in the free-handed mode for the polishing itself. You achieve a more precise result if you keep the tool in the tool holder in the position in which you ground the tool.

11.4 Handling

11.4.1 Preparation

	<p>Water reservoir:</p> <ul style="list-style-type: none"> • Fill the water reservoir with water • The grinding wheel must be saturated with water! • The grinding wheel material absorbs water, so the level should be checked regularly. Do not grind without water! • Empty the water reservoir regularly. Otherwise, particles of steel and trimmed stone will accumulate and compress in the reservoir. <p>TIP: Such precipitations can be avoided if you place a magnet into the water.</p> <p>NOTE: Once the grinding process is completed, lower or empty the water reservoir to prevent the grinding stone from being in the water for an extended period of time.</p>
	<p>Leather honing wheel:</p> <ul style="list-style-type: none"> • Cover the surface of the leather honing wheel with a thin layer of grinding paste

11.4.2 Settings

	<p>Torque:</p> <ul style="list-style-type: none"> • The maximum torque to be transmitted can be set with the adjustable torque knob.
	<p>Grinding angle:</p> <p>The angle template helps to identify and maintain the cutting angle on a variety of tools.</p> <ul style="list-style-type: none"> • Place the tool (3) in the tool holder (2) and fix with the fixing screws • Slide the tool holder over the universal holder (1) • The distance from the tool holder to the grinding stone is intended to be as low as possible in order to control the grinding process optimally! • Place the angle template (4) on the grinding stone with the desired angle notch against the grinding stone and adjacent to the universal holder • Adjust the positioning of the tool and the universal holder height as necessary so that the sharpened edge of the tool is flat against both the grinding stone (5) and the angle edge on the angle template.

**TI.4.3 Switch the machine on and off**

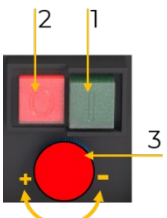
	<p>Switch on: Press the switch –ON button (1)</p> <p>Switch off: Press the switch –OFF button (2)</p> <p>Speed controller (3): By turning the speed controller the speed can be increased or decreased</p>
---	---

TI.4.4 Grinding tools

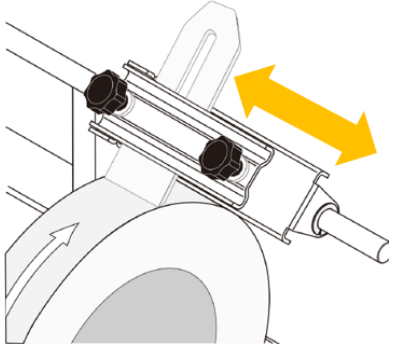
	<p>After the correct grinding angle setting:</p> <ul style="list-style-type: none">• Lift the tip of the tool from the grinding stone• Switch on the machine• Choose the required grinding speed. Wait until desired speed is reached and the grinding stone is saturated with water completely• Press the to be grinded tool against the grinding stone• When grinding move the tool in a pendulum movement to the left and right until the tool tip is uniformly sharp.• The tool must cover at least the half of the grinding stone width to prevent damage the grinding stone! <p>After grinding:</p> <ul style="list-style-type: none">• Lift the tip of the tool from the grinding stone• Switch of the machine• Wait till the grinding stone stands still• Remove the tool from the tool holder
---	--

TI.4.5 Grinding knives

- Switch on the machine
- Let the machine reach the full speed and wait till the grinding stone is saturated with water completely
- Attach the knife to the grinding stone and press with low pressure
- When sharpening move the tool in a pendulum movement to the left and right until the blade is uniformly sharp.
- Repeat the process on the other side of the blade

After sharpening:

- Lift the knife from the grinding stone
- Switch of the machine
- Before new sharpening wait till the grinding stone stands still

TI.4.6 Polishing

To optimize the sharpness of the tool or knife it is necessary to polish the blade.

Attach the knife or tool to the leather honing wheel and press with low pressure. When polishing move the tool or knife in a pendulum movement to the left and right.

NOTICE

To avoid damaging the leather honing wheel, always work in the direction of rotation of the leather honing wheel!

In exceptional cases it is necessary to polish without the use of the universal holder.

CAUTION

Keep highest attention when polishing a blade without universal holder

To touch the rotating leather honing wheel can result in serious injury



12 CLEANING, MAINTENANCE, STORAGE, DISPOSAL

WARNING



Danger due to electrical voltage! Handling the machine with the power supply up may result in serious injury or death. For this reason, always disconnect the machine from the power supply before cleaning, servicing or maintenance work and secure it against accidental start-up!

12.1 Cleaning

NOTICE



Wrong cleaning agents can attack the varnish of the machine. Do not use solvents, nitro thinners, or other cleaning agents that could damage the machine's paint. Observe the information and instructions of the cleaning agent manufacturer!

Regular cleaning is a prerequisite for the safe operation of the machine and its long service life. Keep the surfaces and ventilation slots of the machine free of dust and dirt. For cleaning, use a soft cloth and a mild soap solution and, if necessary, a damp-free jet of compressed air.

12.2 Maintenance

The machine is low-maintenance and only a few parts have to be serviced. Nevertheless, malfunctions or defects which could impair the safety of the user must be rectified immediately!

- Regularly check that the safety devices on the machine are in perfect and functional condition.
- Only use perfect and suitable tools.
- Only use original spare parts recommended by the manufacturer.

12.2.1 Maintenance and servicing plan

The type and degree of machine wear depends to a large extent on the operating conditions. The following intervals apply when using the machine within the specified limits:

Interval	Component	What to do?
Before every start of work	Grinding stone	check for damage
	Power cord	
Each time after completion of work	Surfaces	remove dust and dirt
As required	Grinding stone, leather honing wheel	replace

12.2.2 Dressing the corundum grinding stone

Depending on the type of grinding you do, the grinding stone may require periodic dressing.

NOTICE



If the diameter of the grinding stone will be smaller the set angle with the angle template will be different!

A dressing tool of HOLZMANN-MASCHINEN GmbH can be used to restore the grinding stone edge back to a square form quality of the stone surface and bring the stone edge back to a square form.

12.2.3 Changing grinding stone

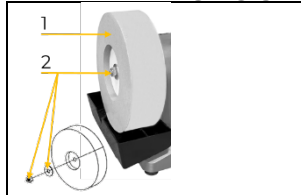

- Loosen nut and washer (2)
- Remove the old grinding stone
- Place the new grinding stone (1) onto the drive shaft and fix it with washer and nut (2)

12.2.4 Changing leather honing wheel

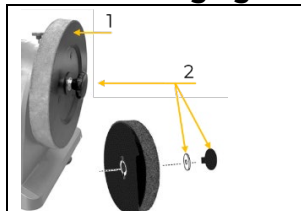

- Loosen the fixing screw and washer (2)
- Remove the old leather honing wheel
- Place the new leather honing wheel (1) onto the drive shaft
- Pay attention that the slots engage on the wheel and shaft into each other
- Fix the leather honing wheel with washer and fixing screw (2)



12.25 Check / changing carbon brushes

Check the carbon brushes after the first 50 hours of operation with a new machine or when new brushes are fitted. After carrying out the first check, repeat the check every 10 hours of operation. If the carbon is worn down to a length of 6 mm, or if the spring or contact wire is burnt or damaged, it is necessary to replace both brushes. If it turns out that the brushes can be used after removal, it is possible to remount them.

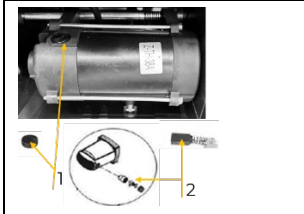

- Place the machine on a side
- Open the two locks (1) on the back and front side counterclockwise
- Remove the carbon brushes (2)
- Replace the carbon brushes in reverse order

12.3 Storage

NOTICE



Improper storage can damage and destroy important components. Only store packed or unpacked parts under the intended environmental conditions!

When not in use, store the machine in a dry, frost-proof and lockable place to prevent the formation of rust on the one hand and to ensure that unauthorised persons and in particular children have no access to the machine on the other hand.

12.4 Disposal



Observe the national waste disposal regulations. Never dispose of the machine, machine components or equipment in residual waste. If necessary, contact your local authorities for information on the disposal options available. If you buy a new machine or an equivalent device from your specialist dealer, he is obliged in certain countries to dispose of your old machine properly.

13 TROUBLESHOOTING

WARNING



Danger due to electrical voltage! Manipulating the machine with the power supply up may result in serious injury or death. Before carrying out any troubleshooting work, always disconnect the machine from the power supply and secure it against unintentional recommissioning!

Many possible sources of error can be excluded in advance if the machine is properly connected to the power supply.

If you are unable to carry out necessary repairs properly and/or do not have the required training, always consult a specialist to solve the problem.

Trouble	Possible cause	Solution
The magnetic support has no magnetic force	<ul style="list-style-type: none"> ▪ Mains plug is not plugged in ▪ ON/OFF-switch damaged ▪ Saw unplugged ▪ Fuse blown or circuit breaker tripped ▪ Cord damaged 	<ul style="list-style-type: none"> ▪ Plug in the mains plug ▪ Check the switch ▪ Check all power connections ▪ Change fuse or reset circuit breaker ▪ Change cable
Machine slows down during working	<ul style="list-style-type: none"> ▪ Exerting too much pressure to the grinding stone 	<ul style="list-style-type: none"> ▪ Exert less pressure on the work piece
Bad sharpening result	<ul style="list-style-type: none"> ▪ Wrong angle set 	<ul style="list-style-type: none"> ▪ Check the set angle and set new if it is necessary
Sanding disc runs out of round	<ul style="list-style-type: none"> ▪ Grinding stone is worn 	<ul style="list-style-type: none"> ▪ Dress grinding stone



14 AVANT-PROPOS (FR)

Cher client, chère cliente !

Le présent manuel d'exploitation contient des informations et des recommandations importantes sur la mise en service et la manipulation de l'affûteuse à l'eau et à sec NTS250S_230V, ci-après dénommée simplement la machine.



Le manuel fait partie intégrante de la machine et ne doit pas être retiré. Le conserver pour une utilisation ultérieure dans un endroit approprié, facilement accessible aux utilisateurs (opérateurs), à l'abri de la poussière et de l'humidité, et le joindre à la machine en cas de transmission à des tiers !

Porter une attention particulière au chapitre Sécurité !

Nos produits peuvent légèrement diverger des illustrations et des contenus en raison du développement constant. Si vous décelez des erreurs, veuillez nous en informer.

Sous réserve de modifications techniques !

Contrôler la marchandise immédiatement après réception et noter toute réclamation lors de la prise en charge de la marchandise par le livreur !

Les dommages de transport doivent nous être signalés séparément dans les 24 heures.

Holzmann Maschinen GmbH décline toute garantie pour les dommages liés au transport non-signalés.

Droits d'auteur

© 2023

Cette documentation est protégée par droit d'auteur. Tous droits réservés ! En particulier, la réimpression, la traduction et l'extrait de photographies et d'illustrations feront l'objet de poursuites judiciaires.

Le tribunal compétent est le tribunal régional de Linz ou le tribunal compétent pour 4170 Haslach.

Adresse du service client

HOLZMANN MASCHINEN GmbH
AT-4170 Haslach, Marktplatz 4
AUSTRIA
Tél. +43 7289 71562 - 0
info@holzmann-maschinen.at



15 SECURITE

Cette section contient des informations et des remarques importantes sur la mise en service et l'utilisation de la machine en toute sécurité.



Pour votre sécurité, veuillez lire le présent mode d'emploi avec assiduité avant la mise en service. Cela vous permet d'utiliser la machine en toute sécurité et d'éviter les malentendus ainsi que les dommages corporels et matériels. Respecter également les symboles et pictogrammes utilisés sur la machine ainsi que les consignes de sécurité et de danger !

15.1 Utilisation conforme

La machine est exclusivement destinée aux tâches suivantes : pour aiguiser les couteaux, les ciseaux et les outils en acier dans les limites techniques spécifiées.

AVIS



HOLZMANN MASCHINEN GmbH décline toute responsabilité ou garantie pour une utilisation différente ou dépassant ce cadre et pour les dommages matériels ou corporels qui en résulteraient.

15.1.1 Restrictions techniques

La machine est conçue pour être utilisée dans les conditions ambiantes suivantes :

Humidité relative :	max. 65 %
Température (exploitation)	+5 °C à +40 °C
Température (transport, stockage)	-20 °C à +55 °C

15.1.2 Applications interdites / Mauvaises applications dangereuses

- Exploitation de la machine sans aptitude physique et mentale adéquate.
- Exploitation de la machine en l'absence de connaissance du mode d'emploi.
- Changements dans la conception de la machine.
- Exploitation de la machine à proximité de liquides, de vapeurs ou de gaz inflammables
- Exploitation de la machine en dehors des limites techniques spécifiées dans ce manuel.
- Retrait des marquages de sécurité apposés sur la machine.
- Modification, contournement ou désactivation des dispositifs de sécurité de la machine.

L'utilisation non-conforme ou le non-respect des explications et instructions données dans ce manuel entraîne l'expiration de toutes les demandes de garantie et d'indemnisation à l'encontre de Holzmann Maschinen GmbH.

15.2 Exigences des utilisateurs

La machine est conçue pour être utilisée par une seule personne. Les conditions préalables à l'utilisation de la machine sont l'aptitude physique et mentale ainsi que la connaissance et la compréhension du mode d'emploi. Les personnes qui, en raison de leurs capacités physiques, sensorielles ou mentales ou de leur inexpérience ou manque de connaissances, ne sont pas compétentes pour exploiter la machine en toute sécurité ne doivent pas l'utiliser sans la supervision ou les instructions d'une personne responsable.

Veillez noter que les lois et réglementations locales en vigueur peuvent déterminer l'âge minimum de l'opérateur et restreindre l'utilisation de cette machine !

Mettez votre équipement de protection individuelle avant de travailler sur la machine.

Les travaux sur les composants ou équipements électriques ne doivent être effectués que par un électricien qualifié ou sous la supervision et la surveillance d'un électricien qualifié.

15.3 Consignes générales de sécurité

Afin d'éviter les dysfonctionnements, les dommages et les risques pour la santé lors du travail avec la machine, les points suivants doivent être respectés, en plus des règles générales pour un travail en toute sécurité :

- Vérifier l'intégralité et le fonctionnement de la machine avant de la mettre en service.
- Choisir une surface plane, antidérapante et exempte de vibrations pour le lieu de montage.
- Assurer qu'il y a suffisamment d'espace autour de la machine !
- Assurer des conditions d'éclairage adéquates sur le lieu de travail pour éviter les effets stroboscopiques !



- Assurer un environnement de travail propre.
- N'utiliser que des outils en parfait états, sans fissures et d'autres défauts (par exemple, des déformations).
- Retirer la clé à outils et les autres outils de réglage avant de mettre la machine en marche.
- Veiller à ce que la zone autour de la machine soit libre d'obstacles (par exemple, de poussière, de copeaux, pièces coupées, etc.).
- Ne jamais laisser la machine en marche sans surveillance. Éteindre la machine avant de quitter la zone de travail et la protéger contre tout redémarrage involontaire ou non autorisé.
- La machine ne doit être utilisée, entretenue ou réparée que par des personnes qui la connaissent et qui ont été informées des risques inhérents au cours des travaux.
- Veiller à ce que des personnes non autorisées se tiennent à une distance de sécurité appropriée de la machine et éloigner les enfants de celle-ci.
- Ne jamais porter de bijoux, de vêtements amples, de cravates ou de cheveux longs et détachés lorsque vous travaillez sur la machine.
- Cacher les cheveux longs sous une protection.
- Porter des vêtements de protection de travail bien ajustés et des équipements de protection appropriés (protection des yeux, masque anti-poussière, protection auditive, gants de travail lors de la manipulation des outils).
- Travailler toujours avec soin et prudence et ne jamais utiliser de force excessive.
- Ne pas surcharger la machine !
- Arrêter la machine et la déconnecter de l'alimentation électrique avant de procéder à des travaux de réglage, de conversion, de nettoyage, de maintenance ou d'entretien, etc. Avant de commencer à travailler sur la machine, attendre que tous les outils ou pièces de la machine soient complètement immobilisés et protéger la machine contre tout redémarrage involontaire.
- Ne pas travailler sur la machine si vous êtes fatigué, déconcentré ou sous l'influence de médicaments, d'alcool ou de drogues !

15.4 Sécurité électrique

- Utiliser uniquement des rallonges appropriées.
- Un câble endommagé ou vrillé augmente le danger de choc électrique. Manipuler le câble avec précaution. Ne jamais utiliser le câble pour porter, tirer, ou débrancher l'outil électrique. Maintenir le câble éloigné de source de chaleur, d'huile, d'arrête coupante ou de parties mobiles.
- Des fiches réglementaires et des prises adaptées réduisent le risque de choc électrique.
- La pénétration d'eau dans l'outil électrique augmente le danger de choc électrique. Ne pas exposer les outils électriques à la pluie ou à l'humidité.
- La machine ne peut être utilisée dans un environnement humide que si la source d'énergie est protégée par un disjoncteur de courant résiduel.
- Ne pas utiliser la machine si elle ne peut pas être allumée et éteinte à l'aide de l'interrupteur MARCHE-ARRÊT.

15.5 Instructions spéciales de sécurité pour cette machine

- Ne pas utiliser d'outils endommagés. Avant chaque utilisation, vérifier les outils tels que les meules pour déceler les éclats et les fissures. Une fois que vous avez vérifié et utilisé l'outil, tenez-vous et toute personne à proximité hors du plan de l'outil en rotation et laissez la machine fonctionner à vitesse maximale pendant 1 minute. Les outils endommagés se brisent généralement au cours de cette période initiale.
- Le régime autorisé de l'outil doit être au moins aussi élevé que le régime maximal indiqué sur la machine. Les accessoires qui tournent plus vite que prévu peuvent se briser et voler.
- Ne jamais poncer les surfaces latérales des meules. Le meulage sur les surfaces latérales peut provoquer l'éclatement et la projection de la meule.



15.6 Mise en garde contre les dangers

Malgré leur utilisation prévue, certains risques résiduels subsistent. En raison de la conception et de la construction de la machine, des situations dangereuses peuvent survenir lors de l'utilisation des machines, identifiées comme suit dans ce manuel d'utilisation :

DANGER



Une consigne de sécurité de ce type indique une situation dangereuse imminente qui, si elle n'est pas évitée, peut entraîner la mort ou des blessures graves.

AVERTISSEMENT



Ce type de consigne de sécurité indique une situation potentiellement dangereuse qui, si elle n'est pas évitée, peut entraîner des blessures graves ou même la mort.

PRUDENCE



Une consigne de sécurité de ce type indique une situation potentiellement dangereuse qui peut entraîner des blessures légères ou modérées si elle ne sont pas évitées.

AVIS



Une note de sécurité de ce type indique une situation potentiellement dangereuse qui, si elle n'est pas évitée, peut entraîner des dommages matériels.

Indépendamment de toutes les consignes de sécurité, leur bon sens et leur adéquation technique/formation correspondante sont et restent le facteur de sécurité le plus important pour un fonctionnement sans erreur de la machine. La sécurité au travail dépend avant tout de vous !

16 FONCTIONNEMENT

16.1 Vérifier l'étendue de la livraison

Noter toujours les dommages de transport visibles sur le bon de livraison et vérifier la machine immédiatement après le déballage pour détecter les dommages de transport ou les pièces manquantes ou endommagées. Signaler immédiatement tout dommage de la machine ou pièce manquante à votre revendeur ou à votre entreprise de transport.

16.2 Assemblage

La machine est livrée pré-assemblée ; les composants démontés pour le transport doivent être assemblés selon les instructions suivantes et le raccordement électrique doit être établi.

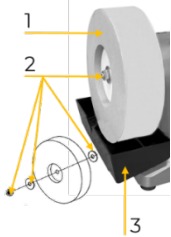
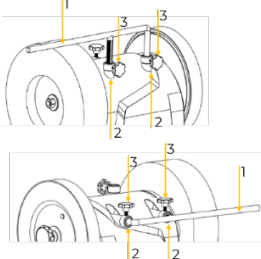
	<ul style="list-style-type: none">Placez le disque (2) et la pierre à aiguiser (1) sur l'arbre d'entraînement et fixez-les avec la rondelle et l'écrou (2).Insérer la cuve à eau (3) sous la meule et l'accrocher dans les fentes prévues dans le carter
	<ul style="list-style-type: none">Insérer le support universel (1) dans les supports requis (2) et le fixer dans la position souhaitée avec les vis de fixation (3).

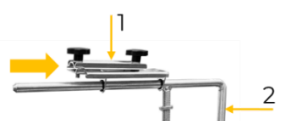

	<ul style="list-style-type: none">• Glisser le porte-outil (1) sur le support universel (2).
---	--

16.3 Instructions d'utilisation

Direction de rectification :

Travailler dans ou en sens contraire à la direction de rectification dépend en grande partie de vos exigences.

A l'opposé de la direction de rotation de la pierre à aiguiser :

- Pour enlever rapidement beaucoup de matière (par exemple sur des outils rouillés)
- Affûtage d'outils grossiers (par exemple des haches)

Dans la direction de rotation de la pierre à aiguiser :

- Enlèvement fin de matière
- Affûtage d'outils de sculpture, de couteaux

Avant chaque travail, vérifier si la pierre à aiguiser est plate. Si nécessaire, retirer la meule.

Régime :

Le régime correct dépend du résultat souhaité. Une vitesse dans la plage inférieure est plus adaptée à l'affûtage. Utiliser un régime plus élevé pour aiguiser avec le disque d'affûtage du cuir. Lorsque vous travaillez à des régimes plus élevés sur le disque d'affûtage en cuir, videz/abaissez la cuve à eau. Risque de projections !

Affûtage :

Ne jamais affûter dans le sens contraire à la direction de rotation du disque d'affûtage du cuir ! Imprégner le disque d'affûtage du cuir avec de l'huile de machine fine. Appliquer ensuite de la pâte à polir sur le disque d'affûtage du cuir. Allumer la machine et étaler la pâte à polir en appuyant l'outil affûté sur le disque par mouvements circulaires. Ces préparations suffisent pour cinq à dix outils. Commencer ensuite par une nouvelle couche d'huile de machine, suivie d'une nouvelle pâte à polir. Ces mesures augmentent la durée de vie du cuir ainsi que la qualité de vos outils.

CONSEIL : Vous pouvez travailler à main levée lors de l'affûtage ; vous obtiendrez un résultat plus précis si vous laissez l'outil dans le porte-outil pendant que vous l'affûtez.

16.4 Utilisation

16.4.1 Activités préparatoires

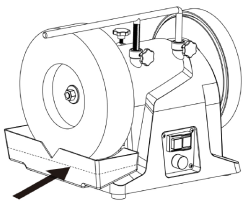
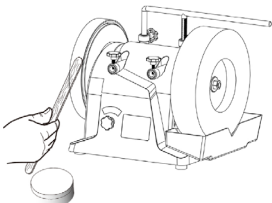
	<p>Cuve à eau :</p> <ul style="list-style-type: none">• Remplir d'eau la cuve à eau• La meule doit être saturée d'eau !• Le matériau de la meule absorbe l'eau, le niveau doit donc être vérifié régulièrement. Ne jamais poncer sans eau !• Changer régulièrement l'eau de la cuve à eau, sinon des particules d'acier et de pierre s'y accumuleront et se condenseront ! <p>CONSEIL : Un aimant plongé dans l'eau évite de tels dépôts.</p> <p>AVIS : Après le travail, abaisser/vider le bac à eau pour éviter que la meule ne reste longtemps dans l'eau.</p>
	<p>Disque d'affûtage du cuir :</p> <ul style="list-style-type: none">• Couvrir la surface de polissage du disque d'affûtage d'une fine couche de pâte à polir.

**16.4.2 Réglages**

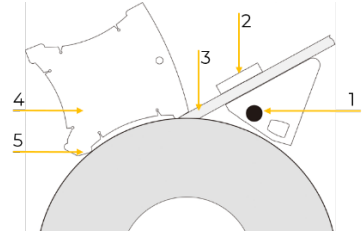
	Couple de rotation : <ul style="list-style-type: none">Le couple maximum à transmettre peut être réglé à l'aide du bouton de réglage du couple.
	Angle d'affûtage : <p>Pour affûter les outils, il est nécessaire de régler correctement l'angle d'affûtage à l'aide du gabarit d'angle.</p> <ul style="list-style-type: none">Positionner l'outil à affûter (3) dans le porte-outil (2) et le fixer avec les deux boutons rotatifsEnfoncer le porte-outil sur le support universel (1).La distance entre le porte-outil et la pierre à aiguiser doit être la plus courte possible afin de pouvoir contrôler de manière optimale le processus d'affûtage !Placer le gabarit d'angle (4) sur la pierre à aiguiser et l'outilAjuster l'angle en ajustant le porte-outilAjuster l'angle de manière à ce que la pointe de l'outil touche la surface inclinée du gabarit et que les deux extrémités du gabarit reposent sur la pierre à aiguiser (5) !Après avoir réglé correctement l'angle, retirer le gabarit et serrer l'outil dans le porte-outil.

16.4.3 Mise en marche de la machine

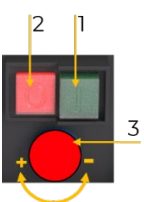
	Allumer : <p>Appuyer sur le bouton MARCHÉ (1).</p> Éteindre : <p>Appuyer sur le bouton d'arrêt (2)</p> Régulateur de vitesse de rotation (3) : <p>Augmenter ou diminuer la vitesse en tournant le régulateur de vitesse de rotation</p>
--	--

16.4.4 Aiguiser l'outil

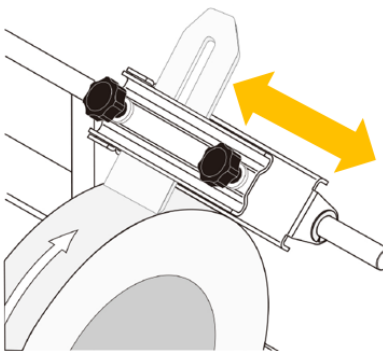
	Après avoir réglé l'angle de meulage correct : <ul style="list-style-type: none">Soulever la pointe de l'outil de la pierre à aiguiserMise en marche de la machineRégler la vitesse souhaitée et attendre qu'elle soit atteinte et que la pierre à aiguiser soit uniformément humidifiée avec de l'eau.Appuyer l'outil à affûter contre la pierre à aiguiserPendant le processus d'affûtage, déplacer l'outil vers la gauche et la droite dans un mouvement pendulaire jusqu'à ce que la pointe de l'outil soit uniformément affûtée.L'outil doit couvrir au moins la moitié de la largeur de la pierre à aiguiser, sinon la pierre à aiguiser pourrait être endommagée ! Après la fin du processus de meulage : <ul style="list-style-type: none">Soulever la pointe de l'outil de la pierre à aiguiserArrêt de la machineAttendre que la pierre à aiguiser s'arrêteLorsque la pierre à aiguiser est à l'arrêt, retirer l'outil du porte-outil
---	---

16.4.5 Aiguiser la lame

- Mise en marche de la machine
- Régler la vitesse souhaitée et attendre qu'elle soit atteinte et que la pierre à aiguiser soit uniformément humidifiée avec de l'eau.
- Placer la lame sur la pierre à aiguiser et appuyer dessus.



- Pendant le processus de meulage, déplacer la lame dans un mouvement pendulaire vers la gauche et la droite.
- Répétez le processus sur le deuxième côté de tranchant de la lame

Après la fin du processus de meulage :

- Soulever la lame de la pierre à aiguiser
- Arrêt de la machine
- Avant de poursuivre les travaux, attendre que la meule s'arrête.

16.4.6 Affûtage

Afin d'obtenir un tranchant optimal de l'outil ou de la lame, la lame est affûtée après l'aiguisage. Enfoncer l'outil ou la lame avec le tranchant dans le disque d'affûtage et le déplacer vers la gauche et la droite dans un mouvement pendulaire.

AVIS



Pour éviter d'endommager le disque d'affûtage du cuir, toujours effectuer les travaux dans la direction de rotation du disque d'affûtage du cuir !

Dans des cas exceptionnels, il est nécessaire que les travaux d'affûtage soient effectués sans utiliser le support universel.

PRUDENCE



Une extrême prudence est requise lorsque vous déplacez librement la lame sur le disque d'affûtage du cuir !

Interférer avec le disque d'affûtage en rotation peut entraîner des blessures graves.

17 NETTOYAGE, ENTRETIEN, ENTREPOSAGE, ELIMINATION

AVERTISSEMENT



Danger dû à la tension électrique ! Manipuler la machine avec l'alimentation électrique intacte peut entraîner des blessures graves, voire mortelles ! Débrancher toujours l'appareil de l'alimentation électrique avant d'effectuer des travaux de nettoyage, d'entretien ou de réparation et protéger-le contre une remise sous tension involontaire !

17.1 Nettoyage

AVIS



Des produits de nettoyage incorrects peuvent attaquer la peinture de la machine. Ne pas utiliser de solvants, de diluants nitro ou d'autres agents de nettoyage qui pourraient endommager la peinture de la machine. Respecter les spécifications et les instructions du fabricant du produit de nettoyage !

Un nettoyage régulier est une condition préalable à un fonctionnement sûr de la machine et sa longue durée de vie. Veiller à ce que les surfaces et les fentes d'aération de la machine soient exemptes de poussière et de saleté. Pour le nettoyage, utiliser un chiffon doux et une solution savonneuse douce et, si nécessaire, un jet d'air comprimé sec.

17.2 Maintenance

La machine nécessite peu d'entretien et seules quelques pièces doivent être réparées. Indépendamment de cela, les fautes ou défauts qui pourraient nuire à la sécurité de l'utilisateur doivent être éliminés immédiatement !

- Avant chaque mise en service, assurez-vous que les dispositifs de sécurité sont en parfait état et fonctionnent correctement.
- Utiliser uniquement des outils appropriés et adéquats
- N'utiliser que les pièces de rechange d'origine recommandées par le fabricant



T721 Plan d'entretien et de maintenance

Le type et le degré d'usure des machines dépendent dans une large mesure des conditions de fonctionnement. Les intervalles énumérés ci-dessous s'appliquent lorsque la machine est utilisée dans les limites spécifiées :

Intervalle	Composant	Mesure
Dans chaque cas, avant de commencer à travailler	Pierre à aiguiser	Vérifier les dommages
	Câble d'alimentation	
Dans chaque cas, après l'achèvement des travaux	Surfaces	Éliminer la poussière et la saleté
Selon les besoins	Pierre à aiguiser, disque d'affûtage du cuir	changer

T722 Affuter la pierre à aiguiser en corindon

Si la surface de la pierre à aiguiser est usée, vitrifiée ou légèrement endommagée, elle doit être rabotée.

AVIS

Les angles d'affûtage réglés avec le gabarit d'angle ne sont plus corrects si le diamètre du disque est réduit !

L'outil de dressage nécessaire à cet effet peut être obtenu auprès de HOLZMANN Maschinen GmbH. Il doit être utilisé conformément aux instructions du fabricant !

T723 Remplacement de la pierre à aiguiser

- Desserrer la rondelle et l'écrou (2)
- Retirer l'ancienne pierre à aiguiser
- Placer une nouvelle pierre à aiguiser (1) sur l'arbre d'entraînement et la fixer avec une rondelle et un écrou (2).

T724 Remplacement du disque d'affûtage du cuir

- Desserrer la rondelle et l'écrou (2)
- Retirer l'ancien disque d'affûtage du cuir
- Placer un nouveau disque d'affûtage du cuir (1) sur l'arbre d'entraînement
- S'assurer que l'évidement du disque et de l'arbre coïncident
- Fixer le disque d'affûtage du cuir avec le disque et la vis de fixation (2).

T725 Contrôler / changer les balais de charbon

Contrôler les balais de charbon après les 50 premières heures de fonctionnement avec une nouvelle machine ou lorsque de nouveaux balais sont installés. Après avoir effectué le premier contrôle, répéter le contrôle toutes les 10 heures de fonctionnement. Si le charbon est usé jusqu'à une longueur de 6 mm, ou si le ressort ou le fil de contact est brûlé ou endommagé, il est nécessaire de remplacer les deux balais. S'il s'avère que les brosses peuvent être utilisées après avoir été enlevées, il est possible de les remonter.

- Poser la machine sur le côté
- Ouvrir les deux verrouillages (1) sur la face avant et arrière en tournant dans le sens inverse des aiguilles d'une montre
- Retirer les balais en charbon (2)
- Mettre en place les balais de charbon dans l'ordre inverse.



17.3 Entreposage

AVIS



Un mauvais entreposage peut endommager et détruire des composants importants. Ne stocker les pièces emballées ou non emballées que dans les conditions ambiantes prévues !

Lorsqu'elle n'est pas utilisée, stocker la machine dans un endroit sec, à l'abri du gel et verrouillable pour éviter la formation de rouille, d'une part, et pour garantir que les personnes non autorisées et surtout les enfants ne puissent pas accéder à la machine, d'autre part.

17.4 Élimination



Respecter les réglementations nationales en matière d'élimination des déchets. Ne jamais jeter la machine, les composants de la machine ou les matériaux d'exploitation dans les déchets résiduels. Si nécessaire, contacter les autorités locales pour connaître les options d'élimination disponibles. En cas d'achat d'une machine neuve ou d'un appareil équivalent chez votre revendeur spécialisé, il est tenu, dans certains pays, de se débarrasser de votre ancienne machine de manière appropriée.

18 RESOLUTION DE PANNE

AVERTISSEMENT



Danger dû à la tension électrique ! Manipuler la machine avec l'alimentation électrique intacte peut entraîner des blessures graves, voire mortelles. Débrancher toujours la machine de l'alimentation électrique avant d'effectuer des travaux de dépannage et la protéger contre une remise en marche involontaire !

De nombreuses sources d'erreur possibles peuvent être exclues au préalable si la machine est correctement raccordée à l'alimentation électrique.

Si vous ne pouvez pas effectuer correctement les réparations nécessaires et/ou si vous n'avez pas la formation requise, faites toujours appel à un spécialiste pour résoudre le problème.

Défaut	Cause possible	Résolution
La machine s'arrête ou ne démarre pas	<ul style="list-style-type: none"> ▪ La fiche d'alimentation n'est pas branchée ▪ L'interrupteur marche-arrêt est défectueux ▪ La machine n'est pas branchée ▪ Disjoncteur ou contacteur endommagé ▪ Câble endommagé 	<ul style="list-style-type: none"> ▪ Brancher la prise de courant ▪ Contrôler l'interrupteur ▪ Contrôler tous les branchements électriques ▪ Remplacer le fusible, Activer le contacteur ▪ Remplacer le câble
La machine ralentit pendant le travail	<ul style="list-style-type: none"> ▪ L'usinage est effectué avec une pression trop importante 	<ul style="list-style-type: none"> ▪ Exercer une pression plus faible sur la pièce à usiner
Mauvais résultat d'aiguisage	<ul style="list-style-type: none"> ▪ Mauvais réglage de l'angle 	<ul style="list-style-type: none"> ▪ Contrôler l'angle et le régler à nouveau si nécessaire
La meule d'affûtage tourne ostensiblement de manière irrégulière	<ul style="list-style-type: none"> ▪ La meule d'affûtage est usée 	<ul style="list-style-type: none"> ▪ Affûter de nouveau la meule d'affûtage



19 SCHALTPLAN / WIRING DIAGRAM / SCHEMA ELECTRIQUE

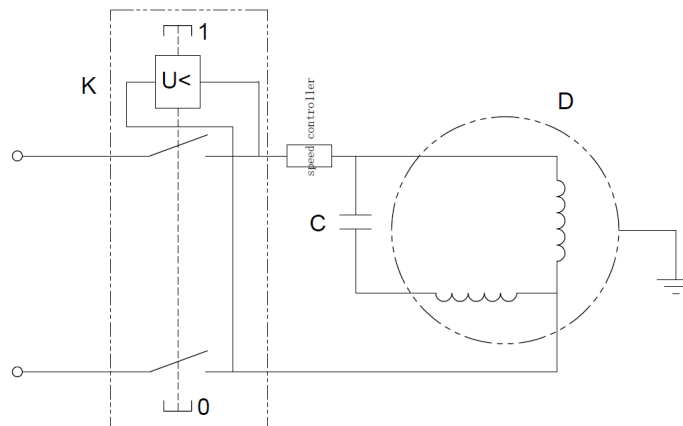

20 ERSATZTEILE / SPARE PARTS / PIÈCES DE RECHANGE

20.1 Ersatzteilbestellung / Spare parts order / Commande de pièces détachées

(DE) Mit HOLZMANN-Ersatzteilen verwenden Sie Ersatzteile, die ideal aufeinander abgestimmt sind. Die optimale Passgenauigkeit der Teile verkürzen die Einbauzeiten und erhöhen die Lebensdauer.

HINWEIS



Der Einbau von anderen als Originalersatzteilen führt zum Verlust der Garantie! Daher gilt: Beim Tausch von Komponenten/Teile nur vom Hersteller empfohlene Ersatzteile verwenden.

Bestellen Sie die Ersatzteile direkt auf unserer Homepage-Kategorie ERSATZTEILE.
oder kontaktieren Sie unseren Kundendienst

- über unsere Homepage-Kategorie SERVICE-ERSATZTEILANFORDERUNG,
- per Mail an service@holzmann-maschinen.at.

Geben Sie stets Maschinentype, Ersatzteilnummer sowie Bezeichnung an. Um Missverständnissen vorzubeugen, empfehlen wir, mit der Ersatzteilbestellung eine Kopie der Ersatzteilzeichnung beizulegen, auf der die benötigten Ersatzteile eindeutig markiert sind, falls Sie nicht über den Online-Ersatzteilkatalog anfragen.

(EN) With original HOLZMANN spare parts you use parts that are attuned to each other shorten the installation time and elongate your products lifespan.

NOTE



The installation of parts other than original spare parts leads to the loss of the guarantee! Therefore: When replacing components/parts, only use spare parts recommended by the manufacturer.

Order the spare parts directly on our homepage-category SPARE PARTS or contact our customer service

- via our Homepage-category SERVICE-SPARE PARTS REQUEST,
- by e-mail to service@holzmann-maschinen.at.

Always state the machine type, spare part number and designation. To prevent misunderstandings, we recommend that you add a copy of the spare parts drawing with the spare parts order, on which the required spare parts are clearly marked, especially when not using the online-spare-part catalogue.

(FR) Les pièces de rechange HOLZMANN sont conçues pour correspondre idéalement. La précision d'ajustage optimale des pièces réduisent les temps de pose et augmente la durée de vie.

AVIS



Le montage de pièces autres que les pièces de rechange d'origine entraîne la perte de la garantie ! Par conséquent, la règle est la suivante : Utiliser uniquement des pièces de rechange recommandées par le fabricant pour le remplacement des composants/pièces.

Commandez les pièces de rechange directement sur notre page d'accueil – catégorie PIÈCES DE RECHANGE.
ou contactez notre service client

- via la catégorie SERVICE-DEMANDE D'ASSISTANCE de notre page d'accueil,
- par e-mail à l'adresse service@holzmann-maschinen.at.

Toujours indiquer le type de machine, le numéro de pièce de rechange et la désignation. Afin d'éviter tout malentendu, nous vous recommandons de joindre une copie du plan des pièces détachées à la commande de pièces détachées, sur laquelle les pièces détachées requises sont clairement indiquées, si vous ne faites pas la demande via le catalogue de pièces de rechange en ligne.



20.2 Explosionszeichnung / exploded view / Vue éclatée

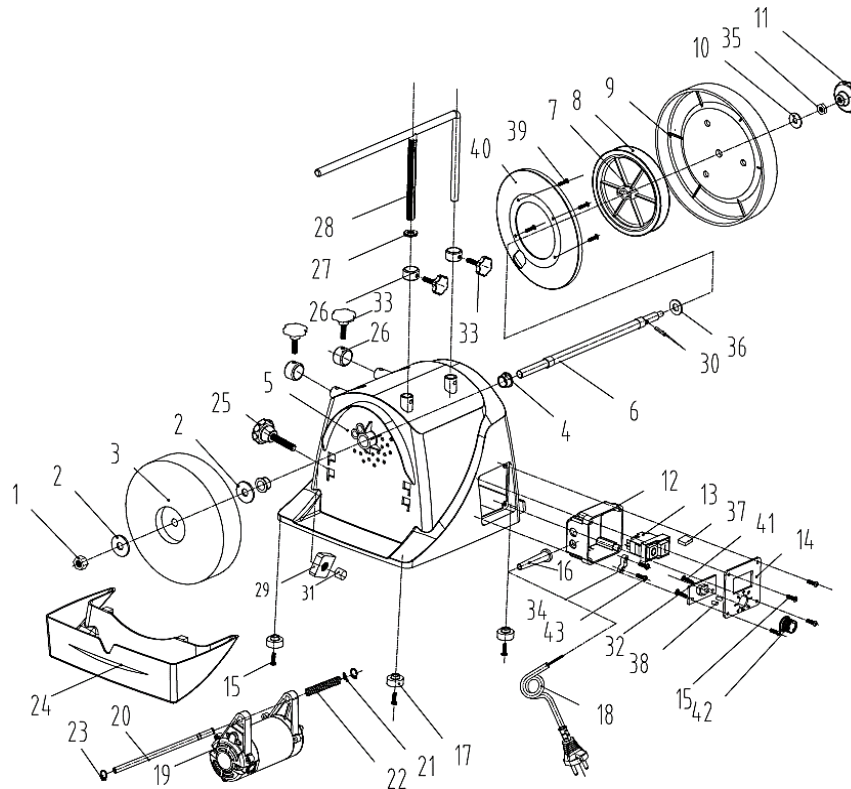

20.21 Ersatzteilliste / Spare parts list / Liste des pièces de rechange

No.	Description	No.	Description
1	M12 hex nut	23	Circlip ring
2	Gasket	24	Flume
3	Wetgrind Ø 250mm	25	Grip bolt M6
4	Shaft sleeve	26	Fixing collar
5	Housing	27	Knurled nut M12
6	Grinding wheel spindle	28	Tool support
7+8	Rubber Friction wheel	29	Square nut M6
9	Leather sharpening wheel	30	Pin
10	Gasket	31	Grip bolt cover
11	Handle nut M8	32	Circuit Board
12	Switch box	33	Knob
13	Switch	34	Cable press plate
14	Switch Panel	35	M4 Hex nut
15	Screw	36	Gasket
16	Cable cover	37	Capacitor
17	Base rubber gasket	38	Wire cap
18	Cable	39	Screw ST4.2 X 8
19	Motor	40	Protective cover
20	Fixed spindle	41	Screw ST4 X 14
21	Lock washer	42	Speed knob
22	Pressure spring	43	Screw ST4.2 X 12

21 ZUBEHÖR / ACCESSORIES / ACCESSOIRES

(DE) Optionales Zubehör finden Sie online auf der Produktseite, Kategorie EMPFOHLENES ZUBEHÖR ZUM PRODUKT.

(EN) Optional accessories can be found online on the product page, category RECOMMENDED PRODUCT ACCESSORIES.

(FR) Des accessoires en option sont disponibles en ligne sur la page produit, catégorie ACCESSOIRES RECOMMANDÉS POUR LE PRODUIT.



22 KONFORMITÄTSERKLÄRUNG/CERTIFICATE OF CONFORMITY / DECLARATION DE CONFORMITE

	Inverkehrbringer / Distributor
	HOLZMANN MASCHINEN® GmbH A-4170 Haslach, Marktplatz 4 Tel.: +43/7289/71562-0 www.holzmann-maschinen.at
Bezeichnung / name / Désignation	
NASS - TROCKENSCHÄRFGERÄT / WET AND DRY GRINDER / AFFÛTEUSE À L'EAU ET À SEC	
Typ / model / Type	
NTS250S_230V	
EU-Richtlinien / EC-directives / Directives UE	
<ul style="list-style-type: none"> ▪ 2006/42/EC ▪ 2014/30/EC ▪ 2011/65/EC 	
Angewandte Normen / applicable Standards / Normes applicables	
EN ISO 12100:2010; EN 62841-1:2015+AC:2015; EN 62841-3-4:2016+A11:2017; EN 55014-1:2021; EN 55014-2:2021; EN 61000-3-2:2019+A1:2021; EN 61000-3-3:2013+A1:2019;	

(DE) Hiermit erklären wir, dass die oben genannten Maschinen aufgrund ihrer Bauart in der von uns in Verkehr gebrachten Version den grundlegenden Sicherheits- und Gesundheitsanforderungen der angeführten EU-Richtlinien entsprechen. Diese Erklärung verliert ihre Gültigkeit, wenn Veränderungen an der Maschine vorgenommen werden, die nicht mit uns abgestimmt wurden.

(EN) Hereby we declare that the above mentioned machines meet the essential safety and health requirements of the above stated EC directives. Any manipulation or change of the machine not being explicitly authorized by us in advance renders this document null and void.

(FR) Nous déclarons par la présente qu'en raison de leur conception, les machines susmentionnées dans la version que nous commercialisons sont conformes aux exigences fondamentales de sécurité et de santé des directives CE mentionnées. Cette déclaration perd sa validité en cas de modifications non convenues avec nous apportées à la machine.

Technische Dokumentation
 HOLZMANN-MASCHINEN GmbH
 4170 Haslach, Marktplatz 4

Haslach, 01.06.2023
 Ort / Datum place/date

MANN. HOLZMANN MASCHINEN GmbH
 Marktplatz 4, 4170 Haslach
 weiteres Standort:
 Gewerbepark 8, 4707 Schiffsberg
 www.holzmann-maschinen.at

DI (FH) Daniel Schörgenhuber
 Geschäftsführer / Director



23 GARANTIEERKLÄRUNG (DE)

1.) Gewährleistung

HOLZMANN MASCHINEN GmbH gewährt für elektrische und mechanische Bauteile eine Gewährleistungsfrist von 2 Jahren für den nicht gewerblichen Einsatz;

bei gewerblichem Einsatz besteht eine Gewährleistung von 1 Jahr, beginnend ab dem Erwerb des Endverbrauchers/Käufers. HOLZMANN MASCHINEN GmbH weist ausdrücklich darauf hin, dass nicht alle Artikel des Sortiments für den gewerblichen Einsatz bestimmt sind. Treten innerhalb der oben genannten Fristen/Mängel auf, welche nicht auf im Punkt „Bestimmungen“ angeführten Ausschlussdetails beruhen, so wird HOLZMANN MASCHINEN GmbH nach eigenem Ermessen das Gerät reparieren oder ersetzen.

2.) Meldung

Der Händler meldet schriftlich den aufgetretenen Mangel am Gerät an HOLZMANN MASCHINEN GmbH. Bei berechtigtem Gewährleistungsanspruch wird das Gerät beim Händler von HOLZMANN MASCHINEN GmbH abgeholt oder vom Händler an HOLZMANN MASCHINEN GmbH gesandt. Retoursendungen ohne vorheriger Abstimmung mit HOLZMANN MASCHINEN GmbH werden nicht akzeptiert und können nicht angenommen werden. Jede Retoursendung muss mit einer von HOLZMANN MASCHINEN GmbH übermittelten RMA-Nummer versehen werden, da ansonsten eine Warenannahme und Reklamations- und Retourbearbeitung durch HOLZMANN MASCHINEN GmbH nicht möglich ist.

3.) Bestimmungen

- a) Gewährleistungsansprüche werden nur akzeptiert, wenn zusammen mit dem Gerät eine Kopie der Originalrechnung oder des Kassenbeleges vom Holzmann Handelspartner beigelegt ist. Es erlischt der Anspruch auf Gewährleistung, wenn das Gerät nicht komplett mit allen Zubehörteilen zur Abholung gemeldet wird.
- b) Die Gewährleistung schließt eine kostenlose Überprüfung, Wartung, Inspektion oder Servicearbeiten am Gerät aus. Defekte aufgrund einer unsachgemäßen Benutzung durch den Endanwender oder dessen Händler werden ebenfalls nicht als Gewährleistungsanspruch akzeptiert.
- c) Ausgeschlossen sind Defekte an Verschleißteilen wie z. B. Kohlebürsten, Fangsäcke, Messer, Walzen, Schneideplatten, Schneideeinrichtungen, Führungen, Kupplungen, Dichtungen, Laufräder, Sageblätter, Hydrauliköle, Ölfiltern, Gleitbacken, Schalter, Riemen, usw.
- d) Ausgeschlossen sind Schäden an den Geräten, welche durch unsachgemäße Verwendung, durch Fehlgebrauch des Gerätes (nicht seinem normalen Verwendungszweckes entsprechend) oder durch Nichtbeachtung der Betriebs- und Wartungsanleitungen, oder höhere Gewalt, durch unsachgemäße Reparaturen oder technische Änderungen durch nicht autorisierte Werkstätten oder den Geschäftspartnern selbst, durch die Verwendung von nicht originalen HOLZMANN Ersatz- oder Zubehörteilen, verursacht sind.
- e) Entstandene Kosten (Frachtkosten) und Aufwendungen (Prüfkosten) bei nichtberechtigten Gewährleistungsansprüchen werden nach Überprüfung unseres Fachpersonals dem Geschäftspartnern oder Händler in Rechnung gestellt.
- f) Geräte außerhalb der Gewährleistungsfrist: Reparatur erfolgt nur nach Vorauskasse oder Händlerrechnung gemäß des Kostenvoranschlages (inklusive Frachtkosten) der HOLZMANN MASCHINEN GmbH.
- g) Gewährleistungsansprüche werden nur für den Geschäftspartnern eines HOLZMANN Händlers, welcher das Gerät direkt bei der HOLZMANN MASCHINEN GmbH erworben hat, gewährt. Diese Ansprüche sind bei mehrfacher Veräußerung des Gerätes nicht übertragbar

4.) Schadensersatzansprüche und sonstige Haftungen

Die HOLZMANN MASCHINEN GmbH haftet in allen Fällen nur beschränkt auf den Warenwert des Gerätes. Schadensersatzansprüche aufgrund schlechter Leistung, Mängel, sowie Folgeschäden oder Verdienstauffälle wegen eines Defektes während der Gewährleistungsfrist werden nicht anerkannt. HOLZMANN MASCHINEN GmbH besteht auf das gesetzliche Nachbesserungsrecht eines Gerätes.

SERVICE

Nach Ablauf der Garantiezeit können Instandsetzungs- und Reparaturarbeiten von entsprechend geeigneten Fachfirmen durchgeführt werden. Es steht Ihnen auch die HOLZMANN MASCHINEN GmbH weiterhin gerne mit Service und Reparatur zur Seite. Stellen Sie in diesem Fall eine unverbindliche Kostenanfrage

- per Mail an service@holzmann-maschinen.at,
- oder nutzen Sie das Online Reklamations- bzw. Ersatzteilbestellformular, zur Verfügung gestellt auf unserer Homepage-Kategorie SERVICE.



24 GUARANTEE TERMS (EN)

1.) Warranty

For mechanical and electrical components Company HOLZMANN MASCHINEN GmbH grants a warranty period of 2 years for DIY use and a warranty period of 1 year for professional/industrial use - starting with the purchase of the final consumer (invoice date).

In case of defects during this period which are not excluded by paragraph 3, Holzmann will repair or replace the machine at its own discretion.

2.) Report

In order to check the legitimacy of warranty claims, the final consumer must contact his dealer. The dealer has to report in written form the occurred defect to HOLZMANN MASCHINEN GmbH. If the warranty claim is legitimate, HOLZMANN MASCHINEN GmbH will pick up the defective machine from the dealer. Return shipments by dealers which have not been coordinated with HOLZMANN MASCHINEN GmbH will not be accepted. A RMA number is an absolute must-have for us - we won't accept returned goods without an RMA number!

3.) Regulations

- a) Warranty claims will only be accepted when a copy of the original invoice or cash voucher from the trading partner of HOLZMANN MASCHINEN GmbH is enclosed to the machine. The warranty claim expires if the accessories belonging to the machine are missing.
- b) The warranty does not include free checking, maintenance, inspection or service works on the machine. Defects due to incorrect usage through the final consumer or his dealer will not be accepted as warranty claims either.
- c) Excluded are defects on wearing parts such as carbon brushes, fangers, knives, rollers, cutting plates, cutting devices, guides, couplings, seals, impellers, blades, hydraulic oils, oil filters, sliding jaws, switches, belts, etc.
- d) Also excluded are damages on the machine caused by incorrect or inappropriate usage, if it was used for a purpose which the machine is not supposed to, ignoring the user manual, force majeure, repairs or technical manipulations by not authorized workshops or by the customer himself, usage of non-original Holzmann spare parts or accessories.
- e) After inspection by our qualified staff, resulted costs (like freight charges) and expenses for not legitimated warranty claims will be charged to the final customer or dealer.
- f) In case of defective machines outside the warranty period, we will only repair after advance payment or dealer's invoice according to the cost estimate (incl. freight costs) of HOLZMANN MASCHINEN GmbH.
- g) Warranty claims can only be granted for customers of an authorized HOLZMANN MASCHINEN GmbH dealer who directly purchased the machine from HOLZMANN MASCHINEN GmbH. These claims are not transferable in case of multiple sales of the machine.

4.) Claims for compensation and other liabilities

The liability of company HOLZMANN MASCHINEN GmbH is limited to the value of goods in all cases.

Claims for compensation because of poor performance, lacks, damages or loss of earnings due to defects during the warranty period will not be accepted.

HOLZMANN MASCHINEN GmbH insists on its right to subsequent improvement of the machine.

SERVICE

After Guarantee and warranty expiration specialist repair shops can perform maintenance and repair jobs. But we are still at your service as well with spare parts and/or product service. Place your spare part/repair service cost inquiry by

- mail to service@holzmann-maschinen.at.
- or use the online complaint order formula provided on our homepage–category service.



25 DÉCLARATION DE GARANTIE (FR)

1.) Garantie

HOLZMANN MASCHINEN GmbH accorde une période de garantie de 2 ans pour les composants électriques et mécaniques destinés à un usage non-commercial ;

pour un usage commercial, la période de garantie est d'1 an, à compter de l'achat de l'utilisateur/acheteur final. HOLZMANN MASCHINEN GmbH souligne expressément que tous les articles de la gamme ne sont pas destinés à un usage commercial. Si des défauts surviennent dans les délais susmentionnés/défauts qui ne sont pas basés sur les détails d'exclusion énumérés dans les « Dispositions », HOLZMANN MASCHINEN GmbH réparera ou remplacera l'appareil à sa propre discrétion.

2.) Message

Le revendeur signale par écrit à HOLZMANN MASCHINEN GmbH le défaut qui s'est produit sur l'appareil. Si la demande de garantie est justifiée, l'appareil sera retiré chez le revendeur HOLZMANN MASCHINEN GmbH ou envoyé à HOLZMANN MASCHINEN GmbH par le revendeur. Les retours sans accord préalable avec HOLZMANN MASCHINEN GmbH ne seront pas acceptés. Chaque envoi retourné doit être muni d'un numéro RMA fourni par HOLZMANN MASCHINEN GmbH, sinon l'acceptation des marchandises et le traitement des réclamations et des retours par HOLZMANN MASCHINEN GmbH ne seront pas possibles.

3.) Dispositions

- a) Les demandes de garantie ne seront acceptées que si l'appareil est accompagné d'une copie de la facture originale ou d'un reçu de caisse du partenaire commercial de la société Holzmann. La garantie est annulée si l'appareil n'est pas rapporté complet avec tous les accessoires pour la collecte.
- b) La garantie exclut les travaux gratuits de contrôle, de maintenance, d'inspection ou d'entretien sur l'équipement. Les défauts dus à une mauvaise utilisation par l'utilisateur final ou son revendeur ne seront pas non plus acceptés comme réclamation au titre de la garantie.
- c) Sont exclus les défauts des pièces d'usure telles que les balais de charbon, les sacs collecteurs, les couteaux, les rouleaux, les plaques de coupe, le matériel de coupe, les guides, les accouplements, les joints, les roues, les lames de scie, les huiles hydrauliques, les filtres à huile, les mâchoires coulissantes, les interrupteurs, les courroies, etc.
- d) Sont exclus les dommages causés aux appareils par une utilisation incorrecte, par une mauvaise utilisation de l'appareil (non conforme à son utilisation normale) ou par le non-respect des instructions de service et de maintenance, ou par la force majeure, par des réparations ou des modifications techniques inappropriées effectuées par des ateliers non autorisés ou par les partenaires commerciaux eux-mêmes, par l'utilisation de pièces de rechange ou d'accessoires HOLZMANN non originaux.
- e) Les frais occasionnés (frais de transport) et les dépenses (frais d'inspection) en cas de réclamations injustifiées au titre de la garantie seront facturés au partenaire commercial ou au revendeur après examen par notre personnel spécialisé.
- f) Appareils en dehors de la période de garantie : La réparation n'est effectuée qu'après paiement anticipé ou facture du revendeur selon le devis (frais de transport inclus) de la société HOLZMANN MASCHINEN GmbH.
- g) Les droits de garantie ne sont accordés que pour les partenaires commerciaux d'un revendeur HOLZMANN qui a acheté l'appareil directement auprès de HOLZMANN MASCHINEN GmbH. Ces droits ne sont pas transférables si l'appareil est vendu plusieurs fois

4.) Demandes de dommages-intérêts et autres responsabilités

La responsabilité de la société HOLZMANN MASCHINEN GmbH se limite dans tous les cas à la valeur marchande de l'appareil. Les droits à dommages-intérêts pour cause de mauvais fonctionnement, de défauts, ainsi que de dommages indirects ou de manque à gagner dus à un défaut pendant la période de garantie ne sont pas reconnus. La société HOLZMANN MASCHINEN GmbH insiste sur le droit légal de réparer un appareil.

SERVICE

Après l'expiration de la période de garantie, les travaux de réparation peuvent être effectués par des entreprises spécialisées appropriées. La société HOLZMANN MASCHINEN GmbH se tient à votre disposition pour vous aider en matière de service et de réparation. Dans ce cas, faites une demande de devis sans engagement

- par e-mail à l'adresse service@holzmann-maschinen.at
- ou utilisez le formulaire de réclamation ou de commande de pièces de rechange en ligne mis à disposition sur notre page d'accueil - Catégorie SERVICE.



26 PRODUKTBEOBACHTUNG | PRODUCT MONITORING

(DE) Wir beobachten unsere Produkte auch nach der Auslieferung.

Um einen ständigen Verbesserungsprozess gewährleisten zu können, sind wir von Ihnen und Ihren Eindrücken beim Umgang mit unseren Produkten abhängig:

- Probleme, die beim Gebrauch des Produktes auftreten
- Fehlfunktionen, die in bestimmten Betriebssituationen auftreten
- Erfahrungen, die für andere Benutzer wichtig sein können

Wir bitten Sie, derartige Beobachtungen zu notieren und an diese per E-Mail oder Post an uns zu senden:

(EN) We monitor the quality of our delivered products in the frame of a Quality Management policy.

Your opinion is essential for further product development and product choice. Please let us know about your:

- Impressions and suggestions for improvement.
- Experiences that may be useful for other users and for product design
- Experiences with malfunctions that occur in specific operation modes

We would like to ask you to note down your experiences and observations and send them to us via e-mail or by post:

Meine Beobachtungen / My experiences:

Name / name:
Produkt / product:
Kaufdatum / purchase date:
Erworben von / purchased from:
E-Mail / e-mail:

Vielen Dank für Ihre Mitarbeit! / Thank you for your kind cooperation!

KONTAKTADRESSE / CONTACT:
HOLZMANN Maschinen GmbH
 4170 Haslach, Marktplatz 4
 AUSTRIA
 Tel : +43 7289 71562 0
info@holzmann-maschinen.at
www.holzmann-maschinen.at