

Originalfassung

DE BETRIEBSANLEITUNG

Übersetzung / Translation

EN USER MANUAL

ES INSTRUCCIONES DE SERVICIO

FR MODE D'EMPLOI

METALLBANDSÄGE

HEAD BAND SAW

SIERRA DE CINTA METÁLICA

SCIE À RUBAN À MÉTAUX



BS 210TOP



BS 275TOP



1	INHALT / INDEX / ÍNDICE	
1	INHALT / INDEX / ÍNDICE	2
2	SICHERHEITSZEICHEN / SAFETY SIGNS / SEÑALES DE SEGURIDAD / SYMBOLES DE SECURITE	5
3	TECHNIK / TECHNICS / TÉCNICA / TECHNIQUE	7
	3.1 Komponenten / Components / Componentes / Composants.....	7
	3.2 Technische Daten / Technical data / Datos técnicos / Données techniques.....	8
4	VORWORT (DE)	11
5	SICHERHEIT	12
	5.1 Bestimmungsmäßige Verwendung	12
	5.2 Unzulässige Verwendung	12
	5.3 Sicherheitshinweise	12
	5.4 Restrisiken	13
6	MONTAGE	14
	6.1 Vorbereitende Tätigkeiten	14
	6.1.1 Lieferumfang	14
	6.1.2 Der Arbeitsplatz.....	14
	6.1.3 Transport / Ausladen der Maschine	14
	6.1.4 Zusammenbau	14
	6.2 Elektrischer Anschluss.....	15
7	BETRIEB	16
	7.1 Betriebshinweise	16
	7.2 Bedienung	17
	7.2.1 Bedienkonsole	17
	7.3 Einstellungen.....	17
	7.3.1 Sägebandspannung.....	17
	7.3.2 Sägebandführung	17
	7.4 Werkstück einspannen	18
	7.5 Schnittwinkel	18
	7.6 Schneiden.....	18
8	WARTUNG	19
	8.1 Instandhaltung und Wartungsplan	19
	8.2 Sägebandwechsel.....	20
	8.3 Getriebe	20
	8.4 Reinigung	20
	8.5 Entsorgung.....	20
9	FEHLERBEHEBUNG	21
10	PREFACE (EN)	22
11	SAFETY	23
	11.1 Intended Use	23
	11.2 Prohibited use	23
	11.3 Security instructions.....	23
	11.4 Remaining risk factors.....	24
12	ASSEMBLY	25
	12.1 Preparatory activities	25
	12.1.1 Delivery content	25
	12.1.2 Workplace requirements	25
	12.1.3 Transport	25
	12.1.4 Assembly	25

12.2 Power supply	26
13 OPERATION	27
13.1 Operation instructions	27
13.2 Operation	28
13.2.1 Control panel	28
13.3 Adjusting	28
13.3.1 Blade tension	28
13.3.2 Blade guide	28
13.4 Clamping the workpiece	29
13.5 Cutting angle	29
13.6 Cutting	29
14 MAINTENANCE	30
14.1 Maintenance plan	30
14.2 Changing saw blade	31
14.3 Gearbox	31
14.4 Cleaning	31
14.5 Disposal	31
15 TROUBLE SHOOTING	32
16 PRÓLOGO (ES)	33
17 SEGURIDAD	34
17.1 Uso conforme a las especificaciones	34
17.2 Uso indebido	34
17.3 Instrucciones de seguridad	34
17.4 Riesgos residuales	35
18 MONTAJE	36
18.1 Tareas preparatorias	36
18.1.1 Volumen de suministro	36
18.1.2 El lugar de trabajo	36
18.1.3 Transporte / descarga de la máquina	36
18.1.4 Ensamblaje	36
18.2 Conexión eléctrica	37
19 FUNCIONAMIENTO	38
19.1 Instrucciones de funcionamiento	38
19.2 Manejo	39
19.2.1 Consola de mando	39
19.3 Ajustes	39
19.3.1 Tensión de la cinta de la sierra	39
19.3.2 Guía de la cinta de la sierra	39
19.4 Fijación de la pieza de trabajo	40
19.5 Ángulo de corte	40
19.6 Cuchillas	40
20 MANTENIMIENTO	41
20.1 Trabajos de mantenimiento y programa de mantenimiento	41
20.2 Sustitución de la cinta de la sierra	42
20.3 Engranaje	42
20.4 Limpieza	42
20.5 Eliminación de residuos	42
21 SUBSANACIÓN DE ERRORES	43
22 AVANT-PROPOS (FR)	44

23 SECURITE	45
23.1 Utilisation conforme	45
23.2 Utilisation non autorisée.....	45
23.3 Consignes de sécurité	45
23.4 Risques résiduels.....	46
24 MONTAGE	47
24.1 Activités préparatoires	47
24.1.1 Contenu de la livraison	47
24.1.2 Le lieu de travail	47
24.1.3 Transport / déchargement de la machine	47
24.1.4 Assemblage.....	47
24.2 Raccordement électrique	48
25 FONCTIONNEMENT	49
25.1 Instructions d'utilisation	49
25.2 Utilisation	50
25.2.1 Console de commande.....	50
25.3 Réglages.....	50
25.3.1 Tension du ruban de scie	50
25.3.2 Guide du ruban de scie	50
25.4 Serrage de la pièce à usiner.....	51
25.5 Angle de coupe	51
25.6 Couper	52
26 MAINTENANCE	52
26.1 Calendrier d'entretien et de maintenance	52
26.2 Changement du ruban de scie.....	53
26.3 Transmission	53
26.4 Nettoyage	53
26.5 Élimination	53
27 RESOLUTION DE PANNE	54
28 SCHALTPLAN / WIRING DIAGRAM / DIAGRAMA DE CABLEADO / SCHEMA ELECTRIQUE	55
29 ERSATZTEILE / SPARE PARTS / PIEZAS DE RECAMBIO / PIECES DE RECHANGE	57
29.1 Ersatzteilbestellung / spare parts order / Pedido de piezas / Commande de pièces détachées	57
29.2 Explosionszeichnung / explosion drawing / Vista de despiece / Vue éclatée.	58
30 EU-KONFORMITÄTSERKLÄRUNG/CE-CERTIFICATE OF CONFORMITY / DECLARACIÓN DE CONFORMIDAD CE / DECLARATION DE CONFORMITE CE	73
31 GARANTIEERKLÄRUNG (DE)	74
32 GUARANTEE TERMS (EN)	75
33 DECLARACIÓN DE GARANTÍA (ES)	76
34 DÉCLARATION GARANTIE (FR)	77
35 PRODUKTBEOBACHTUNG PRODUCT MONITORING FORM	78

2 SICHERHEITSZEICHEN / SAFETY SIGNS / SEÑALES DE SEGURIDAD / SYMBOLES DE SÉCURITÉ

DE SICHERHEITSZEICHEN BEDEUTUNG DER SYMBOLE	EN SAFETY SIGNS DEFINITION OF SYMBOLS	ES SEÑALES DE SEGURIDAD SIGNIFICADO DE LOS SÍMBOLOS	FR SYMBOLES DE SÉCURITÉ SIGNIFICATION DES SYMBOLES
--	--	--	--



- DE** **CE-KONFORM:** Dieses Produkt entspricht den EU-Richtlinien
- EN** **EC-CONFORM:** This product complies with EC-directives
- ES** **CONFORMIDAD CE:** Este producto cumple con las directivas CE.
- FR** **CONFORMITÉ CE :** Ce produit répond aux directives CE.



- DE** **ANLEITUNG LESEN!** Lesen Sie die Betriebs- und Wartungsanleitung Ihrer Maschine aufmerksam durch und machen Sie sich mit den Bedienelementen der Maschine gut vertraut um die Maschine ordnungsgemäß zu bedienen und so Schäden an Mensch und Maschine vorzubeugen.
- EN** **READ THE MANUAL!** Read the user and maintenance manual carefully and get familiar with the controls in order to use the machine correctly and to avoid injuries and machine defects.
- ES** **¡LEER LAS INSTRUCCIONES!** Lea atentamente las instrucciones de servicio y de mantenimiento de su máquina y familiarícese con los elementos de mando de la misma para manejarla correctamente y, de este modo, evitar que se produzcan daños personales y en la máquina.
- FR** **LIRE LE MANUEL D'UTILISATION !** Lire le manuel d'exploitation et de maintenance de votre machine avec assiduité en vous familiarisant bien avec les organes de commande de la machine pour utiliser la machine correctement et prévenir ainsi des blessures corporelles et des dégâts sur la machine.



- DE** **WARNUNG!** Beachten Sie die Sicherheitssymbole! Die Nichtbeachtung der Vorschriften und Hinweise zum Einsatz der Maschine kann schwere Personenschäden verursachen und zu tödlichen Unfällen führen.
- EN** **ATTENTION!** Ignoring the safety signs and warnings applied on the machine as well as ignoring the security and operating instructions can cause serious injuries and even lead to death.
- ES** **¡ADVERTENCIA!** ¡Observe los símbolos de seguridad! El incumplimiento de las normas e indicaciones para utilizar la máquina pueden producir daños personales de carácter grave y provocar accidentes mortales.
- FR** **AVERTISSEMENT !** Observer les symboles de sécurité ! Le non-respect des prescriptions et des recommandations relatives à l'utilisation de la machine peut provoquer des dommages corporels graves, voire mortels.



- DE** **Allgemeiner Hinweis**
- EN** **General note**
- ES** **Indicaciones generales**
- FR** **Informations générales**



- DE** **Schutzausrüstung tragen!**
- EN** **Protective clothing!**
- ES** **¡Use el equipo de protección!**
- FR** **Porter un équipement de protection !**



- DE** Maschine vor Wartung und Pausen ausschalten und Netzstecker ziehen!
- EN** Stop and pull out the power plug before any break and engine maintenance!
- ES** ¡Apague la máquina y desconéctela de la red eléctrica antes de llevar a cabo trabajos de mantenimiento y antes de las pausas!
- FR** Éteindre la machine avant la maintenance et les pauses et débrancher la fiche secteur !



- DE** Warnung vor Schnittverletzungen!
- EN** Warning about cut injuries!
- ES** ¡Advertencia de sufrir lesiones producidas por cortes!
- FR** Attention aux coupures !



- DE** Warnung vor wegschleudernden Teilen!
- EN** Warning against thrown-off items!
- ES** ¡Advertencia por proyección de piezas!
- FR** Avertissement de projection de pièces !



- DE** Vor Nässe schützen!
- EN** Protect from moisture!
- ES** ¡Proteger de la humedad!
- FR** Protéger de l'humidité !



- DE** Sicherheitsabstand einhalten!
- EN** Keep safety distance!
- ES** ¡Mantenga la distancia de seguridad!
- FR** Respecter des distances de sécurité !

3 TECHNIK / TECHNICS / TÉCNICA / TECHNIQUE

3.1 Komponenten / Components / Componentes / Composants

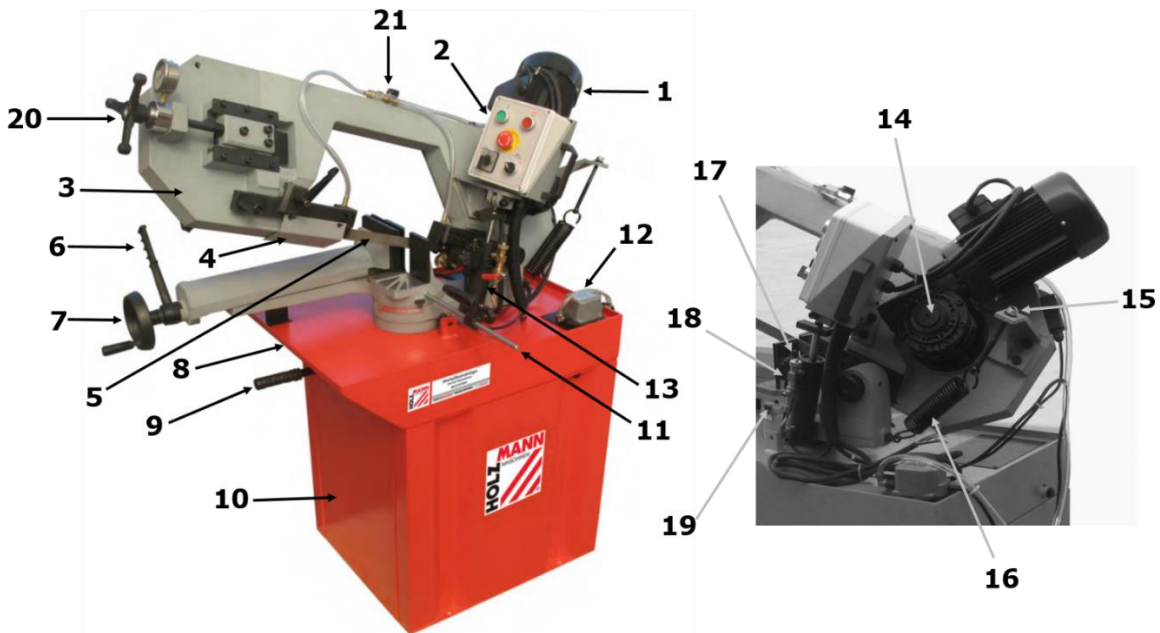



1	Motor / motor / motor / moteur	12	Kühlmittelpumpe / coolant pump / bomba de refrigerante / pompe à liquide de refroidissement
2	Schaltkasten / switch box / caja de conmutación / coffret électrique	13	Hydraulikzylinder/ hydraulic cylinder / cilindro hidráulico / cylindre hydraulique
3	Bandsägearm / saw arm / brazo de la sierra de cinta / bras de scie à ruban	14	Getriebe / gear box / engranaje / transmission
4	Sägebandschutz / blade safety guard / protector para cinta de sierra / protection de scie à ruban	15	Federspannschraube / spring adjustment knob / tornillo tensor elástico / vis de tension du ressort
5	Sägeband / blade / Cinta de la sierra / ruban de scie	16	Sägearmrückzugsfeder / saw arm return spring / muelle de retorno del brazo de la sierra / ressort de retour du bras de scie
6	Schnellverriegelung Schraubstock / quick lock lever for vice / anclaje rápido tornillo de banco / verrouillage rapide de l'étau	17	Absenkreger / hydraulic flow control valve / regulador de descenso / régulateur d'abaissement
7	Handrad / hand wheel / volante manual / volant	18	Hydraulikregler / hydraulic flow regulation valve / regulador hidráulico / régulateur hydraulique
8	Kühlmittel tank / coolant tank / depósito de refrigerante / réservoir de liquide de refroidissement	19	Endschalter / lower position limit switch / Interruptor de fin de carrera / interrupteur de fin de course
9	Sägearmverriegelungshebel / saw arm lock lever / palanca de anclaje del brazo de la sierra / levier de verrouillage du bras de scie	20	Handrad Sägebandspannung / handwheel for blade tension / volante tensor para cinta de sierra / volant de tension de la scie à ruban
10	Maschinenstander / cabinet stand / soporte de máquina / support de la machine	21	Kühlmittelflussregler / coolant controller / caudalímetro de refrigerante / régulateur du débit de liquide de refroidissement
11	Werkstückanschlag / work stop / tope de pieza / butée de pièce		

3.2 Technische Daten / Technical data / Datos técnicos / Données techniques

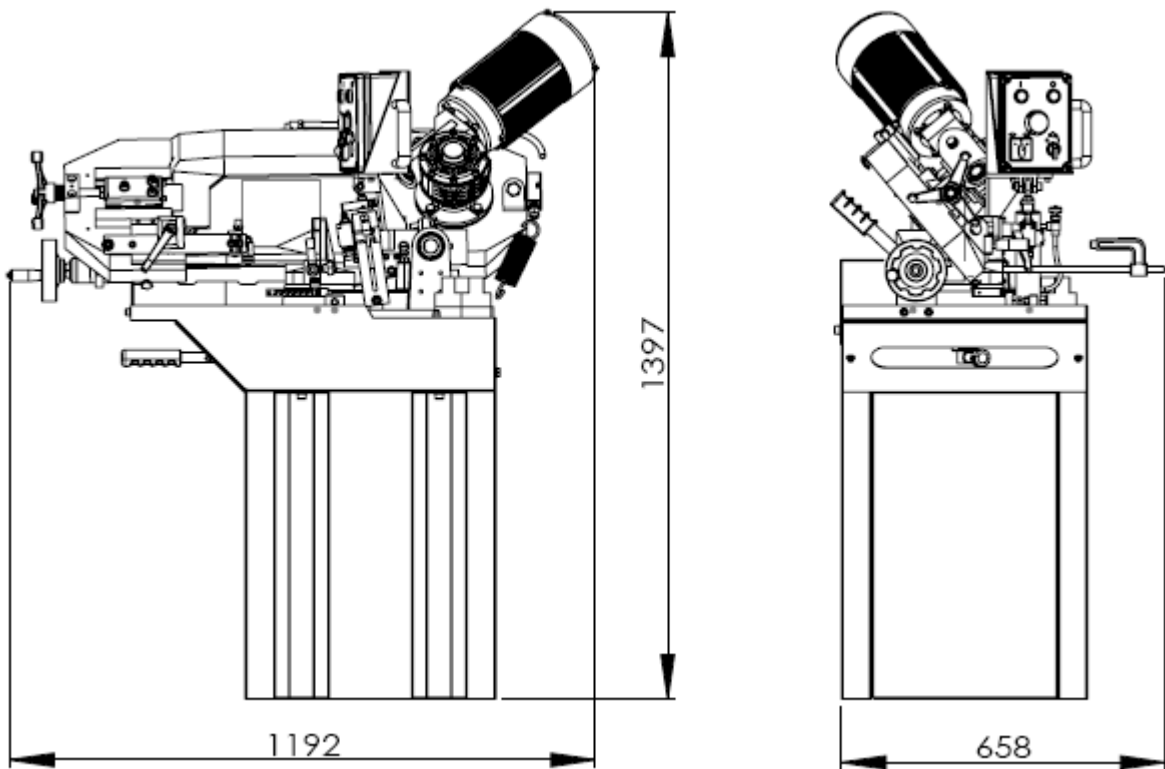
BT 210TOP					
Spannung / voltage / tensión / tension	230 V / 50 Hz		400 V / 3 / 50 Hz		
Motorleistung / motor power / potencia del motor / puissance du moteur	750 W		750 / 950 W (2 Stufen)		
Getriebeübersetzung / gear ratio / transmisión / Rapport de démultiplication	18:1		36:1		
Laufraddurchmesser Ø band wheel diameter / diámetro de polea Ø / diamètre du galet d'entraînement Ø	260 mm				
Sägebanddimension / saw band dimension / dimensiones de la cinta de la sierra / dimension du ruban de scie	2110 x 20 x 0,9 mm				
Schnittgeschwindigkeit / cutting band speed / velocidad de corte / vitesse de coupe	65 m/min		32,5 / 65 m/min		
Schwenkbereich tilting range / zona de giro / débattement	0 – 60°				
Leistung Kühlmittelpumpe power coolant pump / potencia de la bomba de refrigeración / puissance de la pompe de liquide de refroidissement	45 W				
Schnittleistung / cutting performance [mm] / potencia de corte / puissance de coupe	∅	0°: 170	30°:150	45°:140	60°:70
Schnittleistung / cutting performance [mm] / potencia de corte / puissance de coupe	◻	0°: 170	30°:140	45°:140	60°:70
Schnittleistung / cutting performance [mm] / potencia de corte / puissance de coupe	◻	0°: 180x170	30°:140x170	45°:140x170	60°:80x60
Gewicht / weight / peso / poids	145 kg				



BT 275TOP		
Spannung / Voltage / Tensión / Tension	230 V / 50 Hz	400 V / 3 / 50 Hz
Motorleistung / Motor power / Potencia del motor / Puissance du moteur	1,1 kW	1,1 / 1,5 kW (2 Stufen)
Getriebeübersetzung / gear ratio / transmisión / rapport de démultiplication	18:1	36:1
Laufraddurchmesser Ø / band wheel diameter / diámetro de polea Ø / diamètre du galet d'entraînement Ø	300 mm	
Sägebanddimension / saw band dimension / dimensiones de la cinta de la sierra / dimension du ruban de scie	2480 x 27 x 0,9 mm	
Schnittgeschwindigkeit / cutting band speed / velocidad de corte / vitesse de coupe	75 m/min	37,5 / 75 m/min
Schwenkbereich / tilting range / zona de giro / débattement	0 – 60°	
Leistung Kühlmittelpumpe / Power coolant pump / Potencia de la bomba de refrigeración / Puissance de la pompe de liquide de refroidissement	45 W	

Schnittleistung / Cutting performance [mm] / Potencia de corte / Puissance de coupe 	0°: 220	30°:190	45°:160	60°:100
Schnittleistung / cutting performance [mm] / Potencia de corte / Puissance de coupe 	0°: 200	30°:180	45°:160	60°:100
Schnittleistung / cutting performance [mm] / Potencia de corte / Puissance de coupe 	0°: 260x140	30°:200x140	45°:160x140	60°:120x100
Gewicht / weight / Peso / Poids	195 kg			

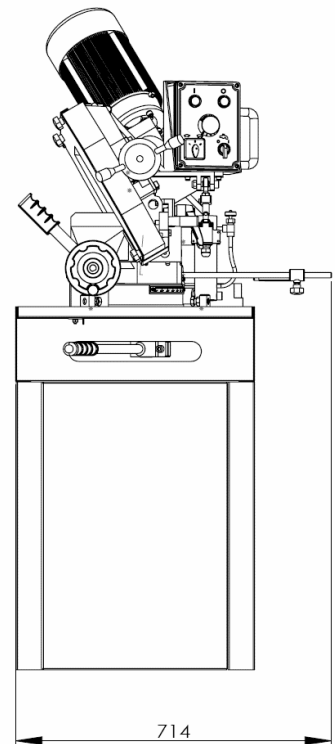
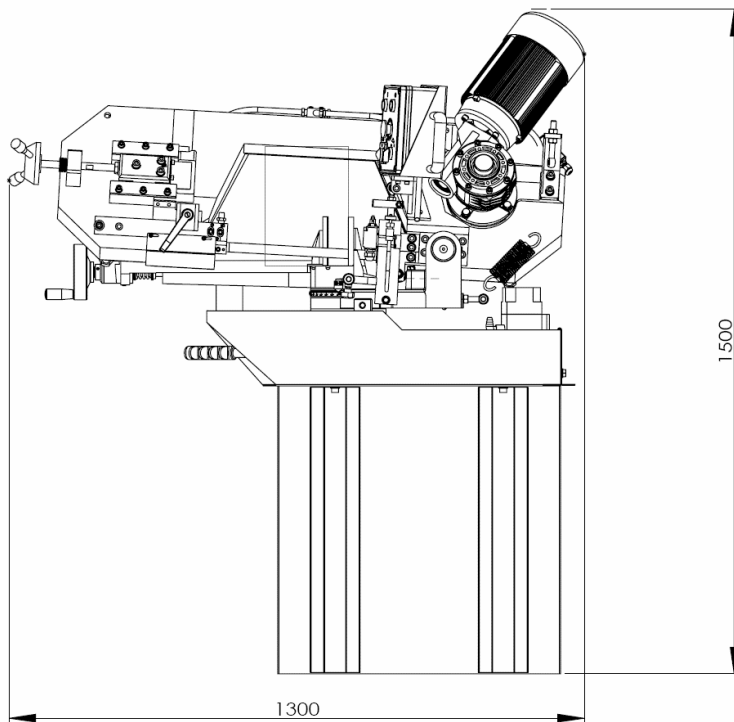

4 VORWORT (DE)

Sehr geehrter Kunde!

Diese Betriebsanleitung enthält Informationen und wichtige Hinweise zur Inbetriebnahme und Handhabung der Metallbandsäge BS 210TOP / BS 275TOP.

Folgend wird die übliche Handelsbezeichnung des Geräts (siehe Deckblatt) in dieser Betriebsanleitung durch die Bezeichnung "Maschine" ersetzt.



Die Betriebsanleitung ist Bestandteil der Maschine und darf nicht entfernt werden. Bewahren Sie sie für spätere Zwecke auf und legen Sie diese Anleitung der Maschine bei, wenn sie an Dritte weitergegeben wird!

Bitte beachten Sie die Sicherheitshinweise!

Lesen Sie vor Inbetriebnahme diese Anleitung aufmerksam durch. Der sachgemäße Umgang wird Ihnen dadurch erleichtert, Missverständnissen und etwaigen Schäden wird vorgebeugt.

Halten Sie sich an die Warn- und Sicherheitshinweise. Missachtung kann zu ernststen Verletzungen führen.

Durch die ständige Weiterentwicklung unserer Produkte können Abbildungen und Inhalte geringfügig abweichen. Sollten Sie Fehler feststellen, informieren Sie uns bitte.

Technische Änderungen vorbehalten!

Kontrollieren Sie die Ware nach Erhalt unverzüglich und vermerken Sie etwaige Beanstandungen bei der Übernahme durch den Zusteller auf dem Frachtbrief!

Transportschäden sind innerhalb von 24 Stunden separat bei uns zu melden.

Für nicht vermerkte Transportschäden kann Holzmann keine Gewährleistung übernehmen.

Urheberrecht

© 2017

Diese Dokumentation ist urheberrechtlich geschützt. Die dadurch verfassungsmäßigen Rechte bleiben vorbehalten! Insbesondere der Nachdruck, die Übersetzung und die Entnahme von Fotos und Abbildungen werden gerichtlich verfolgt.

Als Gerichtsstand gilt das Landesgericht Linz oder das für 4170 Haslach zuständige Gericht.

Kundendienstadresse

HOLZMANN MASCHINEN GmbH
AT-4170 Haslach, Marktplatz 4
AUSTRIA
Tel +43 7289 71562 - 0
Fax +43 7289 71562 - 4
info@holzmann-maschinen.at

5 SICHERHEIT

5.1 Bestimmungsmäßige Verwendung

Die Maschine nur in technisch einwandfreiem Zustand sowie bestimmungsgemäß, sicherheits- und gefahrenbewusst benutzen! Störungen, welche die Sicherheit beeinträchtigen können, umgehend beseitigen lassen! Die vom Hersteller vorgeschriebenen Betriebs-, Wartungs- und Instandsetzungsbedingungen und die Befolgung der in der Anleitung enthaltenen Sicherheitshinweise sind einzuhalten.

Es ist generell untersagt, sicherheitstechnische Ausrüstungen der Maschine zu ändern oder unwirksam zu machen!

Die Maschine ist ausschließlich für folgende Tätigkeiten bestimmt:

Zum Schneiden von Metallen, Guss und Kunststoffen

Für eine andere oder darüber hinausgehende Benutzung und daraus resultierende Sachschäden oder Verletzungen übernimmt HOLZMANN-MASCHINEN keine Verantwortung oder Garantieleistung



WARNUNG

- **Verwenden Sie nur für die Maschine zulässige Sägebänder!**
- **Verwenden Sie nie schadhafte Sägebänder!**
- **Benutzen Sie die Maschine niemals mit defekten oder ohne montierte trennende Schutzeinrichtung**
- **Die Entfernung bzw. Änderung der Sicherheitskomponenten können zu Schäden am Gerät und schweren Verletzungen führen!**
- **Das Werkstück beim Schneidvorgang immer im Schraubstock fixieren!**
- **Späne und Splitter nie bei laufender Maschine entfernen!**

HÖCHSTE VERLETZUNGSGEFAHR!

5.2 Unzulässige Verwendung

- Der Betrieb der Maschine unter Bedingungen außerhalb der in dieser Anleitung angegebenen Grenzen ist nicht zulässig.
- Die Maschine ist nicht für den Betrieb unter explosionsgefährlichen Bedingungen bestimmt
- Unzulässig ist der Betrieb der Maschine mit Werkstoffen, die nicht ausdrücklich in diesem Handbuch angeführt werden.
- Unzulässig ist der Gebrauch von Werkzeugen, die nicht für den Gebrauch mit der Maschine geeignet sind.
- Etwaige Änderungen in der Konstruktion der Maschine sind unzulässig.
- Der Betrieb der Maschine auf eine Art und Weise bzw. zu Zwecken, die den Anweisungen dieser Bedienungsanleitung nicht zu 100% entspricht, ist untersagt.
- Lassen Sie die Maschine nie unbeaufsichtigt, vor allem nicht, wenn Kinder in der Nähe sind!

5.3 Sicherheitshinweise

Warnschilder und/oder Aufkleber an der Maschine, die unleserlich sind oder entfernt wurden, sind umgehend zu erneuern!

Örtlich geltende Gesetze und Bestimmungen können das Mindestalter des Bedieners festlegen und die Verwendung dieser Maschine einschränken!

Zur Vermeidung von Fehlfunktionen, Schäden und gesundheitlichen Beeinträchtigungen sind folgende Hinweise UNBEDINGT zu beachten:



- Arbeitsbereich und Boden rund um die Maschine sauber und frei von Öl, Fett und Materialresten halten!
- Für eine ausreichende Beleuchtung im Arbeitsbereich der Maschine sorgen!
- Arbeiten Sie nur in gut durchlüfteten Räumen!
- Überlasten Sie die Maschine nicht!



- Achten Sie bei der Arbeit auf einen stets sicheren Stand.
- Halten Sie Ihre Hände während dem Betrieb vom Sägeband fern
- Bei Müdigkeit, Unkonzentriertheit bzw. unter Einfluss von Medikamenten, Alkohol oder Drogen ist das Arbeiten an der Maschine verboten!



- Die Maschine darf nur von einer Person bedient werden
- Die Maschine darf nur von unterwiesenen Personen (Kenntnis und Verständnis dieser Betriebsanleitung), die keine Einschränkungen von motorischen Fähigkeiten verglichen mit üblichen ArbeitnehmerInnen aufweisen, bedient werden.



- Unbefugte, insbesondere Kinder, und nicht eingeschulte Personen sind von der laufenden Maschine fern zu halten!
- Achten Sie darauf, dass sich keine weiteren Personen im Gefahrenbereich (Mindestabstand: 2m) aufhalten



- Wenn Sie an der Maschine arbeiten, tragen Sie keinen lockeren Schmuck, weite Kleidung, Krawatten oder langes, offenes Haar (Haarnetz verwenden!).



- Lose Objekte können sich verfangen und zu schwersten Verletzungen führen!
- Bei Arbeiten an und mit der Maschine geeignete Schutzausrüstung (enganliegende Arbeitskleidung, Schutzhandschuhe nach EN 388, Klasse 3111, Schutzbrille, Gehörschutz und Sicherheitsschuhe S1) tragen!



- Die laufende Maschine darf nie unbeaufsichtigt sein! Vor dem Verlassen des Arbeitsbereiches die Maschine ausschalten und warten, bis die Maschine still steht!
- Vor Wartungs- oder Einstellarbeiten ist die Maschine von der Spannungsversorgung zu trennen!

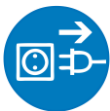

- Stellen Sie sicher, dass die Maschine ausgeschaltet ist, bevor sie an die Stromversorgung angeschlossen wird
- Die Maschine nie mit defektem Schalter verwenden
- Verwenden Sie nur unveränderte, in die Steckdose passende Anschlussstecker (keine Adapter bei schutzgeerdeten Maschinen)



- Jedes Mal, wenn Sie mit einer elektrisch betriebenen Maschine arbeiten, ist höchste Vorsicht geboten! Es besteht Gefahr von Stromschlag, Feuer, Schnittverletzung;
- Schützen Sie die Maschine vor Nässe (Kurzschlussgefahr!)



- Verwenden Sie Elektrowerkzeuge und -maschinen nie in der Umgebung von entflammaren Flüssigkeiten und Gasen (Explosionsgefahr!)
- Prüfen Sie regelmäßig das Anschlusskabel auf Beschädigung
- Verwenden Sie das Kabel nie zum Tragen der Maschine oder zum Befestigen eines Werkstückes

- Schützen Sie das Kabel vor Hitze, Öl und scharfen Kanten
- Vermeiden Sie Körperkontakt mit geerdeten Teilen
- Schwere Verletzungen durch scharfe Kanten an der Hand sind möglich.

5.4 Restrisiken

Auch bei Einhaltung aller Sicherheitsbestimmungen und bei bestimmungsgemäßer Verwendung sind folgende Restrisiken zu beachten:

- Verletzungsgefahr für die Hände/Finger durch das Sägeband während dem Betrieb.
- Verletzungsgefahr/Schnittgefahr durch nicht entgratete Schnittkanten.
- Verletzungsgefahr durch Kontakt mit spannungsführenden Bauteilen.
- Verletzungsgefahr durch Bruch bzw. Herausschleudern des Sägebandes bzw. Teile davon, v.a. bei Überlastung als auch bei falscher Laufrichtung des Sägebandes.
- Gehörschäden, sofern keine Vorkehrungen seitens des Benutzers für Gehörschutz getroffen wurden.
- Verletzungsgefahr für das Auge durch herumfliegende Teile, auch mit Schutzbrille.

6 MONTAGE

6.1 Vorbereitende Tätigkeiten

6.1.1 Lieferumfang

Überprüfen Sie nach Erhalt der Lieferung, ob alle Teile in Ordnung sind. Melden Sie Beschädigungen oder fehlende Teile umgehend Ihrem Händler oder der Spedition. Sichtbare Transportschäden müssen außerdem gemäß den Bestimmungen der Gewährleistung unverzüglich auf dem Lieferschein vermerkt werden, ansonsten gilt die Ware als ordnungsgemäß übernommen.

6.1.2 Der Arbeitsplatz

Wählen Sie einen passenden Platz für die Maschine. Beachten Sie dabei die Sicherheitsanforderungen. Der Boden muss fest, eben und schwingungsresistent sein sowie zumindest 2x das Nettogewicht der Maschine tragen können.

Der gewählte Platz muss einen passenden Anschluss an das elektrische Netz gewährleisten.

Man muss außerdem einen Abstand von mindestens 0.8 m um die Maschine rundum sichern. Vor und hinter der Maschine muss für notwendigen Abstand für die Zufuhr von langen Werkstücken gesorgt werden.

6.1.3 Transport / Ausladen der Maschine

Herausheben aus der Verpackung zur Montage und Positionieren auf dem Arbeitsplatz: Nur mittels geeigneter Hebeeinrichtung!



WARNUNG

Das Hochheben und der Transport der Maschine darf nur durch qualifiziertes Personal erfolgen mit entsprechender Ausrüstung durchgeführt werden.

Beachten Sie, dass sich etwaig verwendete Hebeeinrichtungen (Kran, Stapler, Hebegurt etc.) in einwandfreiem Zustand befinden müssen.

Zum Manövrieren der Maschine in der Verpackung kann auch ein Palettenhubwagen bzw. ein Gabelstapler verwendet werden.

Beseitigen Sie das Konservierungsmittel, das zum Korrosionsschutz der Teile ohne Anstrich aufgetragen ist. Das kann mit den üblichen Lösungsmitteln geschehen. Dabei keine Nitrolösungsmittel oder ähnliche Mittel und in keinem Fall Wasser verwenden.

6.1.4 Zusammenbau

Die Maschine wird im Prinzip fertig montiert ausgeliefert.

Sie müssen lediglich das Untergestell zusammenbauen und mit den mitgelieferten Schrauben das Sägeaggregat auf das Untergestell der Maschine montieren. Der Werkstückanschlag ist in die dafür vorgesehene Bohrung im Schraubstock zu befestigen. Kontrollieren Sie vor der Inbetriebnahme alle Schraubenverbindungen und ziehen Sie sie bei Bedarf nach.

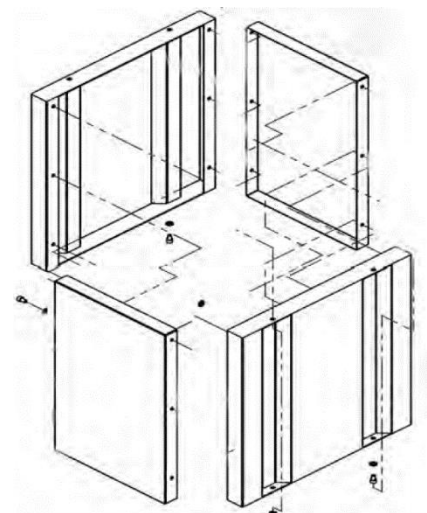

6.2 Elektrischer Anschluss

	ACHTUNG
	<p>Bei Arbeiten an einer nicht geerdeten Maschine: Schwere Verletzungen durch Stromschlag im Falle einer Fehlfunktion möglich!</p> <p>Daher gilt: Maschine muss an einer geerdeten Steckdose betrieben werden.</p>

Folgende Anweisungen richten sich an einen Elektrofachmann. Der Anschluss der Maschine ist ausschließlich durch einen Elektrofachmann durchzuführen!

1. Der elektrische Anschluss der Maschine ist für den Betrieb an einer geerdeten Steckdose vorbereitet!
2. Der Anschlussstecker darf nicht manipuliert werden!
3. Der Erdungsleiter ist gelb-grün ausgeführt!
4. Das Speisestromnetz muss mit 16A abgesichert sein.
5. Überprüfen Sie, ob die Netzspannung mit den Anforderungen der Maschine übereinstimmt.
6. Prüfen Sie nach dem elektrischen Anschluss die korrekte Laufrichtung.
7. Wenn die Maschine in die falsche Richtung läuft, sind zwei leitende Phasen zu tauschen.
8. Im Falle einer Reparatur oder eines Austausches darf der Erdungsleiter nicht an eine unter Spannung stehende Dose angeschlossen werden!
9. Überzeugen Sie sich, dass ein etwaiges Verlängerungskabel in gutem Zustand und für die Leistungsübertragung geeignet ist. Ein unterdimensioniertes Kabel verringert die Leistungsübertragung und erwärmt sich stark.
10. Ein beschädigtes Kabel ist umgehend zu erneuern!

	HINWEIS	
	<p>Der Betrieb ist nur mit Fehlerstromschutzeinrichtung (RCD mit maximalem Fehlerstrom von 30mA) zulässig.</p>	

	HINWEIS	
	<p>Verwenden Sie ausschließlich zulässige Verlängerungskabel mit dem, in der folgenden Tabelle erklärten, Litzenquerschnitt.</p>	

Spannung	Verlängerung	Litzenquerschnitt
220 V-240 V 50 Hz	<27 m	1,5 mm ²
	<44 m	2,5 mm ²
	<70 m	4,0 mm ²
	<105 m	6,0 mm ²

<p>Steckeranschluss 400V:</p>	<p>5-adrig: mit N-Leiter</p>		<p>4-adrig: ohne N-Leiter</p>	
--------------------------------------	---	--	--	--

7 BETRIEB

Betreiben Sie die Maschine nur im einwandfreien Zustand. Vor jedem Betrieb ist eine Sichtprüfung der Maschine durchzuführen. Sicherheitseinrichtungen, elektrische Leitungen und Bedienelemente sind genauestens zu kontrollieren. Prüfen Sie Schraubverbindungen auf Beschädigung und festen Sitz.

7.1 Betriebshinweise

	WARNUNG	
Führen Sie sämtliche Umrüst- und Einstellarbeiten nur nach Trennung vom elektrischen Netz durch!		

	HINWEIS
<p>Vor Arbeitsbeginn die Metallkreissäge prüfen:</p> <ul style="list-style-type: none"> ▪ Allgemeiner technischer Zustand der Maschine ▪ Sicherheitseinrichtungen vorhanden und in Ordnung ▪ Sägeband auf Abnutzung prüfen und ggf. erneuern ▪ Kühlmittelstand kontrollieren und ggf. auffüllen ▪ Beweglichen Teile sind nicht blockiert ▪ Alle Komponenten auf richtigen Sitz und Funktionsweise, insbesondere die Schrauben des Sägeblattschutzes und des Hebels kontrollieren! ▪ Alle Werkzeuge zur Wartung / Instandhaltung von der Maschine entfernt. ▪ Sägeblattschutz so nahe als möglich zum Werkstück gestellt. <p>Vor jedem Schnitt überprüfen:</p> <ul style="list-style-type: none"> ▪ Winkel richtig eingestellt? ▪ Schraubstock adäquat fixiert? ▪ Vergewissern Sie sich, dass das zu bearbeitende Material ordnungsgemäß im Schraubstock befestigt ist. ▪ Vergewissern Sie sich, dass das Kühlmittel ordnungsgemäß zirkuliert ▪ Sägebandlaufrichtung <ul style="list-style-type: none"> • Lange, überstehende Werkstücke müssen mit einem Stützbock gestützt werden • Lassen Sie den Motor immer auf volle Drehzahl laufen, bevor Sie zu Schneiden beginnen • Die Maschine nie mit angedrücktem Sägeband starten! • Kühlmittelwanne mit Kühlmittel-Wasser-Emulsion (z.B. KSM5L) befüllen! 	

7.2 Bedienung

7.2.1 Bedienkonsole

400V



230V



SB1	EIN-Schalter	SA1	2-Stufen Schalter
SB2	AUS-Schalter	SA2	Kühlmittelschalter
SB3	NOT-AUS-Schalter		

7.3 Einstellungen

7.3.1 Sägebandspannung

Die Sägeblattspannung mit dem Handrad Sägeblattspannung so einstellen, dass auf dem Manometer 4 – 8 MPa angezeigt werden.

Dadurch wird ein Sicherheitsschalter aktiviert und die Maschine ist betriebsbereit.



7.3.2 Sägebandführung

- Schnellspannhebel (J) lösen
- Sägebandführung mit Griff (K) in gewünschte Position bringen
- Schnellspannhebel wieder spannen

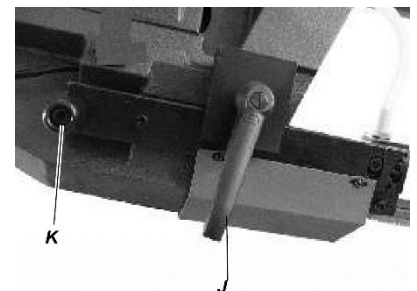

Die Sägebandführung (Q) ist für ein Sägeband der Dicke 0,9 mm voreingestellt. Die Sägebandführung kann durch Lösen der Schraube (L) und der Einstellschraube (M) eingestellt werden.

Sägebandführung mit Schrauben (P) so einstellen, dass der Abstand zum Sägeband ca. 0,2-0,3mm beträgt

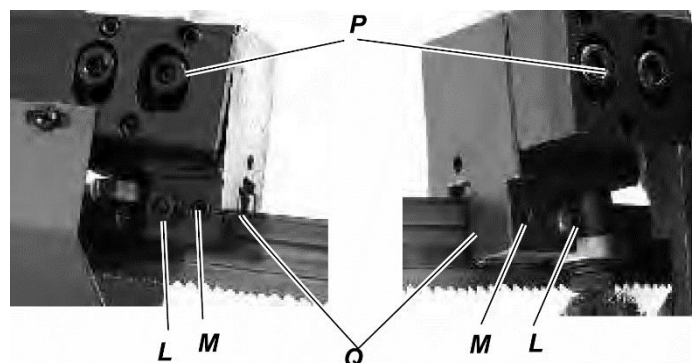

7.4 Werkstück einspannen

- Schnellverriegelung Schraubstock (6) lockern
- Werkstück so einlegen, dass es am festen Backen anliegt
- Werkstück korrekt einlegen (siehe Abbildung rechts)
- Überstehende Werkstücke müssen gestützt werden!
- Beweglichen Backen durch Drehen am Handrad (7) zum Werkstück bewegen und ca. 3 - 4 mm Abstand lassen
- Werkstück mit Schnellverriegelung Schraubstock fest spannen. Schnelles Umspannen bei Werkstücken gleicher Schnittbreite wird dadurch erleichtert!
- Verwenden Sie den verstellbaren Werkstückanschlag (11), um Werkstücke gleicher Länge zu schneiden.

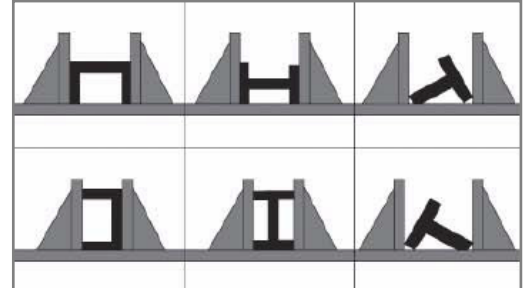

7.5 Schnittwinkel

- Sägearmverriegelungshebel (C) nach links drücken
- Sägearm in die gewünscht Position bringen (Skala D)
- Sägearmverriegelungshebel zum Fixieren des Sägearms nach rechts drücken.

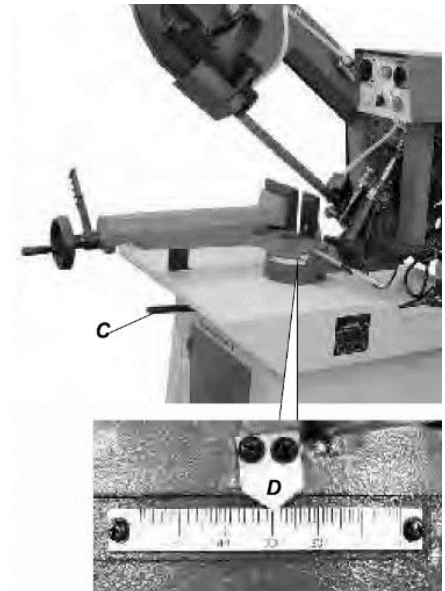

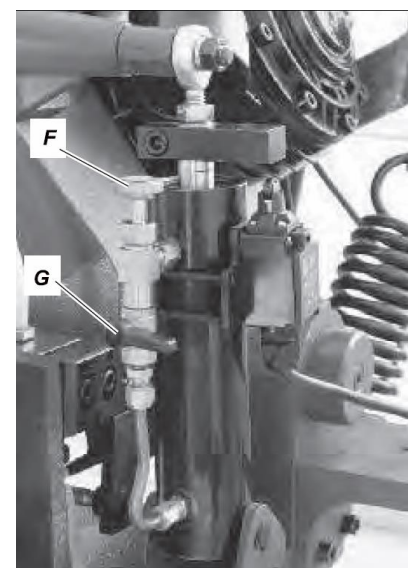

7.6 Schneiden

- Hydraulikregler (G) und Absenkreger (F) komplett schließen.
- Sägearm in oberste Position geben (sollte er nicht in Position bleiben, Federspannschraube 15 nachstellen)
- Werkstück einspannen
- Schnittgeschwindigkeit mit **SA1** auswählen (nur bei 400V)
- Zum Starten **SB1** drücken
- Hydraulikregler (G) öffnen
- Sägearm leicht in Richtung Werkstück drücken
- Absenkreger (F) langsam öffnen und Säge mit angemessener Geschwindigkeit schneiden lassen
- Nach abgeschlossenem Schnitt schaltet sich die Maschinen durch den Endschalter automatisch aus
- Der Schnittvorgang kann auch durch Drücken von **SB2** und **SB3** beendet werden



8 WARTUNG

	<p style="text-align: center;">ACHTUNG</p> <p>Vor Wartungsarbeiten Maschine ausschalten und den Netzstecker ziehen!</p> <p>Sachschäden und schwere Verletzungen durch unbeabsichtigtes Einschalten der Maschine werden so vermieden!</p>	
---	---	---

Die Maschine ist wartungsarm und enthält nur wenig Teile, die der Bediener einer Instandhaltung unterziehen muss.

Störungen oder Defekte, die die Sicherheit der Maschine beeinträchtigen können, umgehend beseitigen lassen.

HINWEIS
<p>Nur ein regelmäßig gewartetes und gut gepflegtes Gerät kann ein zufrieden stellendes Hilfsmittel sein. Wartungs- und Pflegemängel können zu unvorhersehbaren Unfällen und Verletzungen führen.</p> <p>Reparaturen die spezielle Fachkenntnisse erfordern, sollten nur von autorisierten Service Centern durchgeführt werden.</p> <p>Unsachgemäßer Eingriff kann das Gerät beschädigen oder Ihre Sicherheit gefährden.</p>

Prüfen Sie regelmäßig, ob die Warn- und Sicherheitshinweise an der Maschine vorhanden und in einwandfrei leserlichem Zustand sind.

Prüfen Sie vor jedem Betrieb den einwandfreien Zustand der Sicherheitseinrichtungen!

Bei Lagerung der Maschine darf diese nicht in einem feuchten Raum aufbewahrt werden und muss gegen den Einfluss von Witterungsbedingungen geschützt werden.

Vor der ersten Inbetriebnahme alle beweglichen Verbindungsteile mit einer dünnen Schicht Schmieröl oder Schmierfett einschmieren.

8.1 Instandhaltung und Wartungsplan

Nach jeder Inbetriebnahme:

- Sägearm in oberste Stellung bringen und fixieren.
- Sägeband entspannen.
- Reinigen Sie die Maschine vollständig.
- Gleitflächen des Schraubstockes, sowie die Sägebandführung mit leichtem Maschinenöl schmieren.
- Kühlmittelbehälter reinigen.

Nach 50 Betriebsstunden

- Kühlmittel wechseln, Kühlmittelbehälter vollständig reinigen
- Alle beweglichen Verbindungsteile (falls erforderlich vorher mit einer Bürste von Spänen und Staub reinigen) mit einer dünnen Schicht Schmieröl oder Schmierfett einschmieren

8.2 Sägebandwechsel

- Sägearm in oberste Stellung bringen, fixieren und Hydraulikregler schließen.
- Entfernen Sie die hintere Schutzabdeckung des Sägearmes. Dazu lösen und entfernen Sie sämtliche Schrauben.
- Lösen Sie das Sägeband mit dem Handrad vollständig.
- Nun können Sie das alte Sägeband vorsichtig entfernen. Verwenden Sie dazu schnittsichere Handschuhe.
- Beim Einlegen des neuen Sägebandes legen Sie dieses zuerst durch die Lager der Sägebandführung ein. Anschließend legen Sie das Sägeband über die beiden Umlenkrollen.
ACHTUNG: Achten Sie darauf, das neue Sägeblatt richtig einzulegen! Merken Sie sich dazu, in welche Richtung die Zahnung des alten Sägeblattes zeigt!
- Spannen Sie nun das Sägeband mit dem Handrad.
- Die richtige Sägeblattspannung ist ca. erreicht, wenn das Sägeblatt in der Mitte des Schnittbereiches mit einer Kraft von 50Nm um 3mm seitlich ausgelenkt werden kann.
- Drehen Sie per Hand eine Umlenkrolle und prüfen Sie den Lauf des Sägeblattes!

8.3 Getriebe

Im Normalfall muss das Getriebeöl nicht gewechselt werden. Nach dem Wechsel von Zahnrädern oder Ölverlust kann Getriebeöl (IOS 220) bei der Einfüllschraube (R) nachgefüllt werden.

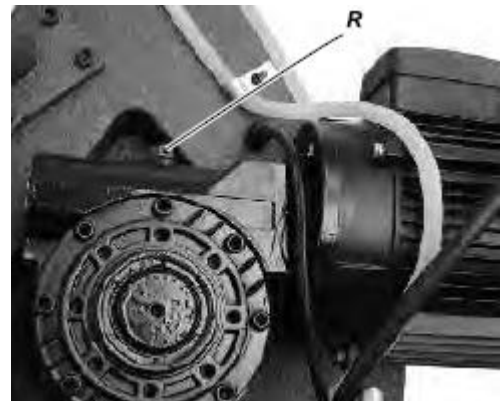

8.4 Reinigung

Nach jeder Inbetriebnahme muss die Maschine und alle ihre Teile gründlich gereinigt werden. Befreien Sie die Maschine regelmäßig nach der Arbeit von Spänen und Bohrmehl.



HINWEIS

Der Einsatz von Lösungsmitteln, aggressiven Chemikalien oder Scheuermitteln führt zu Sachschäden an der Maschine!

Daher gilt: Bei der Reinigung nur Wasser und wenn notwendig milde Reinigungsmittel verwenden!

Blanke Flächen der Maschine gegen Korrosion mit handelsüblichen Mitteln imprägnieren.

8.5 Entsorgung

Entsorgen Sie Ihre Maschine nicht im Restmüll. Kontaktieren Sie Ihre lokalen Behörden für Informationen bzgl. der verfügbaren Entsorgungsmöglichkeiten. Wenn Sie bei Ihrem Fachhändler eine neue Maschine oder gleichwertiges Gerät kaufen, ist dieser verpflichtet, Ihre alte fachgerecht zu entsorgen.



9 FEHLERBEHEBUNG

BEVOR SIE DIE ARBEIT ZUR BESEITIGUNG VON DEFEKTEN BEGINNEN, TRENNEN SIE DIE MASCHINE VON DER STROMVERSORGUNG.

Fehler	Mögliche Ursache	Behebung
Maschine startet nicht	<ul style="list-style-type: none"> ▪ Maschine ist nicht angeschlossen ▪ Sicherung oder Schütz kaputt ▪ Kabel beschädigt 	<ul style="list-style-type: none"> ▪ Alle el. Steckverbindungen überprüfen ▪ Sicherung wechseln, Schütz aktivieren ▪ Kabel erneuern
Sägeband kommt nicht auf Geschwindigkeit	<ul style="list-style-type: none"> ▪ Verlängerungskabel zu lang ▪ Motor nicht für bestehende Spannung geeignet ▪ schwaches Stromnetz 	<ul style="list-style-type: none"> ▪ Austausch auf passendes Verlängerungskabel ▪ siehe Schaltdosenabdeckung für korrekte Verdrahtung ▪ Kontaktieren Sie den Elektro-Fachmann
Motor erhitzt sich sehr schnell	<ul style="list-style-type: none"> ▪ Motor erhält auf einer oder mehreren Phasen nicht genügend Strom 	<ul style="list-style-type: none"> ▪ Kontaktieren Sie den Elektro-Fachmann. Kein Garantiefall. Fehler Netzseitig.
Band läuft in die verkehrte Richtung	<ul style="list-style-type: none"> ▪ Phasen vertauscht 	<ul style="list-style-type: none"> ▪ Kontaktieren Sie den Elektro-Fachmann. Kein Garantiefall. Fehler Netzseitig.
Maschine vibriert stark	<ul style="list-style-type: none"> ▪ Steht auf unebenen Boden ▪ Motorbefestigung ist lose 	<ul style="list-style-type: none"> ▪ Neu einrichten ▪ Befestigungsschrauben anziehen
Schlechte Schnitte	<ul style="list-style-type: none"> ▪ Zu große Senkgeschwindigkeit ▪ Ungeeignetes Sägeband ▪ Stumpfes Sägeband ▪ Sägeband ist locker ▪ Sägebandführung ist verstellt 	<ul style="list-style-type: none"> ▪ Wählen Sie eine langsamere Senkgeschwindigkeit ▪ Verwenden Sie für Hartmetalle ein BI-Metallsägeband ▪ Wechseln Sie das Sägeband ▪ Spannen Sie das Sägeband ▪ Stellen Sie die Sägebandführung nach

VIELE POTENTIELLE FEHLERQUELLEN LASSEN SICH BEI FACHGEMÄSSEM ANSCHLUSS AN DAS SPEISESTROMNETZ IM VORHINEIN AUSSCHLIESSEN.



HINWEIS

Sollten sie sich bei notwendigen Reparaturen nicht in der Lage fühlen diese ordnungsgemäß zu verrichten, oder besitzen sie die vorgeschriebene Ausbildung dafür nicht, ziehen sie immer eine Fachwerkstätte zum Beheben des Problems hinzu.

10 PREFACE (EN)

Dear Customer!

This manual contains information and important instructions for the installation and correct use of the head band saw BS 210TOP / BS 275TOP.

Following the usual commercial name of the device (see cover) is substituted in this manual with the name "machine".

This manual is part of the product and shall not be stored separately from the product. Save it for later reference and if you let other people use the product, add this instruction manual to the product.



Please read and obey the security instructions!

Before first use read this manual carefully. It eases the correct use of the product and prevents misunderstanding and damages of product and the user's health.

Due to constant advancements in product design, construction pictures and content may diverse slightly. However, if you discover any errors, inform us please.

Technical specifications are subject to changes!

Please check the product contents immediately after receipt for any eventual transport damage or missing parts.

Claims from transport damage or missing parts must be placed immediately after initial product receipt and unpacking before putting the product into operation.

Please understand that later claims cannot be accepted anymore.

Copyright

© 2017

This document is protected by international copyright law. Any unauthorized duplication, translation or use of pictures, illustrations or text of this manual will be pursued by law.

Court of jurisdiction is the Landesgericht Linz or the competent court for 4170 Haslach, Austria!

Customer service contact

HOLZMANN MASCHINEN GmbH

4170 Haslach, Marktplatz 4
AUSTRIA

Tel +43 7289 71562 - 0
Fax +43 7289 71562 - 4

info@holzmann-maschinen.at

11 SAFETY

11.1 Intended Use

The machine must only be used for its intended purpose! Any other use is deemed to be a case of misuse.

To use the machine properly you must also observe and follow all safety regulations, the assembly instructions, operating and maintenance instructions lay down in this manual.

All people who use and service the machine have to be acquainted with this manual and must be informed about the machine's potential hazards.

It is also imperative to observe the accident prevention regulations in force in your area.

The same applies for the general rules of occupational health and safety.

The machine is used for:

To cut metal, cast iron and plastic materials

Any manipulation of the machine or its parts is a misuse, in this case **HOLZMANN-MASCHINEN and its sales partners cannot be made liable for ANY direct or indirect damage.**



WARNING

- **Use only blades allowable for this machine**
- **Never use damaged blades!**
- **Never use the machine with defective or without mounted guards**
- **The removal or modification of the safety components may result in damage to equipment and serious injury!**
- **The workpiece must be always clamped in the machine vice during cutting**
- **To remove sawdust and chippings from the machine when running is strictly prohibited!**

HIGHEST RISK OF INJURY!

11.2 Prohibited use

- The operation of the machine outside the stated technical limits described in this manual is forbidden.
- The machine shall not be operated in areas exposed to increased fire or explosion hazard.
- The use of the machine not being suitable for the use of the machine and not being certified is forbidden.
- The use of the machine not according with the required dimensions is forbidden.
- Any manipulation of the machine and parts is forbidden.
- The use of the machine for any purposes other than described in this user-manual is forbidden.
- The unattended operation on the machine during the working process is forbidden
- It is not allowed to leave the immediate work area during the work is being performed!

11.3 Security instructions

Missing or non-readable security stickers have to be replaced immediately!

The locally applicable laws and regulations may specify the minimum age of the operator and limit the use of this machine!

To avoid malfunction, machine defects and injuries, read the following security instructions!



- **Keep your work area dry and tidy! An untidy work area may cause accidents. Avoid slippery floor!**
- **Make sure the work area is lighted sufficiently!**
- **Work only in a well ventilated area!**
- **Do not overload the machine!**



- **Provide good stability and keep balance all times.**
- **Keep away from the running blade!**



- **Always stay focused when working. Reduce distortion sources in your working environment. The operation of the machine when being tired, as well as under the influence of alcohol, drugs or concentration influencing medicaments is forbidden!**
- **Only one person shall operate the machine**
- **The machine must be operated only by trained persons (knowledge and understanding of this manual), which have no limitations of motor skills compared with conventional workers.**



- **Do not allow other people, particularly children, to touch the machine or the cable. Keep them away from your work area!**
- **Make sure there is nobody present in the dangerous area. The minimum safety distance is 2m**



- **Wear suitable work clothes! Do not wear loose clothing or jewelry as they might be caught and cause severe accidents!**
- **Wear a hair net if you have long hair**



- **Loose objects can become entangled and cause serious injuries!**
- **Use personal safety equipment: ear protectors, safety goggles, safety shoes S1, work wear, safety gloves (EN 388, class 3111) when working with or on the machine!**



- **Never leave the machine running unattended! Before leaving the working area switch the machine off and wait until the machine stops!**



- **Always disconnect the machine prior to any actions performed at the machine!**
- **Avoid unintentional starting**
- **Do not use the machine with damaged switch**
- **The plug of an electrical tool must strictly correspond to the socket. Do not use any adapters together with earthed electric tools**



- **Each time you work with an electrically operated machine, caution is advised! There is a risk of electric shock, fire, cutting injury;**
- **Protect the machine from dampness (causing a short circuit)**
- **Use power tools and machines never in the vicinity of flammable liquids and gases (danger of explosion)**



- **Check the cable regularly for damage**
- **Do not use the cable to carry the machine or to fix the work piece**
- **Protect the cable from heat, oil and sharp edges**
- **Avoid body contact with earthed components**
- **Serious injuries caused by sharp edges on the hand are possible.**

11.4 Remaining risk factors

Even if the machine is used as required it is still impossible to eliminate certain residual risk factors totally. The following hazards may arise in connection with the machine's construction and design:

- Risk of injury to the hands / fingers by the blade during operation.
- Risk of injury due to sharp edges of the workpiece.
- Risk of injury due to contacting with live electrical components.
- Risk of injury due to breakage or being thrown out of the saw blade or portions thereof, at overloading and incorrect direction of the saw blade..
- Risk of injury to the hearing by prolonged labor without hearing protection
- Risk of injury to the eye by flying debris, even with goggles..

12 ASSEMBLY

12.1 Preparatory activities

12.1.1 Delivery content

Please check the product contents immediately after receipt for any eventual transport damage or missing parts. Claims from transport damage or missing parts must be placed immediately after initial machine receipt and unpacking before putting the machine into operation. Please understand that later claims cannot be accepted anymore.

12.1.2 Workplace requirements

The workplace has to fulfill the requirements.

The ground has to be even, in level and hard. It must be suitable at least to weight it with double weight per square meter than the machines net weight.

The chosen workplace must have access to a suitable electric supply net hat complies with the machines requirements.

12.1.3 Transport

The machine can be transported in package with a forklift.

The machine is very heavy. The machine shall be lifted from crate with a suitable lifting device only that is certified to be able to carry the machines load.



WARNING

The lifting and transportation of the machine must only be carried out by qualified staff and must be carried out with appropriate equipment.

Note that lifting equipment used (crane, forklift, sling, etc.) must be in perfect condition.

To maneuver the machine in the packaging can also a pallet jack or a forklift be used.

Uncoated metal machine parts have been insulated with a greasy layer to inhibit corrosion.

This layer has to be removed. You can use standard solvents that do not damage the machine surface.

12.1.4 Assembly

This machine is completely assembled, just needs to assemble the machine stand.

You only has to place the machine aggregate onto the assembled machine base.

Push the holding rod of the workpiece end stop into the containing bushing in the vice and fix it.

Check all bolt and screw connections and retighten them if necessary.

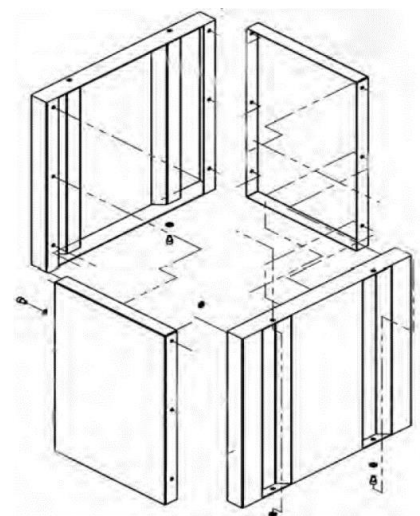

12.2 Power supply

	ATTENTION
	<p>When working with non-grounded machines: Severe injury or even death may arise though electrocution!</p> <p>Therefore: The machine must be operated at a grounded power socket</p>

The connection of the machine to the electric power supply and the following checks have to be carried out by a respectively trained electrician only.

1. The electronic connection of the machine is designated for operation with a grounded power socket!
2. The mains supply must be secured with 16A:
3. If the connector plug doesn't fit or if it is defect, only qualified electricians may modify or re-new it!
4. The grounding wire should be held in green-yellow.
5. A damaged cable has to be exchanged immediately!
6. Check, whether the feeding voltage and the Hz comply to the required values of the machine. A deviation of feeding voltage of $\pm 5\%$ is allowed (e.g.: a machine with working voltage of 380V can work within a voltage bandwidth of 370 till 400V.
7. After connecting, check the right running direction!
8. Make sure that a possible extension cord is in good condition and suitable for the transmission of power. An undersized cord reduces the transmission of power and heats up.
9. A damaged cable must be replaced immediately

	NOTICE	
	<p>Operation is only allowed with safety switch against stray current (RCD max. stray current of 30mA)</p>	

	NOTICE	
	<p>Use only permitted extension cable with cross-section the one in the following table declared.</p>	

Voltage	Extension	Cross-section
220 V-240 V 50 Hz	<27 m	1,5 mm ²
	<44 m	2,5 mm ²
	<70 m	4,0 mm ²
	<105 m	6,0 mm ²

<p>Plug 400V:</p>	<p>5-wire: with N-conductor</p>		<p>4-wire: without N-conductor</p>	
--------------------------	--	--	---	--

13 OPERATION

Device to be operated in a perfect state only. Inspect the device visually every time it is to be used. Check in particular the safety equipment, electrical controls, electric cables and screwed connection for damage and if tightened properly. Replace any damaged parts before operating the device.

13.1 Operation instructions

	<p style="text-align: center;">WARNING</p> <p style="text-align: center;">Perform all machine settings with the machine being disconnected from the power supply!</p>	
---	---	---

	<p style="text-align: center;">NOTICE</p> <p>Checks to carry out before each workshift:</p> <ul style="list-style-type: none"> • General technical condition of the machine • Safety equipment available and in working order • Check sawband for wear and replace if necessary • Check the coolant level and top up if necessary • Moving parts are not blocked • All the components for correct fit and function, especially the screws on the blade guard and lever control! • All the tools for service / maintenance from the machine. • Set the blade guard as close as possible to the workpiece. • Splash guard <p>Checks to carry out before each cut:</p> <ul style="list-style-type: none"> • Angle set correctly? • Vice adequately fixed? • Make sure that the material to be processed is fixed properly in the vice. • Ensure that the coolant circulates properly. • Running direction of saw blade. <ul style="list-style-type: none"> • Never switch the machine on while pressing the blade against the material! • Wait until the sawband has reached full speed – then performing the cut! • For the cooling of the blade fill the tank with coolant liquid (KSM5L) • Always support long overhanging workpieces additionally
---	---

13.2 Operation

13.2.1 Control panel

400V



230V



SB1	ON-switch	SA1	2-step-switch
SB2	OFF-switch	SA2	Coolant switch
SB3	EMERGENCY switch		

13.3 Adjusting

13.3.1 Blade tension

The ideal tension of the blade is achieved rotating the hand wheel until it touches the micro switch, that actuates the operation of the machine is actuated.

Proper blade tension is 4 to 8 MPa as measured on a blade tension gauge.



13.3.2 Blade guide

- Loosen the ratchet screw (J)
- Hold the handle(K) and slide blade guide block as close as possible to the material without interfering with cut.
- Tighten the hex socket screw(J)

The blade guide is pre- set for a blade with 0,9 mm thickness

Loosen Allen screw (L), adjusting the set screw (M), the movable teeth (Q) will far away or close to the blade.

Make sure that between blade and two side teeth there is at least 0.1mm of play.

Then re-tighten Allen screw (L).

Make sure that between blade and upper teeth of the pad this is at least 0.2~0.3 mm of play; if necessary, loosen the Allen screws (P) that fasten the block and adjust accordingly.

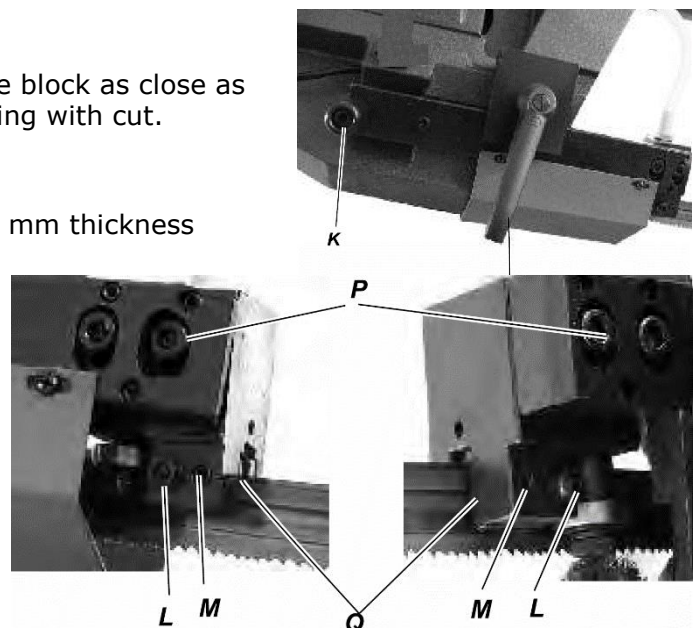

13.4 Clamping the workpiece

- Loosen the eccentric clamp lever(6)
- Insert workpiece in a way that it touches aligned the fixed jaw of the vice
- Take care to insert workpiece correctly (see figure)
- Overhanging workpieces must be supported additionally!

Move the moveable jaw approx. 4mm to the workpiece by turning the handwheel (7).

Now clamp the workpiece with the eccentric clamp lever.

You can now quick loosen and clamp workpieces of same width by simply loosening and tightening the eccentric clamp lever.

- Use the adjustable workpiece end stop (11), to cut long workpieces into even sections

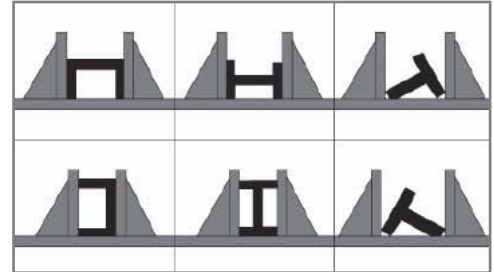

13.5 Cutting angle

- Turn the saw arm lock lever (C) to left to loosen the saw arm.
- Turn the saw arm to desired angle, see the scale (D)
- Then turn the saw arm lock lever to right to lock the saw supported arm.

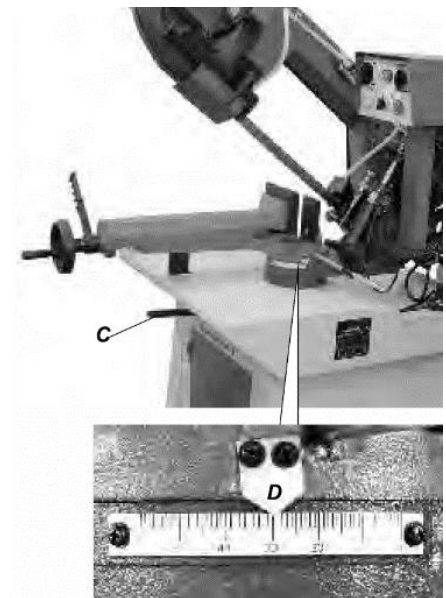

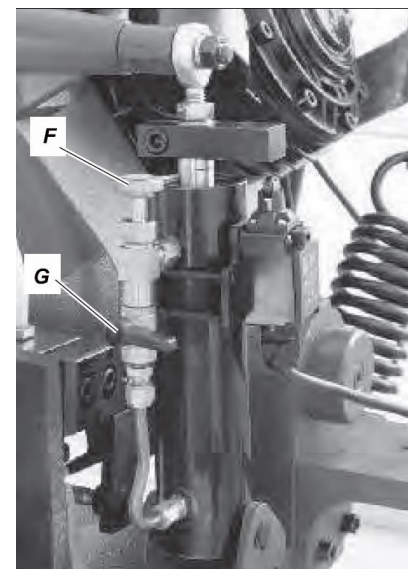

13.6 Cutting

- Full close the hydraulic flow regulation valve (G) and the hydraulic flow control valve (F).
- Raise the saw arm as possible (If necessary, set the tension with spring adjusting knob 15)
- Clamp the workpiece
- Select cutting speed with **SA1** (only at 400V)
- To start push **SB1**
- Open flow regulation valve (G)
- Slightly pull the saw arm down
- Open and adjust hydraulic flow control valve (F) by slightly turning the valve counter-clockwise to let saw arm descend with adequate speed and start cutting
- After cutting finished, machine can stopped automatically
- The cutting procedure can be interrupted by pushing **SB2** and **SB3**



14 MAINTENANCE

	ATTENTION	
<p>Perform all maintenance machine settings with the machine being disconnected from the power supply! Serious injury due to unintentional or automatic activation of the machine!</p>		

The machine does not require extensive maintenance. If malfunctions and defects occur, let it be serviced by trained persons only:

NOTICE
<p>Clean your machine regularly after every usage – it prolongs the machines lifespan and is a pre-requisite for a safe working environment.</p>
<p>Repair jobs shall be performed by respectively trained professionals only!</p>

Check regularly the condition of the security stickers. Replace them if required.

Check regularly the condition of the machine!

Store the machine in a closed, dry location.

Before first operation you should lubricate all connecting parts.

14.1 Maintenance plan

After each workshift:

- Raise the saw arm in the most upper position, secure it and close the hydraulic flow regulation valve.
- Detension the saw band.
- Clean the machine entirely.
- Lubricate the gliding surface of the vice and the blade slightly with some machinery oil.
- Clean the coolant tank from metal chips.

After 50 hours of operation

- Change coolant liquid, clean coolant tank and filter entirely
- Lubricate all connecting parts (if required, remove beforehand with a brush all swarfs and dust)

14.2 Changing saw blade

- Remove the saw blade protection cover by loosening and removing all screws.
- Loosen the saw band with the hand wheel entirely.
- Now remove cautiously the old saw band. Use cutting proof gloves.
- Install the new saw blade. Insert it first through both saw blade guide bearings and then lay them onto the flywheels.
- **ATTENTION:** Take care to install the saw band correctly! Check the direction of the teething.
- Tension the saw band with hand wheel.
- You can check the tension by applying in the middle of the free blade section a pressure of approx. 50Nm on the blade side. The blade is tensioned correctly, if it can be moved 3mm sideways out of the straight cutting line.
- Turn by hand a flywheel and check the saw band for straight run

14.3 Gearbox

The gear box should not need changing unless the oil becomes contaminated or leaks.

To check the oil, raise the saw arm to vertical position. Wait a few minutes for the oil to drain down.

Loosen the vent screw (R) on top of the gearbox. The gear case is full when the oil is up to the bottom of the filler hole.

Use gear oil ISO 220 if it becomes necessary to change or add to the oil.

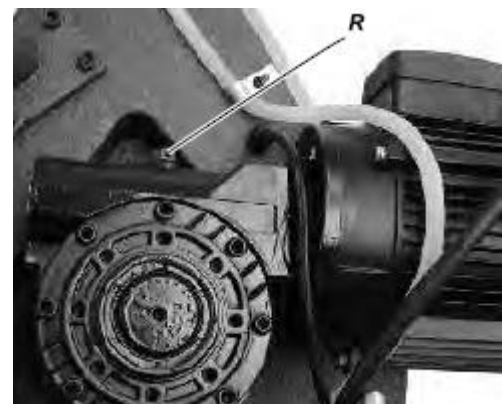

14.4 Cleaning

After each workshift the machine has to be cleaned. Remove chips etc. with a suitable tool. Do not remove them by hand (cutting injury!). Remove dust as well.



NOTICE

The usage of certain solutions containing ingredients damaging metal surfaces as well as the use of scrubbing agents will damage the machine surface!

Clean the machine surface with a wet cloth soaked in a mild solution

14.5 Disposal

Do not dispose the machine in residual waste. Contact your local authorities for information regarding the available disposal options. When you buy at your local dealer for a replacement unit, the latter is obliged to exchange your old.



15 TROUBLE SHOOTING

BEFORE YOU START WORKING FOR THE ELIMINATION OF DEFECTS, DISCONNECT THE MACHINE FROM THE POWER SUPPLY.

Trouble	Possible cause	Solution
Machine does not start	<ul style="list-style-type: none"> Machine not connected to power supply Fuse of power circuit defect or not suitable Cable defect 	<ul style="list-style-type: none"> Check all power connections Change fuse Change cable
Saw band does not come to full speed, no power	<ul style="list-style-type: none"> To long extension cord Power supply not matching with motor requirements. Weak, instable/volatile power supply 	<ul style="list-style-type: none"> change to suitable extension cord with sufficient cross-section, insulation and length Let check by electrician Contact electric power company
Motor gets hot very fast and has weak performance	<ul style="list-style-type: none"> Motor does not receive power on one or even 2 phases 	<ul style="list-style-type: none"> Shut off machine immediately. Let the connection to supply circuit be checked by an electrician!
Saw band runs in opposite direction	<ul style="list-style-type: none"> 2 of the 3 leading phases are switched whether in Plug or socket 	<ul style="list-style-type: none"> Shut off machine immediately. Let the connection to supply circuit be corrected by an electrician!
Machine vibrates	<ul style="list-style-type: none"> Placed on uneven underground Motor or any other parts loose 	<ul style="list-style-type: none"> modify check all screw joints if tightened
Bad cuts	<ul style="list-style-type: none"> too high descent velocity unsuitable saw band for cutted material worn saw band saw band not tensioned correctly saw band guide outbalanced 	<ul style="list-style-type: none"> Reduce the descent velocity Use e.g. for stainless steel HQ Bi-Metal bands only replace tension saw band correctly readjust saw band guide

MANY POTENTIAL SOURCES OF ERROR CAN BE CLEARED BY THE EXPERTLY CONNECTION TO THE ELECTRICITY GRID.

	NOTICE
	<p>Should you in necessary repairs not able to properly to perform or you have not the prescribed training for it always attract a workshop to fix the problem.</p>

16 PRÓLOGO (ES)

¡Estimado cliente!:

Estas instrucciones de servicio contienen informaciones e indicaciones importantes sobre la puesta en marcha y el manejo de la sierra de cinta metálica BS 210TOP / BS 275TOP.

A continuación, la denominación comercial habitual del aparato (véase la portada) será sustituida en las presentes instrucciones de servicios por la denominación "Máquina".



Las instrucciones de servicio forman parte de la máquina y no deben guardarse aparte de ella. ¡Consérvelas para futuras consultas y adjúntelas a la máquina en caso de que la transfiera a terceros!

¡Observe las indicaciones de seguridad!

Antes de poner en funcionamiento la máquina, lea atentamente estas instrucciones. Esto le facilitará manejarla correctamente y evitar malentendidos y posibles daños.

Observe las advertencias y las indicaciones de seguridad. Su incumplimiento puede producir lesiones graves.

Debido al constante desarrollo de nuestros productos, las ilustraciones y los contenidos pueden diferir ligeramente. Si detecta algún fallo, comuníquenoslo.

¡Sujeto a modificaciones técnicas!

¡Compruebe la mercancía inmediatamente después de la recepción y anote las posibles reclamaciones en la carta de porte al recibir la mercancía del transportista!

Los daños ocasionados durante el transporte deben notificarse por separado en un plazo de 24 horas.

Holzmann no podrá asumir ningún tipo de responsabilidad por los daños ocasionados por el transporte que no se hayan detectado.

Derechos de propiedad

© 2017

La presente documentación está protegida por la ley de propiedad intelectual. ¡Todos los derechos constitucionales resultantes quedan reservados! En particular, serán objeto de procedimientos judiciales la reimpresión, traducción y la extracción de fotos e ilustraciones.

El tribunal de jurisdicción será el tribunal regional de Linz o el tribunal competente para 4170 Haslach.

Dirección del servicio postventa

HOLZMANN MASCHINEN GmbH

AT-4170 Haslach, Marktplatz 4
AUSTRIA

Tel +43 7289 71562 - 0

Fax +43 7289 71562 - 4

info@holzmann-maschinen.at

17 SEGURIDAD

17.1 Uso conforme a las especificaciones

¡Únicamente se debe utilizar la máquina en perfectas condiciones técnicas, de una manera adecuada, teniendo en cuenta la seguridad y los peligros! ¡Se deben subsanar inmediatamente los fallos que puedan afectar a la seguridad! Deben respetarse las condiciones de funcionamiento, de mantenimiento y de reparación prescritas por el fabricante y las instrucciones de seguridad presentadas en el manual.

¡Está totalmente prohibido modificar o desconectar los equipos de protección de la máquina!

La máquina ha sido diseñada exclusivamente para llevar a cabo las siguientes tareas:

Para serrar metales, material de fundición y plásticos

HOLZMANN-MASCHINEN no asumirá ninguna responsabilidad ni serán motivo de garantía otros usos o cualquier uso que no sea el previsto y los daños materiales o lesiones resultantes.



ADVERTENCIA

- ¡Utilice únicamente cintas de sierra autorizadas para la máquina!
 - ¡No utilice nunca cintas de sierra dañadas!
 - Nunca utilice la máquina con resguardos dañados o no montados
 - ¡Si se retiran o se modifican los componentes de seguridad se pueden producir daños en el aparato y provocar lesiones graves!
 - ¡Fije siempre la pieza de trabajo en el tornillo de banco para cortarla!
 - ¡No retire nunca las virutas ni las astillas con la máquina en marcha!
- ¡RIESGO ELEVADO DE SUFRIR LESIONES!**

17.2 Uso indebido

- No se permite operar la máquina en condiciones fuera de los límites especificados en las presentes instrucciones.
- La máquina no ha sido diseñada para funcionar en condiciones con riesgo de explosión.
- No se permite operar la máquina con materiales no mencionados expresamente en este manual.
- No se permite utilizar herramientas no adecuadas para utilizarse con la máquina.
- No se permite llevar a cabo modificaciones en el diseño de la máquina.
- Está prohibido operar la máquina de manera o para fines que no concuerden al 100% con las indicaciones de las presentes instrucciones de uso.
- ¡No deje nunca la máquina desatendida, sobre todo si hay niños en las inmediaciones!

17.3 Instrucciones de seguridad

¡Deben sustituirse inmediatamente los letreros de advertencia y/o las pegatinas que haya en la máquina, que se hayan vuelto ilegibles o se hayan retirado!

¡Las leyes y disposiciones locales vigentes pueden estipular la edad mínima del operario y restringir el uso de esta máquina!

Para evitar fallos de funcionamiento, daños y efectos perjudiciales para la salud se DEBEN tener en cuenta las siguientes indicaciones:



- **¡Mantenga el área de trabajo y el suelo alrededor de la máquina limpios y sin restos de aceite, grasa y materiales!**
- **¡Asegúrese de que haya suficiente iluminación en el área de trabajo de la máquina!**
- **¡Trabaje solo en espacios bien aireados!**
- **¡No sobrecargue la máquina!**



- **Durante el trabajo, asegúrese de que tenga siempre un apoyo seguro.**
- **Mantenga sus manos alejadas de la cinta de sierra durante el funcionamiento del aparato**
- **¡Está prohibido trabajar en la máquina si está cansado, desconcentrado o bajo la influencia de medicamentos, alcohol o drogas!**



- **La máquina sólo debe ser operada por una persona**
- **La máquina solamente debe ser manejada por personas instruidas (que conocen y comprenden estas instrucciones de servicio), cuyas habilidades motoras no están limitadas, en comparación con los trabajadores habituales.**



- **¡El personal no autorizado, en especial los niños, y el personal no cualificado deben mantenerse alejados de la máquina en marcha!**
- **Asegúrese de que no haya ninguna otra persona en la zona de peligro (distancia mínima: 2 m)**



- **Cuando trabaje en la máquina, no lleve joyas sueltas, ropa holgada, corbatas o el cabello largo y suelto (¡utilice una redcilla para el pelo!).**



- **¡Los objetos sueltos pueden quedar atrapados y producir lesiones graves!**
- **¡Al trabajar en y con la máquina, lleve equipo de protección adecuado (ropa de protección ajustada, guantes protectores conformes con EN 388, clase 3111, gafas de protección, protección auditiva, calzado de seguridad S1)!**



- **¡No deje nunca desatendida la máquina en marcha! ¡Antes de salir del área de trabajo, apague la máquina y espere a que la máquina se detenga!**
- **¡Antes de llevar a cabo trabajos de mantenimiento y de ajuste, se debe desconectar la máquina de la alimentación eléctrica!**



- **Asegúrese de que la máquina está apagada antes de conectarla a la alimentación eléctrica**
- **No utilice nunca la máquina si los interruptores están dañados**
- **Utilice únicamente enchufes (no utilice adaptadores en caso de máquinas con toma de tierra de seguridad) que no hayan sido modificados y que encajen en la toma de corriente.**



- **¡Extreme la precaución cada vez que trabaje con máquinas accionadas eléctricamente! Existe riesgo de sufrir descargas eléctricas, de incendio, de sufrir lesiones por cortes; Proteja la máquina de la humedad (¡peligro de cortocircuito!)**



- **No utilice nunca herramientas y máquinas eléctricas cerca de líquidos y gases inflamables (¡peligro de explosión!)**
- **Compruebe periódicamente si el cable de conexión presenta algún daño**
- **No utilice nunca el cable para llevar la máquina o para fijar una pieza de trabajo**
- **Proteja el cable del calor, aceite y bordes afilados**
- **Evite el contacto físico con componentes que estén conectados a tierra**
- **Se pueden producir lesiones graves en las manos producidas por bordes afilados.**

17.4 Riesgos residuales

Aunque se cumplan todas las disposiciones de seguridad y se utilice conforme a las especificaciones, hay que tener en cuenta los siguientes riesgos residuales:

- Riesgo de lesiones para las manos y los dedos debido a la cinta de sierra durante el funcionamiento del aparato.
- Peligro de lesiones/cortes por bordes de corte no desbarbados.
- Riesgo de sufrir lesiones producidas por el contacto con componentes conductores de tensión.
- Riesgo de sufrir lesiones por rotura o desprendimiento a alta velocidad de la cinta de la sierra o de partes de esta, sobre todo en caso de sobrecarga y por una dirección de marcha incorrecta de la cinta de la sierra.
- Daños auditivos, siempre que el usuario no tome ninguna medida para proteger los oídos.
- Riesgo de sufrir lesiones oculares producidas por piezas que salgan proyectadas, incluso llevando gafas de protección.

18 MONTAJE

18.1 Tareas preparatorias

18.1.1 Volumen de suministro

Inmediatamente después de la recepción del suministro, compruebe si todos los componentes están en buen estado. Notifique inmediatamente a su distribuidor o a la empresa de transporte los daños o los componentes que falten. Además, los daños visibles causados por el transporte deben anotarse inmediatamente en el albarán de entrega, de conformidad con las disposiciones de la garantía; de lo contrario, la mercancía se considerará que ha debidamente aceptada.

18.1.2 El lugar de trabajo

Seleccione un lugar adecuado para la máquina. Observe los requisitos de seguridad. El suelo debe ser firme, llano y resistente a vibraciones y poder soportar, como mínimo, 2 veces el peso neto de la máquina.

El lugar elegido debe garantizar una conexión adecuada a la red eléctrica.

Además, se debe asegurar una distancia mínima de 0,8 m alrededor de la máquina. Debe haber suficiente espacio para introducir piezas de trabajo largas delante y detrás de la máquina.

18.1.3 Transporte / descarga de la máquina

Sáquela del embalaje para llevar a cabo el montaje y colóquela en el lugar de trabajo: ¡Sólo con dispositivos de elevación adecuados!



ADVERTENCIA

El levantamiento y el transporte de la máquina sólo debe ser realizado por personal cualificado con equipamiento adecuado.

Tenga en cuenta que cualquier dispositivo de elevación que se utilice (grúas, carretillas elevadoras, eslingas, etc.) debe estar en perfecto estado.

Para maniobrar la máquina en su embalaje, se pueden utilizar también transpaletas o carretillas elevadoras.

Quite el agente conservante que se aplica para proteger los componentes sin pintar de la corrosión. Esto se puede hacer con disolventes convencionales. No utilice disolventes nitro o productos similares y, en ningún caso, agua.

18.1.4 Ensamblaje

En principio, la máquina se entrega ya montada.

Solamente debe ensamblar el bastidor y montar la unidad de la sierra sobre el bastidor de la máquina con los tornillos adjuntos. Fije el tope de pieza de trabajo en el agujero previsto en el tornillo de banco. Controle antes de la puesta en marcha todas las uniones atornilladas y apriete donde sea necesario.

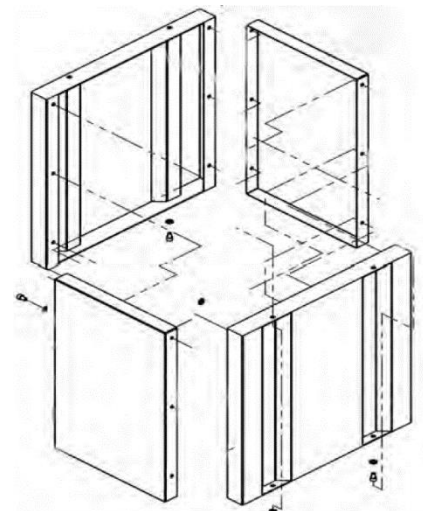

18.2 Conexión eléctrica

	NOTA
	<p>Al trabajar en una máquina que no está conectada a tierra: ¡En caso de mal funcionamiento, se pueden producir lesiones graves producidas por descargas eléctricas!</p> <p>Por lo tanto: La máquina debe conectarse a una toma de corriente conectada a tierra.</p>

Las siguientes indicaciones van dirigidas a un electricista especializado. ¡La máquina sólo debe ser conectada por un electricista especializado!

1. ¡La conexión eléctrica de la máquina está preparada para funcionar en una toma de corriente conectada a tierra!
2. ¡No debe manipularse el enchufe!
3. ¡El conductor de tierra es amarillo-verde!
4. La alimentación de red debe estar protegida con 16A.
5. Compruebe si la tensión de red cumple con los requisitos de la máquina.
6. Una vez realizada la conexión eléctrica, compruebe si el sentido de rotación es el correcto.
7. Si la máquina funciona en el sentido incorrecto, se deben intercambiar dos fases conductoras.
8. ¡En caso de llevar a cabo trabajos de reparación o de sustitución, el conductor de tierra no debe conectarse a una toma de corriente bajo tensión!
9. Asegúrese de que los cables alargadores estén en buen estado y sean adecuados para la transmisión de energía. Los cables de tamaño inferior reducen la transmisión de energía y se calientan considerablemente.
10. ¡Los cables dañados deben sustituirse inmediatamente!

	AVISO	
	<p>Sólo se permite ponerla en funcionamiento con un dispositivo de corriente residual (RCD con una corriente residual máxima de 30mA).</p>	

	AVISO	
	<p>Utilice exclusivamente cables de extensión permitidos con la sección transversal de cable reseñada en la siguiente tabla.</p>	

Tensión	Extensión	Sección transversal de cable
220 V-240 V 50 Hz	<27 m	1,5 mm ²
	<44 m	2,5 mm ²
	<70 m	4,0 mm ²
	<105 m	6,0 mm ²

<p>Conexión de enchufe 400V:</p>	<p>cable de 5 hilos: con conductor N</p>		<p>cable de 4 hilos sin conductor N</p>	
---	---	--	--	--

19 FUNCIONAMIENTO

Ponga la máquina en funcionamiento únicamente si se encuentra en perfecto estado. Antes de poner la máquina en funcionamiento, se debe inspeccionar visualmente. Los dispositivos de seguridad, los conductos eléctricos y los elementos de mando deben comprobarse cuidadosamente. Compruebe si las uniones roscadas presentan daños y están bien apretadas.

19.1 Instrucciones de funcionamiento

	ADVERTENCIA	
<p>¡Lleve a cabo todos los trabajos de reequipamiento y ajuste sólo cuando la máquina esté desconectada de la red eléctrica!</p>		

	AVISO
<p>Antes de comenzar a trabajar revisar la sierra circular metálica:</p> <ul style="list-style-type: none"> ▪ Estado técnico general de la máquina ▪ Dispositivos de seguridad presentes y en correcto estado ▪ Grado de desgaste de la cinta de la sierra y, si procede, renovar ▪ Control del nivel de refrigerante y, si procede, rellenar ▪ Las piezas móviles no están bloqueadas ▪ ¡Comprobar el correcto asiento y funcionamiento de todos los componentes, especialmente los tornillos del protector de la hoja de la sierra y de la palanca! ▪ Retirar de la máquina todas las herramientas para el mantenimiento/la revisión. ▪ Protección de la hoja de la sierra ubicada lo más cercana posible a la pieza de trabajo. <p>Antes de cada paso comprobar:</p> <ul style="list-style-type: none"> ▪ ¿Está correctamente configurado el ángulo? ▪ ¿Se ha fijado adecuadamente el tornillo de banco? ▪ Asegúrese de que el material que se procesa está correctamente fijado en el tornillo de banco. ▪ Asegúrese de que el refrigerante circula correctamente. ▪ Dirección de marcha de la cinta de la sierra <ul style="list-style-type: none"> • Las piezas de trabajo largas, que asoman, deben estar apoyadas en un caballete • Antes de comenzar a cortar deje que el motor funcione a la máxima velocidad • ¡No arrancar nunca la máquina si se está ejerciendo presión sobre la cinta de la sierra! • ¡Rellenar la cubeta de refrigerante con una emulsión agua refrigerante (p. ej. KSM5L)! 	

19.2 Manejo

19.2.1 Consola de mando

400V



230V



SB1	Interruptor ON	SA1	Interruptor de 2 niveles
SB2	Interruptor OFF	SA2	Interruptor de refrigerante
SB3	Interruptor de PARADA DE EMERGENCIA		

19.3 Ajustes

19.3.1 Tensión de la cinta de la sierra

Ajuste la tensión de la hoja de la sierra con el volante de forma que el manómetro muestre 4 – 8 MPa.

Así se activa un interruptor de seguridad y la máquina está operativa.

19.3.2 Guía de la cinta de la sierra

- Suelte la palanca de fijación rápida (J)
- Coloque la guía de la cinta de la sierra con mango (K) en la posición deseada
- Vuelva a tensar la palanca de fijación rápida



La guía de la cinta de la sierra (Q) está configurada para una cinta con 0,9 mm de grosor. La guía de la cinta de la sierra se puede ajustar soltando el tornillo (L) y moviendo el tornillo de ajuste (M).

Ajuste la guía de la cinta de la sierra con los tornillos (P) de forma que la distancia con la cinta sea de aprox. 0,2-0,3mm.

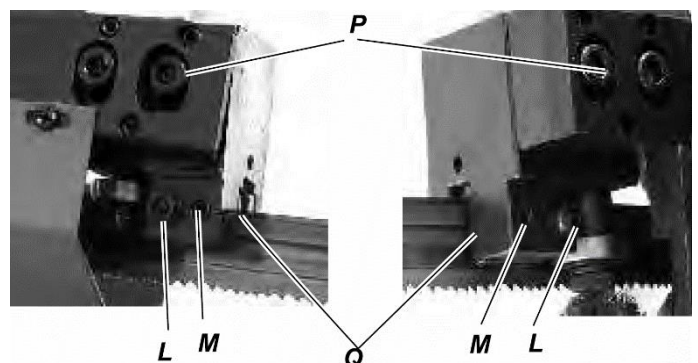

19.4 Fijación de la pieza de trabajo

- Afloje el anclaje rápido del tornillo de banco (6)
- Coloque la pieza de trabajo de forma que esté en contacto con la mordaza fija
- Coloque la pieza de trabajo correctamente (consulte la figura de la derecha)
- ¡Las piezas de trabajo que asoman, deben estar apoyadas!
- Mueva la mordaza móvil hacia la pieza girando el volante (7) y deje aprox. 3 - 4 mm de distancia con la pieza de trabajo.
- Fije la pieza de trabajo con el anclaje rápido del tornillo de banco. ¡Así se facilita el cambio de posición en piezas de trabajo con el mismo ancho de corte!
- Utilice el tope de pieza de trabajo (11) regulable para recortar piezas de trabajo de la misma longitud.

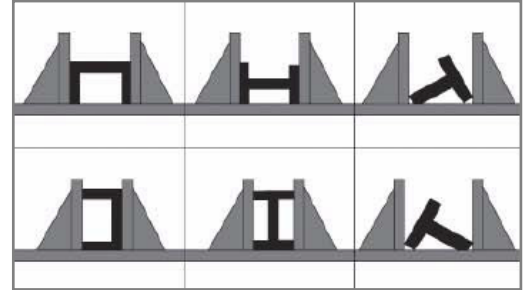

19.5 Ángulo de corte

- Presione la palanca de anclaje del brazo de la sierra (C) hacia la izquierda
- Coloque el brazo de la sierra en la posición deseada (escala D)
- Presione la palanca de anclaje del brazo de la sierra (C) hacia la derecha para fijar.

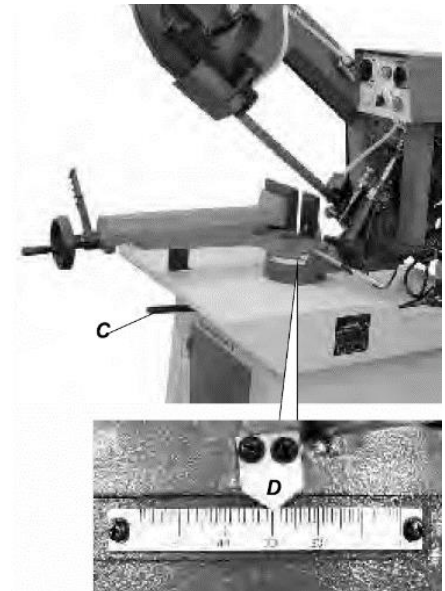

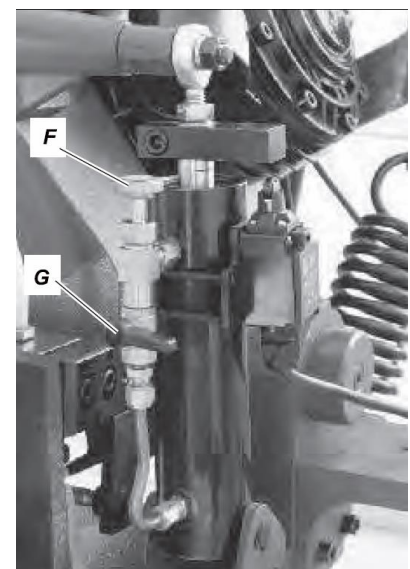

19.6 Cuchillas

- Cierre por completo el regulador hidráulico (G) y el regulador de descenso (F).
- Ponga el brazo de la sierra en la posición superior (si no permaneciese en la posición reajuste el tornillo elástico de fijación 15)
- Fijación de la pieza de trabajo
- Seleccione la velocidad de corte con **SA1** (sólo con 400 V)
- Pulse **SB1** para iniciar
- Abra el regulador hidráulico (G)
- Presione el brazo ligeramente en dirección a la pieza
- Abra lentamente el regulador de descenso (F) y deje que la sierra corte con una velocidad de avance adecuada.
- Tras finalizar el corte la máquina se apaga automáticamente al llegar al interruptor de fin de carrera.
- También se puede finalizar el corte pulsando **SB2** y **SB3**



20 MANTENIMIENTO

	NOTA	
<p>¡Antes de llevar a cabo los trabajos de mantenimiento, apague la máquina y desenchúfela!</p> <p>¡De este modo, se evitan que se produzcan daños materiales y lesiones graves producidos por arranques accidentales de la máquina!</p>		

La máquina precisa de poco mantenimiento y el operario únicamente debe llevar a cabo el mantenimiento de unos pocos componentes.

Se deben subsanar inmediatamente los fallos o defectos que puedan afectar a la seguridad de la máquina.

AVISO
<p>Un aparato en el que se han llevado a cabo los trabajos de mantenimiento y de conservación periódica y correctamente puede ser una herramienta satisfactoria. El hecho de que no se lleven a cabo los trabajos de mantenimiento y de conservación puede conllevar que se produzcan accidentes y lesiones imprevisibles.</p> <p>Las reparaciones requieren de conocimientos especiales y únicamente deben ser llevadas a cabo por centros de servicio técnico autorizados.</p> <p>Las intervenciones indebidas en el aparato pueden dañarlo o poner en riesgo su seguridad.</p>

Compruebe periódicamente si las advertencias y las indicaciones de seguridad están presentes en la máquina y si son legibles.

¡Antes de ponerla en funcionamiento, compruebe que los dispositivos de seguridad están en perfecto estado!

Al guardar la máquina, ésta no debe almacenarse en una estancia húmeda y debe estar protegida de la influencia de las condiciones climáticas.

Antes de ponerla en marcha por primera vez, lubrique todas las piezas de conexión móviles con una fina capa de aceite o grasa lubricante.

20.1 Trabajos de mantenimiento y programa de mantenimiento

Después de cada puesta en marcha:

- Coloque el brazo de sierra en la posición más alta y fije.
- Alivie la cinta de la sierra
- Limpie toda la máquina.
- Lubrique las superficies de agarre del tornillo de banco y de la guía de la cinta de la sierra con aceite de máquina ligero.
- Limpie el depósito de refrigerante.

Tras 50 horas de servicio

- Cambie el refrigerante, limpie por completo el depósito de refrigerante
- Lubricar con una capa fina de aceite lubricante o grasa lubricante todas las piezas móviles de unión (si fuese necesario limpiar antes las virutas y el polvo con un cepillo)

20.2 Sustitución de la cinta de la sierra

- Coloque el brazo de sierra en la posición más alta, fije y cierre el regulador hidráulico.
 - Retire la cubierta protectora trasera del brazo de sierra. Para ello afloje y extraiga todos los tornillos.
 - Suelte completamente la cinta de sierra con el volante.
 - Ahora puede retirar con cuidado la vieja cinta de sierra. Use guantes resistentes a cortes.
 - Al colocar la nueva cinta pásela en primer lugar por los rodamientos de la guía. A continuación pase la cinta por ambas poleas de la cinta.
- NOTA: ¡Controle que la nueva hoja de sierra está correctamente colocada! ¡Recuerde en qué dirección miraba el dentado de la hoja vieja!
- Apriete ahora la cinta de sierra con el volante.
 - La tensión correcta de la hoja de la sierra se consigue cuando la hoja se puede desviar hacia el lateral aprox. en el medio del área de corte con una fuerza de 50Nm unos 3 mm.
 - ¡Gire a mano una polea y compruebe la marcha de la hoja!

20.3 Engranaje

Normalmente no hay que cambiar el aceite para engranajes. También se puede rellenar aceite por el tornillo de relleno (R) para engranajes (IOS 220) tras cambiar las ruedas dentadas o por pérdidas de aceite.

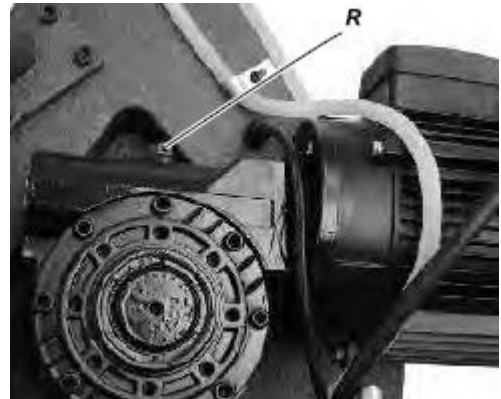

20.4 Limpieza

Después de cada puesta en marcha, la máquina y todos sus componentes deben limpiarse a fondo. Una vez finalizado el trabajo, limpie periódicamente las virutas y el polvo de perforación de la máquina.



AVISO

¡El uso de disolventes, productos químicos agresivos o productos abrasivos puede producir daños materiales en la máquina!

Por lo tanto: ¡Al limpiar, utilice únicamente agua y, en caso necesario, detergentes suaves!

Impregne las superficies desnudas de la máquina contra la corrosión con agentes convencionales.

20.5 Eliminación de residuos

No elimine nunca la máquina con los residuos municipales. Póngase en contacto con las autoridades locales para informarse sobre las opciones de eliminación que haya disponibles. Si compra una nueva máquina o un aparato similar a su distribuidor, éste estará obligado a eliminar correctamente su máquina usada.



21 SUBSANACIÓN DE ERRORES

ANTES DE COMENZAR LOS TRABAJOS DE SUBSANACIÓN DE ERRORES, DESCONECTE LA MÁQUINA DE LA ALIMENTACIÓN ELÉCTRICA.

Error	Posible causa	Subsanación
La máquina no arranca	<ul style="list-style-type: none"> ▪ La máquina no está conectada ▪ Fusibles o contactores dañados ▪ Cable dañado 	<ul style="list-style-type: none"> ▪ Compruebe todas las conexiones de los enchufes eléctricos ▪ Sustituya el fusible, active el contactor ▪ Sustituya el cable
La cinta de sierra no alcanza la velocidad	<ul style="list-style-type: none"> ▪ Cable alargador demasiado largo ▪ El motor no es adecuado para la tensión existente ▪ Red eléctrica débil 	<ul style="list-style-type: none"> ▪ Sustitúyalo por un cable alargador adecuado ▪ Vea si la cubierta de la caja de enchufes de conmutación está correctamente cableada ▪ Póngase en contacto con un electricista especializado
El motor se calienta con rapidez	<ul style="list-style-type: none"> ▪ El motor no recibe suficiente corriente en una o varias fases 	<ul style="list-style-type: none"> ▪ Póngase en contacto con un electricista especializado <p>No está cubierto por la garantía. Error de la red.</p>
La cinta se mueve en la dirección falsa	<ul style="list-style-type: none"> ▪ Fases intercambiadas 	<ul style="list-style-type: none"> ▪ Póngase en contacto con un electricista especializado <p>No está cubierto por la garantía. Error de la red.</p>
La máquina tiene fuertes vibraciones	<ul style="list-style-type: none"> ▪ Está sobre una base desnivelada ▪ La fijación del motor está suelta 	<ul style="list-style-type: none"> ▪ Vuelva a instalarla ▪ Apriete los tornillos de fijación
Corte malo	<ul style="list-style-type: none"> ▪ Velocidad de descenso demasiado elevada ▪ Cinta de sierra inadecuada ▪ Cinta de sierra mellada ▪ La cinta de la sierra está floja ▪ La guía de la cinta de la sierra está desajustada 	<ul style="list-style-type: none"> ▪ Seleccione una velocidad de descenso más baja ▪ Utilice una cinta de sierra bimetálica para los metales duros ▪ Cambie la cinta de la sierra ▪ Tense la cinta de la sierra ▪ Reajuste la guía de la cinta de la sierra

MUCHAS FUENTES POTENCIALES DE FALLO SE PUEDEN ELIMINAR DE ANTEMANO CONECTANDO CORRECTAMENTE EL APARATO A LA ALIMENTACIÓN ELÉCTRICA.



AVISO

Si no se ve capaz de llevar a cabo correctamente las reparaciones necesarias o no cuenta con la formación requerida, encomiende siempre a un taller especializado la subsanación del problema.

22 AVANT-PROPOS (FR)

Cher client, chère cliente,

Le présent manuel d'exploitation contient des informations et des recommandations importantes relatives à la mise en service et à la manipulation de la scie à ruban à métaux BS 210TOP / BS 275TOP.

Ci-après, la désignation commerciale courante de l'appareil (voir page de garde) du présent manuel d'exploitation est remplacée par la dénomination « machine ».



Le manuel d'exploitation fait partie intégrante de la machine et ne doit pas être éliminé. Conservez-le pour un usage ultérieur et incluez ce manuel de la machine lorsque vous transmettez la machine à une tierce personne !

Veillez respecter les consignes de sécurité !

Avant la mise en service, veuillez lire minutieusement le présent manuel. La manipulation correcte vous facilitera la prévention de malentendus et dommages causés possibles.

Respectez les consignes de sécurité et les avertissements. Toute inobservation peut occasionner de graves blessures.

Nos produits peuvent légèrement diverger des illustrations et des contenus en raison du développement constant. Si vous décelez des erreurs, veuillez nous en informer.

Sous réserve de modifications techniques !

Contrôler la marchandise immédiatement après réception et noter toute réclamation lors de la prise en charge de la marchandise par le livreur !

Les dommages de transport doivent nous être signalés séparément dans les 24 heures.

Holzmann décline toute garantie pour les dommages liés au transport non-signalés.

Droits d'auteur

© 2017

Cette documentation est protégée par droit d'auteur. Les droits constitutionnels ainsi réservés ! En particulier, la réimpression, la traduction et l'extrait de photographies et d'illustrations feront l'objet de poursuites judiciaires.

Le tribunal compétent est le tribunal régional de Linz ou le tribunal compétent pour 4170 Haslach.

Adresse du service client

HOLZMANN MASCHINEN GmbH
AT-4170 Haslach, Marktplatz 4
AUSTRIA
Tél. +43 7289 71562 - 0
Fax +43 7289 71562 - 4
info@holzmann-maschinen.at

23 SECURITE

23.1 Utilisation conforme

Utiliser la machine uniquement en parfait état technique et conformément à son utilisation conforme, à la sécurité et à la sensibilisation aux dangers ! Faire éliminer immédiatement les pannes qui peuvent avoir une influence négative sur la sécurité ! Les conditions d'utilisation, d'entretien et de réparation prescrites par le fabricant et les consignes de sécurité contenues dans ce manuel doivent être respectées.

En règle générale, il est interdit de modifier ou de rendre inopérants les dispositifs de sécurité de la machine !

La machine est exclusivement destinée aux tâches suivantes :

Pour le découpage de métaux, de matières moulées ou plastiques

La société HOLZMANN-MASCHINEN décline toute responsabilité ou garantie pour toute utilisation divergente ou sortant de son contexte et pour les dommages matériels ou corporels qui en résultent.



AVERTISSEMENT

- **Utiliser exclusivement des rubans de scie homologués pour la machine !**
- **Ne jamais utiliser de rubans de scie endommagés !**
- **Ne jamais utiliser la machine avec des dispositifs de protection séparant défectueux ou démontés.**
- **Le démontage ou la modification des composants de sécurité peut entraîner des dommages à l'appareil et des blessures graves !**
- **Toujours bloquer la pièce à usiner dans les taux lors processus de coupe !**
- **Ne jamais éliminer les copeaux et les éclats lorsque la machine est en marche !**

TRÈS HAUT RISQUE DE BLESSURE !

23.2 Utilisation non autorisée

- L'exploitation de la machine dans des conditions en dehors des limites spécifiées dans ce manuel n'est pas autorisée.
- La machine n'est pas conçue pour fonctionner dans des conditions explosives.
- Il est interdit d'utiliser la machine avec des matériaux qui ne sont pas expressément mentionnés dans ce manuel.
- L'utilisation d'outils qui ne sont pas adaptés à l'usage de la machine n'est pas autorisée.
- Toute modification de la conception de la machine n'est pas autorisée.
- Il est interdit d'orienter la machine d'une manière ou dans un but non conforme aux instructions contenues dans ce manuel.
- Ne jamais laisser la machine sans surveillance, surtout lorsque des enfants se trouvent à proximité !

23.3 Consignes de sécurité

Les panneaux d'avertissement et/ou autocollants d'avertissement illisibles ou retirés sur la machine doivent être remplacés immédiatement !

Des lois et règlements locaux peuvent déterminer l'âge minimum de l'opérateur et limiter l'utilisation de cette machine !

Afin d'éviter les dysfonctionnements, les dommages et les atteintes à la santé, les instructions suivantes doivent être IMPÉRATIVEMENT respectées :



- Veiller à ce que la zone de travail et le sol autour de la machine restent propres et exempts d'huile, de graisse et de résidus de matériaux !
- Veiller à ce qu'il y ait suffisamment d'éclairage dans la zone de travail de la machine !
- Travailler uniquement dans des pièces bien ventilées !



- Ne pas surcharger la machine !
- Veiller à maintenir toujours une position stable.
- Éloigner les mains du ruban de scie pendant l'exploitation
- En cas de fatigue, de manque de concentration ou sous l'influence de médicaments, d'alcool ou de drogues, il est interdit de travailler sur la machine !



- La machine doit être utilisée uniquement par une personne
- La machine doit être utilisée uniquement par des personnes formées (connaissance et compréhension du présent manuel d'utilisation) et qui ne présentent aucune capacité motrice réduite par rapport à du personnel ordinaire !



- Éloigner les personnes non autorisées, en particulier les enfants, et les personnes non formées de la machine en marche !
- Veiller à ce qu'aucune autre personne ne se trouve dans la zone dangereuse (distance minimale de 2 m)



- Ne portez pas de bijoux, de vêtements amples, de cravates ou de cheveux longs et ouverts (utilisez un filet à cheveux !) lorsque vous travaillez sur la machine.
- Les objets non fixés peuvent se coincer et provoquer des blessures graves !



- Lors de travaux sur et avec la machine, porter un équipement de protection approprié (vêtements de travail ajustés, gants de protection selon la norme EN 388, classe 3111, lunettes de sécurité, protections auditives et chaussures de sécurité S1) !

- Ne jamais laisser la machine en marche sans surveillance ! Avant de quitter la zone de travail, arrêter la machine et patienter qu'elle soit à l'arrêt !



- Assurez-vous que la machine est éteinte avant de la brancher à l'alimentation électrique



- Ne jamais utiliser la machine avec un interrupteur défectueux
- N'utiliser que des fiches non modifiées qui s'insèrent dans la prise (pas d'adaptateur pour les machines avec mise à la terre de protection)
- Chaque fois que vous travaillez avec une machine à commande électrique, la plus grande prudence s'impose ! Il y a un risque de choc électrique, d'incendie et de coupures ;



- Protéger la machine de l'humidité (risque de courts-circuits !)
- Ne jamais utiliser d'outils et de machines électriques à proximité de liquides et de gaz inflammables (risque d'explosion !).



- Vérifier régulièrement que le câble de raccordement n'est pas endommagé
- Ne jamais utiliser le câble pour transporter la machine ou fixer une pièce.
- Protéger le câble de la chaleur, de l'huile et des arêtes vives.
- Éviter le contact physique avec les pièces mises à la terre
- De graves blessures à la main sont possibles dues aux arêtes coupantes.

23.4 Risques résiduels

Les risques résiduels suivants doivent également être pris en compte lorsque toutes les consignes de sécurité sont respectées et lorsqu'elles sont utilisées conformément à leur destination :

- Risque de blessures aux mains/doigts par la scie à ruban pendant l'exploitation.
- Risque de blessures/de coupure en raison d'arêtes de coupe non débourrées.
- Risque de blessure par contact avec des composants sous tension.
- Risque de blessures par rupture ou éjection de la scie à ruban ou de ses composants, en particulier en cas de surcharge ou de sens de déroulement incorrect de la scie à ruban.
- Troubles auditifs, dans la mesure où aucune mesure préventive n'a été mise en place par l'utilisateur en matière de protection de l'ouïe.
- Risque de blessure à l'œil par projection de pièces, même avec des lunettes de protection.

24 MONTAGE

24.1 Activités préparatoires

24.1.1 Contenu de la livraison

Dès réception de la livraison, vérifier que toutes les pièces sont en bon état. Signaler immédiatement tout dommage ou pièce manquante à votre revendeur ou à votre entreprise de transport. Les dommages visibles dus au transport doivent également être signalés immédiatement sur le bon de livraison conformément aux dispositions de la garantie, faute de quoi la marchandise est réputée avoir été correctement acceptée.

24.1.2 Le lieu de travail

Choisissez un emplacement approprié pour la machine ; Ce faisant, tenez compte des exigences en matière de sécurité. Le sol doit être solide, plan et résistant aux vibrations et avoir une capacité de charge d'au moins 2 fois le poids net de la machine.

L'emplacement choisi doit garantir un raccord approprié au réseau électrique.

Vous devez également sécuriser une distance d'au moins 0,8 m autour de la machine. Une distance requise pour l'alimentation de pièces longues doit être assurée en amont et en aval de la machine.

24.1.3 Transport / déchargement de la machine

La soulever pour la faire sortir de l'emballage au montage et la positionner sur le lieu de travail : Uniquement à l'aide d'un dispositif de levage approprié !



AVERTISSEMENT

Le levage et le transport de la machine doit être effectué seulement par du personnel qualifié et être réalisé avec un équipement approprié.

Veiller à ce que tout engin de manutention utilisé (grue, chariot élévateur, sangles de levage etc.) se trouve dans un état impeccable.

Pour manœuvrer la machine dans l'emballage, un transpalette ou un chariot élévateur peut également être utilisé.

Éliminez le produit conservateur qui est appliqué pour protéger les pièces contre la corrosion sans les peindre. Cela peut être effectué avec un solvant ordinaire. N'utilisez pas de solvants diluants à peinture ou d'agents similaires et n'utilisez en aucun cas de l'eau.

24.1.4 Assemblage

En principe, la machine est livrée montée.

Il vous suffit simplement d'assembler le bâti et de monter l'agrégat de scie sur le bâti de la machine avec les vis livrées. La butée de pièces doit être fixée dans l'alésage prévu à cet effet dans l'étau. Avant la mise en service, contrôler tous les raccords à vis et les resserrer au besoin.

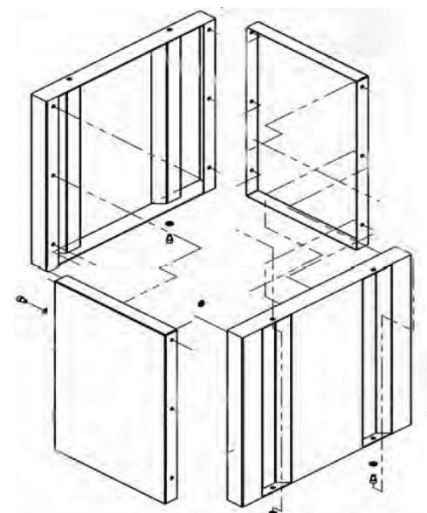

24.2 Raccordement électrique



ATTENTION

Lors de travaux sur une machine non mise à la terre : Risque de blessures graves par électrocution en cas de dysfonctionnement !
Par conséquent, la règle est la suivante : La machine doit être commandée à partir d'une prise reliée à la terre.

Les instructions suivantes s'adressent à un électricien qualifié. La machine ne doit être raccordée que par un électricien qualifié !

1. Le raccordement électrique de la machine est préparé pour le fonctionnement sur une prise de courant reliée à la terre !
2. La fiche du connecteur ne doit pas être manipulée !
3. Le câble de mise à la terre est en couleur jaune-verte !
4. L'alimentation doit être protégée par un fusible de 16A.
5. Vérifier que la tension secteur correspond aux exigences de la machine.
6. Après le raccordement électrique, vérifiez le sens de rotation correct.
7. Si la machine tourne dans le mauvais sens, les deux phases conductrices doivent être interchangées.
8. En cas de réparation ou de remplacement, le câble de mise à la terre ne doit pas être branché à une prise sous tension !
9. Assurez-vous que les rallonges sont en bon état et qu'elles conviennent à la transmission de puissance. Un câble sous-dimensionné réduit la transmission d'énergie et chauffe considérablement.
10. Un câble endommagé doit être remplacé immédiatement !



AVIS

Le fonctionnement n'est autorisé qu'avec un appareil à courant résiduel (RCD avec un courant résiduel maximum de 30mA).



AVIS

N'utilisez que des rallonges homologuées dont la section de toron est expliquée dans le tableau suivant.



Tension	Rallonge	Section de toron
220 V-240 V 50 Hz	<27 m	1,5 mm ²
	<44 m	2,5 mm ²
	<70 m	4,0 mm ²
	<105 m	6,0 mm ²

Fiche de raccordement 400 V :

Cinq fils :
avec
 conducteur
 neutre

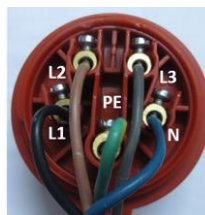

Quatre fils :
sans
 conducteur
 neutre

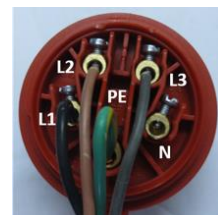

25 FONCTIONNEMENT

Faire fonctionner la machine uniquement dans un bon état de fonctionnement. Avant chaque fonctionnement, réaliser un contrôle visuel de la machine. Les dispositifs de sécurité, les câbles électriques et les éléments de commande doivent être contrôlés aussi précisément que possible. Vérifier que les raccords vissés ne sont pas endommagés et leur ajustement parfait.

25.1 Instructions d'utilisation

	AVERTISSEMENT	
Effectuez l'ensemble des travaux de rééquipement et de réglage uniquement après avoir débranché la machine du réseau électrique !		

	AVIS
Contrôler la scie circulaire à métaux avant de commencer le travail :	
<ul style="list-style-type: none"> ▪ état technique général de la machine ; ▪ dispositifs de sécurité présents et en parfait état ; ▪ contrôler l'usure de la scie à ruban, et la remplacer le cas échéant ; ▪ contrôler le niveau de liquide de refroidissement, et faire l'appoint le cas échéant ; ▪ les pièces mobiles ne sont pas bloquées ; ▪ contrôler l'ensemble des composants pour vérifier leur ajustement et leur fonctionnement, en particulier les vis de la protection de la scie à ruban et du levier ! ▪ contrôler que tous les outils de maintenance / d'entretiens sont retirés de la machine ; ▪ disposer la protection de la scie à ruban aussi proche que possible de la pièce à usiner. 	
À contrôler avant chaque coupe :	
<ul style="list-style-type: none"> ▪ Angle correctement réglé ? ▪ Étau fixé de manière appropriée ? ▪ Assurez-vous que le matériau à usiner est correctement fixé dans l'étau. ▪ Assurez-vous que le liquide de refroidissement circule correctement. ▪ Sens de circulation de la scie à ruban 	
<ul style="list-style-type: none"> • Les pièces à usiner longues, dépassantes, doivent être soutenues avec un tréteau • Faites toujours tourner le moteur à plein régime avant de commencer la coupe • Ne jamais mettre la machine en marche avec la scie à ruban appuyée ! • Remplir la cuve de liquide de refroidissement avec émulsion d'eau-liquide de refroidissement (par exemple KSM5L) ! 	

25.2 Utilisation

25.2.1 Console de commande

400V



230V



SB1	Interrupteur MARCHÉ	SA1	Interrupteur à 2 positions
SB2	Interrupteur ARRÊT	SA2	Commutateur de liquide de refroidissement
SB3	Interrupteur d'ARRÊT D'URGENCE		

25.3 Réglages

25.3.1 Tension du ruban de scie

Régler la tension de la lame de scie avec le volant de tension de la lame de scie de façon à ce que 4 à 8 Mpa soient affichés sur le manomètre. Ceci actionne un interrupteur de sécurité et la machine est prête à l'emploi.

25.3.2 Guide du ruban de scie

- Desserrer le levier de serrage rapide (J)
- Amener le guide de scie à ruban avec la poignée (K) dans la position souhaitée.
- Resserrer le levier de serrage rapide

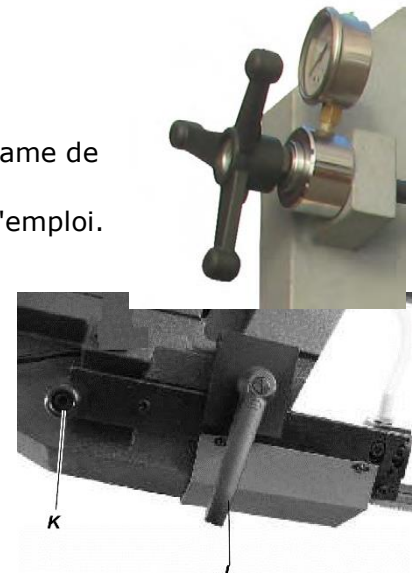

Le guide du ruban de scie (Q) est pré-réglé pour une scie à ruban de 0,9 mm d'épaisseur. Le guide du ruban de scie peut être réglé en desserrant la vis (L) et la vis de réglage (M).

Régler le guide du ruban de scie avec les vis (P) de sorte que la distance par rapport à la scie à ruban s'élève à env. 0,2 à 0,3 mm.

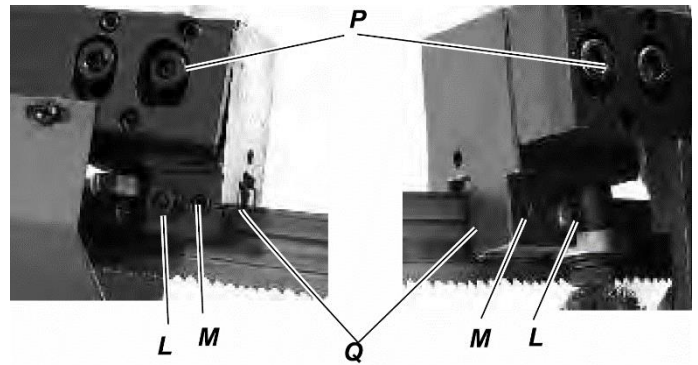

25.4 Serrage de la pièce à usiner

- desserrer le verrouillage rapide de l'étau (6) ;
- mettre en place la pièce à usiner de façon à ce qu'elle repose contre le mors fixe ;
- mettre en place correctement la pièce à usiner (voir l'illustration à droite) ;
- les pièces qui dépassent doivent être soutenues ;
- Déplacer les mors mobiles en tournant le volant (7) vers la pièce à usiner, et conserver environ 3 à 4 mm de distance ;
- Serrer fermement la pièce à usiner avec verrouillage rapide de l'étau. Cela permet de faciliter une commutation de serrage pour des pièces à usiner de même largeur de coupe !
- Utiliser la butée de pièce à usiner réglable (11) pour couper les pièces à usiner à la même longueur.

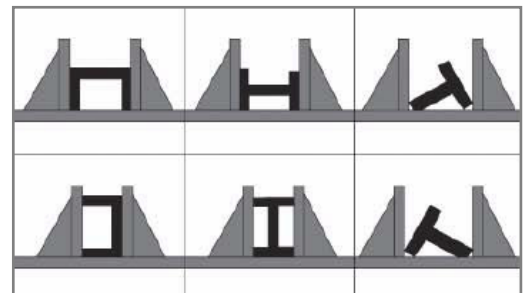

25.5 Angle de coupe

- Appuyer vers la gauche sur le levier de verrouillage du bras de scie (C)
- Amener le bras de scie dans la position souhaitée (étalon D)
- Appuyer vers la droite sur le levier de verrouillage du bras de scie pour bloquer le bras de scie.

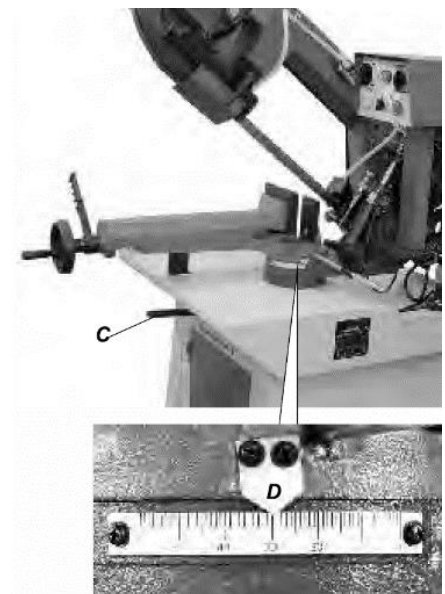

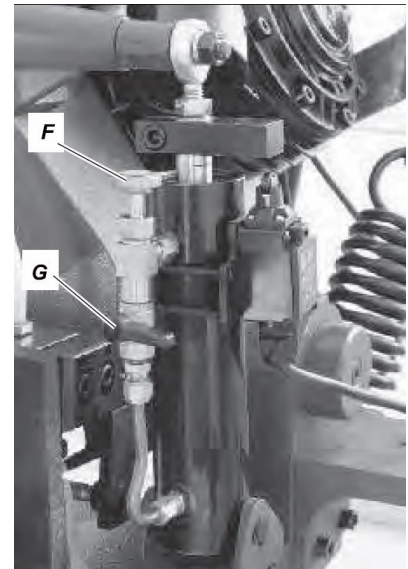

25.6 Couper

- Fermer complètement le régulateur hydraulique (G) et le régulateur d'abaissement (F).
- Mettre le bras de scie dans la position la plus haute (s'il ne reste pas en position, ajuster la vis de tension du ressort 15)
- Serrage de la pièce à usiner
- Sélectionner la vitesse de coupe avec **SA1** (uniquement pour 400 V)
- Pour démarrer, appuyer sur **SB1**
- Ouvrir le régulateur hydraulique (G)
- Appuyer sur le bras de scie légèrement en direction de la pièce à usiner
- Ouvrir lentement le régulateur d'abaissement (F) et laisser la scie couper à une vitesse appropriée.
- Une fois la coupe terminée, la machine est automatiquement arrêtée par l'interrupteur de fin de course.
- Le processus de coupe peut également être terminé en appuyant sur **SB2** et **SB3**.



26 MAINTENANCE

	ATTENTION	
	<p>Eteindre la machine et débrancher la fiche secteur avant d'effectuer les travaux d'entretien !</p> <p>Cela permet d'éviter des dommages matériels et des blessures graves en cas de mise en marche involontaire de la machine !</p>	

La machine nécessite peu d'entretien et ne contient que quelques pièces que l'opérateur doit entretenir. Faire éliminer immédiatement les défauts ou les pannes qui pourraient compromettre la sécurité de la machine.

AVIS

Seul un appareil régulièrement maintenu et bien entretenu peut être une aide satisfaisante. Des défauts d'entretien et de maintenance peuvent entraîner des accidents et des blessures imprévisibles.

Les réparations nécessitant une expertise particulière ne doivent être effectuées que par des centres de service agréés.

Une intervention incorrecte peut endommager l'appareil ou mettre votre sécurité en danger.

Vérifiez régulièrement que les instructions de mise en garde et de sécurité sont présentes sur la machine et qu'elles sont parfaitement lisibles.

Avant chaque opération, vérifiez le parfait état des dispositifs de sécurité !

En cas d'entreposage de l'appareil, il ne doit pas être conservé dans une pièce humide et doit être protégé contre l'influence des conditions météorologiques.

Avant la première mise en service, mouiller toutes les pièces de raccordement mobiles avec une couche d'huile lubrifiante ou de graisse lubrifiante.

26.1 Calendrier d'entretien et de maintenance

Après chaque mise en service :

- Amener et fixer le bras de scie dans la position la plus haute.
- Détendre le ruban de scie.
- Nettoyer la machine intégralement.
- Mouiller les surfaces coulissantes de l'étau et du guide de la lame de scie avec une huile de machine légère.
- Nettoyer le réservoir de liquide de refroidissement.

Après 50 heures de service

- Vidanger complètement le liquide de refroidissement, nettoyer le réservoir de liquide de refroidissement.
- Mouiller toutes les pièces de raccordement mobiles (si nécessaire, les nettoyer au préalable pour enlever la poussière et les copeaux avec une brosse) avec une fine couche d'huile ou de graisse lubrifiante.

26.2 Changement du ruban de scie

- Amener le bras de scie dans la position la plus haute, le bloquer et fermer le régulateur hydraulique.
- Retirer le cache de protection arrière du bras de scie. Pour cela, dévisser et retirer l'ensemble des vis.
- Détacher complètement la lame de scie avec le volant.
- La lame de scie peut maintenant être retirée avec précaution. Pour cela, utiliser des gants résistants à la coupe.
- Lors de l'insertion de la nouvelle lame de scie, procéder d'abord par les palier du guide de lame de scie. Ensuite, disposer la lame de scie sur les deux rouleaux de renvoi.
ATTENTION : Veiller à disposer correctement la nouvelle lame de scie ! Pour cela, noter dans quelle direction la denture de l'ancienne lame de scie est orientée !
- Ensuite, tendre la lame de scie avec le volant.
- La tension de lame de scie correcte est à peu près atteinte lorsque la scie à ruban peut être déviée latéralement de 3 mm au centre de la zone de coupe avec une force de 50 N.
- Faire tourner un rouleau de renvoi à la main et contrôler le fonctionnement de la lame de scie !

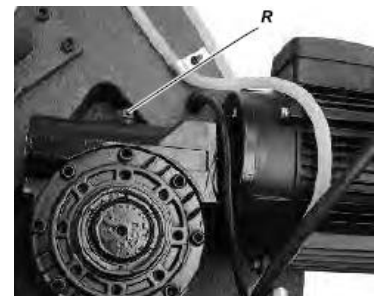

26.3 Transmission

Normalement, l'huile de transmission ne doit pas être vidangée. L'huile de transmission (IOS 220) peut être complétée après un changement d'engrenages ou une perte d'huile au niveau de la vis de remplissage (R).

26.4 Nettoyage

Après chaque mise en service, la machine et toutes ses pièces doivent être nettoyées à fond. Éliminer régulièrement les copeaux et les résidus d'égrillage de la machine après le travail.



AVIS

L'utilisation de dissolvants, de produits chimiques agressifs ou de détergent entraîne des dommages matériels sur la machine !

Par conséquent, la règle est la suivante : Utiliser uniquement de l'eau et, si nécessaire, des détergents doux pour le nettoyage !

Imprégner les surfaces nues de la machine avec des agents anti corrosion disponibles dans le commerce.

26.5 Élimination

Ne pas jeter votre machine parmi les déchets résiduels. Communiquer avec les autorités locales pour obtenir des renseignements sur les options d'élimination disponibles. Si vous achetez une machine neuve ou un appareil équivalent à votre fournisseur, celui-ci est soumis à l'obligation d'éliminer de votre ancienne machine de manière appropriée.



27 RESOLUTION DE PANNE

AVANT DE COMMENCER LES TRAVAUX D'ÉLIMINATION DES DÉFAUTS, DÉBRANCHER LA MACHINE DE L'ALIMENTATION ÉLECTRIQUE.

Défaut	Cause possible	Résolution
La machine ne démarre pas	<ul style="list-style-type: none"> ▪ La machine n'est pas branchée ▪ Disjoncteur ou contacteur endommagé ▪ Câble endommagé 	<ul style="list-style-type: none"> ▪ Contrôler tous les branchements électriques ▪ Remplacer le fusible ▪ Activer le contacteur ▪ Remplacer le câble
La lame de scie ne monte pas en vitesse	<ul style="list-style-type: none"> ▪ Rallonge trop longue ▪ Moteur non adapté à la tension présente ▪ Faible courant de réseau 	<ul style="list-style-type: none"> ▪ Remplacement par un câble de rallonge approprié ▪ voir le couvercle du boîtier de l'interrupteur pour un câblage correct ▪ Contacter l'électricien qualifié
Le moteur chauffe très vite	<ul style="list-style-type: none"> ▪ Le moteur n'est pas suffisamment alimenté en courant sur une ou plusieurs phases 	<ul style="list-style-type: none"> ▪ Contacter l'électricien qualifié <p>Exclu de la garantie. Défaut attendant au réseau.</p>
Le ruban tourne dans la mauvaise direction	<ul style="list-style-type: none"> ▪ Phases inversées 	<ul style="list-style-type: none"> ▪ Contacter l'électricien qualifié <p>Exclu de la garantie. Défaut attendant au réseau.</p>
La machine vibre fortement	<ul style="list-style-type: none"> ▪ Disposer sur un sol irrégulier ▪ Fixation du moteur desserrée 	<ul style="list-style-type: none"> ▪ Refaire l'alignement ▪ Serrer les vis de fixation
Mauvaises coupes	<ul style="list-style-type: none"> ▪ Vitesse d'abaissement trop élevée ▪ Ruban de scie inapproprié ▪ Ruban de scie émoussé ▪ Le ruban de scie est lâche ▪ Le guide du ruban de scie est dérégulé 	<ul style="list-style-type: none"> ▪ Sélectionner une vitesse d'abaissement plus lente ▪ Pour les métaux durs, utiliser un ruban de scie métal BI ▪ Remplacer la lame de scie ▪ Tendre la lame de scie ▪ Refaire le réglage du guide de scie à ruban

DE NOMBREUSES SOURCES D'ERREURS POTENTIELLES PEUVENT ÊTRE EXCLUES À L'AVANCE GRÂCE À UNE CONNEXION PROFESSIONNELLE AU SYSTÈME D'ALIMENTATION ÉLECTRIQUE.



AVIS

Si vous ne vous sentez pas en mesure d'effectuer correctement les réparations nécessaires ou si vous ne disposez pas de la formation nécessaire, consultez toujours un atelier spécialisé pour remédier au problème.

28 SCHALTPLAN / WIRING DIAGRAM / DIAGRAMA DE CABLEADO / SCHEMA ELECTRIQUE

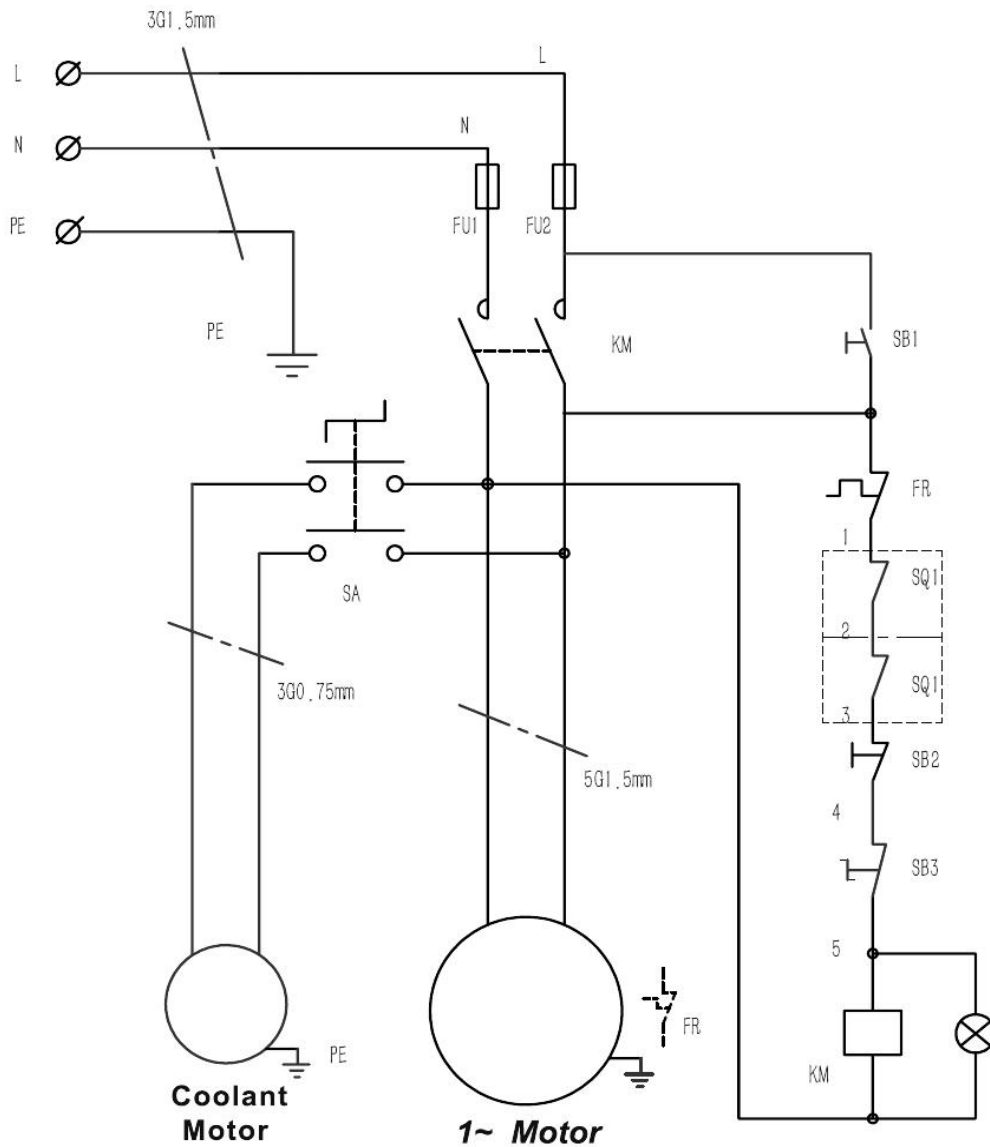

- SB3: Emergency Stop Button
- SA2: Water switch
- KM: Contactor
- FR: Thermal protector
- FU1-2: Fuse 10A
- SB1: **ON** Button
- SB2: Stop Button
- SQ1-2: Limit Switch



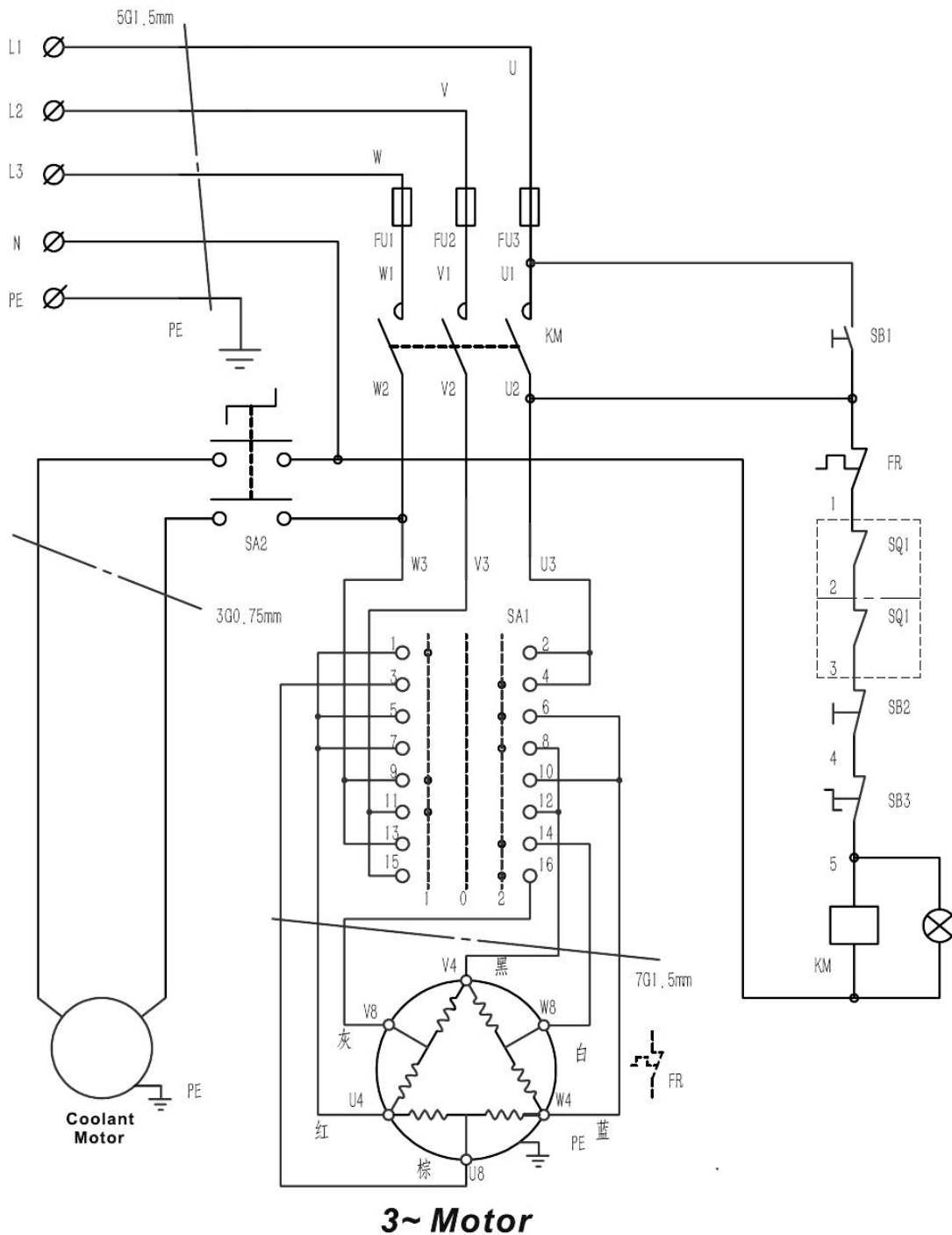

- SA1: Hi/Low Speed Control
- SA2: Water switch
- KM: Contactor
- FR: Thermal protector
- FU1-3: Fuse 5A
- SB1: **ON** Button
- SB2: Stop Button
- SB3: Emergency Stop Button
- SQ1-2: Limit Switch

29 ERSATZTEILE / SPARE PARTS / PIEZAS DE RECAMBIO / PIÈCES DE RECHANGE

29.1 Ersatzteilbestellung / spare parts order / Pedido de piezas / Commande de pièces détachées

(DE) Mit HOLZMANN-Ersatzteilen verwenden Sie Ersatzteile, die ideal aufeinander abgestimmt sind. Die optimale Passgenauigkeit der Teile verkürzen die Einbauzeiten und erhöhen die Lebensdauer.

HINWEIS

Der Einbau von anderen als Originalersatzteilen führt zum Verlust der Garantie!

Daher gilt: Beim Tausch von Komponenten/Teilen nur Originalersatzteile verwenden

Beim Bestellen von Ersatzteilen verwenden Sie bitte das Serviceformular, das Sie am Ende dieser Anleitung finden. Geben Sie stets Maschinentype, Ersatzteilnummer sowie Bezeichnung an. Um Missverständnissen vorzubeugen, empfehlen wir mit der Ersatzteilbestellung eine Kopie der Ersatzteilzeichnung beizulegen, auf der die benötigten Ersatzteile eindeutig markiert sind.

[Bestelladresse](#) sehen Sie unter [Kundendienstadressen](#) im Vorwort dieser Dokumentation.

(EN) With original HOLZMANN spare parts you use parts that are attuned to each other shorten the installation time and elongate your products lifespan.

IMPORTANT

The installation of other than original spare parts voids the warranty!

So you always have to use original spare parts

When you place a spare parts order please use the service formular you can find in the last chapter of this manual. Always take a note of the machine type, spare parts number and partname. We recommend to copy the spare parts diagram and mark the spare part you need.

[You find the order address in the preface of this operation manual.](#)

(ES) Con las piezas de recambio de HOLZMANN, utiliza piezas de recambio que se ajustan perfectamente entre sí. El ajuste óptimo de los componentes acorta el tiempo de instalación y aumenta la vida útil.

AVISO

¡La instalación de piezas de recambio no originales lleva a la pérdida de garantía!

Por lo tanto: Al llevar a cabo la sustitución de componentes/piezas, utilice únicamente piezas de recambio originales

Para pedir piezas de recambio utilice el formulario del servicio de atención al cliente que encontrará al final del presente manual. Indique siempre el tipo de máquina, la referencia de la pieza de recambio y la denominación. Para evitar malentendidos, se recomienda adjuntar al pedido una copia del esquema de piezas de recambio en el que se marque claramente las piezas de recambio necesarias.

[Encontrará la dirección de pedidos en las direcciones del servicio postventa que se encuentra en el prólogo de esta documentación.](#)

(FR) Les pièces de rechange Holzmann sont conçues pour correspondre idéalement. La précision d'ajustage optimale des pièces réduisent les temps de pose et augmente la durée de vie.

AVIS

Le montage de pièces autres que les pièces de rechange d'origine entraîne la perte de la garantie !

Par conséquent, la règle est la suivante : Utiliser uniquement des pièces de rechange d'origine pour le remplacement des composants/pièces

Pour commander des pièces de rechange, veuillez utiliser le formulaire de service à la fin de ces instructions. Toujours indiquer le type de machine, le numéro de pièce de rechange et la désignation. Afin d'éviter tout malentendu, nous vous recommandons de joindre une copie du plan des pièces détachées à la commande de pièces détachées, sur laquelle les pièces détachées requises sont clairement indiquées.

[Pour l'adresse de commande, voir Adresses du service à la clientèle dans l'avant-propos de la présente documentation.](#)

29.2 Explosionszeichnung / explosion drawing / Vista de despiece / Vue éclatée

BS 210TOP:
DIAGRAM A

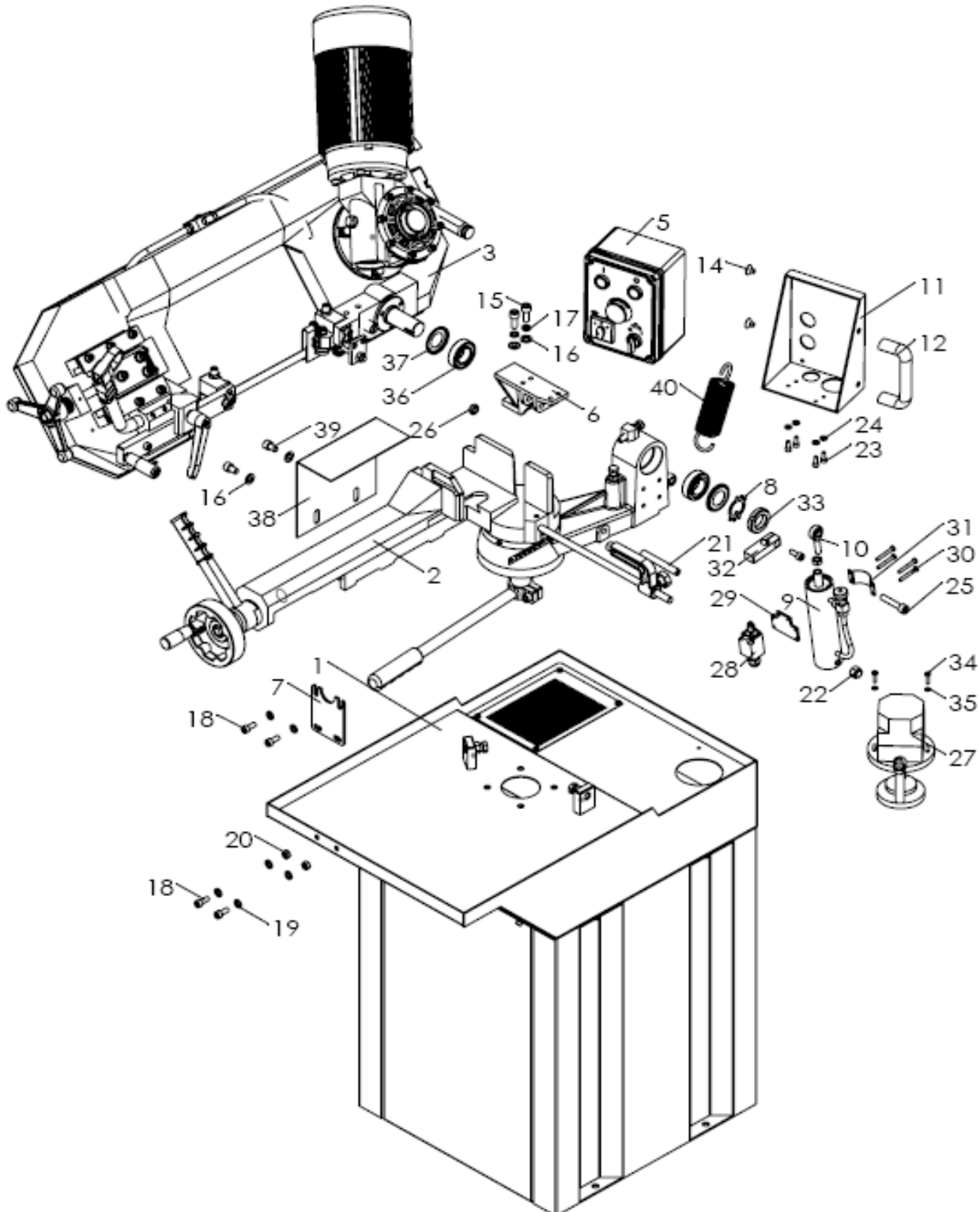

SPARE PARTS LIST FOR DIAGRAM A

NO.	DESCRIPTION	NO.	DESCRIPTION
A-1	Base ass.	A-22	Locking nutM12
A-2	Vise ass.	A-23	Allen head screw M6x12mm
A-3	Saw bow ass.	A-24	Flat washer 6mm
A-5	Electric control box	A-25	Allen head screw M10x50mm
A-6	Upper seat, oil cylinder	A-26	Hex nut M0
A-7	Support plate, vise	A-27	Water pump
A-8	Washer 30mm	A-28	Mirco switch QKS7
A-9	Oil cylinder	A-29	Fix plate
A-10	Bearing SABJK10S	A-30	Cross pan head screw M4X40mm
A-11	Fix seat, control box	A-31	Switch locking plate
A-12	Handle	A-32	Limit plate
A-14	Sunk head cap screw M8x12mm	A-33	Round nut M30x1.5
A-15	Allen head screw M10x25mm	A-34	Cross pan head screw M5X20mm
A-16	Flat washer 10mm	A-35	Flat washer 5mm
A-17	Spring washer 10mm	A-36	TRB bearing 32006
A-18	Allen head screw M8x20mm	A-37	Bearing seal
A-19	Flat washer 8mm	A-38	Protection plate, vise
A-20	Hex nut M8	A-39	Allen head screw M10x16mm
A-21	Fix bolt, oil cylinder		

DIAGRAM B

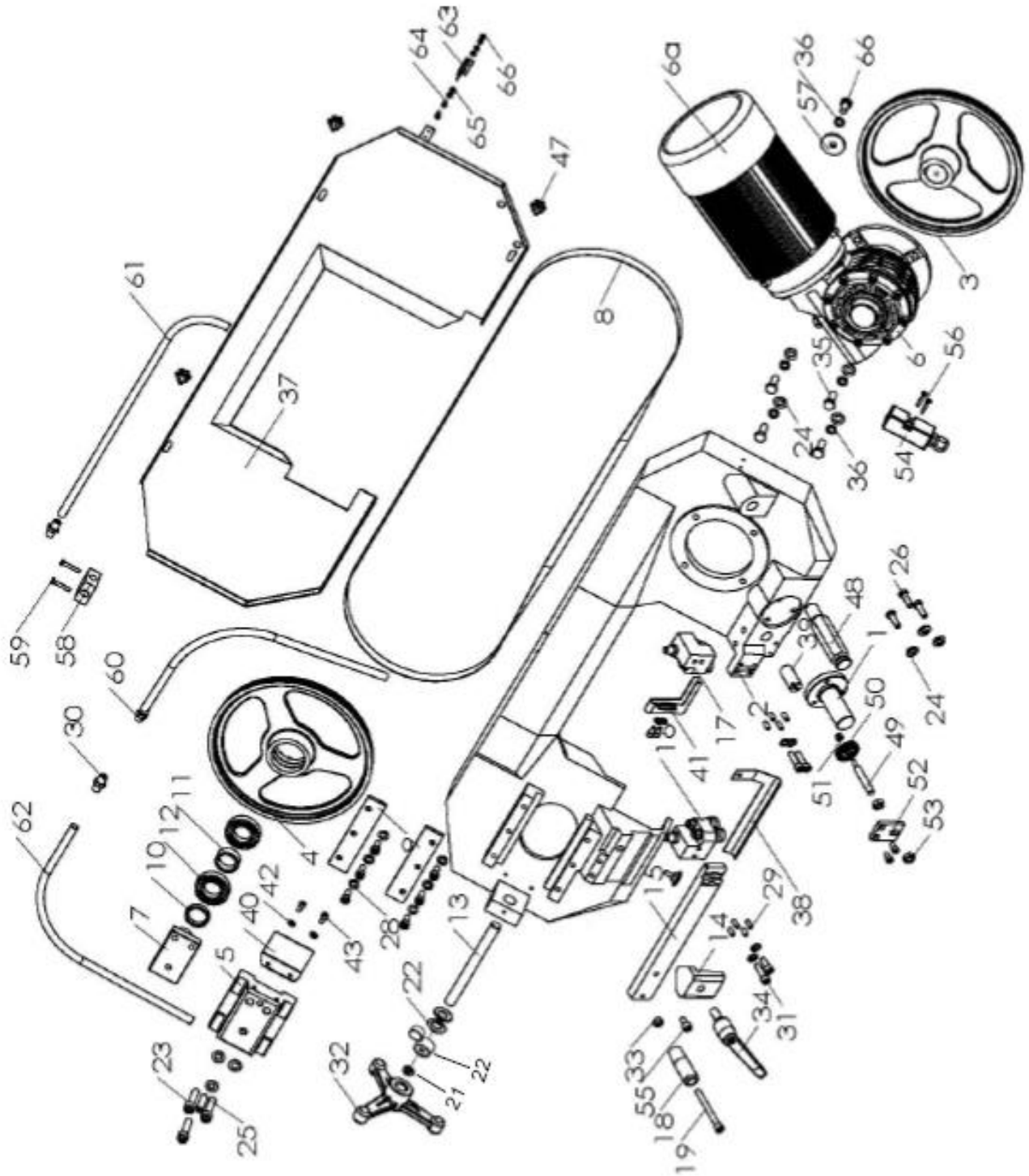

SPARE PARTS LIST FOR DIAGRAM B

NO.	DESCRIPTION	NO.	DESCRIPTION
B-1	Rotate shaft, saw bow	B-34	Ratchet handle M10x50mm
B-2	Saw bow	B-35	Hex head bolt M8x30mm
B-3	Driven wheel	B-36	Spring washer 10mm
B-4	Idler wheel	B-37	Saw bow cover
B-5	Seat, idler wheel	B-38	Blade cover
B-6	Gear box ass.	B-39	Limit shaft, saw bow
B-7	Shaft, idler wheel	B-40	Protection plate
B-8	Blade	B-41	Blade guard
B-9	Pressing plate	B-42	Flat washer 6mm
B-10	Adjusting sleeve	B-43	Allen head screw M6x12mm
B-11	Bearing sleeve	B-47	Star knob
B-12	Bearing 60062LS	B-48	Support rod, spring
B-13	Tensioning screw	B-49	Shaft
B-14	Pressing plate	B-50	Chips wheel
B-15	Tensioning plate, blade guard	B-51	Hex locking nut M6
B-16	Tensioning blade guard	B-52	Locating plate
B-17	Fixing blade guard	B-53	Hex nut M10
B-18	Handle	B-54	Miro switch QKS8
B-19	Allen head screw M8x80mm	B-55	Allen head screw M8x6mm
B-20	Thrust bearing	B-56	Pan head screw M4x30mm
B-21	Manometer gauge	B-57	C-ring
B-22	Belleville spring 16mm	B-58	Water valve
B-23	Allen head screw M10x45mm	B-59	Pan head screw M5x30mm
B-24	Flat washer 10mm	B-60	Joint head 1/4"
B-25	Set screw M10x40mm	B-61	Hose A
B-26	Hex head bolt M8x25mm	B-62	Hose B
B-28	Flat washer 8mm	B-63	Key for QKS8
B-29	Allen head screw M6x16mm	B-64	Pan head screw M4x12mm
B-30	Joint head 1/4"	B-65	Flat washer 4mm
B-31	Allen head screw M8x35mm	B-66	Hex nut M4
B-32	Star handle	B-67	Hex head bolt M10x20mm
B-33	Hex nut M8	B-6a	Gear box ass.

DIAGRAM C

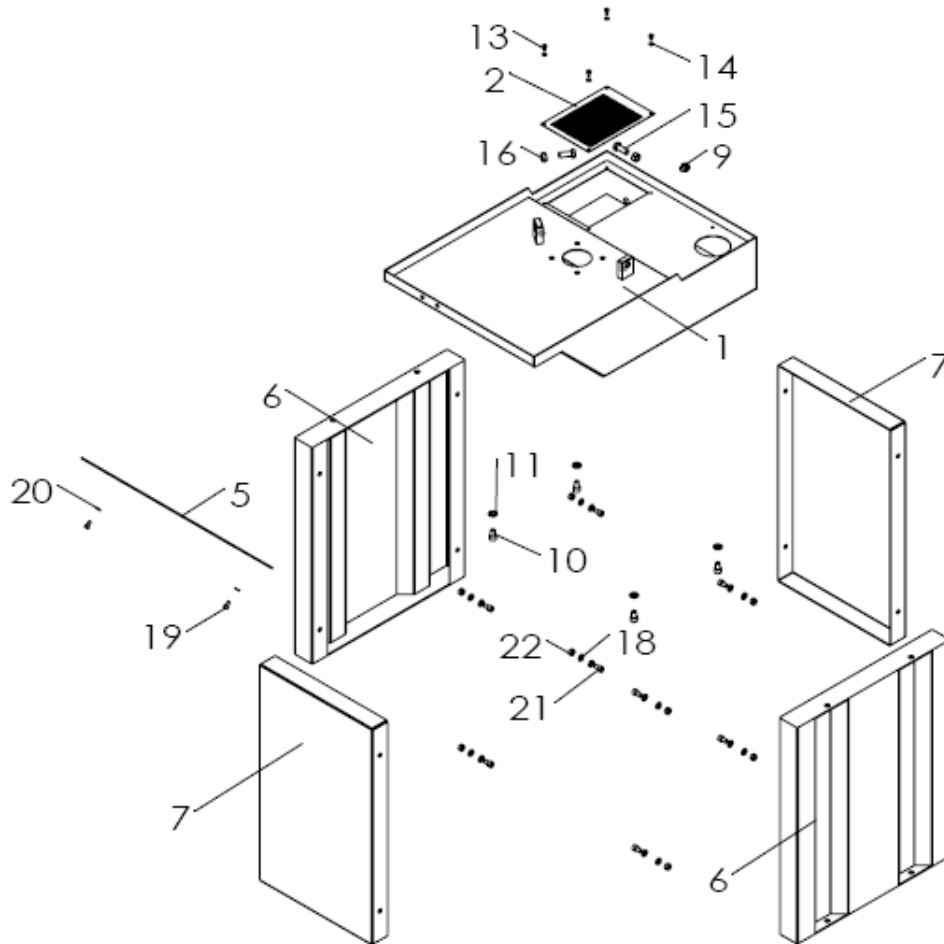

SPARE PARTS LIST FOR DIAGRAM C

NO.	DESCRIPTION	NO.	DESCRIPTION
C-1	Base and tank	C-14	Flat washer 5mm
C-2	Strainer	C-15	Hex head bolt M12X30mm
C-5	Base plate	C-16	Hex nut M12
C-6	Left side panel	C-18	Flat washer 8mm
C-7	Rear panel	C-19	Allen head screw M6x12mm
C-9	Screw plug	C-20	Flat washer 6mm
C-10	Allen head screw M10x16mm	C-21	Hex head bolt M8X20mm
C-11	Flat washer 10mm	C-22	Hex nut M8
C-13	Pan head screw M5x10mm		

DIAGRAM D

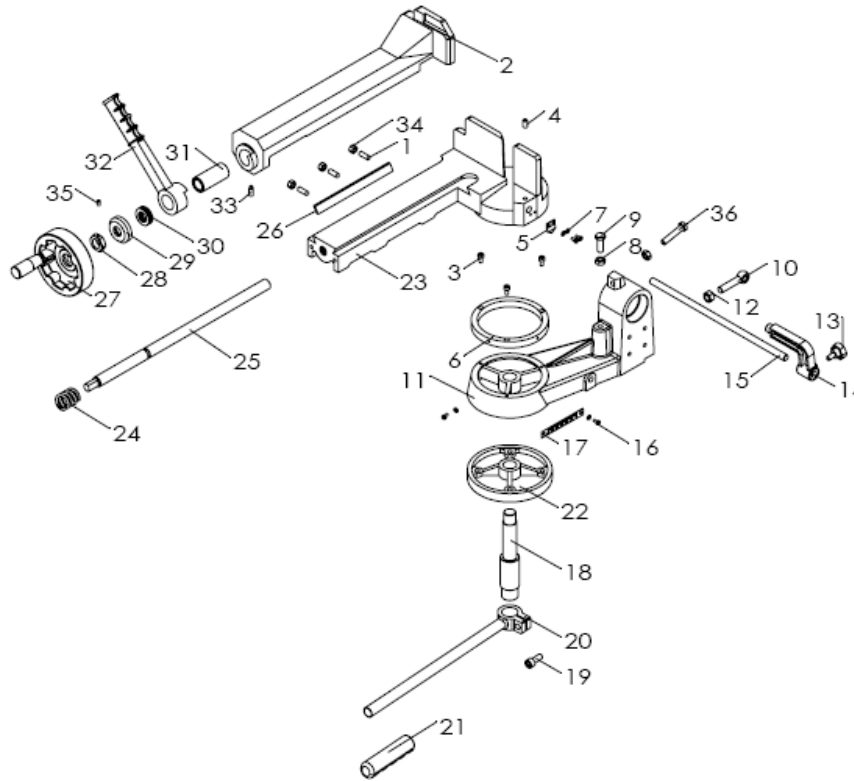

SPARE PARTS LIST FOR DIAGRAM D

NO.	DESCRIPTION	NO.	DESCRIPTION
D-1	Setting screw M8x25mm	D-19	Allen head screw M10x35mm
D-2	Adjustable jaw, vise	D-20	Locking handle
D-3	Allen head screw M6x12mm	D-21	Handle sleeve
D-4	Setting screw M8x16mm	D-22	Swivel dial
D-5	Pointer	D-23	Vise base
D-6	Washer	D-24	Spring
D-7	Flat washer 4mm	D-25	Screw rod
D-8	Hex nut M10	D-26	Gib
D-9	Hex head bolt M10x35mm	D-27	Handle wheel
D-10	Pothook, spring	D-28	Hex nut
D-11	Swivel base	D-29	Bearing cover
D-12	Hex nut M12	D-30	Thrust bearing 51104
D-13	Knob	D-31	Screw rod sleeve
D-14	Limit rod	D-32	Knob, vise
D-15	Locating rod	D-33	Allen head screw M8x20mm
D-16	Pan head screw M4x6mm	D-34	Hex nut M8
D-17	Scale	D-35	Setting screw M5x10mm
D-18	Rotate shaft	D-36	Hex head bolt M10x50mm

DIAGRAM E

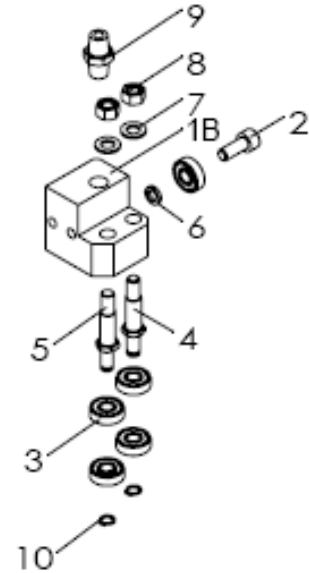
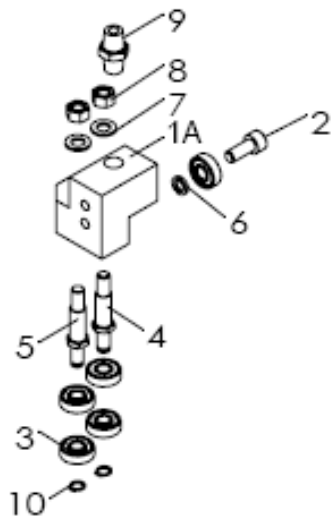

SPARE PARTS LIST FOR DIAGRAM E

NO.	DESCRIPTION
E-1A	Fixing blade guard
E-1B	Tensioning blade guard
E-2	Allen head screw M8x20mm
E-3	Bearing 608
E-4	Shaft
E-5	Eccentric shaft
E-6	Spring washer 8mm
E-7	Flat washer 8mm
E-8	Hex nut M8
E-9	Joint head 1/4"
E-10	C-ring

BS275TOP:

DIAGRAM A

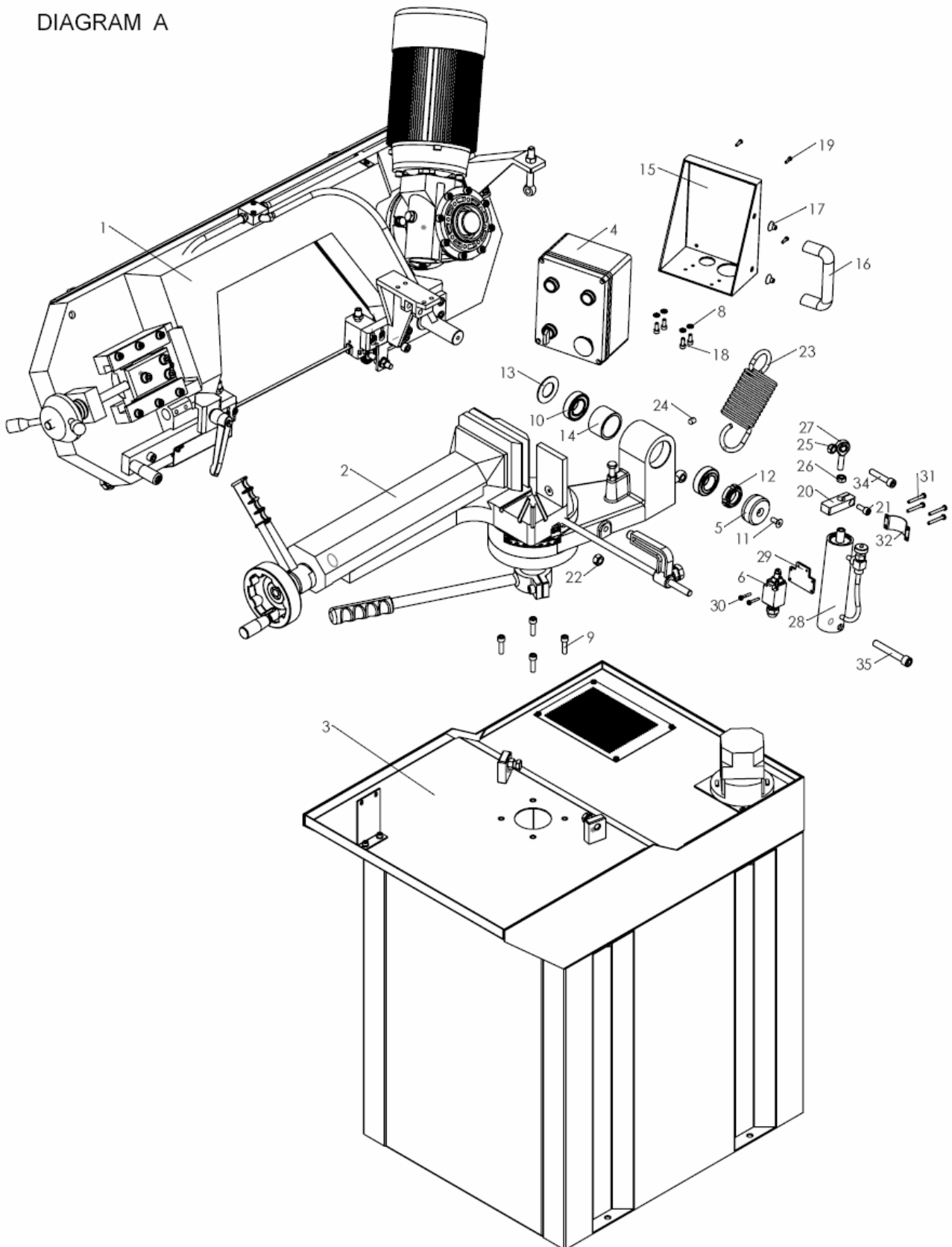

DIAGRAM B

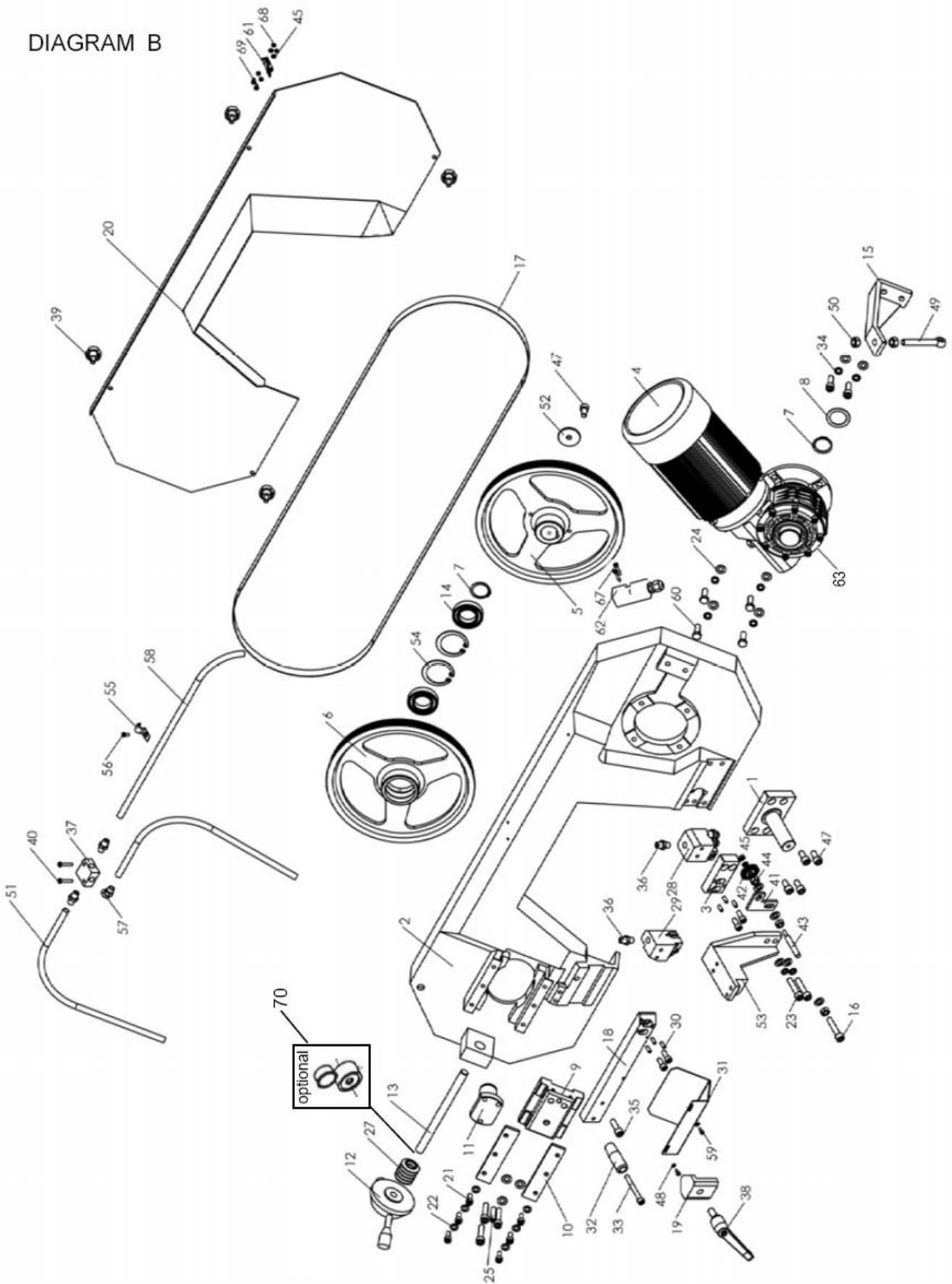
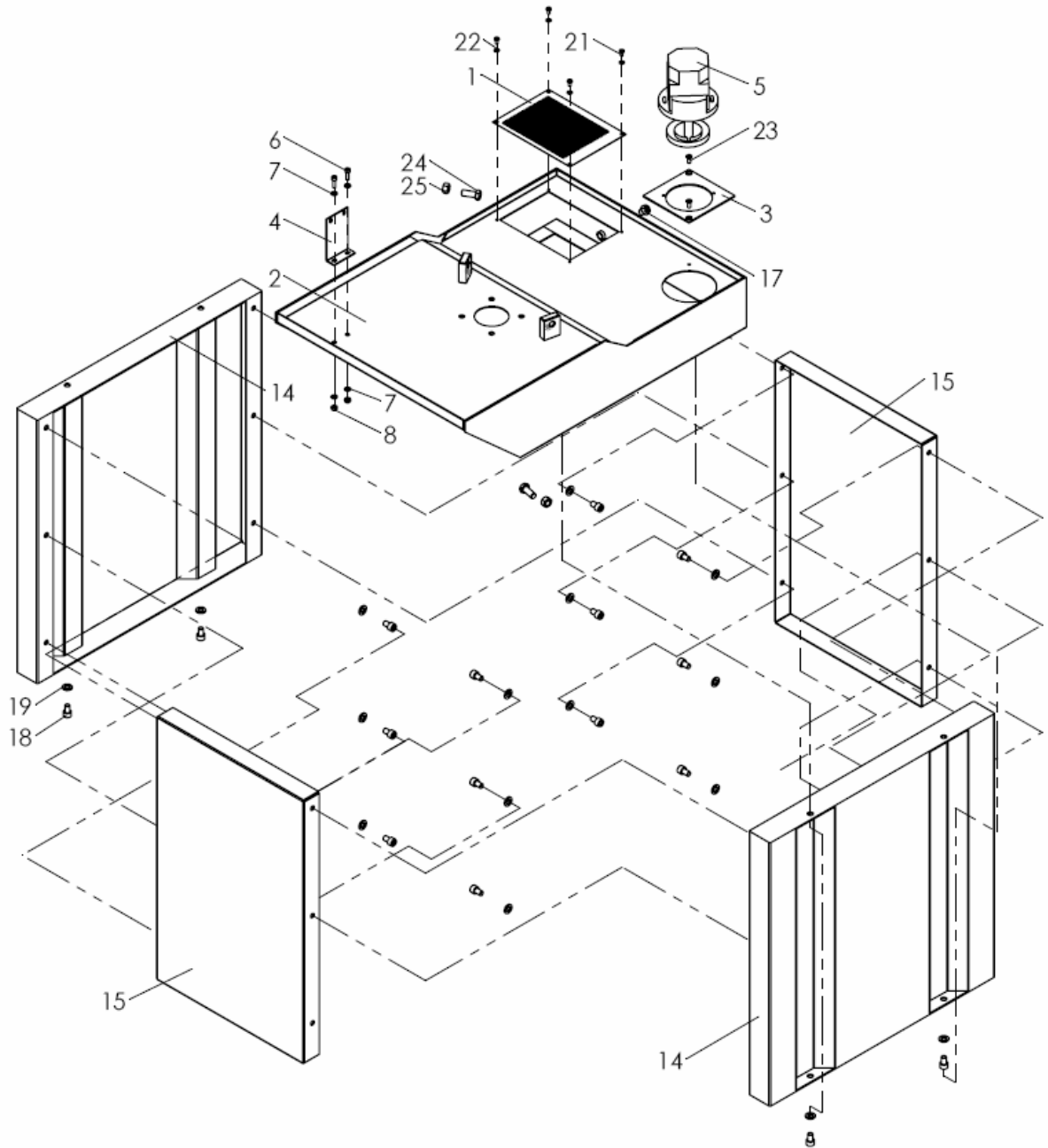

DIAGRAM C



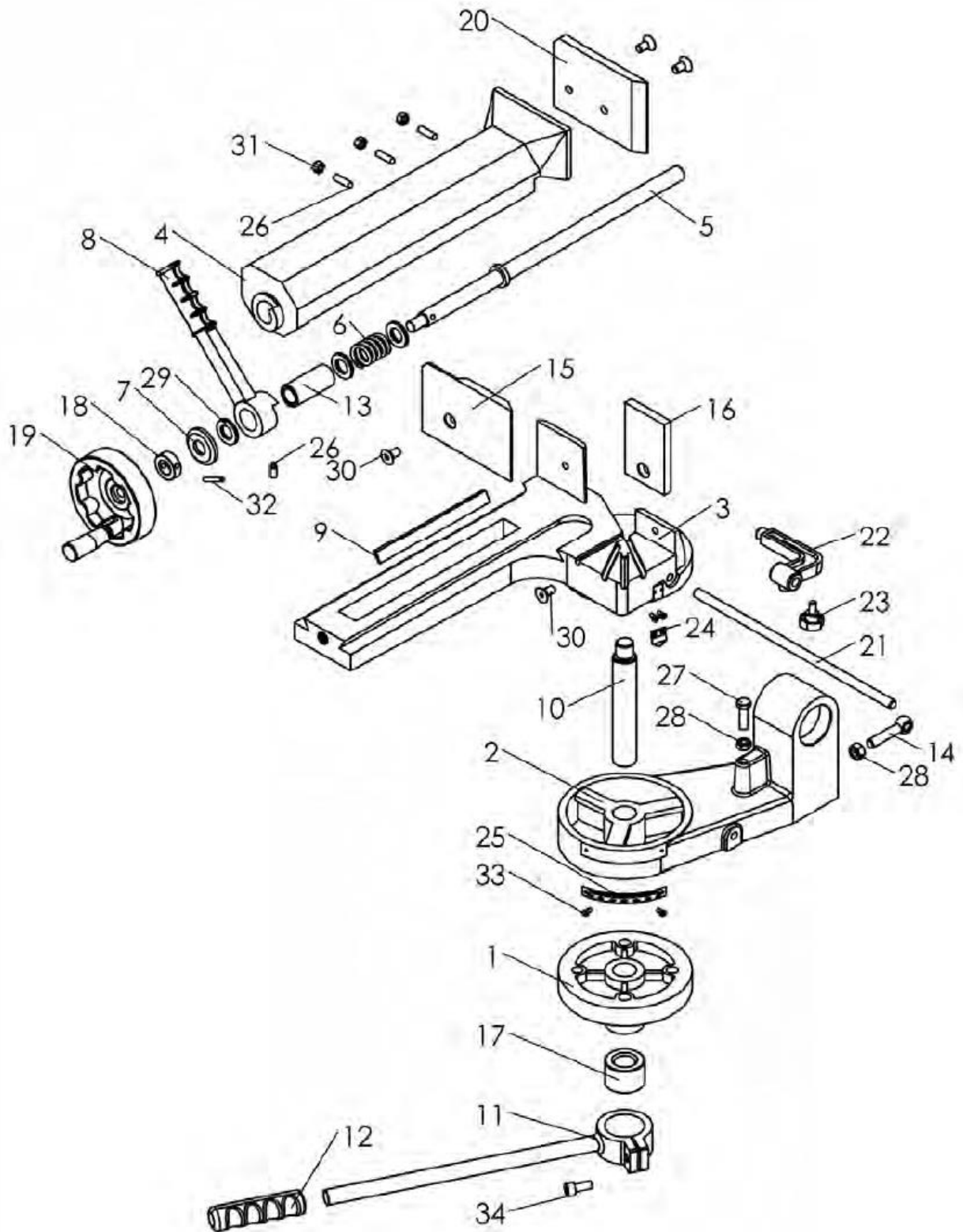

DIAGRAM E

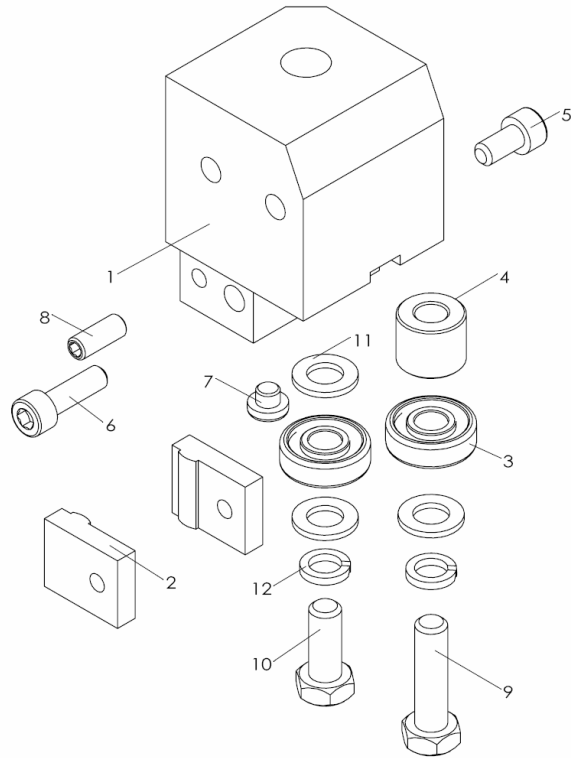
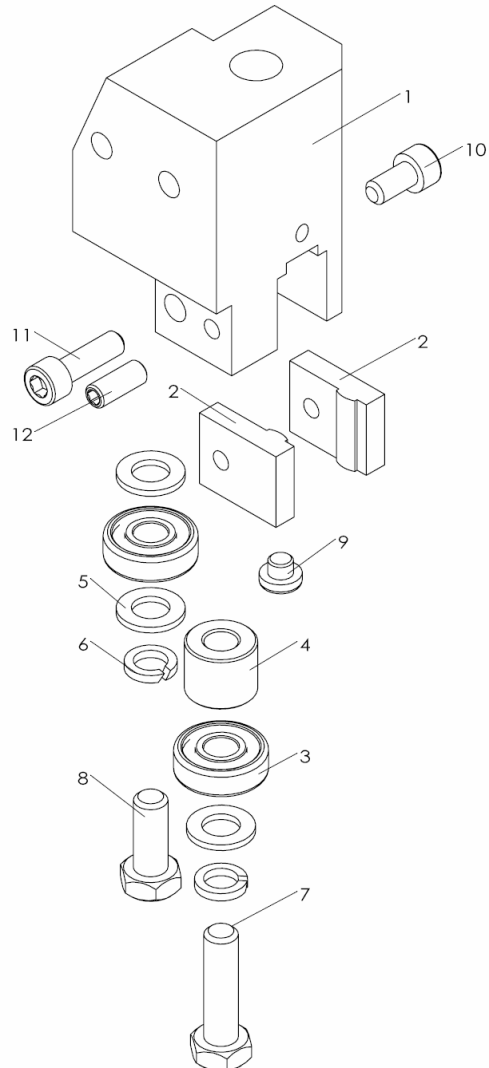

DIAGRAM F



PART LIST FOR DIAGRAM A

NO	Description	NO	Description
A-1	saw bow assembly	A-19	Cross pan head screw
A-2	Vise assembly	A-20	Limited block
A-3	Base assembly	A-21	Hex head screw M8X20
A-4	Control Box	A-22	Hex nut M12
A-5	Cap bearing	A-23	Spring, saw bow
A-6	Micro-switch	A-24	Allen screw M10X15
A-7	Hex head screw M6X15	A-25	Hex locking nut M10
A-8	Flat washer 6	A-26	Hex nut M10
A-9	Hex head screw M8X30	A-27	Bearing SABJK10S
A-10	Bearing 32006	A-28	Hydraulic cylinder
A-11	Sunk head screw M8X20	A-29	Key micro-switch
A-12	Round Nut	A-30	Cross pan head screw
A-13	Dustproof washer	A-31	Cross pan head screw
A-14	Bearing seat	A-32	Support micro-switch
A-15	Bracket, Control box	A-33	Hydraulic cylinder
A-16	Electric box handle	A-34	Hex head screw M10X50
A-17	Sunk head screw M8X12	A-35	Hex head screw M12X25
A-18	Hex head screw M6X15		

PART LIST FOR DIAGRAM B

NO	Description	NO	Description
B-1	Rotate shaft, saw bow	B-16	Hex head Screw M10X50
B-2	Saw bow	B-17	Saw blade
B-3	Saw blade guide plate	B-18	Saw blade Tensioner
B-4	Motor	B-19	Plate
B-5	Capstan	B-20	Blade Guard
B-6	Driven wheel	B-21	Hex head Screw M8X20
B-7	Shaft circlips 35	B-22	Flat Washer 8
B-8	Capstan Adjustment mat	B-23	Hex head Screw M10X45
B-9	The driven wheel seat	B-24	Flat Washer 10
B-10	The driven wheel seat	B-25	Allen Screw M10X40
B-11	The driven wheel shaft	B-26	Handle
B-12	Handle Flanges	B-27	Butterfly spring 16
B-13	Tensioner Screw	B-28	Fixed blade guide
B-14	Bearing 6007	B-29	Guide Mobile
B-15	Segment, stroke spring	B-30	Allen Screw M6X15

NO	Description	NO	Description
B-31	Blade safety guard	B-50	Hex nut M12
B-32	Handle	B-51	Water pipe
B-33	Hex head Screw M8X60	B-52	Shaft collar
B-34	Spring washer 10	B-53	Oil cylinder upper
B-35	Hex head Screw M10X30	B-54	Circlip 62
B-36	hose fitting	B-55	Water pipe platen
B-37	3-way fitting	B-56	Cross pan head screw M5x12
B-38	Lock Lever	B-57	Elbow
B-39	Knob	B-58	Water pump hose
B-40	Cross Pan head screw	B-59	Hex head screw M4x10
B-41	Positioning plate	B-60	Hex head screw M10x35
B-42	Round brush	B-61	Key, micro-switch
B-43	Support shaf	B-62	Micro-switch
B-44	Hex Nut M10	B-63	Gear box
B-45	Hex Nut 6	B-67	Bolt
B-46	Flat washer 6	B-68	Bolt
B-47	Hex head screw M10x20	B-69	Nut
B-48	Flat washer 4	B-70	Blade tension gauge(optional)

PART LIST FOR DIAGRAM C

NO	Description	NO	Description
C-1	Filter	C-15	Left side panel
C-2	Base and Tank	C-17	Tank Plug
C-3	Water pump installation base	C-18	Hex head screw M10X16
C-4	Support Vise	C-19	Washer 10
C-5	Coolant Pump	C-21	Pan head screw M5X10
C-6	Hex head screw M6X15	C-22	Washer 5
C-7	Washer 6	C-23	Pan head screw M6X12
C-8	Hex nut 6	C-24	Hex head screw M12X30
C-14	Front panel door	C-25	Hex nut M12

PART LIST FOR DIAGRAM D

NO	Description	NO	Description
D-1	Vise amount base	D-18	Collar
D-2	Vise rotate base	D-19	Vise handwheel
D-3	Fixed jaw, vise	D-20	Adjustable jaw plate
D-4	Adjustable jaw, vise	D-21	Bar-stop
D-5	Pivot shaft	D-22	Stop workpiece
D-6	Spring	D-23	Star type screw
D-7	Cover bearing	D-24	Pointer
D-8	Quick lock lever	D-25	Angle scales
D-9	Slide plate	D-26	Hex head screw M8X20
D-10	Lock thread	D-27	Hex head screw M10X35
D-11	Saw arm lock lever	D-28	Hex nut M12
D-12	Sliding handle sleeve	D-29	Bearing AXK2035
D-13	Pivot shaft sleeve	D-30	Sunk head screw M10X20
D-14	Spring lower hook	D-31	Hex nut 8
D-15	Fixed jaw plate	D-32	Opening Cylindrical pin 6X35
D-16	Fixed jaw plate	D-33	Cross pan head screw M4X10
D-17	Collar	D-34	Hex head screw M10X25

PART LIST FOR DIAGRAM E

NO	Description	NO	Description
E-1	Fixed blade guide	E-7	Limit washer
E-2	Fixed teeth	E-8	Allen screw M6X15
E-3	Bearing 608	E-9	Hex head screw M8X30
E-4	Spacer, guide	E-10	Hex head screw M8X20
E-5	Hex head screw M6X12	E-11	Flat washer 8
E-6	Hex head screw M6X20	E-12	Spring washer 8

PART LIST FOR DIAGRAM F

NO	Description	NO	Description
F-1	Guide, Mobile	F-7	Hex head screw M8X30
F-2	Fixed teeth	F-8	Hex head screw M8X20
F-3	Bearing 608	F-9	Limit washer
F-4	Spacer, guide	F-10	Hex head screw M6X12
F-5	Flat washer 8	F-11	Hex head screw M6X20
F-6	Spring washer 8	F-12	Allen screw M6X15

**30 EU-KONFORMITÄTSERKLÄRUNG / CE-CERTIFICATE OF CONFORMITY /
DECLARACIÓN DE CONFORMIDAD CE / DECLARATION DE
CONFORMITE CE**

	Inverkehrbringer / Distributor
	HOLZMANN MASCHINEN® GmbH 4170 Haslach, Marktplatz 4, AUSTRIA Tel.: +43/7289/71562-0; Fax.: +43/7289/71562-4 www.holzmann-maschinen.at
Bezeichnung / name / Denominación / Désignation	
METALLBANDSÄGE / HEAD BAND SAW / SIERRA DE CINTA METÁLICA	
Typ / model / Modelo / Type	
BS 210TOP / BS 275TOP	
EU-Richtlinien / EC-directives / Directivas CE / Directives CE	
•2006/42/EG	
Angewandte Normen / applicable Standards / Normas aplicables / Normes applicables	
•EN 13898:2003+A1:2009+AC:2010, •EN 60204-1:2006+A1:2009+AC:2010 EN ISO 12100:2010	

(DE) Hiermit erklären wir, dass die oben genannten Maschinen aufgrund ihrer Bauart in der von uns in Verkehr gebrachten Version den grundlegenden Sicherheits- und Gesundheitsanforderungen der angeführten EU-Richtlinien entsprechen. Diese Erklärung verliert ihre Gültigkeit, wenn Veränderungen an der Maschine vorgenommen werden, die nicht mit uns abgestimmt wurden.

(EN) Hereby we declare that the above mentioned machines meet the essential safety and health requirements of the above stated EC directives. Any manipulation or change of the machine not being explicitly authorized by us in advance renders this document null and void.

(ES) Por medio de la presente, declaramos que las máquinas arriba mencionadas debido a su concepción y construcción en la versión comercializada por nosotros cumplen todos los requisitos esenciales en materia de seguridad y de salud de las directivas CE mencionadas. Esta declaración perderá su validez en caso de que se lleven a cabo modificaciones en la máquina que no hayan sido acordadas con nosotros.

(FR) Nous déclarons par la présente qu'en raison de leur conception, les machines susmentionnées dans la version que nous commercialisons sont conformes aux exigences fondamentales de sécurité et de santé des directives CE mentionnées. Cette déclaration perd sa validité en cas de modifications non convenues avec nous apportées à la machine.

Technische Dokumentation
 HOLZMANN-MASCHINEN GmbH
 4170 Haslach, Marktplatz 4

Haslach, 28.12.2017
 Ort / Datum place/date



HOLZMANN MASCHINEN GmbH
 Marktplatz 4, 4170 Haslach
 weiterer Standort:
 Gewerbepark 8, 4707 Schlagsberg
 www.holzmann-maschinen.at

DI (FH) Daniel Schörgenhuber
 Geschäftsführer / Director

31 GARANTIEERKLÄRUNG (DE)

1.) Gewährleistung:

HOLZMANN gewährt für elektrische und mechanische Bauteile eine Gewährleistungsfrist von 2 Jahren für den nicht gewerblichen Einsatz;

bei gewerblichem Einsatz besteht eine Gewährleistung von 1 Jahr, beginnend ab dem Erwerb des Endverbrauchers/Käufers. HOLZMANN weist ausdrücklich darauf hin, dass nicht alle Artikel des Sortiments für den gewerblichen Einsatz bestimmt sind. Treten innerhalb der oben genannten Fristen/Mängel auf, welche nicht auf im Punkt „Bestimmungen“ angeführten Ausschlussdetails beruhen, so wird HOLZMANN nach eigenem Ermessen das Gerät reparieren oder ersetzen.

2.) Meldung:

Der Händler meldet schriftlich den aufgetretenen Mangel am Gerät an HOLZMANN. Bei berechtigtem Gewährleistungsanspruch wird das Gerät beim Händler von HOLZMANN abgeholt oder vom Händler an HOLZMANN gesandt. Retoursendungen ohne vorheriger Abstimmung mit HOLZMANN werden nicht akzeptiert und können nicht angenommen werden. Jede Retoursendung muss mit einer von HOLZMANN übermittelten RMA-Nummer versehen werden, da ansonsten eine Warenannahme und Reklamations- und Retourenbearbeitung durch HOLZMANN nicht möglich ist.

3.) Bestimmungen:

a) Gewährleistungsansprüche werden nur akzeptiert, wenn zusammen mit dem Gerät eine Kopie der Originalrechnung oder des Kassenbeleges vom Holzmann Handelspartner beigelegt ist. Es erlischt der Anspruch auf Gewährleistung, wenn das Gerät nicht komplett mit allen Zubehörteilen zur Abholung gemeldet wird.

b) Die Gewährleistung schließt eine kostenlose Überprüfung, Wartung, Inspektion oder Servicearbeiten am Gerät aus. Defekte aufgrund einer unsachgemäßen Benutzung durch den Endanwender oder dessen Händler werden ebenfalls nicht als Gewährleistungsanspruch akzeptiert.

c) Ausgeschlossen sind Defekte an Verschleißteilen wie z. B. Kohlebürsten, Fangsäcke, Messer, Walzen, Schneideplatten, Schneideeinrichtungen, Führungen, Kupplungen, Dichtungen, Laufräder, Sageblätter, Hydrauliköle, Ölfiltern, Gleitbacken, Schalter, Riemen, usw.

d) Ausgeschlossen sind Schäden an den Geräten, welche durch unsachgemäße Verwendung, durch Fehlgebrauch des Gerätes (nicht seinem normalen Verwendungszweckes entsprechend) oder durch Nichtbeachtung der Bedienungs- und Wartungsanleitungen, oder höhere Gewalt, durch unsachgemäße Reparaturen oder technische Änderungen durch nicht autorisierte Werkstätten oder den Geschäftspartnern selbst, durch die Verwendung von nicht originalen HOLZMANN Ersatz- oder Zubehörteilen, verursacht sind.

e) Entstandene Kosten (Frachtkosten) und Aufwendungen (Prüfkosten) bei nichtberechtigten Gewährleistungsansprüchen werden nach Überprüfung unseres Fachpersonals dem Geschäftspartnern oder Händler in Rechnung gestellt.

f) Geräte außerhalb der Gewährleistungsfrist: Reparatur erfolgt nur nach Vorauskasse oder Händlerrechnung gemäß des Kostenvoranschlages (inklusive Frachtkosten) der Fa. HOLZMANN.

g) Gewährleistungsansprüche werden nur für den Geschäftspartnern eines HOLZMANN Händlers, welcher das Gerät direkt bei der Fa. HOLZMANN erworben hat, gewährt. Diese Ansprüche sind bei mehrfacher Veräußerung des Gerätes nicht übertragbar

4.) Schadensersatzansprüche und sonstige Haftungen:

Die Fa. Holzmann haftet in allen Fällen nur beschränkt auf den Warenwert des Gerätes. Schadensersatzansprüche aufgrund schlechter Leistung, Mängel, sowie Folgeschäden oder Verdienstauffälle wegen eines Defektes während der Gewährleistungsfrist werden nicht anerkannt. Die Fa. Holzmann besteht auf das gesetzliche Nachbesserungsrecht eines Gerätes.

SERVICE

Nach Ablauf der Garantiezeit können Instandsetzungs- und Reparaturarbeiten von entsprechend geeigneten Fachfirmen durchgeführt werden. Es steht Ihnen auch die HOLZMANN-Maschinen GmbH weiterhin gerne mit Service und Reparatur zur Seite. Stellen Sie in diesem Fall eine unverbindliche Kostenanfrage, unter Angabe der Informationen siehe C) an unseren Kundendienst oder senden Sie uns Ihre Anfrage einfach per umseitig beiliegendem Formular ein.

Mail: info@holzmann-maschinen.at

FAX: +43 7289 71562 4

32 GUARANTEE TERMS (EN)

1.) Warranty:

For mechanical and electrical components Company Holzmann Maschinen GmbH grants a warranty period of 2 years for DIY use and a warranty period of 1 year for professional/industrial use - starting with the purchase of the final consumer (invoice date).

In case of defects during this period which are not excluded by paragraph 3, Holzmann will repair or replace the machine at its own discretion.

2.) Report:

In order to check the legitimacy of warranty claims, the final consumer must contact his dealer. The dealer has to report in written form the occurred defect to Holzmann. If the warranty claim is legitimate, Holzmann will pick up the defective machine from the dealer. Returned shippings by dealers which have not been coordinated with Holzmann will not be accepted. A RMA number is an absolute must-have for us - we won't accept returned goods without an RMA number!

3.) Regulations:

- a) Warranty claims will only be accepted when a copy of the original invoice or cash voucher from the trading partner of Holzmann is enclosed to the machine. The warranty claim expires if the accessories belonging to the machine are missing.
- b) The warranty does not include free checking, maintenance, inspection or service works on the machine. Defects due to incorrect usage through the final consumer or his dealer will not be accepted as warranty claims either.
- c) Excluded are defects on wearing parts such as carbon brushes, fangers, knives, rollers, cutting plates, cutting devices, guides, couplings, seals, impellers, blades, hydraulic oils, oil filters, sliding jaws, switches, belts, etc.
- d) Also excluded are damages on the machine caused by incorrect or inappropriate usage, if it was used for a purpose which the machine is not supposed to, ignoring the user manual, force majeure, repairs or technical manipulations by not authorized workshops or by the customer himself, usage of non-original Holzmann spare parts or accessories.
- e) After inspection by our qualified staff, resulted costs (like freight charges) and expenses for not legitimated warranty claims will be charged to the final customer or dealer.
- f) In case of defective machines outside the warranty period, we will only repair after advance payment or dealer's invoice according to the cost estimate (incl. freight costs) of Holzmann.
- g) Warranty claims can only be granted for customers of an authorized Holzmann dealer who directly purchased the machine from Holzmann. These claims are not transferable in case of multiple sales of the machine.

4.) Claims for compensation and other liabilities:

The liability of company Holzmann is limited to the value of goods in all cases. Claims for compensation because of poor performance, lacks, damages or loss of earnings due to defects during the warranty period will not be accepted. Holzmann insists on its right to subsequent improvement of the machine.

SERVICE

After Guarantee and warranty expiration specialist repair shops can perform maintenance and repair jobs. But we are still at your service as well with spare parts and/or product service. Place your spare part / repair service cost inquiry by filing the SERVICE form on the following page and send it:

via Mail to info@holzmann-maschinen.at

or via Fax to: +43 7289 71562 4

33 DECLARACIÓN DE GARANTÍA (ES)

1.) Garantía:

Para los componentes eléctricos y mecánicos, HOLZMANN concede una garantía de 2 años para el uso no comercial. Para el uso comercial, hay un período de garantía de 1 año a partir de la fecha de compra del usuario final/comprador. HOLZMANN señala expresamente que no todos los artículos de la gama están destinados al uso comercial. Si durante este período se producen defectos que no estén excluidos en los detalles enumerados en el punto "Disposiciones", HOLZMANN reparará o sustituirá el aparato a su discreción.

2.) Notificación:

El distribuidor notificará por escrito a HOLZMANN el defecto que se ha producido en el aparato. En caso de que la reclamación de garantía sea legítima, HOLZMANN recogerá el aparato en el distribuidor o éste lo enviará a HOLZMANN. No se aceptarán las devoluciones que no hayan sido coordinadas previamente con HOLZMANN. Todas las devoluciones deberán llevar un número RMA proporcionado por HOLZMANN. De lo contrario, HOLZMANN no podrá aceptar la mercancía ni procesar la reclamación ni la devolución.

3.) Disposiciones:

- a) Sólo se aceptarán reclamaciones de garantía si se adjunta al aparato una copia de la factura original o del recibo de compra del socio comercial de Holzmann. La reclamación de garantía expirará si el aparato no se envía completo con todos los accesorios.
- b) La garantía no incluye trabajos de comprobación, mantenimiento, inspección o de servicio gratuitos en el aparato. Los defectos ocasionados por un uso incorrecto por parte del usuario final o su distribuidor tampoco estarán cubiertos por la garantía.
- c) Quedan excluidos los defectos en las piezas de desgaste, como p. ej., escobillas de carbón, bolsas colectoras, cuchillas, rodillos, placas de corte, dispositivos de corte, guías, acoplamientos, juntas, impulsores, hojas de sierra, aceites hidráulicos, filtros de aceite, mordazas deslizantes, interruptores, correas, etc.
- d) Quedan excluidos los daños en los aparatos ocasionados por un uso inadecuado, un uso indebido del aparato (no conforme a su finalidad de uso normal) o por un incumplimiento de las instrucciones de uso y de mantenimiento, o por fuerza mayor, por reparaciones inadecuadas o modificaciones técnicas llevadas a cabo por talleres no autorizados o por los propios socios comerciales, por el uso de piezas de recambio o accesorios no originales de HOLZMANN.
- e) Los gastos (gastos de transporte) y costes incurridos (gastos de inspección) en caso de reclamaciones de garantía no justificadas se facturarán al socio comercial o distribuidor después de que nuestro personal especializado haya realizado las comprobaciones.
- f) Aparatos fuera del período de garantía: las reparaciones sólo se llevarán a cabo tras el pago por adelantado o la factura del distribuidor con arreglo a la estimación de costes (incluidos los gastos de transporte) de la empresa HOLZMANN.
- g) Las reclamaciones de garantía sólo se concederán a los socios comerciales de un distribuidor de HOLZMANN que haya comprado el aparato directamente a la empresa HOLZMANN. Estas reclamaciones no se podrán transferir en caso de que el aparato se venda varias veces

4.) Reclamaciones por daños y perjuicios y otras responsabilidades:

En todos los casos, la responsabilidad de la empresa Holzmann se limita al valor del aparato. No se aceptarán reclamaciones por daños y perjuicios debido al mal funcionamiento, defectos, daños indirectos o pérdidas de ingresos ocasionados por un defecto durante el período de garantía. La empresa Holzmann insiste en su derecho legal a una mejora posterior del aparato.

SERVICIO DE ATENCIÓN AL CLIENTE

Una vez expirado el período de garantía, los trabajos de reacondicionamiento y de reparación sólo podrán ser llevados a cabo por empresas especializadas debidamente cualificadas. HOLZMANN-Maschinen GmbH estará encantado de seguir apoyándole con su servicio de atención al cliente y de reparaciones. En este caso, realice una consulta no vinculante a nuestro servicio postventa para obtener información sobre los costes indicando los datos que figuran en el punto C) o envíenos su consulta utilizando el formulario que se encuentra en la siguiente página.

Mail: info@holzmann-maschinen.at

FAX: +43 7289 71562 4

34 DÉCLARATION GARANTIE (FR)

1.) Garantie :

HOLZMANN accorde une période de garantie de 2 ans pour les composants électriques et mécaniques et électriques destinés à un usage non-commercial ;

pour un usage commercial, la période de garantie est d'1 an, à compter de l'achat de l'utilisateur/acheteur final. HOLZMANN souligne expressément que tous les articles de la gamme ne sont pas destinés à un usage commercial. Si des défauts surviennent dans les délais susmentionnés/défauts qui ne sont pas basés sur les détails d'exclusion énumérés dans les « Dispositions », HOLZMANN réparera ou remplacera l'appareil à sa propre discrétion.

2.) Message :

Le revendeur signale par écrit à HOLZMANN le défaut qui s'est produit sur l'appareil. Si la demande de garantie est justifiée, l'appareil sera retiré chez le revendeur HOLZMANN ou envoyé à HOLZMANN par le revendeur. Les retours sans accord préalable avec HOLZMANN ne seront pas acceptés. Chaque envoi retourné doit être muni d'un numéro RMA fourni par HOLZMANN, sinon l'acceptation des marchandises et le traitement des réclamations et des retours par HOLZMANN ne seront pas possibles.

3.) Dispositions :

a) Les demandes de garantie ne seront acceptées que si l'appareil est accompagné d'une copie de la facture originale ou d'un reçu de caisse du partenaire commercial de la société Holzmann. La garantie est annulée si l'appareil n'est pas rapporté complet avec tous les accessoires pour la collecte.

b) La garantie exclut les travaux gratuits de contrôle, de maintenance, d'inspection ou d'entretien sur l'équipement. Les défauts dus à une mauvaise utilisation par l'utilisateur final ou son revendeur ne seront pas non plus acceptés comme réclamation au titre de la garantie.

c) Sont exclus les défauts des pièces d'usure telles que les balais de charbon, les sacs collecteurs, les couteaux, les rouleaux, les plaques de coupe, le matériel de coupe, les guides, les accouplements, les joints, les roues, les lames de scie, les huiles hydrauliques, les filtres à huile, les mâchoires coulissantes, les interrupteurs, les courroies, etc.

d) Sont exclus les dommages causés aux appareils par une utilisation incorrecte, par une mauvaise utilisation de l'appareil (non conforme à son utilisation normale) ou par le non-respect des instructions d'utilisation et de maintenance, ou par la force majeure, par des réparations ou des modifications techniques inappropriées effectuées par des ateliers non autorisés ou par les partenaires commerciaux eux-mêmes, par l'utilisation de pièces de rechange ou d'accessoires HOLZMANN non originaux.

e) Les frais occasionnés (frais de transport) et les dépenses (frais d'inspection) en cas de réclamations injustifiées au titre de la garantie seront facturés au partenaire commercial ou au revendeur après examen par notre personnel spécialisé.

f) Appareils en dehors de la période de garantie : La réparation n'est effectuée qu'après paiement anticipé ou facture du revendeur selon le devis (frais de transport inclus) de la société HOLZMANN.

g) Les droits de garantie ne sont accordés qu'aux partenaires commerciaux d'un revendeur HOLZMANN qui ont acheté l'appareil directement chez HOLZMANN. Ces droits ne sont pas transférables si l'appareil est vendu plusieurs fois

4.) Demandes de dommages-intérêts et autres responsabilités :

La responsabilité de la société Holzmann se limite dans tous les cas à la valeur marchande de l'appareil. Les droits à dommages-intérêts pour cause de mauvais fonctionnement, de défauts, ainsi que de dommages indirects ou de manque à gagner dus à un défaut pendant la période de garantie ne sont pas reconnus. La société Holzmann insiste sur le droit légal de réparer un appareil.

SERVICE

Après l'expiration de la période de garantie, les travaux de réparation peuvent être effectués par des entreprises spécialisées appropriées. La société HOLZMANN-Maschinen GmbH se tient à votre disposition pour vous aider en matière de service et de réparation. Dans ce cas, envoyez une demande de devis sans engagement, en indiquant les informations voir C), à notre service clientèle ou envoyez-nous simplement votre demande à l'aide du formulaire joint au verso.

Mail: info@holzmann-maschinen.at

FAX: +43 7289 71562 4

35 PRODUKTBEOBACHTUNG PRODUCT MONITORING FORM

Wir beobachten unsere Produkte auch nach der Auslieferung.

Um einen ständigen Verbesserungsprozess gewährleisten zu können, sind wir von Ihnen und Ihren Eindrücken beim Umgang mit unseren Produkten abhängig:

- Probleme, die beim Gebrauch des Produktes auftreten
- Fehlfunktionen, die in bestimmten Betriebssituationen auftreten
- Erfahrungen, die für andere Benutzer wichtig sein können

Wir bitten Sie, derartige Beobachtungen zu notieren und an diese per E-Mail, Fax oder Post an uns zu senden:

Meine Beobachtungen / My experiences:

We monitor the quality of our delivered products in the frame of a Quality Management policy.

Your opinion is essential for further product development and product choice. Please let us know about your:

- Impressions and suggestions for improvement.
- experiences that may be useful for other users and for product design
- Experiences with malfunctions that occur in specific operation modes

We would like to ask you to note down your experiences and observations and send them to us via FAX, E-Mail or by post:

<p>Name / name: Produkt / product: Kaufdatum / purchase date: Erworben von / purchased from: E-Mail/ e-mail:</p> <p>Vielen Dank für Ihre Mitarbeit! / Thank you for your kind cooperation!</p>

<p>KONTAKTADRESSE / CONTACT: HOLZMANN MASCHINEN GmbH 4170 Haslach, Marktplatz 4 AUSTRIA Tel : +43 7289 71562 0 Fax: +43 7289 71562 4 info@holzmann-maschinen.at</p>
--

SERVICEFORMULAR / SERVICE FORM

Bitte kreuzen Sie eine der untenstehenden an / Please tick one box from below:

- Serviceanfrage / service inquiry
 Ersatzteilanfrage / spare part inquiry
 Garantierantrag / guarantee claim

1. Daten Antragsteller (* sind Pflichtfelder) / senders information (* required)

- * Vorname, Nachname / first name, family name _____
* Straße, Hausnummer / street, house number _____
* PLZ, Ort / ZIP code, place _____
* Staat / country _____
* (Mobil)telefon / (mobile) phone _____
International numbers with country code
* E-Mail _____
Fax _____

2. Geräteinformationen / tool information

Seriennummer/serial number: _____ *Maschinentype/machine type: _____

2.1 benötigte Ersatzteile / required spare parts

Ersatzteilnummer / Part No°	Beschreibung / description	Anzahl / number

2.2 Problembeschreibung / problem description

Bitte führen Sie in der Fehlerbeschreibung unter anderem an:

Was hat den Defekt verursacht bzw. was war die letzte durchgeführte Tätigkeit, bevor Ihnen das Problem/der Defekt aufgefallen ist?

bei Elektrodefekten: Wurde die Stromzuleitung sowie die Maschine bereits von einem Elektrofachmann geprüft

Please describe amongst others in the problem:

What has caused the problem/defect, what was the last activity before you noticed the problem/defect?

For electrical problems: Have you had checked you electric supply and the machine already by a certified electrician?

3. Bitte beachten

UNVOLLSTÄNDIG AUSGEFÜLLTE FORMULARE KÖNNEN NICHT BEARBEITET WERDEN!

GARANTIEANTRÄGE KÖNNEN AUSSCHLIESSLICH UNTER BEILAGE DES KAUFBELEGES/ABLIEFERBELEGES AKZEPTIERT WERDEN.

BEI ERSATZTEILBESTELLUNGEN LEGEN SIE DIESEM FORMULAR EINE KOPIE DER BETREFFENDEN ERSATZTEILZEICHNUNG BEI! MARKIEREN SIE DARAUF DIE BENÖTIGTEN ERSATZTEILE. DIES ERLEICHTERT UNS DIE IDENTIFIZIERUNG UND ERMÖGLICHT SO EINE RASCHERE BEARBEITUNG.

VIELEN DANK!

/ Additional information

INCOMPLETELY FILLED SERVICE FORMS CANNOT BE PROCESSED!

FOR GUARANTEE CLAIMS PLEASE ADD A COPY OF YOUR ORIGINAL SALES / DELIVERY RECEIPT OTHERWISE IT CANNOT BE ACCEPTED.

FOR SPARE PART ORDERS PLEASE ADD TO THIS SERVICE FORM A COPY OF THE RESPECTIVE EXPLODED DRAWING WITH THE REQUIRED SPARE PARTS BEING MARKED CLEARLY AND UNMISTAKABLE.

THIS HELPS US TO IDENTIFY THE REQUIRED SPARE PARTS FASTLY AND ACCELERATES THE HANDLING OF YOUR INQUIRY.

THANK YOU FOR YOUR COOPERATION!