

Art.Nr.
4902204000
AusgabeNr.
4902204850
Rev.Nr.
07/02/2017



HMS1070

D	Abricht- /Dickenhobelmaschine Originalbetriebsanleitung	6	LT	Oblius / obliavimo Vertimas originali naudojimo instrukcija	99
GB	Planer/Thicknesser Translation from the original instructions	18	LV	Biezumēvelmašīna un gludēvelmašīna Tulkošana no oriģinālā lietošanas instrukcija	110
FR	Dégauchisseuse/Raboteuse Traduction des instructions d'origine	29	PL	Grubościówko-strugarka Tłumaczenie oryginalnej instrukcji obsługi	121
IT	Pialla a filo e spessore Traduzione del Manuale d'Uso originale	41	SI	Poravnalno debelilni stroj Prevod iz originalnih navodil za uporabo	133
SK	Zrovnávačka a hrúbkovačka Preklad originálneho návodu na prevádzku	53	NO	Tykkelse- og Afretterhøvel Oversettelse fra original brukermanual	145
CZ	Srovnávačka a tloušťkovačka Překlad originálního návodu k provozu	65	SE	Rikt- och planhyvel Översättning av original-bruksanvisning	157
HU	Egyengető és vastagoló gyalu Az eredeti használati utasítás fordítása	76	DK	Afretter- og tykkelseshøvlemaskinen Oversættelse af original betjeningsvejledning	168
EE	Rihthöövel-paksusmasin Tõlge Originaalkasutusjuhend	88			

Nachdrucke, auch auszugsweise, bedürfen der Genehmigung. Technische Änderungen vorbehalten. Abbildungen beispielhaft!

1a

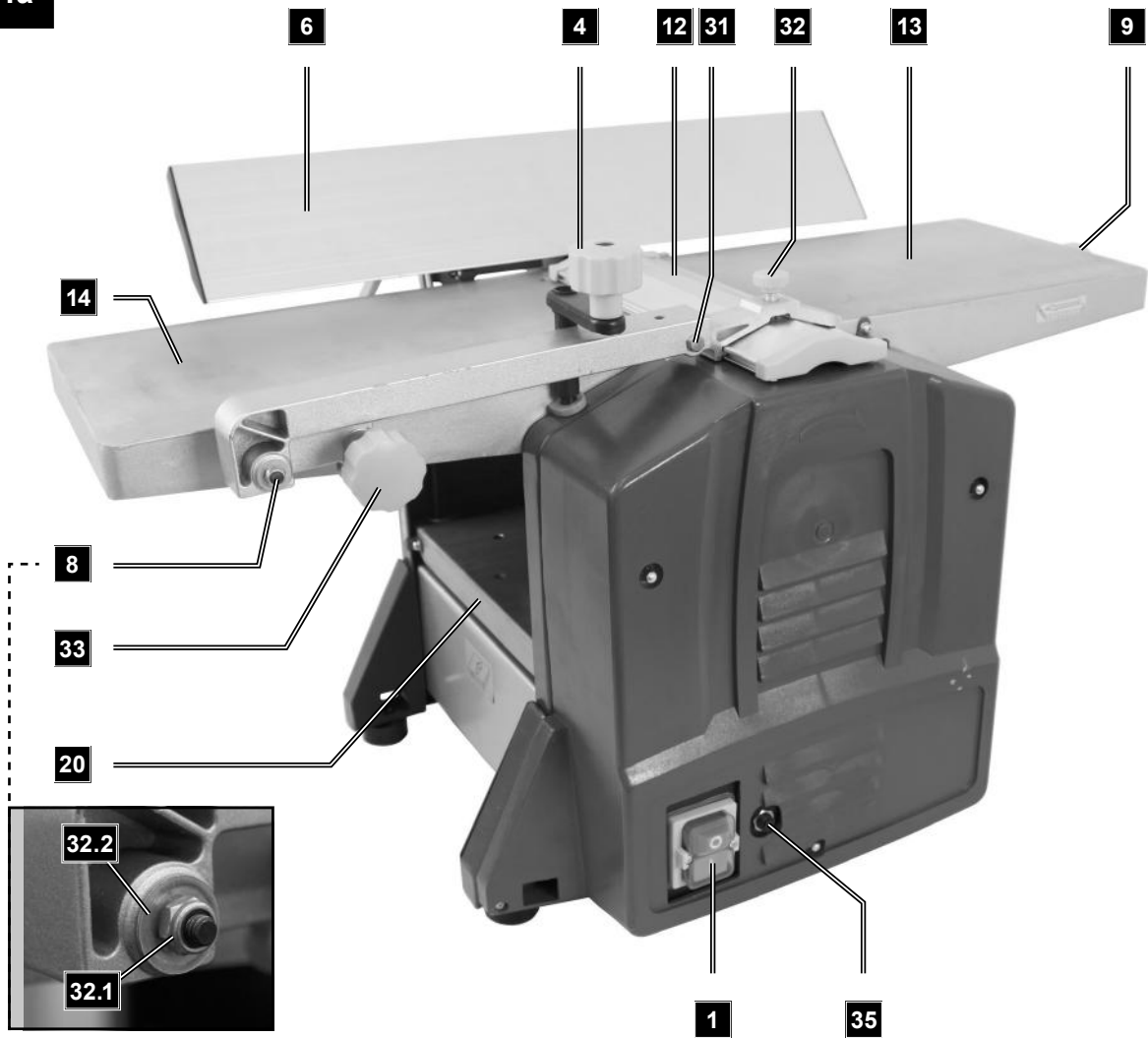

1b

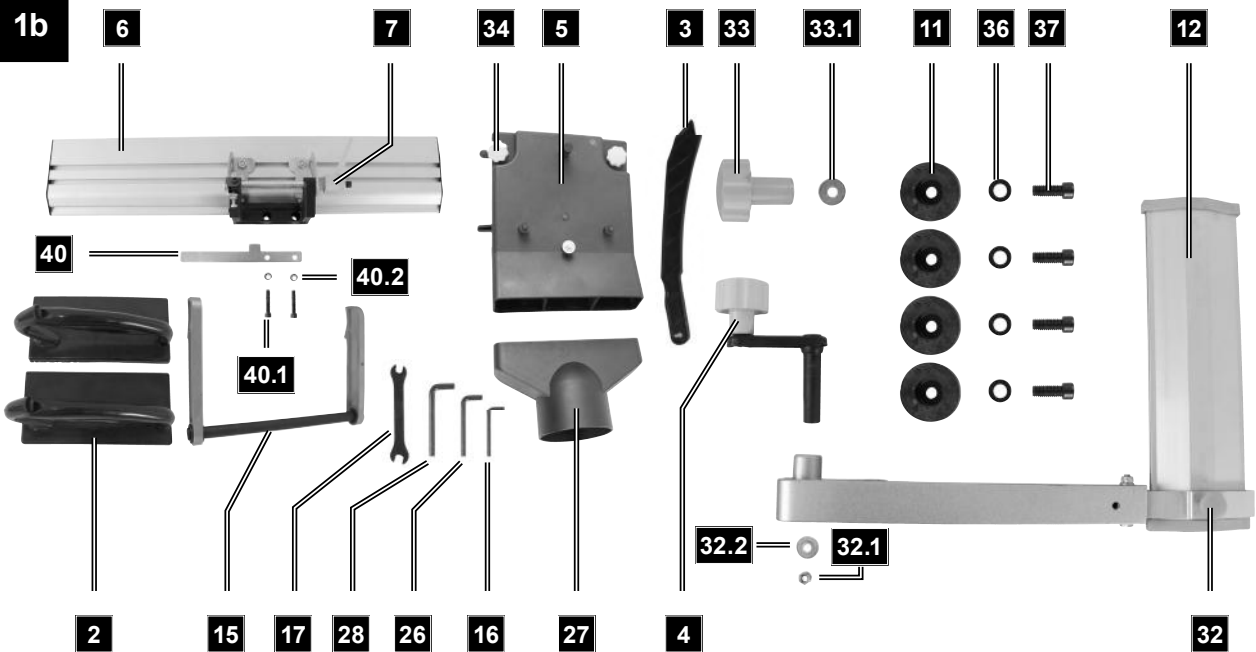

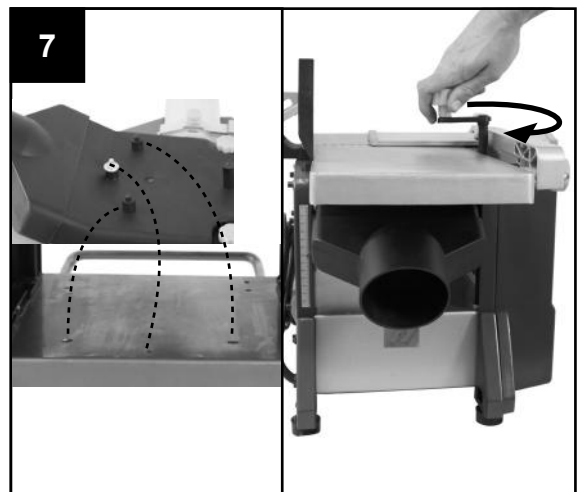
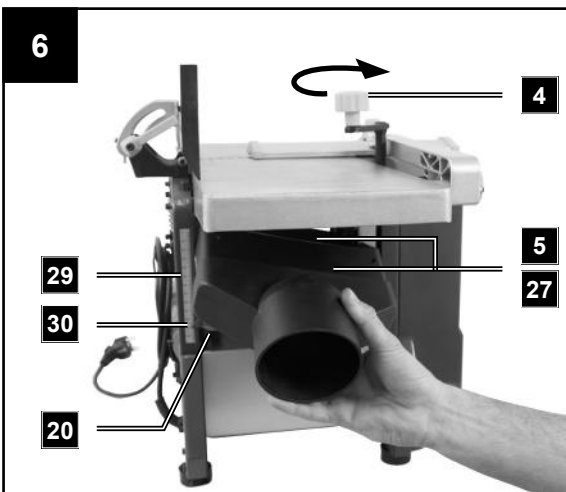
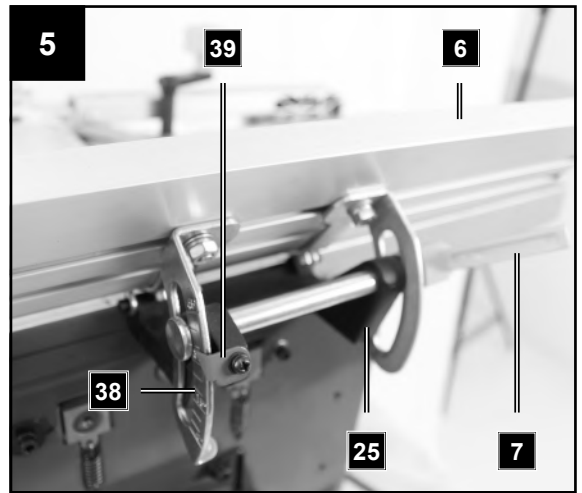
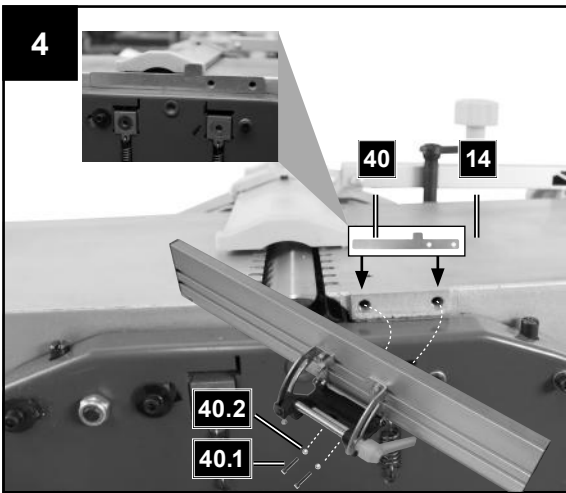
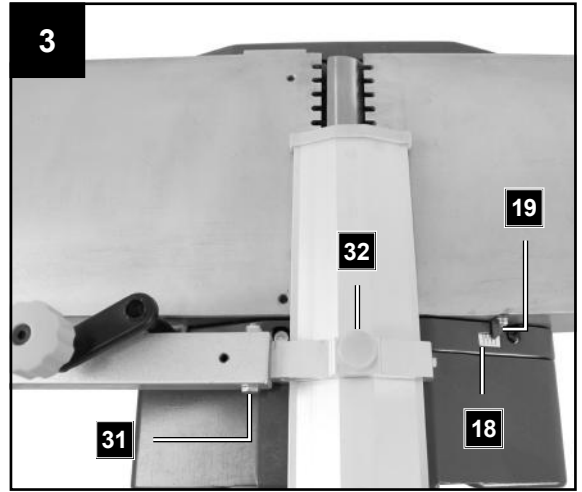
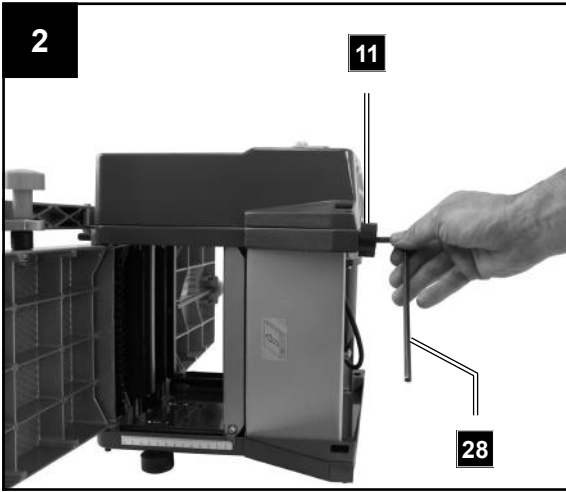

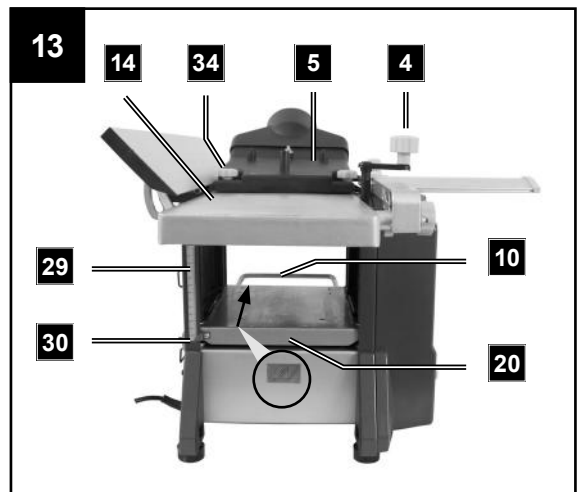
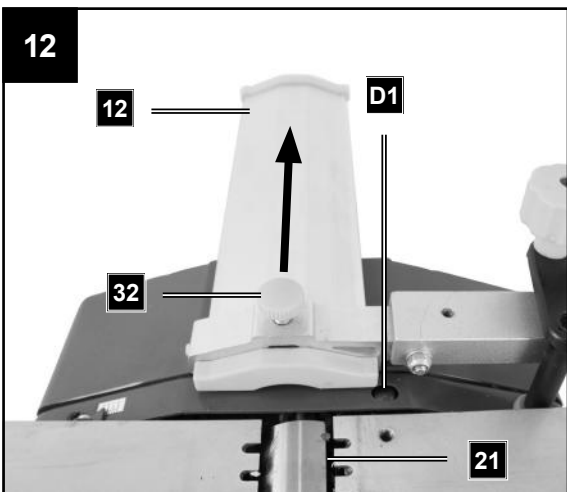
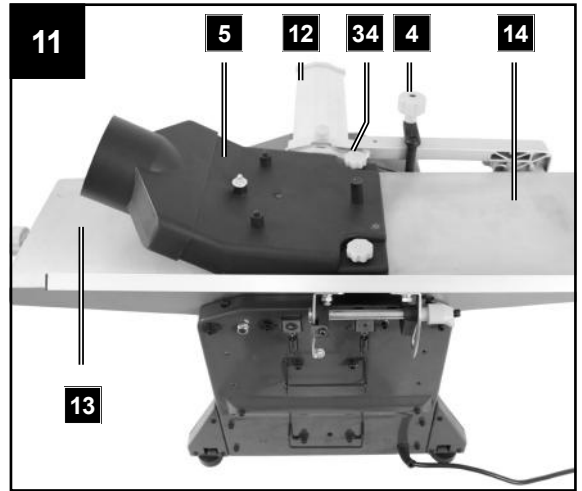
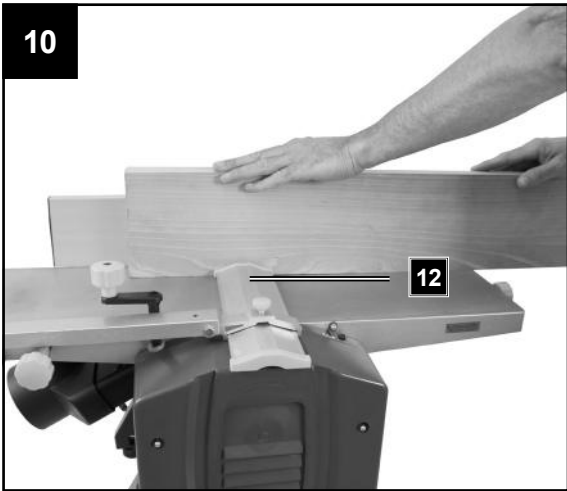
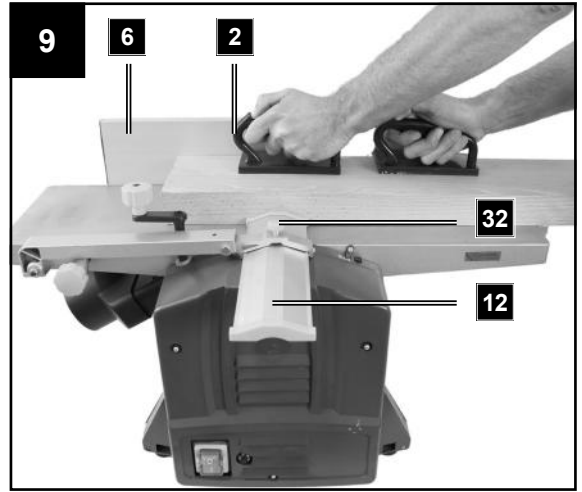
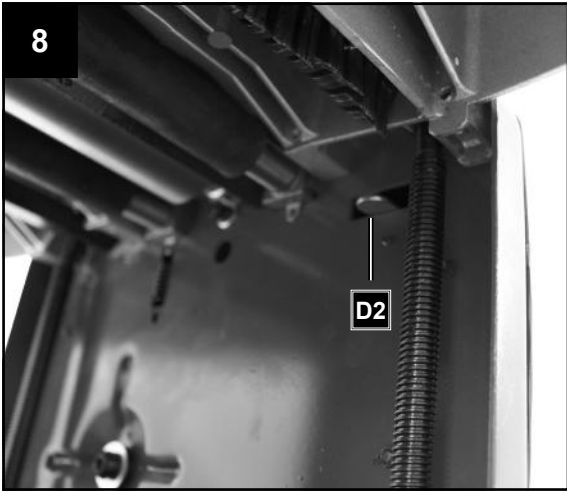

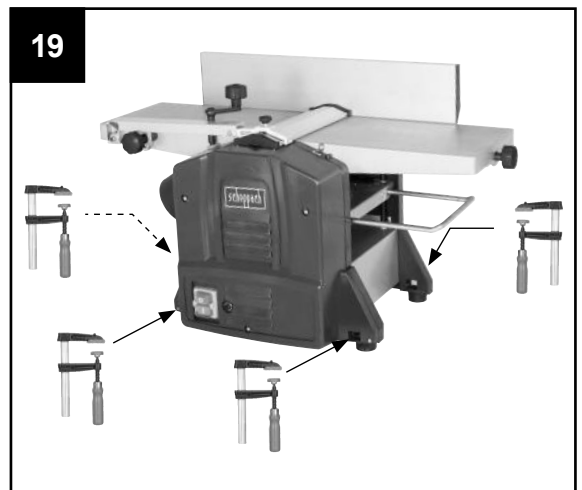
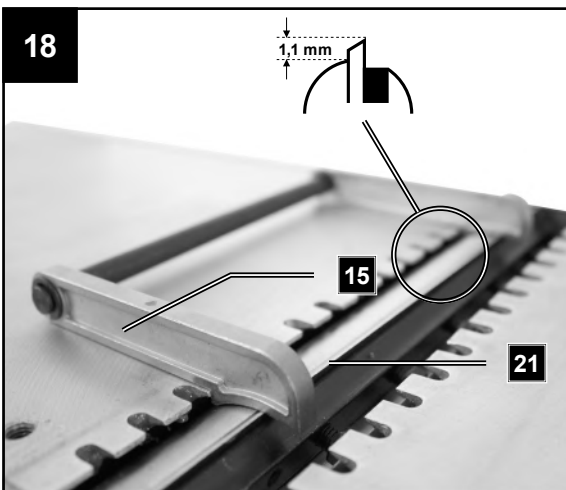
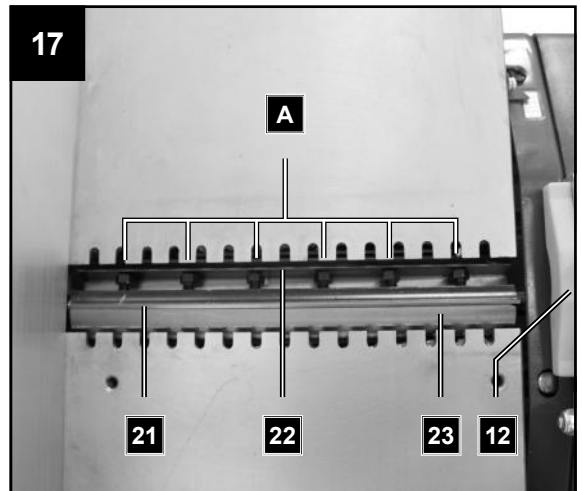
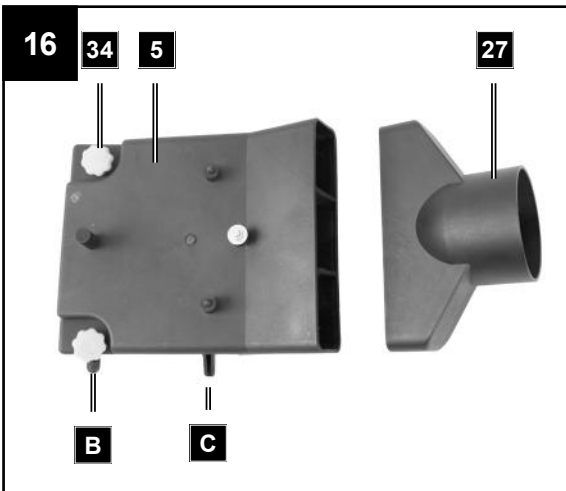
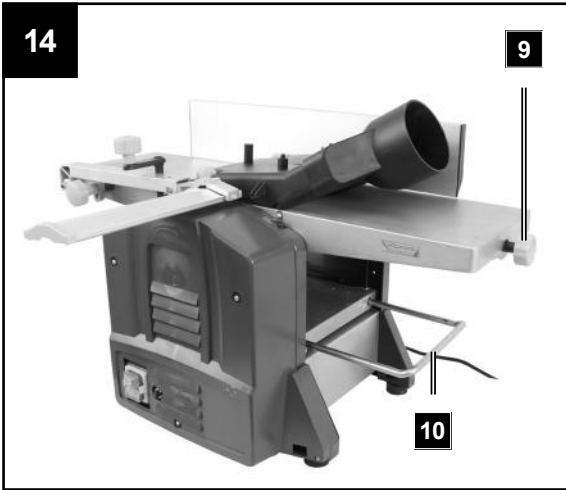

Erklärung der Symbole



(DE) Vor Inbetriebnahme Bedienungsanleitung und Sicherheitshinweise lesen und beachten!



(DE) **WARNUNG! Tragen Sie eine Schutzbrille.** Während der Arbeit entstehende Funken oder aus dem Gerät heraustretende Splitter, Späne und Stäube können Sichtverlust bewirken.



(DE) Gehörschutz tragen!



(DE) **Tragen Sie eine Staubschutzmaske.** Beim Bearbeiten von Holz und anderer Materialien kann gesundheitsschädlicher Staub entstehen. Asbesthaltiges Material darf nicht bearbeitet werden!



(DE) **WARNUNG!** Verletzungsgefahr! Nicht in das laufende Hobelmesser greifen.

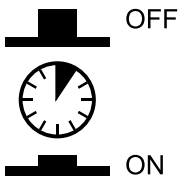

(DE) Überlastschalter

1. Einleitung

HERSTELLER:

scheppach

Fabrikation von Holzbearbeitungsmaschinen GmbH
Günzburger Str. 69
D - 89335 Ichenhausen

VEREHRTER KUNDE,

Wir wünschen Ihnen viel Freude und Erfolg beim Arbeiten mit Ihrem neuen Gerät.

HINWEIS:

Der Hersteller dieses Gerätes haftet nach dem geltenden Produkthaftungsgesetz nicht für Schäden, die an diesem Gerät oder durch dieses Gerät entstehen bei:

- unsachgemäßer Behandlung,
- Nichtbeachtung der Bedienungsanweisung,
- Reparaturen durch Dritte, nicht autorisierte Fachkräfte,
- Einbau und Austausch von nicht originalen Ersatzteilen,
- nicht bestimmungsgemäßer Verwendung,
- Ausfällen der elektrischen Anlage bei Nichtbeachtung der elektrischen Vorschriften und VDE-Bestimmungen 0100, DIN 57113 / VDE0113.

Beachten Sie:

Lesen Sie vor der Montage und vor Inbetriebnahme den gesamten Text der Bedienungsanleitung durch. Diese Bedienungsanleitung soll es Ihnen erleichtern, Ihr Elektrowerkzeug kennenzulernen und dessen bestimmungsgemäßen Einsatzmöglichkeiten zu nutzen.

Die Bedienungsanleitung enthält wichtige Hinweise, wie Sie mit dem Elektrowerkzeug sicher, fachgerecht und wirtschaftlich arbeiten, und wie Sie Gefahren vermeiden, Reparaturkosten sparen, Ausfallzeiten verringern und die Zuverlässigkeit und Lebensdauer des Elektrowerkzeuges erhöhen. Zusätzlich zu den Sicherheitsbestimmungen dieser Bedienungsanleitung müssen Sie unbedingt die für den Betrieb des Elektrowerkzeuges geltenden Vorschriften Ihres Landes beachten.

Bewahren Sie die Bedienungsanleitung, in einer Plastikhülle geschützt vor Schmutz und Feuchtigkeit, bei dem Elektrowerkzeug auf. Sie muss von jeder Bedienungsperson vor Aufnahme der Arbeit gelesen und sorgfältig beachtet werden. An dem Elektrowerkzeug dürfen nur Personen arbeiten, die im Gebrauch des Elektrowerkzeuges unterwiesen und über die damit verbundenen Gefahren unterrichtet sind. Das geforderte Mindestalter ist einzuhalten.

Neben den in dieser Bedienungsanleitung enthaltenen Sicherheitshinweisen und den besonderen Vorschriften Ihres Landes sind die für den Betrieb von Holzbearbeitungsmaschinen allgemein anerkannten technischen Regeln zu beachten.

2. Gerätebeschreibung (Abb. 1-19)

1. Ein-/Ausschalter
2. Schiebepblock
3. Schiebstock
4. Handkurbel
5. Spanabsaugung
6. Parallelanschlag
7. Klemmhebel
8. Halterung Hobelmesserabdeckung
9. Einstellknopf für Spantiefe
10. Werkstückauflage
11. Gummifuß
12. Hobelmesserabdeckung
13. Vorschubtisch
14. Abnehmtisch
15. Klingeneinstellblock
16. Innensechskantschlüssel - klein
17. Gabelschlüssel
18. Skala (Abb.3)
19. Zeiger (Abb.3)
20. Dickenhobeltisch
21. Messer
22. Riegel
23. Messerblock
24. Anti-Rückschlagklauen
25. Halterung mit Messerabdeckblech (Abb.5)
26. Innensechskantschlüssel - mittel
27. Staubabsaug-Adapter Ø 100 mm
28. Innensechskantschlüssel - groß
29. Skala (Abb.6)
30. Zeiger (Abb.6)
31. Feststellschraube
32. Rändelschraube
33. Feststellschraube
34. Fixierschraube Spanabsaugung
35. Überlastschalter
36. Unterlegscheibe
37. Innensechskantschraube
38. Skala (Abb.5)
39. Zeiger (Abb.5)
40. Messerabdeckblech

3. Lieferumfang

- Öffnen Sie die Verpackung und nehmen Sie das Gerät vorsichtig heraus.
- Entfernen Sie das Verpackungsmaterial sowie Verpackungs- und Transportsicherungen (falls vorhanden).
- Überprüfen Sie, ob der Lieferumfang vollständig ist.
- Kontrollieren Sie das Gerät und die Zubehörteile auf Transportschäden.
- Bewahren Sie die Verpackung nach Möglichkeit bis zum Ablauf der Garantiezeit auf.

ACHTUNG!

Gerät und Verpackungsmaterialien sind kein Kinderspielzeug! Kinder dürfen nicht mit Kunststoffbeuteln, Folien und Kleinteilen spielen! Es besteht Verschluckungs- und Erstickengefahr!

- Hobelmaschine (1x)
- Schiebstock (1x)
- Schiebblock (2x)
- Gabelschlüssel (1x)
- Innensechskantschlüssel klein (1x)
- Innensechskantschlüssel mittel (1x)
- Innensechskantschlüssel groß (1x)
- Gummifuß (4x)
- Unterlegscheibe (4x)
- Innensechskantschraube (4x)
- Originalbetriebsanleitung (1x)
- Klingeneinstellblock (1x)
- Handkurbel (1x)
- Feststellschraube (1x)
- Unterlegscheibe Feststellschraube (1x)
- Staubabsaug-Adapter (1x)
- Spanabsaugung (1x)
- Parallelanschlag (1x)
- Hobelmesserabdeckung (1x)
- Messerabdeckblech (1x)
- Innensechskantschraube (2x)
- Federring (2x)
- Unterlegscheibe groß (1x)
- Sechskantmutter selbstsichernd (1x)

4. Bestimmungsgemäße Verwendung

Die Dicken-/Abrichtmaschine dient zum Abrichten- und Dickenhobeln von gesähtem Schnittholz aller Art, mit quadratischer, rechteckiger oder abgeschrägter Form.

Die Maschine darf nur nach ihrer Bestimmung verwendet werden.

⚠ **WARNUNG!**

Folgende Arbeiten dürfen nicht durchgeführt werden:

- Einsetzarbeiten (d.h. jegliche Bearbeitung, die nicht über die gesamte Werkstücklänge geht)
- Vertiefungen, Zapfen oder Aussparungen
- Hobeln von stark gekrümmtem Holz, bei dem ein nicht ausreichender Kontakt mit dem Aufgabebereich besteht.

⚠ Es ist strengstens untersagt, die an der Maschine befindlichen Schutzeinrichtungen zu demontieren, abzuändern oder Zweck zu entfremden oder fremde Schutzeinrichtungen anzubringen.

Die Brückenschutzvorrichtung darf während der Bearbeitung nicht entfernt werden. Der nicht benutzte Teil der Messerwelle muss abgedeckt werden.

Anforderungen an den Bediener

Das Gerät darf nur von Personen bedient und gewartet werden, die damit vertraut und über die Gefahren unterrichtet sind.

Lassen Sie niemals Kinder mit dem Gerät arbeiten. Lassen Sie niemals Erwachsene ohne ordnungsgemäße Einweisung mit dem Gerät arbeiten.

Der Bediener muss vor Gebrauch des Gerätes aufmerksam die Bedienungsanleitung gelesen und verstanden haben.

Qualifikation: Außer einer ausführlichen Einweisung durch eine sachkundige Person ist keine spezielle Qualifikation für den Gebrauch des Gerätes notwendig.

Mindestalter: Das Gerät darf nur von Personen betrieben werden, die das 18. Lebensjahr vollendet haben. Eine Ausnahme stellt die Benutzung als Jugendlicher dar, wenn die Benutzung im Zuge einer Berufsausbildung zur Erreichung der Fertigkeit unter Aufsicht eines Ausbilders erfolgt.

Örtliche Bestimmungen können das Mindestalter des Benutzers festlegen.

Schulung: Die Benutzung des Gerätes bedarf lediglich einer entsprechenden Unterweisung durch eine sachkundige Person bzw. die Bedienungsanleitung. Eine spezielle Schulung ist nicht notwendig.

Die Maschine darf nur nach ihrer Bestimmung verwendet werden. Jede weitere darüber hinausgehende Verwendung ist nicht bestimmungsgemäß.

Für daraus hervorgerufene Schäden oder Verletzungen aller Art haftet der Benutzer/Bediener und nicht der Hersteller.

Bitte beachten Sie, dass unsere Geräte bestimmungsgemäß nicht für den gewerblichen, handwerklichen oder industriellen Einsatz konstruiert wurden. Wir übernehmen keine Gewährleistung, wenn das Gerät in Gewerbe-, Handwerks- oder Industriebetrieben sowie bei gleichzusetzenden Tätigkeiten eingesetzt wird.

5. Wichtige Hinweise

Allgemeine Sicherheitshinweise

Achtung! Beim Gebrauch von Elektrowerkzeugen sind zum Schutz gegen elektrischen Schlag, Verletzungs- und Brandgefahr folgende grundsätzliche Sicherheitsmaßnahmen zu beachten.

Lesen Sie alle diese Hinweise, bevor Sie dieses Elektrowerkzeug benutzen, und bewahren Sie die Sicherheitshinweise gut auf.

Sicheres Arbeiten

- 1 Halten Sie Ihren Arbeitsbereich in Ordnung
 - Unordnung im Arbeitsbereich kann Unfälle zur Folge haben.
- 2 Berücksichtigen Sie Umgebungseinflüsse
 - Setzen Sie Elektrowerkzeuge nicht dem Regen aus.
 - Benützen Sie Elektrowerkzeuge nicht in feuchter oder nasser Umgebung.
 - Sorgen Sie für gute Beleuchtung des Arbeitsbereichs.
 - Benutzen Sie Elektrowerkzeuge nicht, wo Brand- oder Explosionsgefahr besteht.
- 3 Schützen Sie sich vor elektrischem Schlag
 - Vermeiden Sie Körperberührung mit geerdeten Teilen (z. B. Rohren, Radiatoren, Elektroherden, Kühlgeräten).

- 4 Halten Sie andere Personen fern
 - Lassen Sie andere Personen, insbesondere Kinder, nicht das Elektrowerkzeug oder das Kabel berühren. Halten Sie sie von Ihrem Arbeitsbereich fern.
- 5 Bewahren Sie unbenutzte Elektrowerkzeuge sicher auf
 - Unbenutzte Elektrowerkzeuge sollten an einem trockenen, hochgelegenen oder abgeschlossenen Ort, außerhalb der Reichweite von Kindern, abgelegt werden.
- 6 Überlasten Sie Ihr Elektrowerkzeug nicht
 - Sie arbeiten besser und sicherer im angegebenen Leistungsbereich.
- 7 Benutzen Sie das richtige Elektrowerkzeug
 - Verwenden Sie keine leistungsschwachen Maschinen für schwere Arbeiten.
 - Benutzen Sie das Elektrowerkzeug nicht für solche Zwecke, für die es nicht vorgesehen ist.
Benutzen Sie zum Beispiel keine Handkreissäge zum Schneiden von Baumstäben oder Holzscheiten.
- 8 Tragen Sie geeignete Kleidung
 - Tragen Sie keine weite Kleidung oder Schmuck, sie könnten von beweglichen Teilen erfasst werden.
 - Bei Arbeiten im Freien ist rutschfestes Schuhwerk empfehlenswert.
 - Tragen Sie bei langen Haaren ein Haarnetz.
- 9 Benutzen Sie Schutzausrüstung
 - Tragen Sie eine Schutzbrille.
 - Verwenden Sie bei stauberzeugenden Arbeiten eine Atemmaske.
- 10 Schließen Sie die Staubabsaug-Einrichtung an
 - Falls Anschlüsse zur Staubabsaugung und Auffangeinrichtung vorhanden sind, überzeugen Sie sich, dass diese angeschlossen und richtig benutzt werden.
- 11 Verwenden Sie das Kabel nicht für Zwecke, für die es nicht bestimmt ist
 - Benützen Sie das Kabel nicht, um den Stecker aus der Steckdose zu ziehen. Schützen Sie das Kabel vor Hitze, Öl und scharfen Kanten.
- 12 Sichern Sie das Werkstück
 - Benützen Sie Spannvorrichtungen oder einen Schraubstock, um das Werkstück festzuhalten.
Es ist damit sicherer gehalten als mit Ihrer Hand.
- 13 Vermeiden Sie abnormale Körperhaltung
 - Sorgen Sie für sicheren Stand und halten Sie jederzeit das Gleichgewicht.
- 14 Pflegen Sie Ihre Werkzeuge mit Sorgfalt
 - Halten Sie die Schneidwerkzeuge scharf und sauber, um besser und sicherer arbeiten zu können.
 - Befolgen Sie die Hinweise zur Schmierung und zum Werkzeugwechsel.
 - Kontrollieren Sie regelmäßig die Anschlussleitung des Elektrowerkzeugs und lassen Sie diese bei Beschädigung von einem anerkannten Fachmann erneuern.
- Kontrollieren Sie Verlängerungsleitungen regelmäßig und ersetzen Sie diese, wenn sie beschädigt sind.
- Halten Sie Handgriffe trocken, sauber und frei von Öl und Fett.
- 15 Ziehen Sie den Stecker aus der Steckdose
 - Bei Nichtgebrauch des Elektrowerkzeugs, vor der Wartung und beim Wechsel von Werkzeugen wie z. B. Sägeblatt, Bohrer, Fräser.
 - Wenn die Hobelwelle beim Arbeiten durch eine zu große Vorschubkraft oder Klemmen des Werkstückes blockiert, schalten Sie das Gerät aus und trennen Sie es vom Netz. Entfernen Sie das Werkstück und stellen Sie sicher, dass die Hobelwelle frei läuft. Schalten Sie das Gerät ein, und führen Sie den Arbeitsschritt erneut mit reduzierter Vorschubkraft durch.
- 16 Lassen Sie keine Werkzeugschlüssel stecken
 - Überprüfen Sie vor dem Einschalten, dass Schlüssel und Einstellwerkzeuge entfernt sind.
- 17 Vermeiden Sie unbeabsichtigten Anlauf
 - Vergewissern Sie sich, dass der Schalter beim Einstecken des Steckers in die Steckdose ausgeschaltet ist.
- 18 Benutzen Sie Verlängerungskabel für den Außenbereich
 - Verwenden Sie im Freien nur dafür zugelassene und entsprechend gekennzeichnete Verlängerungskabel.
- 19 Seien Sie aufmerksam
 - Achten Sie darauf, was Sie tun. Gehen Sie mit Vernunft an die Arbeit. Benutzen Sie das Elektrowerkzeug nicht, wenn Sie unkonzentriert sind.
- 20 Überprüfen Sie das Elektrowerkzeug auf eventuelle Beschädigungen
 - Vor weiterem Gebrauch des Elektrowerkzeugs müssen Schutzvorrichtungen oder leicht beschädigte Teile sorgfältig auf ihre einwandfreie und bestimmungsgemäße Funktion untersucht werden.
 - Überprüfen Sie, ob die beweglichen Teile einwandfrei funktionieren und nicht klemmen oder ob Teile beschädigt sind. Sämtliche Teile müssen richtig montiert sein und alle Bedingungen erfüllen, um den einwandfreien Betrieb des Elektrowerkzeugs zu gewährleisten.
 - Beschädigte Schutzvorrichtungen und Teile müssen bestimmungsgemäß durch eine anerkannte Fachwerkstatt repariert oder ausgewechselt werden, soweit nichts anderes in der Gebrauchsanweisung angegeben ist.
 - Beschädigte Schalter müssen bei einer Kundendienstwerkstatt ersetzt werden.
 - Benutzen Sie keine Elektrowerkzeuge, bei denen sich der Schalter nicht ein- und ausschalten lässt.

21 ACHTUNG!

- Der Gebrauch anderer Einsatzwerkzeuge und anderen Zubehörs kann eine Verletzungsgefahr für Sie bedeuten.

22 Lassen Sie Ihr Elektrowerkzeug durch eine Elektrofachkraft reparieren

- Dieses Elektrowerkzeug entspricht den einschlägigen Sicherheitsbestimmungen. Reparaturen dürfen nur von einer Elektrofachkraft ausgeführt werden, indem Originalersatzteile verwendet werden; anderenfalls können Unfälle für den Benutzer entstehen.

Dieses Gerät ist nicht dafür bestimmt, durch Personen (einschließlich Kinder) mit eingeschränkten physischen, sensorischen oder geistigen Fähigkeiten oder mangels Erfahrung und/oder mangels Wissen benutzt zu werden.

Kinder sollten beaufsichtigt werden, um sicherzustellen, dass sie nicht mit dem Gerät spielen.

SPEZIELLE SICHERHEITSHINWEISE

- Verwenden Sie keine stumpfen Messer. Rückschlaggefahr!
- Der Schneideblock muss vollständig abgedeckt sein.
- Verwenden Sie zum Hobeln von kurzen Werkstücken einen Schiebstock.
- Zum Hobeln von schmalen Werkstücken sollten Sie zusätzliche Sicherheitsvorkehrungen treffen. Der Einsatz von Querdruckvorrichtungen und Federabdeckungen könnte notwendig sein, um ein sicheres Arbeiten zu garantieren.
- Das Gerät eignet sich nicht zum Schneiden von Ausfaltungen.
- Die Rückschlagsicherung und die Vorschubwalze müssen regelmäßig überprüft werden.
- Geräte, die mit einem Spanabzug und Abzugshauben ausgestattet sind, sollten an die entsprechenden Geräte angeschlossen werden. Die Materialart kann die Staubentwicklung ungünstig beeinflussen.
- Das Gerät eignet sich ausschließlich zum Schneiden von Holz und ähnlichen Materialien.
- Wenn das Messer zu 5 % verschlissen ist, muss es ausgewechselt werden.
- Ein fehlender Schiebstock kann zu Gefahren führen. Der Schiebstock sollte bei Nichtgebrauch immer an der Maschine aufbewahrt werden.
- Wenn kleine Werkstücke von Hand eingeführt werden, besteht erhöhte Verletzungsgefahr. Herstellerempfehlungen zum Einsatz eines Schiebstock müssen beachtet werden.
- Eine falsche Ausrichtung von Schutzabdeckungen, Vorschubtisch oder Gitter kann zu unkontrollierbaren Situationen führen.
- Beschädigte oder verschmutzte Werkstücke bergen Gefahren. Metallteile oder splinterndes Material darf mit diesem Gerät nicht bearbeitet werden. **Verletzungsgefahr!**
- Platzieren Sie lange Werkstücke zum Schneiden auf dem Rolltisch oder einer anderen Abstützvorrichtung. Ansonsten könnten Sie die Kontrolle über das Werkstück verlieren.

- Die Maschine eignet sich nur zum Hobeln und Dickenhobeln
- Wenn Sie an der Maschine arbeiten sollten Sie immer angemessene Schutzkleidung tragen:
 - einen Gehörschutz zum Schutz vor Gehörschäden,
 - einen Atemschutz um dem Einatmen gefährlicher Staubpartikel vorzubeugen,
 - Schutzhandschuhe beim Handhaben der Messerwelle und von rauen Werkstoffen zur Verringerung des Risikos von Verletzungen durch scharfen Kanten,
 - eine Schutzbrille um Augenverletzungen durch herumfliegende Teilchen zu vermeiden.
- Die folgenden Situationen sollten unter allen Umständen vermieden werden: vorzeitige Unterbrechung des Schneidevorgangs (Hobelschnitte, die nicht die gesamte Länge des Werkstückes umfassen; das Hobeln von unebenen Holzteilen, die nicht gleichmäßig auf dem Vorschubtisch aufliegen).
- Achtung! Wenn der Hauptnetzanschluss einen schlechten Zustand aufweist, besteht beim Anschalten des Gerätes die Gefahr von Kurzschlüssen. Davon können auch andere Funktionen betroffen sein (z.B. das Aufleuchten von Kontrollleuchten). Sollten am Hauptnetzanschluss Störungen auftreten, wenden Sie sich bitte an Ihren lokalen Stromanbieter für Abhilfe und Informationen.

Restrisiken

Trotz bestimmungsgemäßer Verwendung können bestimmte Restrisikofaktoren nicht vollständig ausgeräumt werden. Bedingt durch den erforderlichen Arbeitsverlauf können folgende Verletzungen auftreten:

- **⚠ WARNUNG! Verletzungsgefahr** der Finger und Hände durch das Berühren der Messerwelle an nicht abgedeckten Bereichen, beim Werkzeugwechsel, außerdem können diese durch das Öffnen der Schutzabdeckung gequetscht werden.
- Augenverletzungen
- an der Einschub- und Auslassöffnung
- durch gefährlichen Rückschlag
- Gefährdung durch Strom, wenn die Elektroleitungen nicht richtig angeschlossen worden sind.
- beim Betrieb ohne Absaugung bzw. Spänesack, kann gesundheitsschädlicher Holzstaub entstehen.
- durch wegschleudernde Teile
- Durch im Werkstück enthaltene Metallteile können die Messer stumpf bzw. zerstört werden.
- Lungenschäden, falls keine geeignete Staubschutzmaske getragen wird.

⚠ **WARNUNG! Gehörschädigungen!**

Längerer Aufenthalt in unmittelbarer Nähe des laufenden Geräts kann zu Gehörschädigungen führen. **Gehörschutz tragen!**

Trotz dem Beachten der Betriebsanleitung können auch nicht offensichtliche Restrisiken bestehen.

Verhalten im Notfall

Leiten Sie die der Verletzung entsprechend notwendigen Erste Hilfe Maßnahmen ein und fordern Sie schnellst möglich qualifizierte ärztliche Hilfe an. Bewahren Sie den Verletzten vor weiteren Schädigungen und stellen Sie diesen ruhig. Für einen eventuell eintretenden Unfall sollte immer ein Verbandskasten nach DIN 13164 am Arbeitsplatz griffbereit vorhanden sein. Dem Verbandskasten entnommenes Material ist sofort wieder aufzufüllen. Wenn Sie Hilfe anfordern, machen Sie folgende Angaben

1. Ort des Unfalls
2. Art des Unfalls
3. Zahl der Verletzten
4. Art der Verletzungen

6. Technische Daten

Wechselstrommotor:	230 V ~ 50 Hz
Leistung P:	1500 W
Schutzart:	IP20
Max. Werkstückbreite:	252 mm
Max. Werkstückhöhe Dickendurchlass:	120 mm
Abrichtobeltisch:	920 x 263 mm
Dickenobeltisch:	270 x 303 mm
Dickenhobel-Vorschubgeschwindigkeit:	6 m/min
Leerlaufdrehzahl Hobelwelle:	9000 min ⁻¹
Max. Abricht-Hobeleinschnitttiefe:	2 mm
Max. Dicken-Hobeleinschnitttiefe:	2 mm
Max. Neigung Parallelanschlag:	45°
Spanabsaugung:	Ø 100 mm
Gewicht:	30,5 kg

Geräusch

Die Geräuschwerte wurden entsprechend EN 61029 ermittelt.

Schalldruckpegel L _{PA}	92,9 dB(A)
Unsicherheit K _{PA}	3 dB
Schalleistungspegel L _{WA}	105,9 dB(A)
Unsicherheit K _{WA}	3 dB

Tragen Sie einen Gehörschutz.

Die Einwirkung von Lärm kann Hörverlust bewirken.

Beschränken Sie die Geräuschentwicklung und Vibration auf ein Minimum!

- Verwenden Sie nur einwandfreie Geräte.
- Warten und reinigen Sie das Gerät regelmäßig.
- Passen Sie Ihre Arbeitsweise dem Gerät an.
- Überlasten Sie das Gerät nicht.
- Lassen Sie das Gerät gegebenenfalls überprüfen.
- Schalten Sie das Gerät aus, wenn es nicht benutzt wird.

7. Arbeitsvorbereitung

Überprüfen Sie vor jedem Gebrauch:

- Ein- und Ausschalter inkl. Notausschalter (falls vorhanden) auf ordnungsgemäße Funktion
- **verriegelte trennende Schutzeinrichtungen** durch ein aufeinander folgendes Öffnen jeder trennenden Schutzeinrichtung um die Maschine auszuschalten und durch Prüfung, dass es unmöglich ist, die Maschine bei jeder geöffneten Schutzeinrichtung einzuschalten
- **Bremse** durch Funktionsprüfung um festzustellen, ob die Bremsung innerhalb der angegebenen Bremszeit erfolgt und, sofern die Maschine mit einer mechanischen Bremse ausgerüstet ist, dass die Bremse nach jedem Ansprechen des Überlastschutzes geprüft werden muss
- **Rückschlaggreifer** mindestens einmal pro Arbeitsschicht durch Besichtigung, um festzustellen, dass sie sich in gutem Arbeitszustand befinden, z. B. keine Beschädigung der Berührungsfläche durch Stöße haben und dass die Greifer durch das Eigengewicht ungehindert zurückfallen;
- **Hobelmesser** auf Beschädigungen und richtigen Sitz.

Die Maschine darf nur benutzt werden, wenn alle diese Bedingungen eingehalten sind.

Verwenden Sie nur gut geschärfte und gewartete Messer. Nur für die Maschine konstruierte Messer verwenden.

Verwenden Sie zum Bearbeiten kurzer Werkstücke Schiebehölzer oder Schiebestöcke, die nicht defekt sind.

Schließen Sie die Maschine an eine Staub- oder Späneabsaugvorrichtung an.

Überprüfen Sie vor Beginn der Bearbeitung, dass der Anschlag festgeklemmt ist.

Überzeugen Sie sich, dass Sie jeder Zeit das Gleichgewicht halten können. Stellen Sie sich seitlich zur Maschine.

Halten Sie Ihre Hände bei laufender Maschine in sicherer Entfernung von der Schneidwalze und von der Stelle, an der die Späne ausgestoßen werden.

Erst mit dem Hobeln beginnen, wenn die Schneidwalze ihre erforderliche Drehzahl erreicht hat.

Außerdem darauf achten, dass das Werkstück keine Kabel, Seile, Schnüre oder ähnliches enthält. Bearbeiten Sie kein Holz, das zahlreiche Asteinschlüsse oder Astlöcher enthält.

Sichern Sie lange Werkstücke gegen Abkippen am Ende des Hobelvorganges. Verwenden Sie dazu z.B. Abrollständer oder ähnliche Vorrichtungen.

Es ist strengstens untersagt, Späne oder Splitter bei laufender Maschine zu entfernen.

Schalten Sie die Maschine bei einer Blockade sofort ab. Ziehen Sie den Netzstecker und entfernen Sie das verklemmte Werkstück.

Nach jedem Gebrauch die kleinste Schnittgröße einstellen, um der Verletzungsgefahr vorzubeugen.

⚠ ACHTUNG!

Die Maschine muss am Fußboden / Arbeitsplatte mit den geeigneten Schrauben / Schraubzwingen sicher befestigt werden, da Kippgefahr besteht. (Abb.19)

- Überzeugen Sie sich vor dem Anschließen, dass die Daten auf dem Typenschild mit den Netzdaten übereinstimmen.
- **⚠ WARNUNG!** Vor jeglichen Reinigungs-, Einstellungs-, Wartungs- oder Instandsetzungsarbeiten trennen Sie den Netzstecker von der Hauptstromversorgung!
- Überprüfen Sie regelmäßig, ob Messer (21) und Riegel (22) fest im Messerblock (23) befestigt sind. (Bild 17)
- Die Messer (21) dürfen am Messerblock (23) maximal 1,1 mm überstehen. (Bild 18)
- Prüfen Sie die Anti-Rückschlagklauen (24) auf einwandfreie Funktion. (Bild 15)
- Tragen Sie immer einen Augenschutz.
- Schneiden Sie niemals Einbuchtungen, Zapfen oder Formen.
- Vor Inbetriebnahme müssen alle Abdeckungen und Sicherheitsvorrichtungen ordnungsgemäß montiert sein.
- Das Hobelmesser muß frei laufen können.

8. Montage

8.1 Parallelanschlag (Bild 4/5)

- Setzen Sie die Halterung (25) an den Vorschubtisch (13).
- Achten Sie darauf, dass die Bohrungen der Halterung (25) mit den Innengewinden im Vorschubtisch (13) bündig sind.
- Fixieren Sie die Halterung (25) mit Hilfe der beiden mitgelieferten Innensechskantschrauben am Vorschubtisch (13).

8.2 Hobelmesserabdeckung (Bild 1-3)

- Setzen Sie die Halterung für die Hobelmesserabdeckung (8) auf der linken Seite des Abnehmtes (14) so auf, dass Stift und Gewindestift in die beiden Bohrungen greifen.
- Fixieren Sie die Hobelmesserabdeckung (12) mit dem mitgelieferten Feststellschraube (33)

8.3 GummifüÙe (Bild 1-2)

Fixieren Sie die vier GummifüÙe (11) mit den mitgelieferten Innensechskantschrauben (37) und Unterlegscheiben (36) an der Unterseite des Gerätes.

9. Betrieb

⚠ ACHTUNG! Die Dicken-/Abrichthobelmachine wurde speziell zum Hobeln von festem Holz konzipiert. Dazu werden hochlegierte Messer (21) eingesetzt. Beim Dickenhobeln muss die Kontaktfläche des Werkstückes flach sein. Werden größere oder schwerere Werkstücke bearbeitet, ist es notwendig, die Maschine auf der Standfläche zu befestigen (z. B. Mittels der Gewinde im Maschinenboden).

- Der Ein-/Ausschalter (1) befindet sich an der linken Seite der Maschine. Drücken Sie zum Einschalten der Maschine die grüne Taste „I“. Drücken Sie zum Ausschalten der Maschine die rote Taste „0“.
- Die Maschine ist mit einem Überlastschalter (35) zum Schutz des Motors ausgestattet. Im Falle einer Überlastung stoppt die Maschine automatisch. Nach einer Weile kann der Überlastschalter (35) wieder zurückgesetzt werden.
- Verwenden Sie bei der Bearbeitung von langen Werkstücken Rolltische oder eine ähnliche Abstützvorrichtung. Diese Zusatzausrüstungen sind in Fachmärkten erhältlich. Sie müssen auf Zufuhr- und Abnahmeseite der Hobelmaschine platziert werden. Die Höheneinstellung muss so erfolgen, dass das Werkstück waagrecht in die Maschine geführt werden kann und waagrecht herausgenommen werden kann.

9.1 Abrichthobeln

⚠ ACHTUNG! Ziehen Sie vor allen Wartungs-, Reinigungs-, und Einstellarbeiten den Netzstecker.

9.1.1 Einstellung (Bild 1/3/5)

- Drehen Sie den Einstellknopf für Spantiefe (9), um die Höhe des Vorschubtisches (13) einzustellen. Die eingestellte Schnitttiefe kann auf der Skala (18) abgelesen werden.
- Lockern Sie den Parallelanschlag (6) mit dem Klemmhebel (7). Stellen Sie den gewünschten Winkel ein. Der eingestellte Winkel kann an der Skala (38) abgelesen werden. Fixieren Sie den Parallelanschlag (6) nach erfolgter Einstellung wieder mit dem Klemmhebel (7).

9.1.2 Anbringen der Spanabsaugung (Bild 6-8/16)

- Setzen Sie die Handkurbel (4) auf die Welle am Abnahmetisch (14). Drehen Sie die Handkurbel (4) gegen den Uhrzeigersinn, um den Dickenhobeltisch (20) in seine niedrigste Position zu bringen.
- Setzen Sie die Spanabsaugung (5) auf den Dickenhobeltisch (20) auf.
- Drehen Sie die Handkurbel (4) im Uhrzeigersinn, bis die Spanabsaugung (5) fest eingespannt ist und die Ausbuchtung (C) auf dem Sicherheitschalter (D2) aufliegt.
- Bringen Sie den Staubabsaug-Adapter Ø 100mm (27) an der Spanabsaugung (5) an.
- Schließen Sie die Hobelmaschine an eine Spanabsauganlage (nicht im Lieferumfang) an.

9.1.3 Abrichthobel- Betrieb (Bild 9/10)

- Öffnen Sie die Rändelschraube (32) und verschieben Sie die Hobelmesserabdeckung (12) so weit, wie es die Breite des Werkstückes erfordert. Ziehen Sie dann die Rändelschraube (32) wieder an.
- Verbinden Sie den Netzstecker mit der Netzleitung. Drücken Sie die grüne Taste „I“, um die Hobelmaschine zu starten.
- Legen Sie das zu bearbeitende Werkstück auf den Vorschubtisch (13). Fassen Sie die Schiebelöcke (2) mit beiden Händen und schieben Sie das Werkstück vorwärts in Richtung Abnehmtisch (14) über die Messer (21).
- Schalten Sie nach Beendigung der Arbeit die Maschine ab. Drücken Sie dazu die rote Taste „0“. Trennen Sie die Maschine anschließend vom Netz.
- Entfernen Sie Späne und Staub vom Vorschubtisch (13), Abnehmtisch (14) und Messerblock (23), nachdem die Maschine komplett zum Stillstand gekommen ist.
- Bringen Sie die Hobelmesserabdeckung (12) wieder in Position und decken Sie das Hobelmesser auf der gesamten Länge ab.

9.2 Dickenhobeln

⚠ **ACHTUNG!**: Ziehen Sie vor allen Wartungs-, Reinigungs-, und Einstellarbeiten den Netzstecker.

9.2.1 Einstellung (Bild 13)

Setzen Sie die Handkurbel (4) auf den Pfosten am Abnahmetisch (14) und drehen Sie den Dickenhobeltisch (20) auf die gewünschte Höhe. Der eingestellte Winkel kann an der Skala (29) abgelesen werden.

9.2.2 Anbringen der Spanabsaugung (Bild 8, 11-13, 16)

- Lösen Sie die Rändelschraube (32) und ziehen Sie die Hobelmesserabdeckung (12) so weit wie möglich nach vorne.
- Setzen Sie die Spanabsaugung (5) auf den Abnehmtisch (14) auf. Achten Sie darauf, dass die Anschlagstifte und die Fixierschraube (34) jeweils in die Bohrungen und das Innengewinde am Abnehmtisch (14) greifen und die Ausbuchtung (B) auf dem Sicherheitsschalter (D1) aufliegt.
- Drehen Sie die Fixierschraube (34), bis die Spanabsaugung (5) fest fixiert ist.
- Bringen Sie den Staubabsaug-Adapter Ø 100mm (27) an der Spanabsaugung (5) an.
- Schließen Sie die Hobelmaschine an eine Spanabsauganlage (nicht im Lieferumfang) an.

9.2.3 Dickenhobel-Betrieb (Bild 11/13/17)

- Verbinden Sie den Netzstecker mit der Netzleitung. Drücken Sie die grüne Taste „I“, um die Hobelmaschine zu starten.
- Legen Sie ein Werkstück auf den Dickenhobeltisch (20). Führen Sie das Werkstück Richtung Vorschubtisch (13) zu.
- Schalten Sie nach Beendigung der Arbeit die Maschine ab. Drücken Sie dazu die rote Taste „0“. Trennen Sie die Maschine anschließend vom Netz.

- Entfernen Sie Späne und Staub vom Dickenhobeltisch (20) und Messerblock (23), nachdem die Maschine komplett zum Stillstand gekommen ist.
- Verwenden Sie bei längeren Werkstücken die ausziehbare Werkstückauflage (10).

9.3 Messerwechsel (Bild 17/18)

- ⚠ **ACHTUNG!**: Ziehen Sie grundsätzlich den Netzstecker, bevor Sie die Messer wechseln.
- Entfernen Sie den Parallelanschlag in umgekehrter Weise, wie unter 8.1 beschrieben.
- Ziehen Sie die Hobelmesserabdeckung (12) so weit wie möglich nach vorne, so dass der gesamte Messerblock (23) frei liegt.
- Lösen Sie die Spannschrauben (A), indem Sie sie mit dem mitgelieferten Gabelschlüssel (17) im Uhrzeigersinn drehen. Drehen Sie den Messerblock (23) so, dass der Riegel (22) mit dem Messer (21) herausgezogen werden kann.
- Reinigen Sie alle relevanten Teile sowie die Messerschlitze im Messerblock (23).
- Setzen Sie den Riegel (22) mit dem neuen Messer (21) wieder ein und richten Sie sie seitlich am Messerblock aus.
- Setzen Sie den Klingeneinstellblock (15), wie in Bild 18 gezeigt, auf dem Messerblock. Achten Sie darauf, dass das Messer (21) den Klingeneinstellblock (15) auf beiden Seiten berührt.
- Ziehen Sie die Spannschrauben (A) mit dem mitgelieferten Gabelschlüssel (17) an.
- Schieben Sie die Hobelmesserabdeckung (12) wieder in Position, so dass das Messer (21) bedeckt ist.

⚠ **ACHTUNG!**

Verwenden Sie ausschließlich die für dieses Gerät vom Hersteller empfohlenen Messer. Bei der Verwendung anderer Messer besteht Verletzungsgefahr auf Grund von Kontrollverlust.

Vermeiden Sie ein Überdrehen und mögliches Ablösen der Gewinde. Riegel (22) oder Schrauben mit abgenutztem Gewinde müssen sofort ersetzt werden.

10. Reinigung, Wartung und Ersatzteilbestellung

Allgemeine Wartungsmaßnahmen

Wischen Sie von Zeit zu Zeit mit einem Tuch Späne und Staub von der Maschine ab. Ölen Sie zur Verlängerung des Werkzeuglebens einmal pro Monat die Drehteile. Ölen Sie nicht den Motor. Benutzen Sie zur Reinigung des Kunststoffes keine ätzenden Mittel.

⚠ **WARNUNG!** Vor jeglichen Reinigungs-, Einstellungs-, Wartungs- oder Instandsetzungsarbeiten trennen Sie den Netzstecker von der Hauptstromversorgung!

10.1 Reinigung

- Halten Sie Schutzvorrichtungen, Luftschlitz und Motorengehäuse so staub- und schmutzfrei wie möglich. Reiben Sie das Gerät mit einem sauberen Tuch ab oder blasen Sie es mit Druckluft bei niedrigem Druck aus.
- Wir empfehlen, dass Sie das Gerät direkt nach jeder Benutzung reinigen.
- Reinigen Sie das Gerät regelmäßig mit einem feuchten Tuch und etwas Schmierseife. Verwenden Sie keine Reinigungs- oder Lösungsmittel; diese könnten die Kunststoffteile des Gerätes angreifen. Achten Sie darauf, dass kein Wasser in das Geräteinnere gelangen kann. Das Eindringen von Wasser in ein Elektrogerät erhöht das Risiko eines elektrischen Schlages.
- Späneauswurf und/ oder Staubabsaugung regelmäßig reinigen.
- Gerät niemals mit Wasser abspritzen!

10.2 Wartung (Bild 1/15)

10.2.1 Maschine

Schmieren Sie nach etwa 10 Betriebsstunden folgende Teile periodisch:

- Lager der Zuführungs- /Ausgabewalzen, Anti-Rückschlagklauen (24)
- Lager der Riemenrolle und –scheibe
- Gewindestangen zur Höheneinstellung des Dickenhobelstisches (20)

Verwenden Sie ausschließlich Trockenschmiermittel.

Vorschubtisch (13), Abnehmtisch (14), Dickenhobelstisch, Zuführungs- /Ausgabewalzen und Anti-Rückschlagklauen (24) müssen grundsätzlich harzfrei gehalten werden. Verschmutzte Zuführungs-/Ausgabewalzen oder Anti-Rückschlagklauen (24) müssen gereinigt werden. Um ein Überhitzen des Motors zu verhindern, ist der Staub, der sich in den Belüftungsöffnungen ansetzt, regelmäßig zu entfernen. Verbessern Sie die Gleitfähigkeit der Tische, indem Sie sie periodisch mit Gleitmittel behandeln.

10.2.2 Schneidwerkzeug

Messer (21), Riegel (22) und Messerblock (23) müssen regelmäßig von Harz befreit werden. Reinigen Sie diese mit entsprechendem Harzentferner.

10.3 Ersatzteilbestellung:

Bei der Ersatzteilbestellung sollten folgende Angaben gemacht werden;

- Typ des Gerätes
- Artikelnummer des Gerätes
- Ident-Nummer des Gerätes
- Ersatzteilnummer des erforderlichen Ersatzteils

Reparaturen und Arbeiten, die nicht in dieser Anleitung beschrieben wurden, nur von qualifiziertem Fachpersonal durchführen lassen.

Service-Informationen

Es ist zu beachten, dass bei diesem Produkt folgende Teile einem gebrauchsgemäßen oder natürlichen Verschleiß unterliegen bzw. folgende Teile als Verbrauchsmaterialien benötigt werden.

Verschleißteile:*

- Keilriemen
- Kohlebürsten
- Hobelmesser

* nicht zwingend im Lieferumfang enthalten!

11. Lagerung

Lagern Sie das Gerät und dessen Zubehör an einem dunklen, trockenen und frostfreiem sowie für Kinder unzugänglichem Ort. Die optimale Lagertemperatur liegt zwischen 5 und 30°C. Bewahren Sie das Elektrowerkzeug in der Originalverpackung auf.

Decken Sie das Elektrowerkzeug ab, um es vor Staub oder Feuchtigkeit zu schützen.

Bewahren Sie die Bedienungsanleitung bei dem Elektrowerkzeug auf.

12. Elektrischer Anschluss

⚠️ WARNUNG! Stromschlag! Es besteht Verletzungsgefahr durch elektrischen Strom!

Ein defektes Kabel oder ein defekter Stecker kann zum Stromschlag führen.

Vermeiden Sie die Körperberührung mit geerdeten Teilen und schützen Sie sich so vor elektrischem Schlag.

⚠️ Der Betrieb ist nur mit Fehlerstrom-Schutzschalter (RCD max. Fehlerstrom 30mA) zulässig.

Den Stecker des Stromkabels an einer Steckdose mit passender Form, Spannung und Frequenz anschließen, die den geltenden Vorschriften entspricht. Nicht am Netzkabel ziehen, um den Stecker aus der Steckdose zu ziehen.

Der installierte Elektromotor ist betriebsfertig angeschlossen. Der Anschluss entspricht den einschlägigen VDE- und DIN-Bestimmungen. Der kundenseitige Netzanschluss sowie die verwendete Verlängerungsleitung müssen diesen Vorschriften entsprechen.

- Das Produkt erfüllt die Anforderungen der EN 61000-3-11 und unterliegt Sonderanschlussbedingungen. Das heisst, dass eine Verwendung an beliebigen frei wählbaren Anschlusspunkten nicht zulässig ist.
- Das Gerät kann bei ungünstigen Netzverhältnissen zu vorübergehenden Spannungsschwankungen führen.
- Das Produkt ist ausschließlich zur Verwendung an Anschlusspunkten vorgesehen, die a) eine maximale zulässige Netzimpedanz Z nicht überschreiten, oder

- b) die eine Dauerstrombelastbarkeit des Netzes von mindestens 100 A je Phase haben.
- Sie müssen als Benutzer sicherstellen, wenn nötig in Rücksprache mit Ihrem Energieversorgungsunternehmen, daß Ihr Anschlusspunkt, an dem Sie das Produkt betreiben möchten, eine der beiden genannten Anforderungen a) oder b) erfüllt.

Wichtige Hinweise

Bei Überlastung des Motors schaltet dieser selbständig ab. Nach einer Abkühlzeit (zeitlich unterschiedlich) lässt sich der Motor wieder einschalten.

Schadhafte Elektro-Anschlussleitung

An elektrischen Anschlussleitungen entstehen oft Isolationsschäden.

Ursachen hierfür können sein:

- Druckstellen, wenn Anschlussleitungen durch Fenster oder Türspalten geführt werden.
- Knickstellen durch unsachgemäße Befestigung oder Führung der Anschlussleitung.
- Schnittstellen durch Überfahren der Anschlussleitung.
- Isolationsschäden durch Herausreißen aus der Wandsteckdose.
- Risse durch Alterung der Isolation.

Solch schadhafte Elektro-Anschlussleitungen dürfen nicht verwendet werden und sind aufgrund der Isolationsschäden lebensgefährlich.

Elektrische Anschlussleitungen regelmäßig auf Schäden überprüfen. Achten Sie darauf, dass beim Überprüfen die Anschlussleitung nicht am Stromnetz hängt.

Elektrische Anschlussleitungen müssen den einschlägigen VDE- und DIN-Bestimmungen entsprechen. Verwenden Sie nur Anschlussleitungen mit Kennzeichnung H05VV-F.

Ein Aufdruck der Typenbezeichnung auf dem Anschlusskabel ist Vorschrift.

Wechselstrommotor

- Die Netzspannung muss 230 V~ / 50 Hz betragen.
- Verlängerungsleitungen bis 25 m Länge müssen einen Querschnitt von 1,5 mm² aufweisen, > 25 m Länge / 2,5 mm².

Anschlüsse und Reparaturen der elektrischen Ausrüstung dürfen nur von einer Elektrofachkraft durchgeführt werden.

Bei Rückfragen bitte folgende Daten angeben:

- Stromart des Motors
- Daten des Maschinen-Typenschildes
- Daten des Motor-Typschildes

13. Entsorgung und Wiederverwertung

Das Gerät befindet sich in einer Verpackung um Transportschäden zu verhindern. Diese Verpackung ist Rohstoff und ist somit wieder verwendbar oder kann dem Rohstoffkreislauf zurückgeführt werden.

Das Gerät und dessen Zubehör bestehen aus verschiedenen Materialien, wie z.B. Metall und Kunststoffe. Führen Sie defekte Bauteile der Sondermüllentsorgung zu. Fragen Sie im Fachgeschäft oder in der Gemeindeverwaltung nach!

14. Störungsabhilfe

Störung	Mögliche Ursache	Abhilfe
Maschine lässt sich nicht einschalten	Keine Netzspannung vorhanden Kohlebürsten abgenutzt Spanabsaugung nicht montiert	Spannungsversorgung kontrollieren Maschine in die Kundendienstwerkstatt bringen Spanabsaugung montieren
Maschine ohne Funktion oder stoppt plötzlich	Stromausfall Motor oder Schalter defekt Mikroschalter prüfen	<ul style="list-style-type: none"> • Sicherung überprüfen / Überlastschutz am Gerät prüfen • Motor oder Schalter von einer Elektrofachkraft überprüfen lassen • Spanabsaugung so montieren, dass der Mikroschalter betätigt wird Netzseitige Vorsicherung kontrollieren Die Maschine läuft durch den eingebauten Unterspannungsschutz nicht von selbst wieder an und muss nach Spannungswiederkehr erneut eingeschaltet werden.
Maschine bleibt während des Hobelns stehen	Hobelmesser stumpf/verschlissen Überlastschalter hat ausgelöst Mikroschalter prüfen Zu große Spanabnahme Zu großer Vorschub	Messer wechseln oder schärfen Nach Abkühlzeit Motor wieder einschalten Spanabsaughaube bzw. Tischverriegelung so montieren dass der Mikroschalter betätigt wird. Spanabnahme verringern Vorschubgeschwindigkeit verringern
Werkstück klemmt beim Dickenhobeln	Schnitttiefe zu groß	Schnitttiefe reduzieren und Werkstück in mehreren Arbeitsgängen bearbeiten
Drehzahl sinkt während des Hobelns ab	Zu große Spanabnahme Zu großer Vorschub Stumpfe Messer	Spanabnahme verringern Vorschubgeschwindigkeit verringern Messer austauschen
Unbefriedigender Oberflächenzustand	Hobelmesser stumpf/verschlissen Hobelmesser durch Späne zuge-setzt Ungleichmäßige Zuführung	Messer wechseln oder schärfen Späne entfernen Werkstück mit konstantem Druck und reduzierter Zuführungsgeschwindigkeit zuführen
Bearbeitete Oberfläche zu rau	Werkstück enthält noch zu viel Feuchtigkeit	Werkstück trocknen
Bearbeitete Oberfläche rissig	<ul style="list-style-type: none"> • Werkstück wurde gegen die Wuchsrichtung bearbeitet • Zu viel Material auf einmal abgehobelt 	<ul style="list-style-type: none"> • Werkstück von der Gegenrichtung bearbeiten • Werkstück in mehreren Arbeitsgängen bearbeiten
Zu geringer Werkstückvorschub beim Dickenhobeln	<ul style="list-style-type: none"> • Werkstück wurde gegen die Wuchsrichtung bearbeitet • Zu viel Material auf einmal abgehobelt 	<ul style="list-style-type: none"> • Tischplatte reinigen und dünn mit Gleitwachs behandeln • Transportwalzen instand setzen
Späneauswurf beim Dickenhobeln verstopft (ohne Absaugung)	Zu große Spanabnahme Stumpfe Messer Zu nasses Holz	Spanabnahme verringern Messer austauschen Werkstück trocknen
Späneauswurf beim Abrichthobeln verstopft (ohne Absaugung)	Zu große Spanabnahme Zu großer Vorschub Stumpfe Messer Zu nasses Holz	Spanabnahme verringern Vorschubgeschwindigkeit verringern Messer austauschen Werkstück trocknen
Späneaustritt mit Absaugung beim Abricht- oder Dickenhobeln verstopft	Absaugung zu schwach	Es muss ein Absauggerät eingesetzt werden, welches am Absaug-Anschlussstutzen eine Luftgeschwindigkeit von mindestens 20 m/s gewährleistet
Optionales Zubehör		
		HSS-Hobelmesser Zweiteiliges-Set Artikelnummer: 3902204701 EAN: 4046664023333

Regelmäßige Wartungsperiode		Vor jeder Inbetriebnahme	Bei Bedarf	Wöchentlich	Nach 6 Monaten
Überprüfung Hobelmesser auf einwandfreien Zustand	Kontrollieren	X			
	Ersetzen		X		X
Überprüfung Funktionstüchtigkeit Sicherheitseinrichtungen	Kontrollieren	X			
	Ersetzen		X		
Reinigung der Maschine von Staub / Späne	Reinigen	X			
Überprüfung der Antriebsriemen auf Spannung & Zustand / Abnutzung	Kontrollieren		X		
	Ersetzen				
Einölen / Einschmieren aller beweglichen Verbindungsteile				X	X

Explanation of the symbols



Read and observe the instructions manual and safety regulations before starting the machine!



WARNING! Wear safety goggles. Sparks generated during working or splinters, chips and dust emitted by the device can cause loss of sight.



Wear ear-muffs!



Wear a breathing mask. Dust which is injurious to health can be generated when working on wood and other materials. Never use the tool to work on any materials containing asbestos!



WARNING! Risk of injury! Never reach into the planing knife during operation.



OFF



Overload switch



ON

1. Introduction

MANUFACTURER:

scheppach

Fabrikation von Holzbearbeitungsmaschinen GmbH
Günzburger Str. 69
D - 89335 Ichenhausen

DEAR CUSTOMER,

We hope your new tool brings you much enjoyment and success.

NOTE:

According to the applicable product liability laws, the manufacturer of the device does not assume liability for damages to the product or damages caused by the product that occurs due to:

- Improper handling,
- Non-compliance of the operating instructions,
- Repairs by third parties, not by authorized service technicians,
- Installation and replacement of non-original spare parts,
- Application other than specified,
- A breakdown of the electrical system that occurs due to the non-compliance of the electric regulations and VDE regulations 0100, DIN 57113 / VDE0113.

We recommend:

Read through the complete text in the operating instructions before installing and commissioning the device. The operating instructions are intended to help the user to become familiar with the machine and take advantage of its application possibilities in accordance with the recommendations.

The operating instructions contain important information on how to operate the machine safely, professionally and economically, how to avoid danger, costly repairs, reduce downtimes and how to increase reliability and service life of the machine. In addition to the safety regulations in the operating instructions, you have to meet the applicable regulations that apply for the operation of the machine in your country.

Keep the operating instructions package with the machine at all times and store it in a plastic cover to protect it from dirt and moisture. Read the instruction manual each time before operating the machine and carefully follow its information. The machine can only be operated by persons who were instructed concerning the operation of the machine and who are informed about the associated dangers. The minimum age requirement must be complied with. In addition to the safety instructions contained in this manual and the specific country regulations the generally accepted technical rules must be observed for the operation of woodworking machines.

2. Layout (Fig. 1-19)

1. On/Off switch
2. Slide block
3. Push stick
4. Hand crank
5. Chip extractor
6. Parallel stop
7. Clamping lever
8. Mounting for planing knife cover
9. Setting knob for the chip depth
10. Workpiece support
11. Rubber foot
12. Planing knife cover
13. Feed table
14. Planing table
15. Blade adjustment block
16. Allen wrench - small
17. Open-ended spanner
18. Scale (Fig.3)
19. Pointer (Fig.3)
20. Thickening table
21. Blade
22. Latch
23. Knife block
24. Anti-kick claws
25. Mounting with knife cover plate (Fig.5)
26. Allen wrench - medium
27. Chip extractor adapter Ø 100 mm
28. Allen wrench - large
29. Scale (Fig.6)
30. Pointer (Fig.6)
31. Locking screw
32. Knurled screw
33. Locking screw
34. Fixing screw chip extractor
35. Overload switch
36. Washer
37. Allen screw
38. Scale (Fig.5)
39. Pointer (Fig.5)
40. Blade covering plate

3. Scope of delivery

- Open the packaging and remove the device carefully.
- Remove the packaging material as well as the packaging and transport bracing (if available).
- Check that the delivery is complete.
- Check the device and accessory parts for transport damage.
- If possible, store the packaging until the warranty period has expired.

ATTENTION!

The device and packaging materials are not toys! Children must not be allowed to play with plastic bags, film and small parts! There is a risk of swallowing and suffocation!

- Plane (1x)
- Push stick (1x)
- Slide block (2x)
- Open-ended wrench (1x)
- Allen wrench, small (1x)
- Allen wrench, medium (1x)
- Allen wrench, large (1x)
- Rubber foot (4x)
- Washer (4x)
- Allen key (4x)
- Original operating instructions (1x)
- Blade adjustment block (1x)
- Hand crank (1x)
- Locking screw (1x)
- Washer Locking screw (1x)
- Chip extractor adapter (1x)
- Chip extractor (1x)
- Parallel stop (1x)
- Planing knife cover (1x)
- Knife covering plate (1x)
- Allen screw (2x)
- Spring ring (2x)
- Washer large (1x)
- Hexagon nut, self-locking (1x)

4. Intended use

The surfacing and thicknessing plane is designed for the surfacing and thicknessing of all types of whole pieces of square, rectangular or chamfered converted timber.

The machine is to be used only for its prescribed purpose.

⚠ WARNING!

The following work must not be carried out:

- Insert work (in other words any work which does not extend over the full length of the workpiece)
- Recesses, tenons or cut-outs
- Planing highly warped timber in which there is inadequate contact with the feed bench.

⚠ The protective equipment on the appliance is strictly prohibited to be disassembled, changed, used in conflict with the designation and it is prohibited to attach any protective equipment of other manufacturers.

The bridge guard must not be removed during machining. The unused part of the blade shaft must be covered.

Requirements for operating staff

The appliance may only be operated and maintained by persons familiarised with it and informed about possible risks.

Never let children work with the appliance. Never let adults work with the appliance unless they have been properly trained.

The operating staff must carefully read the Operating Instructions before using the appliance.

Qualification: Apart from the detailed instructions by a professional, no special qualification is necessary for appliance using.

Minimum age: Persons over 18 years of age can only work on the appliance. An exception includes youngsters trained in order to reach knowledge under supervision of the trainer during occupational education.

Local regulations may stipulate the minimum age of the user.

Training: Using the appliance only requires corresponding training by a professional or the Operating Instructions. No special training is necessary.

The equipment is to be used only for its prescribed purpose. Any other use is deemed to be a case of misuse. The user / operator and not the manufacturer will be liable for any damage or injuries of any kind caused as a result of this.

Please note that our equipment has not been designed for use in commercial, trade or industrial applications. Our warranty will be voided if the machine is used in commercial, trade or industrial businesses or for equivalent purposes.

5. Important information

General Safety Instructions

WARNING! When using electric tools basic safety precautions should always be followed to reduce the risk of fire, electric shock and personal injury including the following.

Read all these instructions before attempting to operate this product and save these instructions.

Safe operation

- 1 Keep work area clear
 - Cluttered areas and benches invite injuries.
- 2 Consider work area environment
 - Do not expose tools to rain.
 - Do not use tools in damp or wet locations.
 - Keep work area well lit.
 - Do not use tools in the presence of flammable liquids or gases.
- 3 Guard against electric shock
 - Avoid body contact with earthed or grounded surfaces (e.g. pipes, radiators, ranges, refrigerators).
- 4 Keep other persons away
 - Do not let persons, especially children, not involved in the work touch the tool or the extension cord and keep them away from the work area.
- 5 Store idle tools
 - When not in use, tools should be stored in a dry locked-up place, out of reach of children.
- 6 Do not force the tool
 - It will do the job better and safer at the rate for which it was intended.

- 7 Use the right tool
 - Do not force small tools to do the job of a heavy duty tool.
 - Do not use tools for purposes not intended; for example do not use circular saws to cut tree limbs or logs.
- 8 Dress properly
 - Do not wear loose clothing or jewellery, they can be caught in moving parts.
 - Non-skid footwear is recommended when working outdoors.
 - Wear protective hair covering to contain long hair.
- 9 Use protective equipment
 - Use safety glasses.
 - Use face or dust mask if working operations create dust.
- 10 Connect dust extraction equipment
 - If the tool is provided for the connection of dust extraction and collecting equipment, ensure these are connected and properly used.
- 11 Do not abuse the cord
 - Never yank the cord to disconnect it from the socket. Keep the cord away from heat, oil and sharp edges.
- 12 Secure work
 - Where possible use clamps or a vice to hold the work.
It is safer than using your hand.
- 13 Do not overreach
 - Keep proper footing and balance at all times.
- 14 Maintain tools with care
 - Keep cutting tools sharp and clean for better and safer performance.
 - Follow instruction for lubricating and changing accessories.
 - Inspect tool cords periodically and if damaged have them repaired by an authorized service facility.
 - Inspect extension cords periodically and replace if damaged.
 - Keep handles dry, clean and free from oil and grease.
- 15 Disconnect tools
 - When not in use, before servicing and when changing accessories such as blades, bits and cutters, disconnect tools from the power supply.
If the planer shaft blocked when working by excessive feed force or clamping the work piece, turn off the device and disconnect it from the mains plug. Remove the workpiece and make sure that the planer shaft runs freely. Turn the power on, and run the operation again with reduced feed force.
- 16 Remove adjusting keys and wrenches
 - Form the habit of checking to see that keys and adjusting wrenches are removed from the tool before turning it on.

- 17 Avoid unintentional starting
 - Ensure switch is in "off" position when plugging in.
- 18 Use outdoor extension leads
 - When the tool is used outdoors, use only extension cords intended for outdoor use and so marked.
- 19 Stay alert
 - Watch what you are doing, use common sense and do not operate the tool when you are tired.
- 20 Check damaged parts
 - Before further use of tool, it should be carefully checked to determine that it will operate properly and perform its intended function.
 - Check for alignment of moving parts, binding of moving parts, breakage of parts, mounting and any other conditions that may affect its operation.
 - A guard or other part that is damaged should be properly repaired or replaced by an authorized service centre unless otherwise indicated in this instruction manual.
 - Have defective switches replaced by an authorized service centre.
 - Do not use the tool if the switch does not turn it on and off.
- 21 WARNING!**
 - The use of any accessory or attachment other than one recommended in this instruction manual may present a risk of personal injury.
- 22 Have your tool repaired by a qualified person
 - This electric tool complies with the relevant safety rules. Repairs should only be carried out by qualified persons using original spare parts, otherwise this may result in considerable danger to the user.

This appliance is not intended for use by persons (including children) with reduced physical, sensory or mental capabilities, or lack of experience and knowledge, unless they have been given supervision or instruction concerning use of the appliance by a person responsible for their safety. Children should be supervised to ensure that they do not play with the appliance.

SPECIAL SAFETY INSTRUCTIONS

- Do not use blunt knives. Risk of kick-back.
- The cutter block must be fully covered.
- Use a push stick to plane any short workpieces.
- Take additional safety precautions if you are planing any narrow workpieces. It may be necessary to use lateral pressure equipment and springloaded covers to ensure that you can work in safety.
- The machine is not suitable for cutting rebates.
- The anti-kick safeguard and the infeed roller must be inspected at regular intervals.

- Machines fitted with a sawdust extractor and extractor hoods must be connected to the devices concerned. The type of material used can have a negative influence on the dust generated.
- The machine is designed exclusively for the cutting of wood and similar materials.
- The knife must be replaced immediately once it becomes worn down by 5%.
- If a push stick is not used there may be a risk of serious danger. The push stick should always be kept at the machine when not used.
- There is a greater risk of danger when small workpieces are fed in by hand. Always observe the manufacturer's instructions on the use of the push stick.
- If the safety covers, infeed table or mesh are incorrectly aligned they could lead to uncontrollable situations.
- Damaged or soiled workpieces may cause a risk of danger. Never use metal parts in the machine or any materials which can fracture or shatter. **Risk of injury!**
- To cut long workpieces, always place them on a mobile table or similar type of supporting equipment. Otherwise there is a risk that you may lose control over the workpiece.
- The machine is only suitable for planing and thickening.
- Wear suitable protective clothing when working with the machine:
 - ear protection to prevent damage to your ears,
 - a breathing mask to avoid the risk of inhaling hazardous particles of dust,
 - safety gloves to avoid injuries from sharp edges or knives,
 - safety goggles to avoid eye injuries from flying parts.
- It is imperative that the following situations are avoided at all times: Premature interruption of the cutting operation (planing cuts which do not complete the entire length of the workpiece; planing of uneven pieces of wood which do not lie flat on the infeed table).
- Important! If the primary mains connection is in a poor condition there is a risk of short-circuits when the machine is switched on. This may also affect other functions (e.g. the lighting up of indicator lamps). Should there be any faults in the primary mains connection, please contact your local electricity supplier to advice and information.

Residual risks

Even when the machine is used as prescribed it is still impossible to eliminate certain residual risk factors. There is a risk of the following injuries in connection with the required operation of the machine:

- **⚠ WARNING! Danger of injury!** of fingers and hands by contact with the blade shaft at uncovered areas when changing tools. These can also be crushed by opening the guard.
- Eye injuries

- on the infeed and discharge opening by dangerous recoil
- Danger from current if the electric cables have not been connected correctly.
- harmful wood dust may be generated if operated without an extractor or chip bag.
- by catapulted parts
- Metal parts in the workpiece can blunt or destroy the blades.
- Lung damage if no suitable protective dust mask is used.

⚠ WARNING! Hearing damage!

A longer stay in the immediate vicinity of the running unit may cause hearing damage.

Wear ear protectors!

Despite the observance of the operating instructions there still may be some hidden residual risks.

Emergency procedure

Conduct a first-aid procedure adequate to the injury and summon qualified medical attendance as quickly as possible. Protect the injured person from further harm and calm them down. For the sake of eventual accident, in accordance with DIN 13164, a workplace has to be fitted with a first-aid kit. It is essential to replace any used material in the first-aid kit immediately after it has been used. If you seek help, state the following pieces of information:

1. Accident site
2. Accident type
3. Number of injured persons
4. Injury type(s)

6. Technical data

AC motor:	230 V ~ 50 Hz
Power P:	1500 W
Protection type:	IP20
Max. workpiece width:	252 mm
Max. workpiece height at thickness opening:	120 mm
Surfacing plane table:	920 x 263 mm
Thickening table:	270 x 303 mm
Thickening feeding speed:	6 m/min
Idle speed of cutter block:	9000 min ⁻¹
Max. planing cross-cutting depth:	2 mm
Max. thickening cross-cutting depth:	2 mm
Max. angle of the parallel stop:	45°
Sawdust extractor:	Ø 100 mm
Weight:	30,5 kg

Sound

Sound values were measured in accordance with EN 61029.

Sound pressure level L _{pA}	92,9 dB(A)
Uncertainty K _{pA}	3 dB
Sound power level L _{WA}	105,9 dB(A)
Uncertainty K _{WA}	3 dB

Wear ear-muffs.

The impact of noise can cause damage to hearing.

Keep the noise emissions and vibrations to a minimum!

- Only use appliances which are in perfect working order.
- Service and clean the appliance regularly.
- Adapt your working style to suit the appliance.
- Do not overload the appliance.
- Have the appliance serviced whenever necessary.
- Switch the appliance off when it is not in use.

7. Work preparation / operation

Before each use, check the following:

- Proper function of the on and off button, incl. the emergency switch (if available).
- **Locked disconnected protective equipment**
by gradual opening of every separating protective equipment to be able to turn the machine off and checking that the machine cannot be turned on whenever the protective equipment is open
- **Brake**
by means of a function test to establish whether the braking process takes place within the specified braking time and, if the machine is fitted with a mechanical brake, that the brake must be tested each time the overload guard is tripped
- **Recoil risk**
at least once per shift by a visual inspection to establish that they are in good working order, for example, that the contact surface has not been damaged by impacts and that the grabs fall back without hindrance due to their own weight;
- **Planing blades**
for signs of damage and to ensure they are positioned correctly.

The machine may only be used if all these conditions are satisfied.

Use only well sharpened and maintained blades.
Use only blades that are designed for the machine.

Use pusher wood or sticks which are in perfect condition for machining short workpieces.

Connect the machine to a dust and chip extractor.

Check that the stop is secure before starting the machining work.

Ensure that you can maintain your balance at all times. Stand to the side of the machine.

Whilst the machine is running keep your hands at a safe distance from the cutting roller and from the point at which the chips are discharged.

Do not start the planing work until the cutting roller has reached the required speed.

Also ensure that the workpiece does not contain any cables, wires, cords or the like. Do not machine any wood which has lots of knots or knot holes.

Secure long workpieces to prevent them tipping over at the end of the planing process. Use roller stands, for example, or similar devices for this purpose.

Removing sawdust and chippings from the machine when running is strictly prohibited.

Switch off the machine immediately if it jams. Pull out the mains plug and remove the jammed workpiece.

Set the smallest cutting size after use to prevent the risk of injury.

⚠ CAUTION!

The machine must be secured to the floor / countertop using suitable screws / screw clamps since otherwise there is a risk that it will tip over. (Fig.19)

- Before you connect the equipment to the mains supply make sure that the data on the rating plate are identical to the mains data.
- **⚠ WARNING!** Before cleaning~, adjustment~, maintenance~ or repair work, disconnect the power cord from the main power supply!
- Check at regular intervals that the knife (21) and latch (22) are firmly attached in the knife block (23). (Figure 17)
- The knives (21) must not project more than a maximum of 1.1 mm out of the knife block (23). (Figure 18)
- Make sure that the anti-kick claws (24) work correctly. (Figure 15)
- Always wear eye protection.
- Never cut concavities, tenons or shapes.
- All covers and safety devices have to be properly fitted before the machine is switched on.
- It must be possible for the planing knife to run freely.

8. Assembly

8.1 Parallel stop (Figure 4/5)

- Place the mount (25) against the feed table (13).
- Make sure that the holes in the mount (25) line up with the female threads in the feed table (13).
- Secure the mount (25) to the feed table (13) using the two Allen screws supplied.

8.2 Planing knife cover (Figure 1-3)

- Place the holder for the planing knife cover (8) on the left-hand side of the planing table (14) so that the pin and grub screw engage in the two holes.
- Secure the planing knife cover (12) using the locking knob (33) supplied

8.3 Rubber feet (Figure 1-2)

Secure the four rubber feet (11) to the bottom side of the equipment using the Allen screws (37) and washers (36) supplied.

9. Operation

△ IMPORTANT!: The surfacing and thickening plane has been specially designed for planing solid wood. High alloy knives (21) are used for this purpose. The contact surface of the workpiece must be flat for thickening. If you want to work on large or heavy workpieces, the machine must be secured in place (e.g. using the thread in the machine base).

- The ON/OFF switch (1) is on the left-hand side of the machine. Press the green key "I" to switch on the machine. Press the red key "0" to switch off the machine.
- The machine is fitted with an overload switch (35) to protect the motor. In the event of an overload, the machine will cut out automatically. After a short time, the overload switch (35) can be reset again.
- To work on long workpieces, use roller tables or a similar supporting arrangement. Such optional units are available from your local DIY stores. They must be placed at the entry and exit ends of the plane. Their height must be adjusted such that the workpiece is horizontal when it is fed into and out of the machine.

9.1 Surfacing

△ IMPORTANT!: Pull out the power plug before performing any maintenance, cleaning and adjusting work.

9.1.1 Adjustment (Figure 1/3/5)

- Turn the adjustment knob for cutting depth (11) to set the height of the feed table (13). The set cutting depth can be read off the scale (18).
- Loosen the parallel stop (6) with the clamp lever (7). Set the required angle. The set angle can be read off the scale (38). Secure the parallel stop (6) with the clamp lever (7) again after making the setting.

9.1.2 Fitting the chip extractor (Figure 6-8/16)

- Fit the hand crank (4) to the post on the planing table (14). Turn the hand crank (4) counter-clockwise to move the thickening table (20) to its lowest position.
- Place the chip extractor (5) on the thickening table (20).
- Turn the crank handle (4) clockwise until the chip extractor (5) is firmly secure and the recess (C) is on the safety switch (D2).
- Attach the extraction system adapter Ø 100 mm (27) to the connection for a sawdust extractor (5).
- Connect the plane to a chip extraction system (not supplied).

9.1.3 Surfacing mode (Figure 9/10)

- Undo the locking knob (32) and move the planing knife cover (12) as far as necessary to accommodate the width of the workpiece. Re-tighten the locking knob (32).
- Connect the mains plug to the mains lead. Press the green button "I" to start the plane (1).

- Place the workpiece you wish to plane on the feed table (13). Hold the slide blocks (2) with both hands and slide the workpiece forwards towards the planing table (14) over the knives (21).
- When you have finished work, switch off the machine. To do this, press the red button "0". Then disconnect the machine from the mains supply.
- Remove the chips and dust from the feed table (13), planing table (14) and knife block (23) after the machine has reached a complete standstill.
- Return the planing knife cover (12) to its original position.

9.2 Thickening

△ IMPORTANT!: Pull out the power plug before performing any maintenance, cleaning and adjusting work.

9.2.1 Adjustment (Figure 13)

Place the hand crank (4) on the post on the planing table (14) and turn it to adjust the thickening table (20) to the required height. The set angle can be read off the scale (29).

9.2.2 Fitting the chip extractor (Figure 8, 11-13, 16)

- Undo the locking knob (32) and pull the planing knife cover (12) forwards as far as possible.
- Place the chip extractor (5) on the planing table (14). Ensure that the stop pins and the securing screw (34) are in the appropriate holes and are engaged in the internal threads on the planing table (14) and that the recess (B) is on the safety switch (D1).
- Turn the securing screw (34) until the chip extractor (5) is secure.
- Attach the extraction system adapter Ø 100 mm (27) to the connection for a sawdust extractor (5).
- Connect the plane to a chip extraction system (not supplied).

9.2.3 Thickening mode (Figure 11/13/17)

- Connect the mains plug to the mains lead. Press the green button "I" to start the plane.
- Place a workpiece on the thickening table (20). Guide the workpiece towards the feed table (13).
- When you have finished work, switch off the machine. To do this, press the red button "0". Then disconnect the machine from the mains supply.
- Remove the chips and dust from the thickening table (20) and knife block (23) after the machine has reached a complete standstill.
- Use the pull-out workpiece support for long workpieces.

9.3 Changing the knives (Figure 17/18)

- **△ IMPORTANT!:** Always pull the mains plug before changing the knives.
- Remove the parallel stop following the instructions in 8.2 in reverse.
- Pull the planing knife cover (12) forwards as far as possible so that the entire knife block (23) is exposed.

- Undo the clamp screws (A) by turning them clockwise using the open-ended spanner (17) supplied. Turn the knife block (23) so that the latch (22) can be pulled out with the knife (21).
- Clean all the relevant parts and the knife slots in the knife block (23).
- Fit the latch (22) with the new knife (21) and align them with the side of the knife block.
- Place the blade adjustment block (15), as shown in Figure 18, on the knife block. Make sure that the knife (21) touches both sides of the blade adjustment block (15).
- Tighten the clamp screws (A) using the open-ended spanner (17) supplied.
- Return the planing knife cover (12) to its original position so that the knife (21) is covered.

⚠ IMPORTANT!

Only use knives which are recommended by the manufacturer for this equipment. If you use other knives there is a risk of injuries due to lack of control. Avoid over-tightening and the possibility of the thread becoming detached. If the latch (22) or the screws have worn out threads they must be immediately replaced.

10. Cleaning, maintenance and ordering of spare parts

General maintenance measures

Wipe chips and dust off the machine from time to time using a cloth. In order to extend the service life of the tool, oil the rotary parts once monthly.

Do not oil the motor.

When cleaning the plastic do not use corrosive products.

⚠ WARNING! Before cleaning~, adjustment~, maintenance~ or repair work, disconnect the power cord from the main power supply!

10.1 Cleaning

- Keep all safety devices, air vents and the motor housing free of dirt and dust as far as possible. Wipe the equipment with a clean cloth or blow it with compressed air at low pressure.
- We recommend that you clean the device immediately each time you have finished using it.
- Clean the equipment regularly with a moist cloth and some soft soap. Do not use cleaning agents or solvents; these could attack the plastic parts of the equipment. Ensure that no water can seep into the device. The ingress of water into an electric tool increases the risk of an electric shock.
- The sawdust ejection and/or dust exhauster should be cleaned at regular intervals.
- Never spray water on the machine!

10.2 Maintenance (Figure 1/15)

10.2.1 Machine

Lubricate the following parts periodically after around 10 hours of service:

- Bearings for the feed/discharge rollers and anti-kick claws (24)
- Bearings on the belt roller and pulley
- Grub screws to adjust the height of the thickening table (20)

Use only dry lubricant.

The feed table (13), planing table (14), thickening table, feed/discharge rollers and anti-kick claws (24) must be kept free of resin at all times. Soiled feed/discharge rollers or anti-kick claws (24) must be cleaned without delay. To prevent the motor overheating, the dust that accumulates in the ventilation openings must be removed at regular intervals. Improve the smooth running of the tables by applying lubricant at regular intervals.

10.2.2 Cutting tool

Resin must be cleaned off the knife (21), latch (22) and knife block (23) at regular intervals. Clean these components with an appropriate resin remover.

10.3 Ordering replacement parts:

Please quote the following data when ordering replacement parts;

- Type of machine
- Article number of the machine
- Identification number of the machine
- Replacement part number of the part required

Repairs and works specified in these Instructions may only be performed by qualified authorised staff.

Service information

Please note that the following parts of this product are subject to normal or natural wear and that the following parts are therefore also required for use as consumables.

Wear parts:*

- motor drive belt
- carbon brushes
- planer blades

* Not necessarily included in the scope of delivery!

11. Storage

Store the equipment and accessories out of children's reach in a dark and dry place at above freezing temperature. The ideal storage temperature is between 5 and 30 °C.

Store the electric tool in its original packaging. Cover the electrical tool in order to protect it from dust and moisture.

Store the operating manual with the electrical tool.

12. Electrical Connection

⚠ WARNING! Electric shock! There is a risk of an injury caused by electric shock!

Defective cable or plug may cause electric shock. Avoid body contact with earth parts to protect yourself from electric shocks.

⚠ Operation is only allowed with a safety switch against stray current (RCD max. stray current of 30mA).

Insert the plug of the electrical cable in a socket of suitable shape, voltage and frequency complying with current regulations.

Do not pull the service cable to pull the plug out of socket.

The electric motor is connected in a ready-to-operate state. The connection corresponds to the relevant VDE and DIN regulations.

The mains connection at the customer's work place and the extension cable used must correspond to these regulations.

- The product meets the requirements of EN 61000-3-11 and is subject to special connection conditions. This means that use of the product at any freely selectable connection point is not allowed.
- Given unfavorable conditions in the power supply the product can cause the voltage to fluctuate temporarily.
- The product is intended solely for use at connection points that
 - a) do not exceed a maximum permitted supply impedance „Z“, or
 - b) have a continuous current-carrying capacity of the mains of at least 100 A per phase.
- As the user, you are required to ensure, in consultation with your electric power company if necessary, that the connection point at which you wish to operate the product meets one of the two requirements, a) or b), named above.

Important information

In the event of an overloading the motor will switch itself off. After a cool-down period (time varies) the motor can be switched back on again.

Faulty electrical connecting leads

Insulation damage often occurs at electrical connecting leads.

Causes include:

- Pressure marks caused when connecting leads are run through windows or the cracks of doors.
- Folds caused by the improper attachment of running of the connecting leads.
- Cuts resulting from the crossing of the connecting lead.
- Insulation damages caused by the ripping out of the connecting lead from the wall socket.
- Cracks due to the ageing of the insulation.

Faulty electrical connecting leads such as these

may not be used and are highly dangerous due to the insulation damage.

Check electrical connecting leads regularly for damage. Ensure that the connecting lead is not attached to the mains supply when you are checking it.

Electrical connecting leads must correspond to the relevant VDE and DIN regulations. Only use connecting leads with the code H05VV-F.

The type designation must be printed on the connecting lead by regulation.

AC motor

- The supply voltage must be 230 volt ~ / 50 Hz.
- Extension leads up to 25 m in length must have a cross-section of 1.5 mm², > 25 m length / 2,5 mm².

Connections and repairs of electrical equipment may only be performed by a qualified electrician.

Please give the following information if you have any enquiries:

- Kind of current
- Machine type label data
- Data on the main label

13. Disposal and recycling

The equipment is supplied in packaging to prevent it from being damaged in transit. The raw materials in this packaging can be reused or recycled. The equipment and its accessories are made of various types of material, such as metal and plastic. Never place defective equipment in your household refuse. The equipment should be taken to a suitable collection center for proper disposal. If you do not know the whereabouts of such a collection point, you should ask in your local council offices.

14. Trouble Shooting

Problem	Possible Cause	Remedy
Machine cannot be switched on.	No power supply. Carbon brush worn. Chip extractor not mounted	Check power supply. Take machine to your service point.
Machine does not work or stops suddenly	Power cut Motor or switch defective Check microswitch	Check fuse, check overload switch on machine. Have the motor or switch checked by an electrician. Fit the chip extractor hood so that the microswitch is pressed. Check fuses. Due to the integrated lowvoltage protection, the machine does not restart automatically. Upon return of the voltage, the machine must be switched on again.
Machine stops during planing.	Planing blade blunt/worn Overload switch has tripped Check microswitch Too much chip removal Too fast feed	Replace or sharpen blade Switch on the motor again once it has cooled Fit the chip extractor hood or bench lock so that the microswitch is pressed. Reduce chip removal. Reduce infeed speed.
Workpiece jams during thicknessing	Cutting depth too great	Reduce cutting depth and machine the workpiece in several passes
Speed decreases when planing	Too much chip removal Too fast feed Blunt knives.	Reduce chip removal. Reduce infeed speed. Replace knives.
Unsatisfactory surface finish	Planing blade blunt/worn Planing blade filled with chips Uneven feed	Replace or sharpen blade Remove chips Feed the workpiece with constant pressure and at reduced speed
Machined surface too rough	Workpiece contains too much moisture	Dry workpiece
Machined surface cracked	Workpiece was machined against the grain Too much material planed at one pass	Machine the workpiece from the opposite direction Machine the workpiece in several passes
Workpiece speed too low during thicknessing	Workpiece was machined against the grain Too much material planed at one pass	Clean bench top and apply a thin coating of lubricant wax Repair transport rollers Set the lever for the thicknessing setting to the top position
When thicknessing, chip ejection obstructed (without dust extractor).	Too much chip removal Blunt knives. Wood too humid.	Reduce chip removal. Replace knives Dry workpiece
When surface planing, chip ejection obstructed (without dust extractor)	Too much chip removal Too fast feed Blunt knives. Wood too humid.	Reduce chip removal. Reduce infeed speed. Replace knives. Dry workpiece
With surface planing and thicknessing, chip ejection obstructed (with dust extractor).	Suction performance too weak.	Use a dust extractor unit having an airflow rate at the suction connection of at least 20 m/s.
Optional accessories		
		HSS-planer blades Two-pieces set Item number: 3902204701 EAN: 4046664023333

Regular servicing period		Before any start-up	If necessary	Once a week	After 6 months
Check that the planing blade is in perfect condition	Inspection	X			
	Change		X		X
Check the function of the safety equipment	Inspection	X			
	Change		X		
Clean dust and chips off the machine	Clean	X			
Check the drive belt to ensure it has the correct tension and is in good condition or not worn	Inspection		X		
	Change				
Oil or grease all moving connecting parts				X	X

Légende des symboles



(FR)

Avant la mise en service, lisez le mode d'emploi et les consignes de sécurité et respectez-les!



(FR)

ATTENTION! Portez des lunettes de protection. Les étincelles générées pendant travail ou les éclats, copeaux et la poussière sortant de l'appareil peuvent entraîner une perte de la vue.



(FR)

Portez une protection de l'ouïe!



(FR)

Portez une protection de l'ouïe. Lors de travaux sur bois et autres matériaux, de la poussière nuisible à la santé peut être dégagée. Ne travaillez pas sur du matériau contenant de l'amiante !



(FR)

ATTENTION! Risque de blessure! Ne pas toucher la lame du rabot.



OFF



ON

(FR)

Interrupteur de surcharge

1. Introduction

FABRICANT:

schepach

Fabrikation von Holzbearbeitungsmaschinen GmbH
Günzburger Str. 69
D - 89335 Ichenhausen

CHER CLIENT,

Nous espérons que votre nouvelle machine vous apportera de la satisfaction et de bons résultats.

REMARQUE:

Selon la loi en vigueur sur la responsabilité du fait des produits, le fabricant n'est pas tenu pour responsable de tous les dommages subis par cet appareil et pour tous les dommages résultant de son utilisation, dans les cas suivants:

- Mauvaise manipulation,
- Non-respect des instructions d'utilisation,
- Travaux de réparation effectués par des tiers, par des spécialistes non agréés,
- Remplacement et montage de pièces de rechange qui ne sont pas d'origine.
- Utilisation non conforme,
- Lors d'une défaillance du système électrique en cas de non-respect des réglementations électriques et des normes VDE 0100, DIN 57113 / VDE0113.

Nous vous recommandons:

De lire intégralement le manuel d'utilisation, avant d'effectuer le montage et la mise en service. Le présent manuel d'utilisation vous facilitera la prise en main et la connaissance de la machine, tout en vous permettant d'en utiliser pleinement le potentiel dans le cadre d'une utilisation conforme.

Les instructions importantes qu'il contient vous apprendront comment travailler avec la machine de manière sûre, rationnelle et économique ; comment éviter les dangers, réduire les coûts de réparation et réduire les périodes d'indisponibilité ; comment enfin augmenter la fiabilité et la durée de vie de la machine. En plus des consignes de sécurité continues dans ce manuel d'utilisation, vous devez respecter scrupuleusement les réglementations et les lois applicables lors de l'utilisation de la machine dans votre pays.

Conservez le manuel d'utilisation dans une pochette plastique pour le protéger de la saleté et de l'humidité, auprès de la machine. Avant de commencer à travailler avec la machine, chaque utilisateur doit lire le manuel d'utilisation puis le suivre attentivement. Seules les personnes formées à l'utilisation de la machine et conscientes des risques associés sont autorisées à travailler avec la machine. L'âge minimum requis doit être respecté.

Outre les consignes de sécurité contenues dans ce manuel et les réglementations nationales spécifiques pour le fonctionnement des machines à bois règles techniques généralement reconnues doivent être respectées.

2. Équipement (fig. 1-19)

1. Interrupteur marche/arrêt
2. Bloc coulissant
3. Poussoir
4. Manivelle
5. Aspiration des copeaux
6. Butée parallèle
7. Levier de serrage
8. Fixation recouvrement de la lame du rabot
9. Bouton de réglage pour profondeur de copeaux
10. Support de pièce à usiner
11. Pied en caoutchouc
12. Recouvrement de la lame du rabot
13. Table d'avance
14. Table de prélèvement
15. Bloc de réglage de la lame
16. Clé à six pans - petite
17. Clé à fourche
18. Graduation (fig.3)
19. Pointeur (fig.3)
20. Table de rabotage
21. Lame
22. Verrou
23. Bloc lame
24. Mâchoires anti-retour
25. Fixation avec tôle de protection de lame (fig.5)
26. Clé à six pans - moyenne
27. Adaptateur d'aspiration de la poussière Ø 100 mm
28. Clé à six pans - grande
29. Graduation (fig.6)
30. Pointeur (fig.6)
31. Vis de blocage
32. Vis à moletée
33. Vis de blocage
34. Vis de fixation puce extracteur
35. Interrupteur de surcharge
36. Rondelle
37. Vis Allen
38. Graduation (fig.5)
39. Pointeur (fig.5)
40. Cache métallique pour les lames

3. Ensemble de livraison

- Ouvrez l'emballage et sortez-en délicatement l'appareil.
- Retirez les matériaux d'emballage, ainsi que les protections mise en place pour le transport (s'il y a lieu).
- Vérifiez que les fournitures sont complètes.
- Vérifiez que l'appareil et les accessoires n'ont pas été endommagés lors du transport.
- Conservez si possible l'emballage jusqu'à la fin de la période de garantie.

ATTENTION!

L'appareil et les matériaux d'emballage ne sont pas des jouets ! Les enfants ne doivent en aucun cas jouer avec les sacs en plastique, films d'emballage et pièces de petite taille ! Il existe un risque d'ingestion et d'asphyxie !

- Raboteuse (1x)
- Poussoir (1x)
- Bloc coulissant (2x)
- Clé à fourche (1x)
- Clé à six pans petite (1x)
- Clé à six pans moyenne (1x)
- Clé à six pans grande (1x)
- Pied en caoutchouc (4x)
- Rondelle (4x)
- Clé à six pans creux (4x)
- Mode d'emploi d'origine (1x)
- Bloc de réglage de la lame (1x)
- Manivelle (1x)
- Vis de blocage (1x)
- Rondelle Vis de blocage (1x)
- Adaptateur d'aspiration de la poussière (1x)
- Aspiration des copeaux (1x)
- Butée parallèle (1x)
- Recouvrement de la lame du rabot (1x)
- Cache métallique pour les lames (1x)
- Vis Allen (2x)
- Rondelle élastique (2x)
- Rondelle grande (1x)
- Ecrou hexagonal, autobloquant (1x)

4. Utilisation conforme à l'affectation

La machine à dresser et à tirer d'épaisseur sert à dresser et à tirer d'épaisseur du bois de coupe entier de tous types, de forme carrée, rectangulaire ou chanfreinée.

La machine doit exclusivement être employée conformément à son affectation.

⚠ AVERTISSEMENT!

Les travaux suivants ne doivent pas être effectués:

- Travaux de découpe (c'est-à-dire tout travail ne s'étendant pas sur toute la longueur de la pièce traitée)
- Cavités, tenons ou creux
- Rabotage de bois très courbé ne garantissant pas un suffisant contact avec la table d'alimentation

⚠ Il est strictement interdit de démonter, de changer les dispositifs de protection situés sur l'appareil ou de les utiliser en désaccord avec leur destination ou de fixer d'autres dispositifs de protection d'autres fabricants.

Le dispositif de protection - pont ne doit pas être enlevé lors du travail. La partie inutilisée de l'arbre porte couteaux doit être couverte.

Opérateur

L'appareil peut être utilisé et entretenu uniquement par des personnes familiarisées avec le fonctionnement de l'appareil et les risques possibles.

Ne laissez jamais les enfants manier l'appareil.

Ne laissez jamais des adultes utiliser l'appareil sans formation préalable.

L'opérateur doit lire attentivement la notice avant d'utiliser l'appareil.

Qualification: Mis à part l'instruction détaillée par un spécialiste, aucune autre qualification spécifique n'est requise.

Âge minimal: L'appareil peut être utilisé uniquement par des personnes de plus de 18 ans. Exception faite des adolescents manipulant l'appareil dans le cadre de l'enseignement professionnel sous la surveillance du formateur.

L'âge minimal de l'utilisateur est déterminé selon les dispositions locales.

Formation: L'utilisation de l'appareil nécessite uniquement l'instruction par un spécialiste, éventuellement par la notice. Une formation spéciale n'est pas nécessaire.

La machine doit exclusivement être employée conformément à son affectation. Chaque utilisation allant au-delà de cette affectation est considérée comme non conforme. Pour les dommages en résultant ou les blessures de tout genre, le producteur décline toute responsabilité et l'opérateur/l'exploitant est responsable.

Veillez au fait que nos appareils, conformément à leur affectation, n'ont pas été construits, pour être utilisés dans un environnement professionnel, industriel ou artisanal. Nous déclinons toute responsabilité si l'appareil est utilisé professionnellement, artisanalement ou dans des sociétés industrielles, tout comme pour toute activité équivalente.

5. Remarques importantes

Consignes sécurité générale

AVERTISSEMENT ! Lors de l'utilisation d'outils électriques, il convient de toujours respecter les consignes de sécurité de base afin de réduire le risque de feu, de choc électrique et de blessure des personnes, y compris les consignes suivantes. Lire l'ensemble de ces consignes avant toute utilisation de ce produit et sauvegarder ces informations.

Fonctionnement en toute sécurité

- 1 Maintenir la zone de travail propre
 - Les zones en désordre et les établis sont propices aux accidents.
- 2 Tenir compte de l'environnement de la zone de travail
 - Ne pas exposer les outils à la pluie.
 - Ne pas utiliser les outils dans des milieux mouillés ou humides.
 - Maintenir la zone de travail bien éclairée.
 - Ne pas utiliser les outils en présence de liquides ou de gaz inflammables.
- 3 Protection contre les chocs électriques
 - Éviter tout contact corporel avec des surfaces mises ou reliées à la terre (par exemple canalisations, radiateurs, cuisinières, réfrigérateurs).

- 4 Maintenir les autres personnes éloignées
 - Ne pas laisser les personnes, notamment les enfants, non concernées par le travail en cours, toucher l'outil ou le prolongateur, et les maintenir éloignées de la zone de travail.
- 5 Entreposer les outils au repos
 - Lorsqu'ils ne sont pas utilisés, il convient d'entreposer les outils en un lieu fermé et sec, hors de la portée des enfants.
- 6 Ne pas forcer l'outil.
 - Il réalisera mieux le travail et de manière plus sûre au régime pour lequel il a été conçu.
- 7 Utiliser le bon outil
 - Ne pas forcer les petits outils pour qu'ils effectuent le travail d'un outil industriel.
 - Ne pas utiliser les outils à des fins non prévues, par exemple, ne pas utiliser de scies circulaires pour couper des branches d'arbre ou des billes de bois.
- 8 Porter des vêtements appropriés
 - Ne pas porter de vêtements amples ou de bijoux, car ils peuvent être pris dans des parties en mouvement.
 - Le port de chaussures antidérapantes est recommandé pour les travaux en extérieur.
 - Porter un dispositif de protection des cheveux destiné à contenir les cheveux longs.
- 9 Utiliser un équipement de protection
 - Utiliser des lunettes de sécurité.
 - Utiliser un masque normal ou antipoussières si les opérations de travail génèrent de la poussière.
- 10 Connecter l'équipement pour l'extraction des poussières
 - Si l'outil est fourni pour le raccordement des équipements pour l'extraction et la récupération des poussières, s'assurer qu'ils sont raccordés et correctement utilisés.
- 11 Ne pas utiliser le câble/cordon dans de mauvaises conditions
 - Ne jamais exercer de saccades sur le câble/cordon afin de le déconnecter de la fiche de prise de courant. Maintenir le câble/cordon à l'écart de la chaleur, de tout lubrifiant et de toutes arêtes vives.
- 12 Fixation de la pièce à usiner
 - Utiliser, dans toute la mesure du possible, des pinces ou un étau afin de maintenir la pièce à usiner.
Cette pratique est plus sûre que l'utilisation des mains.
- 13 Ne pas adopter d'attitude exagérée
 - Garder une position et un équilibre adaptés à tout moment.
- 14 Entretenir les outils avec soin
 - Garder les outils de coupe affûtés et propres pour des performances meilleures et plus sûres.
 - Suivre les instructions de graissage et de remplacement des accessoires.
- Examiner les câbles/cordons des outils de manière régulière et les faire réparer, lorsqu'ils sont endommagés, par un service d'entretien agréé.
- Examiner les prolongateurs de manière régulière et les remplacer s'ils sont endommagés.
- Maintenir les poignées sèches, propres et exemptes de tout lubrifiant et de toute graisse.
- 15 Déconnecter les outils
 - Déconnecter les outils de l'alimentation lorsqu'ils ne sont pas utilisés, avant leur entretien et lors du remplacement des accessoires, tels que lames, forets et organes de coupe.
Si l'arbre de raboteuse bloqué lors du travail par la force d'alimentation excessive ou le serrage de la pièce, éteignez l'appareil et le débrancher de la prise du secteur. Retirer la pièce et assurez-vous que l'arbre de raboteuse fonctionne librement. Mettez sous tension, et exécutez de nouveau l'opération avec une force d'alimentation réduite.
- 16 Retirer les clés de réglage
 - Prendre l'habitude de vérifier si les clés et autres organes de réglage sont retirés de l'outil avant de le mettre en marche.
- 17 Eviter tout démarrage intempestif
 - S'assurer que l'interrupteur est en position « arrêt » lors de la connexion.
- 18 Utiliser des câbles de raccord extérieurs
 - Lorsque l'outil est utilisé à l'extérieur, utiliser uniquement des prolongateurs destinés à une utilisation extérieure et comportant le marquage correspondant.
- 19 Rester vigilant
 - Regarder ce que vous êtes en train de faire, faire preuve de bon sens et ne pas utiliser l'outil lorsque vous êtes fatigué.
- 20 Vérifier les parties endommagées
 - Avant d'utiliser l'outil à d'autres fins, il convient de l'examiner attentivement afin de déterminer qu'il fonctionnera correctement et accomplira sa fonction prévue.
 - Vérifier l'alignement ou le blocage des parties mobiles, ainsi que l'absence de toutes pièces cassées ou de toute condition de fixation et autres conditions, susceptibles d'affecter le fonctionnement de l'outil.
 - Il convient de réparer ou de remplacer correctement un protecteur ou toute autre partie endommagée par un centre d'entretien agréé, sauf indication contraire dans le présent manuel d'instructions.
 - Faire remplacer les interrupteurs défectueux par un centre d'entretien agréé.
 - Ne pas utiliser l'outil si l'interrupteur ne permet pas de passer de l'état de marche à l'état d'arrêt.

21 AVERTISSEMENT!

- L'utilisation de tout accessoire ou de toute fixation autre que celui ou celle recommandé(e) dans le présent manuel d'instructions peut présenter un risque de blessure des personnes.

22 Faire réparer l'outil par une personne qualifiée

- Cet outil électrique satisfait les règles de sécurité correspondantes. Il convient que les réparations soient effectuées uniquement par des personnes qualifiées en utilisant des pièces de rechange d'origine. A défaut, cela peut exposer l'utilisateur à un danger important.

Cet appareil ne convient pas aux personnes (y compris les enfants) qui en raison de leurs capacités physiques, sensorielles ou intellectuelles ou leur manque d'expérience et/ou de connaissances ne peuvent pas l'utiliser de manière sûre, à moins d'être surveillées et de recevoir les instructions relatives à l'utilisation de l'appareil par une personne responsable de leur sécurité.

Surveillez les enfants pour vous assurer qu'ils ne jouent pas avec l'appareil.

CONSIGNES DE SÉCURITÉ SPÉCIALES

- N'utilisez jamais le fer émoussé. Risque de contrecoup !
- Le bloc de coupe doit être complètement recouvert.
- Utiliser un poussoir pour le rabotage de pièces courtes.
- Pour raboter des pièces minces, il est préférable de prendre quelques mesures de sécurité supplémentaires. L'utilisation de dispositifs de pression transversale et de recouvrements de coulisseau peut être nécessaire afin de garantir un travail en toute sécurité.
- L'appareil ne convient pas à couper des plâtres en coin.
- Le dispositif de protection contre les contrecoups et le cylindre d'avance doivent être contrôlés régulièrement.
- Les appareils équipés d'une aspiration des copeaux et d'une hotte d'extraction doivent être branchés aux appareils correspondants. Certains matériaux développent beaucoup de poussière.
- L'appareil convient exclusivement à couper du bois et d'autres matériaux du même genre.
- Si le fer est usé à 5 %, il faut en changer.
- Un poussoir manquant peut entraîner des risques. Le poussoir doit être stocké lorsqu'il ne sert jamais à la machine.
- Le risque de blessures augmente dès que l'on introduit des pièces à la main. Il faut respecter les recommandations du producteur relatif à l'emploi du poussoir.
- Un mauvais alignement des recouvrements de protection, table d'avance ou de la grille peut mener à des situations incontrôlables.

- Les pièces endommagées ou encrassées sont porteuses de risques. Les particules métalliques ou le matériau capable d'éclater ne doivent pas être usinés avec cet appareil. **Risque de bles-sure!**
- Placez les longues pièces à couper sur la table où sur un autre dispositif de stabilisation. Sinon, vous pourriez perdre le contrôle de la pièce.
- La machine convient uniquement au rabotage et au tirage d'épaisseur
- Lorsque vous travaillez sur la machine, portez toujours des vêtements de protection en rapport:
 - un casque anti-bruit pour la protection de l'ouïe,
 - une protection de la respiration pour éviter de respirer des particules de poussière dangereuses,
 - des gants de protection pour éviter les blessures par des arêtes acérées ou par le fer,
 - des lunettes protectrices pour éviter que des particules qui flottent dans l'air ne blessent les yeux.
- Les situations suivantes doivent être en tout cas évitées : l'interruption prématurée de la coupe (les rabotages qui ne comprennent pas toute la longueur de la pièce à usiner ; le rabotage de pièces de bois qui ne sont pas planes et qui ne sont pas posées de façon régulière sur la table d'avance.
- Attention! Le raccord de réseau principal est dans un mauvais état, il y a un risque de court-circuit au moment de la mise en circuit de l'appareil. Ceci peut également concerner d'autres fonctions (par exemple l'allumage de voyants de contrôle). Si des dérangements apparaissent au niveau du raccord au réseau principal, veuillez demander des informations et de l'aide à votre fournisseur d'électricité local.

Risques résiduels

Malgré l'emploi conforme à l'affectation, certains facteurs de risque résiduels ne peuvent être complètement supprimés. Les blessures suivantes peuvent se produire en fonction du déroulement du travail nécessaire :

- **⚠ AVERTISSEMENT! Risque de blessures!** aux doigts et aux mains en cas de contact avec l'arbre porte couteaux dans les zones non protégées et lors du remplacement de l'outil; en plus les doigts et les mains pourraient être écrasés lors de l'ouverture du capot de protection.
- Blessures des yeux
- sur l'ouverture d'entrée et de sortie.
- à cause de contrecoups dangereux.
- dangers pour courant électrique en cas de câbles électriques connectés d'une manière incorrecte.
- lors du fonctionnement sans aspiration et / ou sac de ramassage des copeaux, des poussières de bois dangereuses pour la santé pourraient se répandre. à cause d'éjection de pièces.
- D'éventuelles parties métalliques contenues dans la pièce à travailler pourraient ép pointer ou endommager irrémédiablement les couteaux.

- Lésions des poumons si aucun masque antipoussière adéquat n'est porté.

⚠ **AVERTISSEMENT! Endommagement de l'audition!**

Un séjour prolongé à proximité immédiate de l'appareil en service peut endommager l'audition.

Portez une protection auditive!

Malgré le respect de la notice d'utilisation, des risques résiduels cachés peuvent exister.

Conduite en cas d'urgence

Effectuez les premiers gestes de secours et appelez rapidement les premiers secours. Protégez le blessé d'autres blessures et calmez-le. Pour des raisons de risque d'accident, le lieu de travail doit être équipé d'une armoire à pharmacie selon DIN 13164. Il est nécessaire de compléter immédiatement le matériel pris dans l'armoire à pharmacie. Si vous appelez les secours, fournissez les renseignements suivants

1. Lieu d'accident
2. Type d'accident
3. Nombre de blessés
4. Type de blessure

6. Données techniques

Moteur à courant alternatif:	230 V ~ 50 Hz
Puissance P:	1500 W
Type de protection:	IP20
Largeur maxi. de la pièce à usiner:	204 mm
Hauteur maxi. de la pièce à usiner, épaisseur admissible:	120 mm
Table à dresser et à tirer d'épaisseur:	370 x 212 mm
Table à tirer d'épaisseur:	270 x 204 mm
Vitesse d'avance de la table à tirer d'épaisseur:	6 m/min
Vitesse de rotation à vide du bloc de coupe:	9000 min ⁻¹
Profondeur de coupe de rabotage maxi.:	2 mm
Profondeur de coupe de tirage maxi.:	2 mm
Pente maxi. de la butée parallèle:	45°
Dispositif d'aspiration des copeaux:	Ø 100 mm
Poids:	30,5 kg

Bruit et vibration

Les valeurs de bruit et de vibration ont été déterminées conformément à la norme EN 61029.

Niveau de pression acoustique L _{pA}	92,9 dB(A)
Imprécision K _{pA}	3 dB
Niveau de puissance acoustique L _{WA}	105,9 dB(A)
Imprécision K _{WA}	3 dB

Portez une protection acoustique.

L'exposition au bruit peut entraîner la perte de l'ouïe.

⚠ **AVERTISSEMENT!**

La valeur d'émission de vibration a été mesurée selon une méthode d'essai normée et peut être modifiée, en fonction du type d'emploi de l'outil électrique ; elle peut dans certains cas exceptionnels être supérieure à la valeur indiquée.

La valeur d'émission de vibration indiquée peut être utilisée pour comparer un outil électrique à un autre.

La valeur d'émission de vibration indiquée peut également être utilisée pour estimer l'altération au début.

Limitez le niveau sonore et les vibrations à un minimum!

- Utilisez exclusivement des appareils en excellent état.
- Entretenez et nettoyez l'appareil régulièrement.
- Adaptez votre façon de travailler à l'appareil.
- Ne surchargez pas l'appareil.
- Faites contrôler l'appareil le cas échéant.
- Mettez l'appareil hors circuit lorsque vous ne l'utilisez pas.

7. Préparation du travail

Avant toute utilisation, contrôlez:

- Le fonctionnement correct de l'interrupteur de mise en marche et d'arrêt, y compris de l'interrupteur d'arrêt d'urgence (si disponible).
- **Dispositifs de protection verrouillés ouverts**
Par l'ouverture progressive de chaque dispositif de protection de séparation, de façon à pouvoir arrêter la machine et en contrôlant si la mise en marche de la machine est impossible lorsque le dispositif de protection est ouvert.
- **Frein**
à l'aide d'une inspection fonctionnelle en vue de s'assurer que l'action de freinage soit comprise dans le temps de freinage indiqué et, en cas de machine équipée de frein mécanique, veiller à ce que la machine soit contrôlée après chaque intervention de la protection contre la surcharge.
- **Pincés de protection contre les contrecoups**
au moins une fois par chaque roulement avec inspection visuelle pour s'assurer qu'elles soient en bonnes conditions, c'est-à-dire que les surfaces de contact n'aient pas été endommagées par des coups et que les pincés tombent à l'arrière librement grâce à leur poids;
- **Couteaux de la raboteuse**
en vue de vérifier d'éventuels dommages et leur juste position.

La machine doit être utilisée uniquement lorsque toutes les conditions mentionnées ci-dessus seront remplies.

Utiliser uniquement des couteaux bien affûtés et soumis à un correcte entretien. Utiliser uniquement des couteaux conçus pour cette machine.

En cas de travail avec des pièces courtes, utiliser des bâtons poussoirs ou des pièces en bois poussoirs non défectueux.

Connecter la machine avec un aspirateur de poussières ou de copeaux.

Vérifier avant le démarrage du travail que l'arrêt soit bien serré.

S'assurer d'être toujours en mesure de garder votre équilibre. Se placer latéralement à la machine.

Lors du fonctionnement de la machine, tenir les mains à distance de sécurité du rouleau de coupe et du point d'éjection des copeaux.

Commencer le travail de rabotage uniquement lorsque le rouleau de coupe aura atteint le numéro de tours nécessaire.

En outre veiller à ce que la pièce à travailler ne contienne pas des câbles, cordes ou similaires. Ne pas travailler du bois contenant de nombreux noeuds ou de nombreux trous de noeuds.

Protéger les pièces à travailler longues contre le renversement à fin rabotage. A ce but utiliser par exemple des servantes d'atelier à rouleaux ou des équipements pareils.

Il est strictement interdit de retirer les sciures et copeaux de la machine en marche.

En cas de blocage, éteindre immédiatement la machine. Débrancher la fiche de la prise électrique et enlever la pièce bloquée.

Après chaque utilisation sélectionner la mesure de coupe min. en vue de prévenir tout risque de blessure.

⚠ ATTENTION!

La machine doit être fixée en sécurité au sol / Table de travail, en employant des vis appropriées / serre-joints en vue d'éviter le risque de renversement. (fig.19)

- Assurez-vous, avant de connecter la machine, que les données se trouvant sur la plaque de signalisation correspondent bien aux données du réseau.
- **⚠ AVERTISSEMENT!** Avant de nettoyer ~, réglage ~, l'entretien ~ ou de réparation, débranchez le cordon d'alimentation de l'alimentation principale!
- Contrôlez régulièrement si le fer (21) et la barre (22) sont bien fixés dans le bloc de lames (23). (Figure 17)
- Les fers (21) peuvent dépasser le bloc de lames (23) au maximum de 1,1 mm. (Figure 18)
- Vérifiez si les cales anti-retour (24) fonctionnent bien sans problème. (Figure 15)
- Portez toujours une protection des yeux.

- Ne découpez jamais d'échancrures, de tourillon ou de formes.
- Avant la mise en service, les recouvrements et dispositifs de sécurité doivent être montés dans les règles de l'art.
- Le fer du rabot doit pouvoir tourner sans obstacle.

8. Montage

8.1 Butée parallèle (figure 4/5)

- Placez la fixation (25) sur la table d'avance (13).
- Veillez à ce que les trous de la fixation (25) correspondent aux filetages intérieurs dans la table d'avance (13).
- Fixez la fixation (25) à la table d'avance à l'aide des vis à six pans creux jointes à la livraison (13).

8.2 Recouvrement du rabot (figure 1-3)

- Placez le support de recouvrement du rabot (8) du côté gauche de la table d'enlèvement (14) de telle sorte que la broche et le goujon prennent dans les deux alésages.
- Fixez le recouvrement du rabot (12) à l'aide des boutons de fixation (33) joints

8.3 Pieds en caoutchouc (figure 1-2)

Fixez les quatre pieds en caoutchouc (11) à la partie inférieure de l'appareil à l'aide des vis à six pans creux(37) et des rondelles jointes à la livraison (36).

9. Commande

⚠ ATTENTION! Les machines à tirer et à dresser d'épaisseur ont été spécialement conçues pour raboter le bois solide Pour ce faire, on utilise des fers fortement alliés (21). Lors du tirage d'épaisseur, la surface de contact de la pièce doit être plane. Si l'on traite des pièces à usiner plus grosses ou plus lourdes, il est nécessaire de fixer la machine sur la surface d'appui (par ex. à l'aide des filetages dans le fond de la machine).

- L'interrupteur marche/arrêt (1) se trouve du côté gauche de la machine. Pour mettre en marche la machine, appuyez sur la touche verte « I ». Pour mettre la machine hors service, appuyez sur la touche rouge « 0 ».
- La machine est équipée d'un interrupteur de surcharge (35) destiné à protéger le moteur. En cas de surcharge, la machine s'arrête automatiquement. Après un certain temps, l'interrupteur de surcharge (35) peut être ré-enclenché.
- Utilisez lors de l'usinage de pièces à usiner longues, une table roulante ou un dispositif de support semblable. Les équipements supplémentaires sont disponibles dans les magasins spécialisés. Vous devez vous placer du côté de l'alimentation et de la réception de la raboteuse. Le réglage vertical doit être effectué de façon à ce que la pièce à usiner puisse être introduite à l'horizontale dans la machine et en être retirée également à l'horizontale.

9.1 Dégrossissage

⚠ ATTENTION! Débranchez la fiche de contact avant tous travaux de maintenance, de nettoyage et de réglage.

9.1.1 Réglage (figure 1/3/5)

- Pour régler la hauteur de la table d'avance (13), tournez le bouton de réglage pour la section de coupe (11). La profondeur de passe réglée peut être lue sur l'échelle (18).
- Desserrez la butée parallèle (6) à l'aide du levier de blocage (7). Réglez la valeur de l'angle souhaitée. La valeur de l'angle réglée peut être lue sur l'échelle (38). Fixez à nouveau la butée parallèle (6) après réglage avec le levier de serrage (7).

9.1.2 Installation de l'aspiration des copeaux (figure 6-8/16)

- Placez la manivelle (4) sur les piquets de la table de prélèvement (14). Tournez la manivelle (4) dans le sens inverse des aiguilles d'une montre afin d'amener la table de rabotage (20) dans sa position la plus basse.
- Placez l'aspiration des copeaux (5) sur la table de rabotage (20).
- Tournez la manivelle (4) dans le sens des aiguilles d'une montre jusqu'à ce que l'aspiration des copeaux (5) soit bien serrée et que le gonflement (C) soit placé sur l'interrupteur de sécurité (D2).
- Branchez l'adaptateur d'aspiration de poussière Ø 100mm (27) sur l'aspiration des copeaux (5).
- Branchez la raboteuse sur une installation d'aspiration des copeaux (non comprise dans la livraison).

9.1.3 Mode de rabotage de dégrossissage (figure 9/10)

- Ouvrez le bouton de fixation (32) et déplacez le recouvrement de la lame du rabot (12) aussi largement que la largeur de la pièce à usiner l'exige. Serrez ensuite à nouveau le bouton de fixation (32).
- Branchez la fiche de contact au réseau électrique. Appuyez sur la touche verte « I » pour mettre en marche la raboteuse (1).
- Posez la pièce à usiner sur la table d'avance (13). Saisissez les blocs coulissants (2) avec les deux mains et poussez la pièce vers l'avant en direction de la table d'enlèvement (14) de manière à faire passer la pièce sur les fers (21)
- Lorsque le travail est achevé, éteignez la machine. Appuyez sur la touche rouge « 0 ». Débranchez ensuite la machine du réseau.
- Retirez les copeaux et la poussière de la table d'avance (13) et de la table d'enlèvement (14) et du bloc de lames (23), après arrêt complet de la machine.
- Remettez en place le recouvrement du rabot (12).

9.2 Tirer d'épaisseur

⚠ ATTENTION! Débranchez la fiche de contact avant tous travaux de maintenance, de nettoyage et de réglage.

9.2.1 Réglage (figure 13)

Placez la manivelle (4) sur les montants de la table (14) d'enlèvement et tournez la table à tirer d'épaisseur (20) à la hauteur souhaitée. La valeur de l'angle souhaitée peut être lue sur l'échelle (29).

9.2.2 Installation du dispositif d'aspiration des copeaux (figure 8, 11-13, 16)

- Desserrez le bouton de fixation (32) et tirez le recouvrement (12) du rabot autant que possible vers l'avant.
- Posez l'aspiration des copeaux (5) sur la table d'enlèvement (14). Veillez à ce que les goupilles d'arrêt et les vis de fixation (34) s'accrochent respectivement dans les alésages et le taraudage sur la table d'enlèvement (14) et que la courbure (B) repose sur l'interrupteur de sécurité (D1).
- Tournez la vis de fixation (34) jusqu'à ce que le dispositif d'aspiration des copeaux (5) soit solidement fixé.
- Branchez l'adaptateur d'aspiration de poussière Ø 100mm (27) sur l'aspiration des copeaux (5).
- Raccordez la raboteuse à l'installation d'aspiration des copeaux (non comprise dans le volume de livraison).

9.2.3 Fonctionnement de la table à tirer d'épaisseur (figure 11/13/17)

- Branchez la fiche de contact au réseau électrique. Appuyez sur la touche verte « I » pour mettre en marche la raboteuse.
- Posez la pièce sur la table à tirer d'épaisseur (20). Guidez la pièce en direction de la table d'avance (13)
- Éteignez la machine lorsque le travail est fini. Pour ce faire, appuyez sur la touche rouge « 0 ». Débranchez ensuite la machine du réseau.
- Retirez les copeaux et la poussière de la table à tirer d'épaisseur (20) et du bloc de lames (23), après arrêt complet de la machine.
- Utilisez en cas de pièces à usiner plus longues le support de pièces à usiner sortible.

9.3 Remplacement des fers (figure 17/18)

- **⚠ ATTENTION!** Enlevez systématiquement la fiche de contact avant de remplacer les fers.
- Retirez la butée parallèle en suivant les étapes décrites au point 8.2 dans l'ordre inverse.
- Tirez autant que possible le recouvrement du rabot (12) vers l'avant de telle sorte que l'ensemble du bloc de lames (23) soit dégagé.
- Desserrez les vis de serrage (A) en tournant les clés à fourche (17) livrées dans le sens des aiguilles d'une montre. Tournez le bloc de lames (23) de telle sorte que la barre (22) puisse être retirée avec le fer (21).
- Nettoyez toutes les pièces importantes ainsi que les rainures de lame dans le bloc de lames (23).
- Remettez en place la barre (22) avec son nouveau fer (21) et orientez-le sur le côté du bloc de lames.
- Placez le bloc de réglage de la lame (15) sur le bloc de la lame comme indiqué sur la figure 18. Veillez à ce que la lame (21) touche le bloc de réglage de la lame (15) des deux côtés.
- Serrez les vis de serrage (A) à l'aide de la clé à fourche jointe à la livraison (17).
- Glissez le support de recouvrement du rabot (12) pour le remettre en position, de telle sorte que le fer (21) soit recouvert.

⚠ ATTENTION!

Utilisez uniquement les lames recommandées par le fabricant pour cet appareil. Lors de l'utilisation d'autres lames, il y a un risque de blessure en raison de perte de contrôle. Évitez de trop tourner et de détacher probablement le filetage. Les barres (22) ou vis dont le filetage est détérioré par l'usage doivent immédiatement être remplacées.

10. Nettoyage, maintenance et commande de pièces de rechange

Maintenance générale

Essuyer de temps en temps la machine à l'aide d'un chiffon afin d'en éliminer les copeaux et la poussière. Huiler les pièces tournantes une fois par mois pour prolonger la durée de vie de l'outil. Ne pas huiler le moteur. Pour nettoyer le plastique, ne pas utiliser de produits corrosifs.

⚠ AVERTISSEMENT! Avant de nettoyer ~, réglage ~, l'entretien ~ ou de réparation, débranchez le cordon d'alimentation de l'alimentation principale!

10.1 Nettoyage

- Maintenez les dispositifs de protection, les fentes à air et le carter de moteur aussi propres (sans poussière) que possible. Frottez l'appareil avec un chiffon propre ou soufflez dessus avec de l'air comprimé à basse pression.
- Nous recommandons de nettoyer l'appareil directement après chaque utilisation.
- Nettoyez l'appareil régulièrement à l'aide d'un chiffon humide et un peu de savon. N'utilisez aucun produit de nettoyage ni détergeant; ils pourraient endommager les pièces en matières plastiques de l'appareil. Veillez à ce qu'aucune eau n'entre à l'intérieur de l'appareil. La pénétration de l'eau dans un appareil électrique augmente le risque de décharge électrique.
- Nettoyez régulièrement la goulotte d'éjection de sciures et/ou l'aspirateur de poussière.
- Ne pulvérisez jamais de l'eau sur l'appareil !

10.2 Entretien (figure 1/15)

10.2.1 Machine

Graissez périodiquement les pièces suivantes, après environ 10 heures de service:

- palier des rouleaux d'alimentation/de sortie, cales anti-retour (24)
- palier du rouleau et de la poulie de courroie
- tiges filetées pour régler la hauteur de la table à tirer d'épaisseur (20)

Utilisez exclusivement des lubrifiants secs.

La table d'avance (13), la table d'enlèvement (14), la table à tirer d'épaisseur, les rouleaux d'alimentation/de sortie et les cales anti-retour (24) doivent toujours rester exemptes de résine

Tout rouleau d'alimentation/de sortie ou toute cale anti-retour (24) encrassés doit être nettoyé. Afin d'éviter une surchauffe du moteur, il faut enlever régulièrement la poussière qui se fixe dans les orifices d'aération. Améliorez le glissement des tables en les traitant périodiquement avec du lubrifiant.

10.2.2 Outils de coupe

Le fer (21), la barre (22) et le bloc de lames (23) doivent être régulièrement débarrassés de la résine. Nettoyez-les à l'aide d'un diluant de résine adapté.

10.3 Commande de pièces de rechange:

Pour les commandes de pièces de rechange, veuillez indiquer les références suivantes;

- Type de l'appareil
- No. d'article de l'appareil
- No. d'identification de l'appareil
- No. de pièce de rechange de la pièce requise

Les réparations et travaux non décrits dans ce mode d'emploi doivent être effectués uniquement par un personnel qualifié agréé.

Informations service après-vente

Il faut tenir compte du fait que pour ce produit les pièces suivantes sont soumises à une usure liée à l'utilisation ou à une usure naturelle ou que les pièces suivantes sont nécessaires en tant que consommables.

Pièces d'usure*:

- la courroie d'entraînement du moteur
- balais de charbon
- lames de raboteuse

* Pas obligatoirement compris dans la livraison !

11. Stockage

Entreposez l'appareil et ses accessoires dans un endroit sombre, sec et à l'abri du gel tout comme inaccessible aux enfants. La température de stockage optimale est comprise entre 5 et 30 °C.

Conservez l'outil électrique dans l'emballage d'origine.

Recouvrir l'outil électrique afin de le protéger de la poussière ou de l'humidité.

Conserver la notice d'utilisation à proximité de l'outil électrique.

12. Raccord électrique

⚠ ATTENTION! Électrocution! Il existe un risque d'électrocution!

Un câble ou une fiche défectueux peuvent engendrer une électrocution.

Éviter tout contact entre les parties du corps humain et les parties mises à la terre de la machine pour se protéger des risques de choc électrique.

⚠ Le fonctionnement est autorisé uniquement avec un disjoncteur différentiel (RCD courant de défaut maximal 30mA).

Brancher la fiche du câble électrique dans une prise compatible en termes de forme, de tension et de fréquence, conformément aux normes en vigueur. Ne tirez pas sur le câble d'amenée pour retirer la fiche de la prise.

Le moteur électrique installé est prêt à fonctionner une fois raccordé. Le raccordement correspond aux dispositions de la VDE et DIN en vigueur. Le branchement au secteur effectué par le client ainsi que la rallonge électrique utilisée doivent correspondre à ces prescriptions.

- Le produit répond aux exigences de la norme EN 61000-3-11 et est soumis à des conditions de raccordement spéciales. Autrement dit, il est interdit de l'utiliser sur un point de raccordement au choix.
- L'appareil peut entraîner des variations de tension provisoires lorsque le réseau n'est pas favorable.
- Le produit est exclusivement prévu pour l'utilisation aux points de raccordement a) qui ne dépassent pas une impédance de réseau maximale autorisée de „Z“ ou b) qui ont une intensité admissible du courant permanent d'au moins 100 A par phase.
- En tant qu'utilisateur, vous devez vous assurer, si nécessaire en consultant votre entreprise d'électricité locale, que le point de raccordement avec lequel vous voulez exploiter le produit, répond à l'une des deux exigences a) ou b).

Consignes importantes

En cas de surcharge du moteur, ce dernier s'arrête de lui-même. Après un temps de refroidissement (d'une durée variable), le moteur peut être remis en marche.

Câble de raccordement électrique défectueux

Des détériorations de l'isolation sont souvent présentes sur les câbles de raccordement électriques. Les causes peuvent en être:

- Des points de pression, si les lignes de raccordement passent par des fenêtres ou interstices de portes.
- Des pliures dues à une fixation ou à un cheminement incorrects des câbles de raccordement.

- Des coupures si l'on roulé sur les câbles.
- Des détériorations de l'isolation dues à un arrachement hors de la prise murale.
- Des fissures dues au vieillissement de l'isolation. Des câbles de raccordement électriques endommagés de la sorte ne doivent pas être utilisés et, en raison de leur isolation défectueuse, et présente un danger de mort.

Vérifier régulièrement que les câbles de raccordement électriques ne sont pas endommagés. Lors du contrôle, veiller à ce que la câble de raccordement ne soit pas connecté au réseau.

Les câbles de raccordement électriques doivent correspondre aux dispositions VDE et DIN en vigueur. N'utilisez que des câbles de raccordement dotés du sigle H05VV-F.

L'inscription du type sur le câble de raccordement est obligatoire.

Moteur à courant alternatif

- La tension du réseau doit être de 230 V~ / 50 Hz.
- Les rallonges d'une longueur max. de 25 m doivent présenter une section de 1,5 mm², > 25 m / 2,5 mm².

Les raccordements et réparations de l'équipement électrique doivent être réalisés par un électricien. Pour toute question, veuillez indiquer les données suivantes:

- Type de courant du moteur
- Données figurant sur la plaque signalétique de la machine
- Données figurant sur la plaque signalétique du moteur

13. Mise au rebut et recyclage

L'appareil se trouve dans un emballage permettant d'éviter les dommages dus au transport. Cet emballage est une matière première et peut donc être réutilisé ultérieurement ou être réintroduit dans le circuit des matières premières. L'appareil et ses accessoires sont en matériaux divers, comme par ex. des métaux et matières plastiques. Les appareils défectueux ne doivent pas être jetés dans les poubelles domestiques. Pour une mise au rebut conforme à la réglementation, l'appareil doit être déposé dans un centre de collecte approprié. Si vous ne connaissez pas de centre de collecte, veuillez vous renseigner auprès de l'administration de votre commune.

14. Résolution d'une panne

Problème	Cause possible	Réparation
Machine ne se laisse pas mettre en marche.	Pas de tension sur le réseau. Balais de carbon usés. L'aspiration est pas monté	Contrôler l'alimentation en courant. Porter la machine au service aprèsvente.
La machine ne fonctionne pas et s'arrête soudainement.	Interruption alimentation électrique Moteur ou interrupteur défectueux Contrôler le microinterrupteur	Contrôler l'interrupteur de sécurité, contrôler la protection contre la surcharge sur le dispositif. Charger un électricien spécialisé de contrôler le moteur ou l'interrupteur. Monter le capot d'aspiration des copeaux de manière à actionner le microinterrupteur. Contrôler le secteur. A cause de la protection sous-tension, la machine ne démarre pas automatiquement. Au retour de la tension, la machine doit être mise en marche à nouveau.
Machine arrête pendant le travail.	Couteaux raboteuse épointés / usés Intervention interrupteur de surcharge Contrôler le microinterrupteur Enlèvement de copeaux trop épais. Avance trop vite.	Remplacer ou affûter les couteaux. Faire redémarrer le moteur après son refroidissement. Monter le capot d'aspiration des copeaux et / ou le blocage table de manière à actionner le microinterrupteur. Réduire l'enlèvement de copeaux. Réduire l'avance.
La pièce se bloque pendant le rabotage.	Profondeur de coupe excessive	Réduire la profondeur de coupe et travailler la pièce en plusieurs cycles de travail
Les tours/minutes descendent pendant le rabotage/dégauchissage.	Enlèvement de copeaux trop épais. Avance trop vite. Lames émoussées.	Réduire l'enlèvement de copeaux. Réduire l'avance. Remplacer les lames.
État de la surface insatisfaisant	Couteaux raboteuse épointés / usés Couteaux raboteuse engorgés par les copeaux Alimentation irrégulière	Remplacer ou affûter les couteaux. Ramasser les copeaux Alimenter la pièce à travailler d'une pression constante et à une vitesse d'alimentation réduite
Surface travaillée d'une manière trop râpeuse	La pièce à travailler est encore trop humide.	Faire sécher la pièce à travailler
Surface travaillée avec des fissures	La pièce a été travaillée dans la direction opposée à celle de croissance On a emporté trop de matériau dans un seul rabotage.	Travailler la pièce en direction opposée Travailler la pièce en plusieurs cycles de travail
Avance insuffisante de la pièce pendant le rabotage	La pièce a été travaillée dans la direction opposée à celle de croissance On a emporté trop de matériau dans un seul rabotage.	Nettoyer la surface de la table et la traiter avec une mince couche de cire de glisse Réparer les rouleaux de transport Porter le levier de réglage de l'épaisseur de rabotage dans la position supérieure
Lors de rabotage: Ejection de copeaux bloquée (sans dispositif d'aspiration).	Enlèvement de copeaux trop épais. Lames émoussées. Bois trop humide.	Réduire l'enlèvement de copeaux. Remplacer les lames. Faire sécher la pièce à travailler
Lors de dégauchissage: Ejection de copeaux bloquée (sans aspiration).	Enlèvement de copeaux trop épais. Avance trop vite. Lames émoussées. Bois trop humide.	Réduire l'enlèvement de copeaux. Réduire l'avance. Remplacer les lames. Faire sécher la pièce à travailler
Raboter/dégauchisser avec dispositif d'aspiration: Ejection de copeaux bloquée.	Aspiration trop faible ayant une vitesse	Utiliser une machine aspiratrice Aspiration trop faible ayant une vitesse de flux d'air d'au moins de 20 m/s.

Accessoires en option

HSS-lames de raboteuse
Deux pièces ensemble
Numéro d'article: 3902204701
EAN: 4046664023333

Période d'entretien régulière		Avant chaque mise en marche	En cas de nécessité	Une fois par semaine	Après 6 mois
Contrôle état des couteaux de la raboteuse	Contrôle	X			
	Remplacement		X		X
Contrôle état de fonctionnement des dispositifs de sécurité	Contrôle	X			
	Remplacement		X		
Nettoyage machine des poussières / copeaux	Nettoyage	X			
Contrôle tensionnement et conditions / usure des courroies de transmission	Contrôle		X		
	Remplacement				
Lubrifier / graisser toutes les parties de connexion mobiles				X	X

Simboli usati



IT

Prima della messa in esercizio leggete e osservate le istruzioni per l'uso e le avvertenze di sicurezza.



IT

AVVERTIMENTO! Indossate gli occhiali protettivi. Scintille create durante il lavoro o schegge, trucioli e polveri scaraventate fuori dall'apparecchio possono causare la perdita della vista.



IT

Portate cuffi e antirumore!



IT

Mettete una maschera antipolvere. Facendo lavori su legno e altri materiali si può sviluppare della polvere nociva per la salute. Non lavorate materiale contenente amianto!



IT

AVVERTIMENTO! Pericolo di lesioni! Non mettete le mani sulla lama in movimento.



OFF



ON

IT

Interruttore di sovraccarico

1. Introduzione

FABBRICANTE:

scheppach

Fabrikation von Holzbearbeitungsmaschinen GmbH
Günzburger Str. 69
D - 89335 Ichenhausen

EGREGIO CLIENTE,

Le auguriamo un piacevole utilizzo del Suo nuovo apparecchio.

AVVERTENZA:

Ai sensi della legge sulla responsabilità dei prodotti attualmente in vigore, il fabbricante non è responsabile per eventuali danni che si dovessero verificare a questa apparecchiatura o a causa di questa in caso di:

- utilizzo improprio,
- inosservanza delle istruzioni per l'uso,
- riparazioni effettuate da specialisti terzi non autorizzati,
- installazione e sostituzione di ricambi non originali,
- utilizzo non conforme,
- avaria dell'impianto elettrico in caso di inosservanza delle disposizioni in materia elettrica e delle norme VDE 0100, DIN 57113 / VDE0113.

Da osservare:

Prima del montaggio e della messa in funzione, leggere tutto il testo delle istruzioni per l'uso. Le presenti istruzioni per l'uso le consentono di conoscere l'utensile elettrico e di sfruttare le sue possibilità d'impiego conformi.

Le istruzioni per l'uso contengono avvertenze importanti su come utilizzare l'utensile elettrico in modo sicuro, corretto ed economico e su come evitare i pericoli, risparmiare sui costi di riparazione, ridurre i tempi di inattività ed aumentare l'affidabilità e la durata dell'utensile elettrico. Oltre alle disposizioni di sicurezza contenute nelle qui presenti istruzioni per l'uso, è necessario altresì osservare le norme in vigore nel proprio Paese per l'utilizzo dell'utensile elettrico.

Conservare le istruzioni per l'uso vicino all'utensile elettrico, protette da sporcizia e umidità in una copertina di plastica. Esse devono essere attentamente lette e scrupolosamente osservate da tutti gli operatori prima di iniziare il lavoro. Sull'utensile elettrico possono lavorare soltanto persone che sono state istruite sul suo uso e sui pericoli ad esso collegati. L'età minima richiesta per gli operatori deve essere assolutamente rispettata.

Oltre agli avvisi di sicurezza contenuti nelle presenti istruzioni per l'uso e alle disposizioni speciali in vigore nel proprio Paese, devono essere rispettate le regole tecniche generalmente riconosciute per l'esercizio di macchine di lavorazione del legno.

2. Descrizione dell'apparecchio (fig. 1-19)

1. Interruttore ON/OFF
2. Blocco di spinta
3. Spintore
4. Manovella
5. Aspirazione dei trucioli
6. Guida parallela
7. Leva di serraggio
8. Supporto della copertura per lama
9. Pulsante di regolazione della profondità di passata
10. Superficie di appoggio
11. Appoggio di gomma
12. Copertura per lama
13. Tavolo di alimentazione
14. Tavolo di uscita
15. Dispositivo di regolazione lame
16. Chiave a brugola - piccolo
17. Chiave a bocca
18. Scala graduata (fig. 3)
19. Indicatore (fig. 3)
20. Tavolo di piallatura a spessore
21. Lama
22. Scorrevole
23. Blocco lame
24. Denti anticontraccolpo
25. Supporto con lamiera di copertura lama (fig. 5)
26. Chiave a brugola - medio
27. Adattatore per aspirapolvere Ø 100 mm
28. Chiave a brugola - grande
29. Scala graduata (fig. 6)
30. Indicatore (fig. 6)
31. Vite di bloccaggio
32. Vite a testa zigrinata
33. Vite di bloccaggio
34. Vite di fissaggio aspirazione dei trucioli
35. Interruttore di sovraccarico
36. Rosetta
37. Vite a esagono cavo
38. Scala graduata (fig. 5)
39. Indicatore (fig. 5)
40. lamiera di copertura lama

3. Elementi forniti

- Aprite l'imballaggio e togliete con cautela l'apparecchio dalla confezione.
- Togliete il materiale d'imballaggio e anche i fermi di trasporto / imballaggio (se presenti).
- Controllate che siano presenti tutti gli elementi forniti.
- Verificate che l'apparecchio e gli accessori non presentino danni dovuti al trasporto.
- Se possibile, conservate l'imballaggio fino alla scadenza della garanzia.

ATTENZIONE!

L'apparecchio e il materiale d'imballaggio non sono giocattoli! I bambini non devono giocare con sacchetti di plastica, film e piccoli pezzi! Sussiste pericolo di ingerimento e soffocamento!

- Piaffa (1x)
- Spintore (1x)
- Blocco di spinta (2x)
- Chiave a bocca (1x)
- Chiave a brugola, piccola (1x)
- Chiave a brugola, media (1x)
- Chiave a brugola, grande (1x)
- Appoggio di gomma (4x)
- Rosetta (4x)
- Vite a esagono cavo (4x)
- Istruzioni per l'uso originali (1x)
- Avvertenze di sicurezza (1x)
- Blocco di regolazione della lama (1x)
- Manovella (1x)
- Vite di arresto (1x)
- Rondella per vite di arresto (1x)
- Adattatore di aspirazione della polvere (1x)
- Sistema di aspirazione dei trucioli (1x)
- Battuta parallela (1x)
- Copertura della lama della piaffa (1x)
- Lamiera di copertura della lama (1x)
- Vite a esagono cavo (2x)
- Rondella elastica (2x)
- Rondella grande (1x)
- Dado esagonale autobloccante (1x)

4. Utilizzo proprio-

La piattatrice a filo e a spessore serve per la piattatura a filo e a spessore di tutto il legname tagliato di ogni tipo, di forma quadrata, rettangolare o obliqua.

L'apparecchio deve venire usato solamente per lo scopo a cui è destinato.

⚠ AVVERTENZA!

I seguenti lavori non devono essere eseguiti:

- Lavori di inserto (cioè qualsiasi lavorazione che non si estenda su tutta la lunghezza del pezzo in lavorazione)
- Cavità, tenoni o incavi
- Piattatura di legno fortemente curvato che non garantisce un contatto sufficiente con il tavolo di alimentazione

⚠ E' severamente vietato smontare, modificare i dispositivi di protezione trovatisi sulla macchina, utilizzarli in controversia alla loro destinazione oppure montare i dispositivi di protezione degli altri produttori. Il dispositivo di protezione ponte non deve essere rimosso durante la lavorazione. La parte non utilizzata dell'albero portacoltelli deve essere coperta.

Requisiti all'operatore

Přístroj smí obsluhovat a udržovat pouze osoby, které jsou s ním seznámeny a informovány o možných nebezpečích. Mai consentire ai bambini la manovra dell'apparecchio. Mai permettere l'uso dell'apparecchio dalle persone senza le istruzioni adeguate. L'operatore è obbligato, prima di usare la macchina, leggere attentamente il Manuale d'Uso.

Qualifica: Oltre le istruzioni dettagliate del professionista, per uso della macchina non è necessaria alcuna qualifica speciale.

Età minima: Possono lavorare con l'apparecchio solo le persone che hanno raggiunto 18 anni. L'eccezione rappresenta lo sfruttamento dei minorenni per lo scopo dell'addestramento professionale per raggiungere la pratica sotto controllo dell'istruttore. Le prescrizioni locali possono determinare l'età minima dell'Utente.

Istruzioni: L'uso dell'apparecchio richiede solo le adeguate istruzioni del professionista rispettivamente leggere il Manuale d'Uso. Non sono necessarie le istruzioni speciali.

L'apparecchio deve essere usato solamente per lo scopo a cui è destinato. Ogni altro tipo di uso che esuli da quello previsto non è conforme. L'utilizzatore/l'operatore, e non il costruttore, è responsabile dei danni e delle lesioni di ogni tipo che ne derivino. Devono venire usate

Tenete presente che i nostri apparecchi non sono stati costruiti per l'impiego professionale, artigianale o industriale. Non riconosciamo alcuna garanzia se l'apparecchio viene usato in imprese commerciali, artigianali o industriali, o in attività equivalenti.

5. Avvertenze importanti

Sicurezza generale

Attenzione! Quando si usano elettroutensili, per proteggersi da scossa elettrica, lesioni e pericolo d'incendio, vanno rispettate le seguenti misure di sicurezza fondamentali. Leggere tutte le avvertenze, prima di usare il presente elettroutensile e conservare con cura le avvertenze per la sicurezza.

Lavoro sicuro

- 1 Mantenere in ordine l'area di lavoro
 - Il disordine nell'area di lavoro può causare infortuni.
- 2 Tenere conto dell'influenza dell'ambiente circostante
 - Non esporre gli utensili elettrici alla pioggia.
 - Non utilizzare gli utensili elettrici in ambiente umido o bagnato.
 - Provvedere ad una buona illuminazione della zona di lavoro.
 - Non utilizzare gli utensili elettrici in luoghi esposti a rischio di incendio o esplosione.
- 3 Proteggersi da scosse elettriche
 - Evitare il contatto del corpo con componenti messi a terra (come ad es. tubi, radiatori, piastre elettriche, dispositivi refrigeranti).
- 4 Tenete lontani i bambini!
 - Impedite alle altre persone di toccare l'utensile o il cavo, tenetele lontane dalla vostra zona di lavoro.

- 5 Conservare gli utensili elettrici non utilizzati in modo sicuro
 - Utensili elettrici inutilizzati devono essere depositati in un luogo asciutto, alto o comunque chiuso, fuori dalla portata di bambini.
- 6 Non sovraccaricare l'utensile elettrico
 - Si lavora meglio e più sicuri nell'intervallo di potenza indicato.
- 7 Utilizzare il giusto elettro utensile
 - Non utilizzare elettro utensili a potenza debole per lavori pesanti.
 - Non utilizzare l'elettro utensile per scopi non 166 IT previsti. Ad esempio non utilizzare seghe circolari manuali per tagliare rami di alberi o tronchi di legno.
- 8 Indossare abbigliamento adeguato
 - Non indossare abbigliamento largo o gioielli perché potrebbero essere catturati da componenti in movimento.
 - Durante i lavori all'aperto si raccomandano calzature antiscivolo.
 - In caso di capelli lunghi, indossare una retina per raccogliere i capelli.
- 9 Utilizzare attrezzatura protettiva
 - Indossare occhiali protettivi.
 - Utilizzare una mascherina di protezione delle vie respiratorie in caso di lavori che producono polvere.
- 10 Collegare il dispositivo per l'aspirazione della polvere
 - In presenza di collegamenti all'aspirapolvere e al dispositivo di raccolta, accertarsi che questi siano collegati e vengano utilizzati correttamente.
- 11 Non utilizzare il cavo per scopi non previsti
 - Non utilizzare il cavo per estrarre la spina dalla presa. Proteggere il cavo da calore, olio e spigoli appuntiti.
- 12 Bloccare il pezzo di lavorazione
 - Utilizzare i dispositivi di bloccaggio o la morsa da banco per tenere fermo il pezzo. In questo modo viene mantenuto in modo più sicuro che con le mani
- 13 Evitare posizioni del corpo anomale
 - Accertarsi che la posizione sia sicura e mantenere sempre l'equilibrio.
- 14 Prendersi cura degli elettro utensili con attenzione
 - Mantenere gli utensili di taglio affilati e puliti al fine di lavorare in modo migliore e più sicuro.
 - Attenersi alle istruzioni di lubrificazione e sostituzione dell'utensile.
 - Controllare regolarmente il cavo di collegamento dell'elettro utensile e farlo sostituire da un tecnico in caso di danneggiamento.
 - Verificare regolarmente i cavi di prolunga e sostituirli qualora fossero danneggiati.
 - Mantenere le maniglie asciutte, pulite e prive di olio e grasso.
- 15 Estrarre la spina dalla presa
 - In caso di inutilizzo dell'elettro utensile, prima della manutenzione e durante la sostituzione degli utensili, ad es. lama, perforatrice, fresatrice.

- Qualora l'albero della pialla dovesse bloccarsi a causa di una forza di avanzamento eccessiva o di un blocco dell'utensile, spegnere lo strumento e scollegarlo dalla rete. Rimuovere il pezzo in lavorazione e assicurarsi che la l'albero della pialla scorra liberamente. Accendere il dispositivo e rieseguire il taglio di lavorazione con una forza di avanzamento ridotta.
- 16 Non lasciare inserita alcuna chiave dell'utensile
 - Verificare prima dell'accensione che chiave e utensile di regolazione siano stati rimossi.
 - 17 Evitare l'avviamento inavvertito
 - Accertarsi che l'interruttore sia spento quando si inserisce la spina nella presa.
 - 18 Utilizzare il cavo di prolunga per la zona esterna
 - All'aperto utilizzare solo cavi di prolunga consentiti e opportunamente contrassegnati a tale scopo.
 - 19 Prestare attenzione
 - Fare attenzione a cosa si sta facendo. Lavorare con consapevolezza. Non utilizzare l'elettro utensile in caso di mancata concentrazione.
 - 20 Verificare che l'elettro utensile non sia danneggiato
 - Prima dell'ulteriore utilizzo dell'elettro utensile, controllare attentamente che i dispositivi di protezione ed altri componenti funzionino perfettamente e in modo conforme.
 - Verificare che i componenti mobili funzionino perfettamente e non siano incastrati o che i componenti non siano danneggiati. Tutti i componenti devono essere montati correttamente e tutte le condizioni devono essere soddisfatte al fine di garantire un esercizio perfetto dell'elettro utensile.
 - Dispositivi di protezione e componenti danneggiati devono essere riparati o sostituiti da un'officina specializzata riconosciuta in modo conforme, salvo diversamente indicato nelle istruzioni per l'uso.
 - Interruttori danneggiati devono essere sostituiti presso un'officina di assistenza clienti.
 - Non utilizzare elettro utensili in cui l'interruttore non può essere acceso o spento.
 - 21 ATTENZIONE!**
 - L'utilizzo di altri utensili e accessori può implicare un pericolo di lesione per le persone
 - 22 Far riparare l'elettro utensile da un tecnico elettricista qualificato
 - Questo elettro utensile soddisfa le disposizioni di sicurezza in vigore. Le riparazioni devono essere effettuate solo da un esperto elettricista utilizzando pezzi di ricambio originali, altrimenti si rischiano infortuni dell'utilizzatore.

Questo apparecchio non è destinato ad essere usato da persone (bambini compresi) con capacità fisiche, sensoriali o mentali limitate o che manchino di esperienza e/o conoscenze, a meno che non vengano sorvegliati da una persona responsabile per la loro sicurezza o abbiano ricevuto da essa istruzioni su come usare l'apparecchio. I bambini devono essere sorvegliati per assicurarsi che non giochino con l'apparecchio.

INDICAZIONI SPECIALI DI SICUREZZA

- Non utilizzare lame senza filo. Pericolo di contraccolpi!
 - Il blocco di taglio deve essere completamente coperto.
 - Utilizzare uno spingitore per la piallatura di pezzi corti.
 - Per la piallatura di pezzi sottili, si dovrebbero prendere misure di sicurezza aggiuntive. Potrebbe essere necessario utilizzare dispositivi di pressione trasversale e coperture elastiche per garantire operazioni sicure.
 - Lo strumento non è adatto al taglio di scanalature.
 - Il sistema di protezione dai contraccolpi e il cilindro di avanzamento devono essere controllati regolarmente.
 - Gli strumenti dotati di sistema di estrazione dei trucioli e calotte di estrazione dovrebbero essere collegati ai rispettivi dispositivi. Il tipo di materiale può influenzare in modo negativo lo sviluppo di polvere.
 - Lo strumento si adatta soltanto al taglio di legno e materiali simili.
 - Se la lama è usurata per il 5 %, deve essere sostituita.
 - L'assenza dello spingitore può comportare dei pericoli. In caso di inutilizzo, lo spingitore dovrebbe essere sempre conservato sulla macchina.
 - Quando si inseriscono piccoli pezzi manualmente, sussiste il pericolo di lesioni. Occorre attenersi alle indicazioni per produttore per l'uso di uno spingitore.
 - Una disposizione errata delle coperture di protezione, del banco di avanzamento o della griglia può provocare situazioni incontrollabili.
 - I pezzi danneggiati o sporchi celano pericoli intrinseci. I pezzi metallici o i materiali frantumabili non devono essere trattati con questo strumento.
- Pericolo di lesioni!**
- Posizionare i pezzi lunghi per il taglio sul tavolo a rulli o su un altro dispositivo di supporto. In caso contrario, si potrebbe perdere il controllo del pezzo.
 - La macchina è adatta alla piallatura semplice e alla piallatura a spessore
 - Quando si lavora sulla macchina, si dovrebbero sempre indossare indumenti di protezione adatti:
 - otoprotettori per proteggere da danni all'udito,
 - una protezione delle vie respiratorie per evitare di inalare particelle di polvere pericolose,
 - guanti di protezione per evitare lesioni dovute a oggetti o lame appuntiti,
 - occhiali protettivi per evitare lesioni agli occhi dovute alla protezione di pezzettini di materiale.

- Si dovrebbero evitare, tra l'altro, le seguenti situazioni: interruzione prematura del processo di taglio (taglio della pialla che non comprende l'intera lunghezza del pezzo; la piallatura di parti in legno irregolari che non appoggiano in modo uniforme sul banco di avanzamento).
- **Attenzione!** Se il collegamento alla rete principale presenta cattive condizioni, sussiste il rischio di cortocircuiti all'atto del collegamento dello strumento. Questo può influenzare anche altre funzioni (ad es. l'accensione delle spie di controllo). Qualora dovessero presentarsi difetti sul collegamento alla rete principale, si prega di rivolgersi al proprio fornitore di corrente locale per richiedere supporto e informazioni.

Pericoli residuali

Anche se l'apparecchio viene usato in modo corretto non si possono escludere completamente determinati fattori di rischio residuo. In considerazione delle operazioni di lavoro richieste si potrebbero verificare le seguenti lesioni:

- **⚠ AVVERTENZA! Pericolo delle ferite!** alle dita ed alle mani in caso di contatto con l'albero portacoltelli nelle zone non coperte e durante la sostituzione dell'utensile; le dita e le mani possono inoltre essere schiacciate durante l'apertura della copertura di protezione.
- lesioni agli occhi
- sull'apertura di ingresso ed uscita.
- a causa di pericolosi contraccolpi.
- pericoli per corrente elettrica se i conduttori elettrici non sono correttamente collegati.
- durante il funzionamento senza aspirazione e/o sacca di raccolta trucioli possono espandersi polveri di legno dannose alla salute.
- a causa di eiezione di pezzi.
- Eventuali parti metalliche contenute nel pezzo da lavorare potrebbero fare spuntare o danneggiare irrimediabilmente i coltelli.
- Danni all'apparato respiratorio nel caso in cui non venga indossata una maschera antipolvere adeguata.

⚠ AVVERTENZA! Danni all'udito

Un soggiorno prolungato nelle vicinanze immediate della macchina in corso può provocare danni all'udito. **Utilizzare le protezioni dell'udito!**

Nonostante l'osservazione del manuale operativo, possono esistere anche rischi residuali nascosti.

Comportamento in caso d'emergenza

Applicare il pronto soccorso relativo all'incidente e rivolgersi più rapidamente al medico qualificato. Proteggere il ferito agli ulteriori incidenti e tranquillizzarlo. Con riferimento alla DIN 13164, il luogo di lavoro deve essere sempre dotato della cassetta di pronto soccorso per eventuali incidenti.

Il materiale utilizzato deve essere aggiunto immediatamente. In caso di richiesta del pronto soccorso comunicare le seguenti informazioni:

1. Luogo dell'incidente
2. Tipo dell'incidente
3. Numero dei feriti
4. Tipo della ferita

6. Caratteristiche tecniche

Motore a corrente alternata:	230 V ~ 50 Hz
Potenza P:	1500 W
Tipo di protezione:	IP20
Larghezza max. pezzo da lavorare:	252 mm
Apertura altezza max. pezzo da lavorare:	120 mm
Tavolo per lavorazione a fi lo:	920 x 263 mm
Tavolo per lavorazione a spessore:	270 x 303 mm
Velocità avanzamento lavorazione a spessore:	6 m/min
Numero di giri in folle lame:	9000 min ⁻¹
Profondità max. di piallatura:	2 mm
Profondità max. di piallatura a spessore:	2 mm
Inclinazione max. battuta parallela:	45°
Aspirazione trucioli:	Ø 100 mm
Peso:	30,5 kg

Rumore e vibrazioni

I valori del rumore e delle vibrazioni sono stati rilevati secondo la norma EN 61029.

Livello di pressione acustica L _{pA}	92,9 dB(A)
Incertezza K _{pA}	3 dB
Livello di potenza acustica L _{WA}	105,9 dB(A)
Incertezza K _{WA}	3 dB

Portate cuffi e antirumore.

L'effetto del rumore può causare la perdita dell'udito.

Limitate al minimo lo sviluppo di rumore e le vibrazioni!

- Utilizzate soltanto apparecchi in perfetto stato.
- Eseguite regolarmente la manutenzione e la pulizia dell'apparecchio..
- Adattate il vostro modo di lavorare all'apparecchio
- Non sovraccaricate l'apparecchio.
- Fate eventualmente controllare l'apparecchio.
- Spegnete l'apparecchio se non lo utilizzate.

7. Preparazione del lavoro

Controllare prima di ogni utilizzo:

- il funzionamento regolare dell'interruttore on/off-compreso l'interruttore di emergenza (se disponibili)
- **Chiusi Aperti dispositivi di sicurezza**
aprendo gradatamente ogni dispositivo di sicurezza con funzione separante per poter spegnere la macchina, e verificando che con l'apertura di ogni dispositivo di sicurezza la macchina non può essere accesa.

• Freno

con una verifica funzionale per accertarsi che la frenatura avvenga entro il tempo di frenatura indicato e, se la macchina è equipaggiata con un freno meccanico, tenere presente che il freno deve essere controllato dopo ogni intervento della protezione contro il sovraccarico.

• Pinze di protezione contro contraccolpi

almeno una volta per ogni turno di lavoro con un controllo visivo per accertarsi che si trovino in buone condizioni di lavoro, cioè che le superfici di contatto non abbiano subito danni da colpi e che le pinze cadano indietro liberamente con il loro peso proprio.

• Coltelli della pialla

per verificarne eventuali danni e la corretta posizione.

La macchina deve essere utilizzata soltanto se sono soddisfatte tutte le condizioni di cui sopra.

Utilizzare soltanto coltelli ben affilati e sottoposti a corretta manutenzione. Usare soltanto coltelli progettati per questa macchina.

Durante la lavorazione di pezzi corti, utilizzare legni o bastoni spintori che non siano difettosi.

Collegare la macchina ad un impianto di aspirazione polveri o trucioli.

Verificare prima dell'inizio della lavorazione che l'arresto sia ben serrato.

Accertarsi di essere sempre in grado di mantenere l'equilibrio. Posizionarsi lateralmente alla macchina. Mentre la macchina è in funzione, tenere le mani a distanza di sicurezza dal rullo di taglio e dal punto dal quale vengono eiettati i trucioli.

Iniziare il lavoro di piallatura soltanto quando il rullo di taglio avrà raggiunto il necessario numero di giri.

Accertarsi inoltre che il pezzo da lavorare non contenga cavi, corde, funi o simili. Non lavorare legno contenente numerosi nodi o buchi di nodi. Proteggere pezzi da lavorare lunghi contro il ribaltamento a fine piallatura. A tale scopo utilizzare ad esempio cavalletti con rulli o dispositivi simili. E' severamente vietato di eliminare schegge e trucioli dall'apparecchio in funzione.

In caso di bloccaggio, spegnere immediatamente la macchina. Estrarre il connettore di rete e rimuovere il pezzo in lavorazione inceppato.

Dopo ogni utilizzo impostare la misura di taglio minima per prevenire ogni rischio di lesione.

⚠ ATTENZIONE!

La macchina deve essere fissata in sicurezza sul pavimento/controsoffitti, usando idonee viti/vite, per evitare il rischio di ribaltamento.

- Prima di inserire la spina nella presa di corrente assicuratevi che i dati sulla targhetta di identificazione corrispondano a quelli di rete.
- **⚠ AVVISO!** Prima di qualsiasi operazione di pulizia, regolazione, manutenzione o riparazione, scollegare la spina di rete dall'alimentazione elettrica principale!
- Controllate regolarmente che le lame (21) e lo scorrevole (22) siano ben fissati nel blocco lama (23). (Fig. 17)
- Le lame (21) devono sporgere al massimo di 1,1 mm sul blocco lama (23) (Fig. 18).
- Verificate il perfetto funzionamento dei denti anti-contraccolpo (24). (Fig. 15)
- Indossate sempre degli occhiali protettivi.
- Non tagliate mai insenature, tenoni o stampi.
- Prima della messa in esercizio devono essere regolarmente montate tutte le coperture ed i dispositivi di sicurezza.
- La lama deve potersi muovere liberamente

8. Montaggio

8.1 Guida parallela (Fig. 4/5)

- Mettete il supporto (25) sul tavolo di alimentazione (13).
- Fate attenzione che tutti i fori del supporto (25) coincidano con i filetti interni nel tavolo di alimentazione (13).
- Fissate il supporto (25) con entrambe le viti a esagono cavo in dotazione al tavolo di alimentazione (13).

8.2 Copertura lame (Fig. 1-3)

- Mettete il supporto per la copertura lame (8) sul lato sinistro del tavolo di uscita (14) in modo che perno e vite senza testa con intaglio ingranino nei due fori.
- Fissate la copertura lame (12) con il pulsante di bloccaggio (33) in dotazione

8.3 Appoggi di gomma (fig. 1-2)

Fissate i quattro appoggi di gomma (11) con le viti a esagono cavo in dotazione (37) e le rosette (36) al lato inferiore dell'apparecchio.

9. Esercizio

⚠ Attenzione: la piallatrice a fi lo e a spessore è stata concepita specialmente per piallare legno duro. A questo scopo vengono usate le lame ad alto tenore di legante (21). Per la piallatura a spessore la superficie di contatto del pezzo da lavorare deve essere piana. Se vengono lavorati pezzi grandi o pesanti, è necessario fissare l'apparecchio alla superficie di appoggio (per es. con i fi letti nella base dell'apparecchio).

- L'interruttore di ON/OFF (1) si trova sul lato sinistro della macchina. Per accendere la macchina premete il tasto "I" verde. Per spegnere la macchina premete il tasto "0" rosso.

- La macchina è dotata di un interruttore di protezione da sovraccarico (35) per proteggere il motore. In caso di sovraccarico la macchina si ferma automaticamente. Dopo un poco l'interruttore da sovraccarico (35) può venire ripristinato.
- Se lavorate pezzi lunghi, utilizzate piani mobili o un dispositivo di appoggio simile. Questa attrezzatura supplementare è disponibile in negozi specializzati. Essa deve essere posizionata sul lato di alimentazione e di uscita della pialla. L'altezza deve essere regolata in modo che il pezzo da lavorare possa essere inserito nella macchina ed estratto da essa sempre orizzontalmente.

9.1 Piallatura a fi lo

⚠ ATTENZIONE! Prima di qualsiasi lavoro di manutenzione, pulizia e regolazione staccate la spina dalla presa di corrente.

9.1.1 Impostazione (Fig. 1/3/5)

- Ruotate il pulsante di regolazione della profondità di alimentazione (11) per impostare l'altezza del tavolo di alimentazione (13). La profondità di taglio impostata viene indicata dalla scala (18).
- Allentate la guida parallela (6) con la leva di arresto (7). Impostate l'angolo desiderato. L'angolo impostato può venir letto sulla scala (38). Dopo l'impostazione fissate di nuovo la guida parallela (6) con la leva di arresto (7).

9.1.2 Montaggio dell'aspirazione dei trucioli (Fig. 6-8/16)

- Mettete la manovella (4) sul montante del tavolo di uscita (14). Girate la manovella (4) in senso antiorario per portare il tavolo di piallatura a spessore (20) nella posizione più bassa.
- Mettete l'aspirazione dei trucioli (5) sul tavolo di piallatura a spessore (20).
- Girate la manovella (4) in senso orario fino a quando l'aspirazione dei trucioli (5) è serrata e la sporgenza (C) poggia sull'interruttore di sicurezza (D2).
- Collegate l'adattatore per l'aspirazione Ø 100 mm (27) all'attacco per l'aspirazione dei trucioli (5).
- Collegate la pialla a un dispositivo di aspirazione dei trucioli (non compreso nella fornitura).

9.1.3 Esercizio piallatura a fi lo (Bild 9/10)

- Aprite l'elemento di bloccaggio (32) e spostate la copertura per lama (12) secondo la larghezza necessaria per il pezzo da lavorare. Riavvitare l'elemento di bloccaggio (32).
- Collegate la spina all'alimentazione di corrente. Premete il tasto "I" verde per avviare la piallatrice.
- Mettete il pezzo da lavorare sul tavolo di alimentazione (13). Afferrate i due blocchi di spinta (2) con entrambe le mani e spingete il pezzo da lavorare in avanti in direzione del tavolo di uscita (14) sopra le lame (21).
- Spegnete la macchina dopo aver terminato il lavoro. Per questo premete il tasto "0" rosso. Poi staccate la spina della macchina dalla presa di corrente.

- Togliete trucioli e polvere dal tavolo di alimentazione (13), tavolo di uscita (14) e blocco lame (23) dopo che la macchina si è fermata completamente.
- Rimettete la copertura lame (12) in posizione.

9.2 Piallatura a spessore

⚠ ATTENZIONE! Prima di qualsiasi lavoro di manutenzione, pulizia e regolazione staccate la spina dalla presa di corrente.

9.2.1 Impostazione (Fig. 13)

Mettete la manovella (4) sul montante al tavolo di uscita (14) e girate il tavolo di piallatura a spessore (20) all'altezza desiderata. L'angolo impostato può venir letto sulla scala (29).

9.2.2 Montaggio aspirazione trucioli (Fig. 8, 11-13, 16)

- Allentate il pulsante di bloccaggio (32) e tirate il più possibile in avanti la copertura (12) lame.
- Mettete l'aspirazione trucioli (5) sul tavolo di uscita (14). Fate in modo che i perni di arresto e la vite di fissaggio (34) ingranino nei fori e nel filetto interno al tavolo di uscita (14) e che la sporgenza (B) poggi sull'interruttore di sicurezza (D1).
- Ruotate la vite di fissaggio (34) fino a quando l'aspirazione trucioli (5) sia ben fissata.
- Collegate l'adattatore per l'aspirazione Ø 100 mm (27) all'attacco per l'aspirazione dei trucioli (5).
- Collegate la piallatrice ad un dispositivo di aspirazione trucioli (non compreso nella fornitura).

9.2.3 Lavorazione a spessore (Fig. 11/13/17)

- Collegate la spina all'alimentazione di corrente. Premete il tasto "I" verde per avviare la piallatrice.
- Mettete un pezzo da lavorare sul tavolo di piallatura a spessore (20).
- Spegnete la macchina dopo aver terminato il lavoro. Per questo premete il tasto "0" rosso. Poi staccate la spina della macchina dalla presa di corrente.
- Togliete trucioli e polvere dal tavolo di piallatura a spessore (20) e dal blocco lame (23) dopo che la macchina si è fermata completamente.
- In caso di pezzi da lavorare molto lunghi utilizzate la superficie di appoggio estraibile.

9.3 Cambio lame (Fig. 17/18)

- **⚠ ATTENZIONE:** staccate assolutamente la spina dalla presa di corrente prima di cambiare le lame.
- Togliete la battuta parallela in ordine inverso come descritto al punto 8.2.
- Tirate in avanti il più possibile la copertura lame (12) per rendere accessibile tutto il completo blocco lame (23).
- Allentate le viti di serraggio girandole in senso orario con la chiave a bocca (17) in dotazione. Girate il blocco lame (23) in modo tale che lo scorrevole (22) possa essere tolto insieme con la lama (21).
- Pulite tutte le parti interessate ed anche le fessure per le lame nel blocco lame (23).
- Rimettete lo scorrevole (22) con la nuova lama (21) e orientateli ai lati del blocco lame.

- Mettete il dispositivo di regolazione lame (15), come indicato nella Fig. 18, sul blocco lame. Fate in modo che la lama (21) tocchi il dispositivo di regolazione lame (15) su entrambi i lati.
- Con la chiave a bocca (17) fornita avvitate le viti di serraggio.
- Rimettete la copertura lame (12) in posizione in modo tale che la lama (21) sia coperta.

⚠ ATTENZIONE!

Utilizzate esclusivamente le lame consigliate dal produttore per questo apparecchio. Se vengono usate altre lame, sussiste il pericolo di lesioni a causa della perdita di controllo.

Evitate di serrare troppo le viti e di rovinare così i fi letti. Gli scorrevoli (22) o le viti con il fi letto rovinato devono essere sostituiti subito.

10. Pulizia, manutenzione e ordinazione dei pezzi di ricambio

Misure di manutenzione generali

Di quando in quando asportare con un panno trucioli e polvere dalla macchina. Per allungare la durata di vita dell'utensile oliare una volta al mese le parti rotanti. Non oliare il motore. Per pulire la plastica non utilizzare agenti corrosivi.

⚠ AVVISO! Prima di qualsiasi operazione di pulizia, regolazione, manutenzione o riparazione, scollegare la spina di rete dall'alimentazione elettrica principale!

10.1 Pulizia

- Tenete il più possibile i dispositivi di protezione, le fessure di aerazione e la carcassa del motore liberi da polvere e sporco. Strofinare l'apparecchio con un panno pulito o soffiare con l'aria compressa a pressione bassa.
- Consigliamo di pulire l'apparecchio subito dopo averlo usato.
- Pulite l'apparecchio regolarmente con un panno asciutto ed un po' di sapone.

Non usate detersivi o solventi perché questi ultimi potrebbero danneggiare le parti in plastica dell'apparecchio. Fate attenzione che non possa penetrare dell'acqua nell'interno dell'apparecchio. La penetrazione di acqua in un elettroutensile aumenta il rischio di una scossa elettrica.

- Pulire regolarmente la raccolta trucioli e/o cappa aspirante.
- Mai spruzzare l'acqua sull'apparecchio!

10.2 Manutenzione (Fig. 1/15)

10.2.1 Macchina

Lubrificare periodicamente le seguenti parti dopo circa 10 ore d'esercizio:

- cuscinetti dei rulli di alimentazione/di uscita, denti anticontraccolpo (24)
- cuscinetti del rullo cinghia e del disco cinghia

- barre filettate per la regolazione dell'altezza del tavolo di piallatura a spessore (20)

Usate esclusivamente lubrificanti a secco.

Tavolo in alimentazione (13), tavolo in uscita (14), tavolo di piallatura a spessore, rulli di alimentazione/di uscita e denti anticontraccolpo (24) devono essere sempre tenuti liberi da resina. I rulli di alimentazione/di uscita o denti anticontraccolpo (24) sporchi devono essere puliti. Per evitare un surriscaldamento del motore togliete regolarmente la polvere che si accumula nelle aperture di ventilazione. Migliorate lo scorrimento dei tavoli applicando di quando in quando del lubrificante.

10.2.2 Utensile da taglio

Lame (21), scorrevole (22) e blocco lame (23) devono essere puliti regolarmente dalla resina. Pulite queste parti con un apposito detergente contro la resina.

10.3 Ordinazione di pezzi di ricambio:

Volendo commissionare dei pezzi di ricambio, si dovrebbe dichiarare quanto segue:

- modello dell'apparecchio
- numero dell'articolo dell'apparecchio
- numero d'ident. dell'apparecchio
- numero del pezzo di ricambio del ricambio necessario.

Tutte le riparazioni e i lavori non descritte nel presente manuale d'uso possono essere eseguite solo da personale qualificato e autorizzato.

Informazioni sul Servizio Assistenza

Si deve tenere presente che le seguenti parti di questo prodotto sono soggette a un'usura naturale o dovuta all'uso ovvero che le seguenti parti sono necessarie come materiali di consumo.

Parti soggette ad usura:*

- cinghia del ventilatore
- spazzole di carbone
- lame pialla

* non necessariamente compreso tra gli elementi forniti!

11. Conservazione

Conservate l'apparecchio e i suoi accessori in un luogo buio, asciutto, al riparo dal gelo e non accessibile ai bambini. La temperatura ottimale per la conservazione è compresa tra i 5 e i 30 °C.

Conservate l'elettrotensile nell'imballaggio originale.

Decken Sie das Elektrowerkzeug ab, um es vor Staub oder Feuchtigkeit zu schützen.

Bewahren Sie die Bedienungsanleitung bei dem Elektrowerkzeug auf.

12. Allacciamento elettrico

⚠ ATTENZIONE! La scossa elettrica! Esiste il rischio dell'infortunio dalla scossa elettrica!
Cavo o spina danneggiati possono provocare scosse elettriche.

Evitare ogni contatto tra parti del corpo umano e parti macchina messe a terra, per proteggersi dai rischi di folgorazione elettrica.

⚠ L'esercizio è ammesso solo con l'interruttore di sicurezza alla corrente falsa (RCD max. corrente falsa 30 mA).

Den Stecker des Stromkabels an einer Steckdose mit passender Form, Spannung und Frequenz anschließen, die den geltenden Vorschriften entspricht. Nicht am Netzkabel ziehen, um den Stecker aus der Steckdose zu ziehen.

Il motore elettrico installato è collegato in ordine di marcia. Il collegamento è conforme alle normative applicabili VDE e DIN.

L'allacciamento alla rete da parte dell'utente e il cavo di prolunga utilizzato devono essere conformi a tali direttive.

- Il prodotto soddisfa i requisiti della norma EN 61000-3-11 ed è soggetto a condizioni speciali di collegamento. Ciò significa che non ne è consentito l'uso con collegamento prese scelte a piacimento.
- In caso di condizioni di rete sfavorevoli l'apparecchio può causare delle variazioni temporanee di tensione.
- Il prodotto è concepito solo per l'utilizzo collegato a prese che
- a) (non superino una massima impedenza di rete „Z“, oppure
- b) che abbiano una resistenza di corrente continua della rete almeno di 100 A per fase.
- In qualità di utilizzatore, dovete assicurare, se necessario rivolgendovi al vostro ente di fornitura dell'energia elettrica, che la presa di collegamento dalla quale volete azionare il prodotto soddisfi uno dei due requisiti citati a) oppure b).

Importante

Nel caso di sovraccarico del motore, questo si spegne automaticamente. Dopo un tempo di raffreddamento (variabile) è nuovamente possibile riaccendere il motore.

Linea di allacciamento elettrico difettosa

Spesso si presentano difetti di isolamento nei cavi di allacciamento.

Le cause sono:

- Ammaccature, che si presentano quando i cavi di allacciamento passano per finestre o fessure di porte.
- Punti di piega ad angolo vivo, quale conseguenza di fissaggio o sistemazione inadeguati dei cavi di allacciamento.
- Punti tagliati, quale conseguenza di calpestamento dei cavi da parte di veicoli di servizio.

- Difetti di isolamento causati da staccamenti bruschi dalla presa a muro.
- Incrinature provocate da degradazione dell'isolamento.

Una simile linea di allacciamento elettrico difettosa non deve essere impiegata, e rappresenta un pericolo mortale a causa dei difetti di isolamento.

Verificare regolarmente che i cavi di allacciamento elettrico non presentino guasti. Durante il controllo prestare attenzione che i cavi di allacciamento non siano collegati alla rete di corrente.

La linea di allacciamento elettrico deve essere conforme alle normative VDE e DIN. Utilizzare esclusivamente cavi di allacciamento del tipo H05VV-F.

Sui cavi di allacciamento deve essere riportata, secondo le prescrizioni, la denominazione del tipo di cavo.

Motore monofase

- La tensione di rete deve essere di 230 Volt ~ / 50 Hz.
- I cavi di prolunga che misurano fino a 25 m di lunghezza devono avere una sezione trasversale di 1,5 mm², quelli che superano i 25 m, una sezione trasversale di almeno 2,5 mm².

Gli allacciamenti e le riparazioni all'impianto elettrico possono essere eseguiti soltanto da un elettricista qualificato.

In caso di domande indicare i seguenti dati:

- Tipo di corrente del motore
- Dati dell'etichetta identificativa della macchina
- Dati dell'etichetta identificativa del motore

13. Smaltimento e riciclaggio

L'apparecchio si trova in una confezione per evitare i danni dovuti al trasporto. Questo imballaggio rappresenta una materia prima e può perciò essere utilizzato di nuovo o riciclato. L'apparecchio e i suoi accessori sono fatti di materiali diversi, per es. metallo e plastica.

Consegnate i pezzi difettosi allo smaltimento di rifiuti speciali. Per informazioni rivolgetevi ad un negozio specializzato o all'amministrazione comunale!

14. Risoluzione dei guasti

Guasto	Possibile causa	Rimedio
Non lasciare che la macchina venga avviata	Tensione di rete assente Spazzole di carbone usurate Bocchettone di aspirazione non montato	Controllare l'alimentazione di tensione Portare la macchina presso un'officina di assistenza clienti
La macchina non funziona o si arresta all'improvviso.	Interruzione alimentazione elettrica Motore o interruttore difettoso Controllare il microinterruttore	Controllare l'interruttore di sicurezza, controllare la protezione contro il sovraccarico sul dispositivo. Far controllare il motore o l'interruttore da un elettricista specializzato. Montare la cuffia di aspirazione trucioli in maniera tale da azionare il microinterruttore. Controllare il prefusibile sul lato della rete La macchina non si riavvia automaticamente a causa della protezione da sottotensione integrata e deve essere riattivata al ripristino dell'alimentazione di tensione.
La macchina rimane ferma durante la piallatura	Coltelli pialla spuntati/consumati Interruttore di sovraccarico intervenuto Controllare il microinterruttore Asportazione eccessiva di trucioli Avanzamento troppo elevato	Sostituire o affilare i coltelli. Riacendere il motore dopo averlo fatto raffreddare Montare la cuffia di aspirazione trucioli e/o il bloccaggio tavolo in maniera tale da azionare il microinterruttore. Ridurre l'asportazione di trucioli Ridurre la velocità di avanzamento
Il pezzo si inceppa durante la piallatura a spessore.	Eccessiva profondità di taglio	Ridurre la profondità di taglio e lavorare il pezzo in più cicli di lavoro
Il numero di giri si abbassa durante la piallatura	Asportazione eccessiva di trucioli Avanzamento troppo elevato Lame non affilate	Ridurre l'asportazione di trucioli Ridurre la velocità di avanzamento Sostituire le lame
Stato insoddisfacente della superficie	Coltelli pialla spuntati/consumati Coltelli pialla intasati da trucioli Alimentazione irregolare	Sostituire o affilare i coltelli. Rimuovere i trucioli Alimentare il pezzo da lavorare con pressione costante e velocità di alimentazione ridotta
Superficie lavorata troppo ruvida	Il pezzo da lavorare è ancora troppo umido	Fare asciugare il pezzo da lavorare
Superficie lavorata con fessure	<ul style="list-style-type: none"> • Il pezzo è stato lavorato in direzione opposta a quella di crescita • E' stato asportato troppo materiale in una volta 	<ul style="list-style-type: none"> • Lavorare il pezzo in direzione opposta • Lavorare il pezzo in più cicli di lavoro
Avanzamento insufficiente del pezzo durante la piallatura a spessore	<ul style="list-style-type: none"> • Il pezzo è stato lavorato in direzione opposta a quella di crescita • E' stato asportato troppo materiale in una volta 	<ul style="list-style-type: none"> • Pulire il ripiano tavolo e trattarlo con un sottile strato di cera scorrimiento. • Riparare i rulli di trasporto • Portare la leva di regolazione spessore di piallatura nella posizione superiore
Scarico dei trucioli ostruito durante piallatura a spessore (senza aspirazione)	Asportazione eccessiva di trucioli Lame non affilate Legno troppo bagnato	Ridurre l'asportazione di trucioli Sostituire le lame Fare asciugare il pezzo da lavorare
Scarico dei trucioli ostruito durante piallatura a filo (senza aspirazione)	Asportazione eccessiva di trucioli Avanzamento troppo elevato Lame non affilate Legno troppo bagnato	Ridurre l'asportazione di trucioli Ridurre la velocità di avanzamento Sostituire le lame Fare asciugare il pezzo da lavorare
Uscita dei trucioli con aspirazione ostruita durante piallatura a filo o a spessore	Aspirazione troppo debole	Occorre impiegare un dispositivo di aspirazione che garantisca sul bocchettone di raccordo dell'aspirazione una velocità dell'aria di almeno 20 m/s

Accessori opzionali

Lama della pialla HSS
Kit composto da due parti
Numero articolo: 3902204701
EAN: 4046664023333

Periodi di manutenzione programmata		Prima di ogni messa in funzione	Quando necessario	Una volta alla settimana	Dopo 6 mesi
Verifica stato coltelli pialla	Controllo	X			
	Cambio		X		X
Verifica stato di funzionamento dispositivi di sicurezza	Controllo	X			
	Cambio		X		
Pulizia macchina da polvere / trucioli	Pulire	X			
Verifica tensionamento e stato / usura delle cinghie di trasmissione	Controllo		X		
	Cambio				
Oliare / ingrassare tutte le parti di collegamento mobili				X	X

Použité symboly



(SK)

Čítať a pred uvedením do prevádzky dodržiavať návod na obsluhu a bezpečnostné predpisy!



(SK)

VÝSTRAHA! Noste ochranné okuliare. Iskry vznikajúce pri práci alebo úlomky, triesky a prach vystupujúci z prístroja by mohli viesť k trvalému poškodeniu zraku.



(SK)

Používajte ochranu sluchu!



(SK)

Používajte ochrannú masku proti prachu. Pri práci s drevom a inými materiálmi môže vznikať zdraviu škodlivý prach. Materiál obsahujúci azbest nesmie byť spracovávaný!



(SK)

VÝSTRAHA! Nebezpečenstvo poranenia! Nesiahajte do bežiacieho hobľovacieho noža.



OFF



ON

(SK)

Ochranný vypínač

1. Úvod

VÝROBCA:

scheppach

Fabrikation von Holzbearbeitungsmaschinen GmbH
Günzburger Str. 69
D - 89335 Ichenhausen

VÁŽENÝ ZÁKAZNÍK,

Želáme Vám veľa zábavy a úspechov pri práci s Vaším novým prístrojom.

POZNÁMKA:

V súlade s platnými zákonmi, ktoré sa týkajú zodpovednosti za výrobok, výrobca zariadenia nepreberá zodpovednosť za poškodenia výrobku alebo za škody spôsobené výrobkom, ku ktorým došlo z nasledujúcich dôvodov:

- nesprávnej manipulácie,
- nedodržania pokynov na obsluhu,
- opravy vykonanej treťou stranou, opravy nevykonanej v autorizovanom servise,
- montáže neoriginálnych dielcov alebo použitia neoriginálnych dielcov pri výmene,
- iného než špecifikované použitia,
- poruchy elektrického systému, ktorá bola spôsobená nedodržaním elektrických predpisov a predpisov VDE 0100, DIN 57113, VDE0113.

Odporúčame:

Pred montážou a obsluhou tohto zariadenia si prečítajte kompletný text v návode na obsluhu. Pokyny na obsluhu sú určené na to, aby sa používateľ oboznámil s týmto zariadením a aby pri jeho použití využil všetky jeho možnosti v súlade s uvedenými odporúčaniami.

Tento návod na obsluhu obsahuje dôležité informácie o tom, ako vykonávať bezpečnú, profesionálnu a hospodárnu obsluhu stroja, ako zabrániť rizikám, ako ušetriť náklady na opravy, ako skrátiť časy prestojov a ako zvýšiť spoľahlivosť a predĺžiť prevádzkovú životnosť stroja. Okrem bezpečnostných predpisov uvedených v návode na obsluhu musíte dodržiavať tiež platné predpisy, týkajúce sa prevádzky stroja vo vašej krajine.

Uchovávajte návod na obsluhu stále v blízkosti stroja a uložte ho do plastového obalu, aby bol chránený pred nečistotami a vlhkosťou. Prečítajte si návod na obsluhu pred každým použitím stroja a dôkladne dodržiavajte v ňom uvedené informácie. Stroj môžu obsluhovať iba osoby, ktoré boli riadne preškolené v jeho obsluhu a ktoré boli riadne informované o rizikách spojených s jeho obsluhou. Pri obsluhu stroja musí byť splnený stanovený minimálny vek.

Okrem bezpečnostných pokynov uvedených v tomto návode na obsluhu a osobitných predpisov krajín pre prevádzku drevoobrábacích strojov musia byť dodržané všeobecne uznávaných technických pravidiel.

2. Zariadenie (obr. 1-19)

1. Vypínač zap/vyp
2. Posuvný blok
3. Posuvný prípravok
4. Ručná kľuka
5. Odsávanie pilín
6. Paralelný doraz
7. Blokovacia páka
8. Držiak krytu hobľovacieho noža
9. Nastavovacia skrutka pre hĺbku triesky
10. Podložka pre obrobok
11. Gumená pätká
12. Kryt hobľovacieho noža
13. Posuvný stôl
14. Odoberací stôl
15. Nastavovací blok čepelí
16. Imbusový kľúč - malý
17. Vidlicový kľúč
18. Stupnica (obr. 3)
19. Ukazovateľ (obr. 3)
20. Hrúbkovací hobľovací stôl
21. Nôž
22. Zarážka
23. Nožový blok
24. Výstupky proti spätnému nárazu
25. Držiak s krycím plechom nožov (obr. 5)
26. Imbusový kľúč - stredný
27. Adaptér na vysávač Ø 100 mm
28. Imbusový kľúč - veľký
29. Stupnica (obr. 6)
30. Ukazovateľ (obr. 6)
31. Aretačná skrutka
32. vrúbkovanou hlavou
33. Aretačná skrutka
34. Fixačná skrutka odsávania pilín
35. Ochranný spínač
36. Podložka
37. Imbusová skrutka
38. Stupnica (obr. 5)
39. Ukazovateľ (obr. 5)
40. krycím plechom nožov

3. Rozsah dodávky

- Otvorte obal a opatrne vyberte prístroj.
- Odstráňte obalový materiál, ako aj obalové a prepravné poistky (ak sú použité).
- Skontrolujte, či je rozsah dodávky kompletný.
- Prístroj a diely príslušenstva skontrolujte ohľadom poškodení spôsobených prepravou.
- Obal podľa možnosti uschovajte až do uplynutia záručnej doby.

POZOR!

Prístroj a obalové materiály nie sú hračkami pre deti! Deti sa nesmú hrať s plastovými vrečkami, fóliami ani drobnými súčiastkami! Vzniká nebezpečenstvo prehltnutia a udusení!

- Hobľovacia fréza (1x)
- Posuvný prípravok (2x)
- Posuvný blok (2x)
- Vidlicový kľúč (1x)
- Imbusový kľúč, malý (1x)
- Imbusový kľúč, stredný (1x)
- Imbusový kľúč, veľký (1x)
- Gumená päťka (4x)
- Podložka (4x)
- Imbusová skrutka (4x)
- Originálny návod na obsluhu (1x)
- Nastavovací blok čepelí (1x)
- Ručná kľuka (1x)
- Fixačná skrutka (1x)
- Podložka fixačnej skrutky (1x)
- Adaptér na odsávanie prachu (1x)
- Odsávanie triesok (1x)
- Paralelný doraz (1x)
- Kryt hobľovacieho noža (1x)
- Krycí plech noža (1x)
- Skrutka s vnútorným šesťhranom (2x)
- Pružná podložka (2x)
- Veľká podložka (1x)
- Samoistiaca šesťhranná matica (1x)

4. Správne použitie prístroja

Táto hrúbkovacia a zrovnávacía fréza slúži na zrovnávanie a hrúbkovanie všetkých druhov rezného dreva, ktoré majú štvorcový, obdĺžnikovitý alebo skosený tvar

Prístroj sa smie používať len na ten účel, na ktorý bol určený.

⚠ POZOR!

Nasledujúce práce sa nesmú realizovať:

- Zapracovávacie práce (t.j. také opracovávanie, ktoré sa nerealizuje na celej dĺžke obrobku)
- Prehĺbenie, spájanie čapom alebo vyhlbenie
- Hobľovanie výrazne zakriveného dreva, pri ktorom neexistuje dostatočný kontakt s podávacím stolom

⚠ Ochranné zariadenia, ktoré sa nachádzajú na stroji, je striktné zakázané demontovať, meniť, používať v rozpore s ich určením alebo pripevňovať ochranné zariadenia iných výrobcov.

Kryt nožového hriadeľa nesmie byť počas opracovávaní odstránený. Nepoužívaná časť nožového hriadeľa musí byť zakrytá.

Požiadavky na obsluhu

Prístroj smú obsluhovať a udržiavať iba osoby, ktoré sú s ním oboznámené a informované o možných nebezpečenstvách.

Nikdy nenechávajte deti pracovať s prístrojom. Nikdy nenechávajte dospelých bez riadneho zaškolenia pracovať s prístrojom.

Obsluha si musí pred použitím prístroja pozorne prečítať návod na obsluhu.

Kvalifikácia: Okrem podrobného poučenia odborníkom nie je na používanie prístroja nutná žiadna špeciálna kvalifikácia.

Minimálny vek: Na prístroji smú pracovať len osoby, ktoré dosiahli 18 rokov. Výnimku predstavuje využitie mladistvých, ak sa toto deje počas profesionálneho vzdelávania s cieľom dosiahnutia zručností pod dohľadom školiteľa.

Miestne ustanovenia môžu stanoviť minimálny vek užívateľa.

Školenie: Používanie prístroja vyžaduje iba zodpovedajúce poučenie odborníkom, resp. návodom na obsluhu. Špeciálne školenie nie je nutné.

Prístroj smie byť použitý len na ten účel, na ktorý bol určený. Akékoľvek iné odlišné použitie sa považuje za nespĺňajúce účel použitia. Za škody alebo zranenia akéhokoľvek druhu spôsobené nesprávnym používaním ručím používateľ / obsluhujúca osoba, nie však výrobca.

Prosím berte ohľad na skutočnosť, že naše prístroje neboli svojim určením konštruované na profesionálne, remeselnícke ani priemyselné použitie.

Nepreberáme žiadne záručné ručenie, ak sa prístroj bude používať v profesionálnych, remeselníckych alebo priemyselných prevádzkach ako aj na činnosti rovnocenné s takýmto použitím.

5. Dôležité upozornenia

Všeobecná bezpečnosť

Pozor! Pri používaní elektrických prístrojov je nutné na ochranu pred zásahom elektrickým prúdom, pred nebezpečenstvom poranenia a nebezpečenstvom požiaru dodržiavať nasledujúce základné bezpečnostné upozornenia. Predtým ako použijete tento elektrický prístroj, prečítajte si všetky bezpečnostné upozornenia a dobre ich uschovajte.

Bezpečná práca

- 1 Udržujte Vaše pracovisko vždy v čistom stave
 - Neporiadok na pracovisku môže spôsobiť nebezpečenstvo úrazu.
- 2 Dbajte na vplyvy okolia
 - Nevystavujte elektrické prístroje dažďu.
 - Nepoužívajte elektrické nástroje vo vlhkom alebo mokrom prostredí.
 - Postarajte sa o dobré osvetlenie.
 - Nepoužívajte elektrické prístroje v blízkosti horľavých tekutín alebo plynov.
 - Elektrické prístroje nepoužívajte na miestach, kde hrozí nebezpečenstvo vzniku požiaru alebo výbuchu.
- 3 Chráňte sa pred elektrickým úrazom
 - Zabráňte telesnému dotyku s uzemnenými predmetmi, ako napríklad potrubnými rúrami, radiátormi, pecami, chladničkami.
- 4 Zabráňte prístup deťom!
 - Nedovoľte iným osobám dotýkať sa prístroja alebo káblu počas práce, zabráňte im vstupe do Vašej pracovnej oblasti.

- 5 Ukladajte Vaše prístroje na bezpečnom mieste
 - Nepoužívané nástroje musia byť uskladnené v suchej, uzatvorenej miestnosti a mimo dosahu detí.
- 6 Nepreťažujte Vaše prístroje
 - Práca je dôkladnejšia a bezpečnejšia v rozmedzí uvedeného výkonu prístroja.
- 7 Používajte vždy správny nástroj
 - Nepoužívajte na ťažké práce nástroje alebo prídavné prípravky s príliš slabým výkonom.
 - Nepoužívajte náradia na účely a práce, na ktoré neboli určené, napríklad v žiadnom prípade nepoužívajte ručnú kruhovú pílu na stínanie stromov alebo rezanie konárov.
- 8 Pri práci používajte vhodný pracovný odev
 - Nenoste pri práci s prístrojom voľné oblečenie ani šperky. Môžu byť totiž zachytené pohyblivými súčiastkami.
 - Pri prácach vonku sa odporúčajú gumené rukavice a protišmyková pevná obuv.
 - Ak máte dlhé vlasy, používajte sieťku na vlasy.
- 9 Používajte ochranný výstroj.
 - Noste ochranné okuliare.
 - Pri prácach, pri ktorých sa vytvára prach, noste ochrannú masku.
- 10 Zariadenie pripojte na odsávanie prachu
 - Ak sú k dispozícii prípojky na odsávanie prachu a prípojky zachytávacieho zariadenia, presvedčte sa, či sú tieto pripojené a správne použité.
- 11 Nepoužívajte kábel na iné účely
 - Nenoste prístroj zavesený za elektrický kábel a nepoužívajte ho na vyťahovanie zástrčky von zo zásuvky. Chráňte elektrický kábel pred teplom, olejom a ostrými hranami.
- 12 Zaistite obrábaný materiál
 - Používajte upínacie zariadenia alebo zverák na pevné uchytenie obrábaného materiálu. Obrobok je tak držaný oveľa bezpečnejšie ako Vašou rukou.
- 13 Vyhýbajte sa abnormálnemu držaniu tela.
 - Postarajte sa o bezpečný postoj a neustále udržiavajte rovnováhu.
- 14 Dôkladne ošetrte Vaše prístroje
 - Udržujte Vaše prístroje vždy ostré a čisté, aby ste mohli pracovať dôkladne a bezpečne.
 - Dodržiavajte predpisy pre údržbu a pokyny pre výmenu nástrojov.
 - Pravidelne kontrolujte zástrčku a kábel, a pri eventuálnom poškodení ich nechajte vymeniť autorizovaným odborníkom.
 - Pravidelne kontrolujte predlžovací kábel a nahraďte káble, ktoré sú poškodené.
 - Udržujte rukoväte a držadlá suché a čisté od oleja a tukov.
- 15 Zástrčku vytiahnite zo zásuvky.
 - Pri nepoužívaní elektrického prístroja, pred údržbou a pri výmene nástrojov, napr. pílového kotúča, vrtáka, fréžky.

- Ak sa hobľovací hriadeľ počas práce zablokuje vplyvom príliš veľkej posuvnej sily alebo zaseknutého obrobku, zariadenie vypnite a odpojte ho od siete. Odstráňte obrobok a zabezpečte, aby sa hobľovací hriadeľ voľne pohyboval. Zariadenie zapnite a pracovný krok vykonajte opakovane so zníženou posuvnou silou.
- 16 Nezabudnite v prístroji zastrčené nástrojové kľúče
 - Pred zapnutím vždy skontrolujte, že sa na prístroji nenachádzajú žiadne kľúče a nastavovacie nástroje.
 - 17 Zabráňte neúmyselnému nábehu.
 - Uistite sa, že je spínač pri zasunutí zástrčky do zásuvky vypnutý.
 - 18 Pre vonkajšiu oblasť používajte predlžovací kábel.
 - Na voľnom priestranstve používajte iba povolené a príslušne označené predlžovacie káble.
 - 19 Buďte opatrní.
 - Dávajte pozor na to, čo robíte. Pri práci používajte rozum. Elektrický prístroj nepoužívajte, ak sa nesústreďíte.
 - 20 Pravidelne kontrolujte prípadné poškodenia vášho prístroja
 - Pred ďalším používaním prístroja starostlivo skontrolovať, či sú ochranné zariadenia alebo ľahko poškodené súčiastky stále v náležitom funkčnom stave podľa predpisov.
 - Skontrolujte, či je funkcia všetkých pohyblivých dielov prístroja v poriadku, t.j. či nedochádza k ich blokovaniu alebo nie sú poškodené. Všetky diely musia byť správne namontované, aby sa zabezpečila bezpečnosť prístroja.
 - Poškodené ochranné zariadenia a súčiastky musia byť odbornou opravené alebo vymenené v zákazníckom servise, pokiaľ nie je v návodoch na obsluhu uvedené inak.
 - Poškodené spínače musia byť nahradené v zákazníckom servise.
 - V žiadnom prípade nepoužívajte prístroje, ak na nich nie je možné vypnúť a zapnúť ich vypínač.
 - 21 POZOR!**
 - Používanie iných nástrojov a iného príslušenstva môže pre vás znamenať nebezpečenstvo poranenia.
 - 22 Elektrický prístroj nechajte opraviť vyučeným elektrikárom.
 - Tento elektrický prístroj je v súlade s príslušnými bezpečnostnými smernicami. Opravy smie vykonávať len odborný elektrikár, v opačnom prípade môže dôjsť k úrazu obsluhujúcej osoby.

Tento prístroj nie je určený na to, aby ho mohli používať osoby (vrátane detí) s obmedzenými fyzickými, zmyslovými alebo psychickými schopnosťami alebo osoby s nedostatočnými skúsenosťami a/alebo nedostatočnými vedomosťami, také používanie je možné len v tom prípade, ak budú pod dozorom osoby zodpovednej za ich bezpečnosť alebo ak boli zaškolené o používaní prístroja. Deti by mali byť pod dozorom, aby bolo možné zabezpečiť, že sa nebudú s prístrojom hrať.

ŠPECIÁLNE BEZPEČNOSTNÉ UPOZORNENIA

- Nepoužívajte tupé nože. Nebezpečenstvo spätného nárazu!
- Rezací blok musí byť úplne zakrytý.
- Na hobľovanie krátkych obrobkov použite posúvaciu tyč.
- Na hobľovanie úzkych obrobkov by ste mali vykonať dodatočné bezpečnostné opatrenia. Použitie priečných prítlačných zariadení a pružinových krytov by mohlo byť potrebné, aby sa zaručila bezpečná práca.
- Zariadenie nie je vhodné na rezanie výrezov.
- Zabezpečenie proti spätnému nárazu a posuvný valec sa musia pravidelne kontrolovať.
- Zariadenia, ktoré sú vybavené odvádzaním triesok a odvádzacími krytmi, by sa mali pripojiť na príslušné zariadenia. Druh materiálu môže negatívne ovplyvniť vznik prachu.
- Zariadenie je vhodné výhradne na rezanie dreva a podobných materiálov.
- Ak je nôž opotrebovaný do 5 %, musí sa vymeniť.
- Chýbajúca posúvací tyč môže viesť k nebezpečenstvám. Posúvací tyč by sa pri nepoužívaní mala vždy uschovať na stroji.
- Ak sa malé obrobky zasúvajú rukou, vzniká zvýšené nebezpečenstvo poranenia. Odporúčania výrobcu na použitie posúvacej tyče sa musia dodržiavať.
- Nesprávne nasmerovanie ochranných krytov, stola posuvu alebo mreže môže viesť k nekontrolovateľným situáciám.
- Poškodené alebo znečistené obrobky skrývajú nebezpečenstvá. S týmto zariadením sa nesmú obrábať kovové diely ani trieštivý materiál.
Nebezpečenstvo poranenia!
- Dlhé obrobky za účelom rezania umiestnite na pojazdný stôl alebo iné podperné zariadenie. Inak môžete stratiť kontrolu nad obrobkom.
- Stroj je vhodný na hobľovanie a hrúbkovanie
- Ak na stroji pracujete, vždy by ste mali nosiť primeraný ochranný odev:
 - ochranu sluchu na ochranu proti poškodeniam sluchu,
 - ochranu dýchania, aby ste zabránili vdýchnutiu nebezpečných častíc prachu,
 - ochranné rukavice, aby ste zabránili poraneniam ostrými hranami alebo nožmi,
 - ochranné okuliare, aby ste zabránili poraneniam očí poletujúcimi čiastočkami.

- Za všetkých okolností by sa malo zabrániť nasledujúcim situáciám: predčasné prerušenie procesu rezania (hobľovacie rezy, ktoré nezahŕňajú celú dĺžku obrobku; hobľovanie nerovných drevených dielov, ktoré rovnomerne nedosadajú na stôl posuvu).
- Pozor! Ak je hlavná sieťová prípojka v zlom stave, pri zapnutí zariadenia vzniká nebezpečenstvo skratov. Môže sa to týkať aj viacerých funkcií (napr. rozsvietenie kontroliek). Ak by sa na hlavnej sieťovej prípojke vyskytli poruchy, za účelom nápravy a informácií sa obráťte na vášho miestneho dodávateľa elektriny.

Zvyškové riziká

Napriek správne účelovému použitiu sa niektoré špecifické rizikové faktory nemôžu celkom vylúčiť. V závislosti od patričného priebehu práce môže dôjsť k vzniku nasledovných druhov poranení:

- **⚠ NEBEZPEČENSTVO ÚRAZU!**
prstov a rúk v dôsledku kontaktu s nožovým hriadeľom na nezakrytých miestach, pri výmene nástroja, okrem toho môžu byť pri otvorení ochranného krytu prítlačené.
- poranenie oka
- na zasúvacom a výpusťnom otvore
- v dôsledku nebezpečného spätného nárazu
- ohrozenie elektrickým prúdom, ak elektrické vedenie nebolo správne zapojené.
- pri prevádzke bez odsávania alebo vaku na zachytávanie hoblín môže vzniknúť zdraviu škodlivý drevený prach.
- prostredníctvom vymrštených dielov
- Prostredníctvom kovových častí obsiahnutých v obrobku sa môžu otupiť alebo zničiť nože.
- Poškodenie pľúc, pokiaľ sa nenosí žiadna vhodná ochranná maska proti prachu.

⚠ POŠKODENIE SLUCHU

Dlhší pobyt v bezprostrednej blízkosti bežiaceho prístroja môže spôsobiť poškodenie sluchu.

Používajte ochranu sluchu!

Aj napriek dodržiavaniu prevádzkového návodu môžu existovať aj skryté zvyškové riziká.

Správanie v prípade núdze

Poskytnite úrazu zodpovedajúcu potrebnú prvú pomoc a vyzvite čo možno najrýchlejšie kvalifikovanú lekársku pomoc. Chráňte zraneného pred ďalšími úrazmi a upokojte ho. Pre prípadnú nehodu musí byť na pracovisku vždy poruke lekárnička prvej pomoci podľa DIN 13164. Materiál, ktorý si z lekárničky vezmete, je potrebné ihneď doplniť. Ak požadujete pomoc, uveďte tieto údaje:

1. Miesto nehody
2. Druh nehody
3. Počet zranených
4. Druh zranenia

6. Technické údaje

Motor na striedavý prúd:	230V ~ 50 Hz
Výkon P:	1500 W
Druh ochrany:	IP20
Maximálna šírka obrobku:	252 mm
Maximálna výška obrobku hrúbková priechodnosť:	120 mm
Vyrovnávací hobľovací stôl:	920 x 263 mm
Hrúbkovací hobľovací stôl:	270 x 303 mm
Rýchlosť posuvu pri hrúbkovaní:	6 m/min
Otáčky hobľovacieho noža pri voľnobehu:	9000 min ⁻¹
Maximálna hĺbka zárezu pri hobľovaní:	2 mm
Maximálna hĺbka zárezu pri hrúbkovaní:	2 mm
Maximálny sklon paralelného dorazu:	45°
Odsávanie triesok:	Ø 100 mm
Hmotnosť:	30,5 kg

Hlučnosť a vibrácie

Hodnoty hlučnosti a vibrácií boli merané podľa európskej normy EN 61029.

Hladina akustického tlaku L _{PA}	92,9 dB(A)
Nepresnosť K _{PA}	3 dB
Hladina akustického výkonu L _{WA}	105,9 dB(A)
Nepresnosť K _{WA}	3 dB

Používajte ochranu sluchu.

Pôsobenie hluku môže spôsobiť poškodenie sluchu.

- **Obmedzte tvorbu hluku a vibráciu na minimum!**
- Používajte len prístroje v bezchybnom stave.
- Pravidelne vykonávajte údržbu a čistenie prístroja.
- Prispôbte spôsob práce prístroju.
- Prístroj nepreťažujte.
- V prípade potreby nechajte prístroj skontrolovať. Prístroj vypnite, pokiaľ ho nepoužívate.

7. Príprava práce

Pred každým použitím skontrolujte

- Riadnu funkciu spínača a vypínača vr. núdzového vypínača (Falls vorhanden)
- **Zamknuté Rozpojené ochranné zariadenia**
Postupným otvorením každého oddeľujúceho ochranného zariadenia, aby bolo možné stroj vypnúť a kontrolou, že nie je možné stroj pri každom otvorení ochrannom zariadení zapnúť
- **Brzdu**
prostredníctvom skúšky funkčnosti, aby ste zistili, či sa zabrzdzenie zrealizuje v rámci stanovenej doby brzdenia, a ak je stroj vybavený mechanickou brzdou, či sa brzda po každom zareagovaní ochrany proti preťaženiu musí skontrolovať
- **Zachytávače spätného nárazu**
minimálne jedenkrát počas pracovnej zmeny pomocou obhliadky, aby ste zistili, či sú v dobrom pracovnom stave, napr. či nemajú nejaké poškodenie kontaktnej plochy prostredníctvom nárazov, a či zachytávače prostredníctvom vlastnej váhy voľne padnú späť;

- **Nôž hoblíka**
s dôrazom na jeho poškodenia a správne uloženie.

Stroj sa smie používať iba vtedy, ak sú dodržané všetky tieto podmienky

Používajte iba naoštrené a udržiavané nože. Používajte iba nože skonštruované pre príslušný stroj.

Pri opracovávaní krátkych obrobkov používajte dreva alebo palice na ich posúvanie, ktoré nie sú poškodené.

Stroj pripojte k zariadeniu na odsávanie prachu a hoblín.

Pred začiatkom opracovávania skontrolujte, či je doraz upnutý.

Presvedčte sa, či stále dokážete udržať rovnováhu. Postavte sa bokom k stroju. Pri bežiacom stroji majte ruky v bezpečnej vzdialenosti od rezného valca a od miesta, na ktorom sú zo stroja vyhadzované hoblíny.

S hobľovaním začnite až vtedy, keď rezný valec dosiahol svoje potrebné otáčky.

Okrem toho dávajte pozor na to, aby obrobok neobsahoval žiadne káble, laná, povrazy alebo podobné materiály. Nepracovávajte také drevo, ktoré má veľa hrčíc a otvorov v dreve.

Dlhé obrobky zabezpečte proti preklopeniu na konci procesu hobľovania. Používajte na to napr. stojany na kolieskach alebo podobné zariadenia.

Je striktné zakázané odstraňovať piliny a triesky zo stroja, ak je v chode.

Pri zablokovaní stroj okamžite vypnite. Vytiahnite sieťovú zástrčku a odstráňte zaseknutý obrobok.

Po každom použití nastavte najmenšiu veľkosť rezu, aby sa predišlo riziku poranenia.

⚠ POZOR!

Stroj musí byť pomocou vhodných skrutiek/skrutka bezpečne upevnený do podlahy/Pracovná doska, lebo tu existuje nebezpečenstvo jeho prevrhnutia.

- Presvedčte sa pred zapojením prístroja do siete o tom, či údaje na typovom štítku prístroja súhlasia s údajmi elektrickej siete.

- ⚠ **VAROVANIE!** Pred všetkými čistiacimi, nastavovacími, údržbovými alebo opravárskymi prácami odpojte sieťovú zástrčku od hlavného napájania prúdom!

- Pravidelne kontrolujte, či sú nože (21) a priečka (22) pevne dotiahnuté v nožovom bloku (23). (Obrázok 17)

- Nože (21) smú pretfčať ponad nožový blok (23) maximálne 1,1 mm (Obrázok 18).
- Skontrolujte, či sú výstupky proti spätnému nárazu (24) plne prevádzky schopné a funkčné. (Obrázok 15)
- Používajte vždy ochranu zraku.
- Nikdy nevyrezávajúe priehlbiny, čapy alebo formy.
- Pred uvedením do prevádzky sa musia správne namontovať všetky kryty a bezpečnostné prípravky.
- Hobľovací nôž sa musí voľne pohybovať.

8. Montáž

8.1 Paralelný doraz (obr. 4/5)

- Nasadte držiak (25) na posuvný stôl (13).
- Dbajte na to, aby sa otvory v držiaku (25) správne prekryvali s vnútornými závitmi v posuvnom stole (13).
- Pripevnite držiak (25) pomocou oboch priložených imbusových skrutiek na posuvný stôl (13).

8.2 Kryt hobľovacieho noža (obr. 1-3)

- Nasadte držiak pre kryt hobľovacieho noža (8) na ľavú stranu odoberacieho stola (14) tak, aby kolík a závitový kolík zapadli do oboidvoch otvorov.
- Upevnite kryt hobľovacieho noža (12) pomocou daného aretačného tlačidla (33).

8.3 Gumené pätky (obr. 1-2)

Pripevnite štyri gumené pätky (11) pomocou priložených imbusových skrutiek (37) a podložiek (36) na spodnej strane prístroja.

9. Prevádzka

⚠ POZOR: Hrúbkovacia a vyrovnávacía frézka bola zostrojená špeciálne na hobľovanie tvrdého dreva. K tomu sa používajú vysoko legované nože (21). Pri hrúbkovacom hobľovaní musí byť kontaktná plocha obrobku plochá.

Pokiaľ sa obrábajú

väčšie alebo ťažšie obrobky, je potrebné, aby sa stroj pripevnil na stabilnej ploche (napr. pomocou závitov na spodnej strane stroja).

- Vypínač zap/vyp (1) sa nachádza na ľavej strane stroja pod žltým sklopným vekom. Na zapnutie stroja stlačte zelené tlačidlo „I“. Na vypnutie stroja stlačte červené tlačidlo „0“.
- Stroj je vybavený záťažovým vypínačom (35) na ochranu motora. V prípade preťaženia sa stroj automaticky zastaví. Po krátkej chvíli môže byť záťažový vypínač (35) znovu zapnutý.
- Používajte pri obrábaní dlhých obrobkov rolovacie stoly alebo podobné podperné prípravky. Toto dodatočné vybavenie je možné zakúpiť v odborných predajniach. Musia sa umiestniť na privádzacej ako aj výstupnej strane hobľovačky. Výškové nastavenie sa musí nastaviť tak, aby sa obrobok mohol viesť do stroja vo vodorovnej polohe a zároveň vyberať von zo stroja vo vodorovnej polohe.

9.1 Vyrovnávacíe hobľovanie

⚠ POZOR! Pred všetkými údržbovými, čistiacimi a nastavovacími prácami odpojte zástrčku zo siete.

9.1.1 Nastavenie (obr. 1/3/5)

- Otáčajte nastavovaciu skrutku pre hĺbku triesok (9), aby ste nastavili výšku posuvného stola (13). Nastavená hĺbka rezu sa dá odčítať na stupnici (18).
- Povoľte paralelný doraz (6) pomocou upínacej páky (7). Nastavte želaný uhol. Nastavený uhol sa dá odčítať na stupnici (38). Po nastavení opätovne upevnite paralelný doraz (6) pomocou upínacej páky (7).

9.1.2 Inštalácia odsávania pilín (obr. 6-8/16)

- Nasadte ručnú kľuku (4) na kolík na odoberacom stole (14). Otáčajte ručnou kľukou (4) proti smeru hodinových ručičiek a umiestnite tak hrúbkovací hobľovací stôl (20) do jeho najnižšej polohy.
- Nasadte odsávanie pilín (5) na hrúbkovací hobľovací stôl (20).
- Otáčajte ručnou kľukou (4) v smere hodinových ručičiek, pokiaľ nebude odsávanie pilín (5) pevne upnuté a výčnelok (C) nebude doliehať na bezpečnostný spínač (D2).
- Zapojte vysávací adaptér Ø 100 mm (27) na odsávanie pilín (5).
- Zapojte hobľovací stroj na odsávacie zariadenie (nie je v objeme dodávky).

9.1.3 Prevádzka vyrovnávania (obr. 9/10)

- Otvorte aretačné tlačidlo (32) a posuňte kryt hobľovacieho noža (12) do takej vzdialenosti, aká je potrebná pre danú šírku obrobku. Potom znovu pevne dotiahnite aretačné tlačidlo (32).
- Zapojte sieťovú zástrčku do sieťového vedenia. Stlačte zelené tlačidlo „I“, aby ste naštartovali hobľovací stroj.
- Položte obrobok, ktorý sa má obrábať, na posuvný stôl (13). Obidvomi rukami uchopte posuvné bloky (2) a posúvajte obrobok dopredu v smere odoberacieho stola (14) cez nože (21).
- Po ukončení práce stroj vypnite. Stlačte k tomu červené tlačidlo „0“. Nakoniec stroj odpojte z elektrickej siete.
- Odstráňte triesky a prach z posuvného stola (13), odoberacieho stola (14) a nožového bloku (23), potom ako dôjde k úplnému zastaveniu stroja.
- Dajte kryt hobľovacieho noža (12) opäť do svojej polohy.

9.2 Hrúbkovacie hobľovanie

⚠ POZOR! Pred všetkými údržbovými, čistiacimi a nastavovacími prácami odpojte zástrčku zo siete.

9.2.1 Nastavenie (obr. 13)

Nasadte ručnú kľuku (4) na podperu na odoberacom stole (14) a otáčajte hrúbkovací hobľovací stôl (20) na požadovanú výšku. Nastavený uhol sa dá odčítať na stupnici (29).

9.2.2 Upevnenie odsávania triesok (obr. 8, 11-13, 16)

- Povoľte aretačné tlačidlo (32) a vytiahnite kryt hobl'ovacieho noža (12) tak ďaleko ako sa len dá dopredu.
- Nasadzte odsávanie pilín (5) na odoberací stôl (14). Dbajte na to, aby dorazové kolíky a fixačná skrutka (34) vždy zasahovali do otvorov a vnútorného závitú na odoberacom stole (14) a výčnelok (B) doliehal na bezpečnostný spínač (D1).
- Otáčajte fixačnou skrutkou (34), pokiaľ sa odsávanie pilín (5) pevne nefixuje.
- Zapojte vysávací adaptér Ø 100 mm (27) na odsávanie pilín (5).
- Pripojte hobl'ovací stroj na zariadenie odsávania triesok (nie je súčasťou dodávky).

9.2.3 Prevádzka hrúbkovania (obr. 11/13/17)

- Zapojte sieťovú zástrčku do sieťového vedenia. Stlačte zelené tlačidlo „I“, aby ste našťartovali hobl'ovací stroj.
- Položte obrobok na hrúbkovací hobl'ovací stôl (20). Zavedte obrobok v smere posuvného stola (13).
- Po ukončení práce stroj vypnite. Stlačte k tomu červené tlačidlo „0“. Nakoniec stroj odpojte z elektrickej siete.
- Odstráňte triesky a prach z hrúbkovacieho hobl'ovacieho stola (20) a nožového bloku (23), potom ako dôjde k úplnému zastaveniu stroja.
- V prípade dlhých obrobkov používaj

9.3 Výmena nožov (obr. 17/18)

- **⚠ POZOR:** Vytiahnite v zásade sieťovú zástrčku skôr, než začnete vymieňať nože.
- Odoberte paralelný doraz v obrátenom poradí, než je opísané v bode 8.2.
- Vytiahnite kryt hobl'ovacieho noža (12) tak ďaleko ako sa len dá dopredu, tak aby celý nožový blok (23) voľne ležal.
- Povoľte napínacie skrutky (A) tak, že ich budete otáčať v smere hodinových ručičiek pomocou priloženého vidlicového kľúča (17). Otočte nožový blok (23) tak, aby sa poistka (22) s nožom (21) dali vytiahnuť von.
- Vyčistite všetky príslušné časti ako nožové drážky v nožovom bloku (23).
- Znovu založte poistku (22) spolu s novým nožom (21) a vyrovnajte ich bočne na nožovom bloku.
- Posadzte nastavovací blok čepelí (15) tak, ako to je znázornené na obr. 18, na nožový blok. Dbajte na to, aby sa nôž (21) na oboch stranách dotýkal nastavovacieho bloku čepelí (15).
- Dotiahnite upínacie skrutky (A) pomocou priloženého vidlicového kľúča (17).
- Zasuňte kryt hobl'ovacieho noža (12) opäť do svojej polohy tak, aby bol nôž (21) zakrytý.

⚠ POZOR!

Používajte výlučne len nože, ktoré sú výrobcom odporúčané pre tento prístroj. V prípade použitia iných nožov vzniká riziko poranenia, zapríčineného stratou kontroly.

Zabráňte pretočeniu a možnému povoleniu závitov. Poistky (22) alebo skrutky s opotrebovanými závitmi sa musia okamžite vymeniť za nové.

10. Čistenie, údržba a objednanie náhradných dielov

Allgemeine Wartungsmaßnahmen

Wischen Sie von Zeit zu Zeit mit einem Tuch Späne und Staub von der Maschine ab. Ölen Sie zur Verlängerung des Werkzeuglebens einmal pro Monat die Drehteile. Ölen Sie nicht den Motor. Benutzen Sie zur Reinigung des Kunststoffes keine ätzenden Mittel.

⚠ VAROVANIE! Pred všetkými čistiacimi, nastavovacími, údržbovými alebo opravárskymi prácami odpojte sieťovú zástrčku od hlavného napájania prúdom!

10.1 Čistenie

- Udržujte ochranné zariadenia, vzduchové otvory a kryt motora vždy v čistom stave bez prachu a nečistôt. Utrite prístroj čistou utierkou alebo ho vyčistite vyfúkaním stlačeným vzduchom pri nastavení na nízky tlak.
- Odporúčame, aby ste prístroj čistili priamo po každom použití.
- Čistite prístroj pravidelne pomocou vlhkej utierky a malého množstva tekutého mydla. Nepoužívajte žiadne agresívne čistiace prostriedky ani riedidlá; tieto prostriedky by mohli napadnúť umelohmotné diely prístroja. Dbajte na to, aby sa do vnútra prístroja nedostala voda. Vniknutie vody do elektrického prístroja zvyšuje riziko úrazu elektrickým prúdom.
- Vyhadzovač pilín a/alebo odsávač prachu pravidelne čistite.
- Na prístroj nikdy nestriekajte vodu!

10.2 Údržba (obr. 1/15)

10.2.1 Stroj

Po približne 10 prevádzkových hodinách namažte nasledovné časti:

- Ložiská vstupných/výstupných valcov, prípravky proti spätnému úderu (24)
- Ložisko remenice a remeňového kotúča
- Závitové tyče pre nastavenie výšky hrúbkovacieho hobl'ovacieho stola (20)

Používajte výlučne suché mazacie prostriedky.

Posuvný stôl (13), odoberací stôl (14), hrúbkovací hobl'ovací stôl, vstupné/výstupné valce a prípravky proti spätnému úderu (24) sa musia udržiavať tak, aby sa na nich nenachádzala živica.

Znečistené vstupné/výstupné valce alebo prípravky proti spätnému úderu (24) sa musia vyčistiť.

Aby sa zabránilo prehriatiu motora, musí sa pravidelne odstraňovať prach, ktorý sa usadzuje vo vetracích otvoroch.

Kĺzavé vlastnosti stolov zlepšite tak, že ich budete pravidelne ošetrovať klzným prostriedkom.

10.2.2 Rezný nástroj

Nože (21), poistka (22) a nožový blok (23) sa musia pravidelne čistiť od živice. Vyčistíte ich príslušným odstraňovačom živice.

10.3 Objednávanie náhradných dielov:

Pri objednávaní náhradných dielov je potrebné uviesť nasledovné údaje:

- Typ prístroja
- Výrobné číslo prístroja
- Identifikačné číslo prístroja
- Číslo potrebného náhradného dielu

Opravy a práce, nepopísané v tomto návode, smie vykonať len kvalifikovaný autorizovaný personál.

Servisné informácie

Je potrebné dbať na to, že v prípade tohto výrobku podliehajú nasledujúce diely bežnému pracovnému alebo prirodzenému opotrebeniu, resp. sú nasledujúce diely považované za spotrebný materiál.

Diely podliehajúce opotrebeniu:*

- remeň ventilátora
- uhlíky
- hobľovačka čepele

* nie je bezpodmienečne obsiahnuté v objeme dodávky!

11. Skladovanie

Skladujte prístroj a jeho príslušenstvo na tmavom, suchom a nezamrzajúcom mieste mimo dosahu detí. Optimálna teplota pre skladovanie je medzi 5 až 30 °C. Skladujte tento elektrický prístroj v originálnom balení. Elektrický prístroj zakryte, aby ste ho chránili pred prachom alebo vlhkosťou. Návod na obsluhu skladujte pri elektrickom prístroji.

12. Elektrické zapojenie

⚠ POZOR! Úraz elektrickým prúdom! Existuje riziko úrazu elektrickým prúdom!

Chybný kábel alebo zástrčka môžu spôsobiť úraz elektrickým prúdom.

Vyhňte sa telesnému kontaktu s uzemnenými dielmi a chráňte sa pred zásahom elektrického prúdu.

⚠ Prevádzka je povolená len s ochranným vypínačom proti chybovému prúdu (RCD max. chybový prúd 30 mA).

Zasuňte vidlicu elektrického káblu do zásuvky, vhodnej čo do formy, napätia a frekvencie a pridržajte sa platných noriem. Neťahajte za privodný kábel, ak chcete vytiahnuť zástrčku zo zásuvky.

Zapojenie elektrického motora je v stave pripravenom na prevádzku. Zapojenie zodpovedá platným predpisom VDE a DIN.

Pripojenie k elektrickej sieti na pracovisku zákazníka a použitý predlžovací kábel musia spĺňať požiadavky týchto predpisov.

- Výrobok spĺňa požiadavky smernice EN 61000-3-11 a podlieha zvláštnym podmienkam pre pripojenie. To znamená, že nie je prípustné používanie na lubovoľných prípojných bodoch.
- Prístroj môže pri nepriaznivých sieťových podmienkach viesť krehodným výkyvom napätia.
- Výrobok je určený výhradne len pre používanie na takých prípojných bodoch, ktoré
 - a) neprekračujú maximálnu prípustnú sieťovú impedanciu „Z“, alebo
 - b) majú hodnotu zaťažiteľnosti siete permanentným prúdom minimálne 100 Afázu.
- Ako prevádzkovateľ musíte zabezpečiť, v prípade potreby po konzultácii s vaším dodávateľom elektrickej energie, aby váš prípojný bod, na ktorom chcete používať tento výrobok, spĺňal jeden z oboch uvedených požiadaviek a) alebo b).

Dôležitá informácia

Motor sa pri preťažení automaticky vypína. Po vychladnutí (rôzny časový interval) môže byť motor znovu zapnutý.

Chybné elektrické káble

Pri zapájaní elektrických káblov často dochádza k poškodeniu ich izolácie.

Príčiny:

- Poškodenie tlakom, ktoré je spôsobené vedením prepojovacích káblov oknami alebo dvermi.
- Ohyby spôsobené nesprávnym pripojením prepojovacích káblov.
- Rozrezanie spôsobené prejením prepojovacích káblov.
- Poškodenie izolácie spôsobené vytrhávaním prepojovacieho kábla zo sieťovej zásuvky.
- Praskliny vzniknuté v dôsledku starnutia izolácie.

Chybné elektrické káble s vyššie uvedenými poruchami sa nesmú používať, sú veľmi nebezpečné vzhľadom na poškodenie izolácie. Elektrické káble pravidelne kontrolujte, či nie sú poškodené. Uistite sa, že pri vykonávaní kontroly je elektrický kábel pripojený k sieťovej zásuvke. Elektrické káble musia spĺňať požiadavky príslušných predpisov VDE a DIN. Používajte iba prepájacie káble s označením H05VV-F.

Podľa predpisov musí byť na kábli vyznačený typ.

Jednofázový motor

- Napájacie napätie musí byť 230 V~ / 50 Hz.
- Predlžovacie káble s dĺžkou do 25 m musí mať prierez vodiča 1,5 mm². Predlžovacie káble, ich dĺžka je väčšia než 25 m, musia mať prierez vodiča minimálne 2,5 mm².

Prípojky a opravy elektrickej výbavy smie vykonávať iba vyučený elektrikár.

V prípade otázok uveďte, prosím, nasledujúce údaje:

- druh prúdu motora,
- údaje z typového štítka stroja,
- údaje o motore z typového štítka.

13. Likvidácia a recyklácia

Prístroj sa nachádza v obale za účelom zabránenia poškodeniu pri transporte. Tento obal je vyrobený zo suroviny a tým pádom je ho možné znovu použiť alebo sa môže dať do zberu na recykláciu surovín. Prístroj a jeho príslušenstvo sa skladajú z rôznych materiálov, ako sú napr. kovy a plasty. Poškodené súčiastky odovzdajte na vhodnú likvidáciu špeciálneho odpadu. Informujte sa v odbornej predajni alebo na miestnych úradoch!

14. Odstraňovanie porúch

Porucha	Možná príčina	Náprava
Stroj nie je možné zapnúť	Chýba sieťové napätie Opotrebované uhlíkové kefy Nenamontované odsávacie hrdlo	Skontrolujte napájanie napätím Stroj prineste do dielne zákazníkoveho servisu
Stroj nefunguje alebo sa naraz zastaví	Výpadok elektrického prúdu Motor alebo spínač je chybný Skontrolujte mikrospínač	Skontrolujte poistku, preverte ochranu proti preťaženiu na prístroji. Motor alebo spínač nechajte skontrolovať odborníkom elektrikárom. Odsávací kryt na hobliny namontujte tak, aby sa stlačil mikrospínač. Skontrolujte predradenú poistku na strane siete Stroj sa vplyvom zabudovanej podnapäťovej ochrany opäť samočinne nerozbehne a po obnovení napätia sa musí opakovane zapnúť.
Stroj ostane stáť počas hobľovania	Nôž hoblíka je tupý/opotrebený Zareagoval spínač pri preťažení Skontrolujte mikrospínač Príliš veľký odber triesky Príliš veľký posuv	Nôž vymeňte alebo naostríte Po dobe chladnutia motor opäť zapnite Odsávací kryt na hobliny alebo zablokovanie stola namontujte tak, aby sa stlačil mikrospínač. Znížte odber triesky Znížte rýchlosť posuvu
Obrobok sa pri hrúbkovaní zasekne	Hĺbka rezu je príliš veľká	Zredukujte hĺbku rezu a obrobok opracujte vo viacerých pracovných operáciách
Otáčky počas hobľovania klesajú	Príliš veľký odber triesky Príliš veľký posuv Tupé nože	Znížte odber triesky Znížte rýchlosť posuvu Vymeňte nože
Neuspokojivý stav povrchu	Nôž hoblíka je tupý/opotrebený Nôž hoblíka je upchatý hoblinami Nerovnomerné privádzanie	Nôž vymeňte alebo naostríte Odstráňte hobliny Obrobok privádzajte konštantným tlakom a zredukovanou rýchlosťou privádzania
Príliš hrubo opracovaný povrch	Obrobok ešte obsahuje príliš veľa vlhkosti	Obrobok vysušte
Opracovaný povrch má praskliny	<ul style="list-style-type: none"> • Obrobok bol opracovaný proti smeru rastu • Príliš veľa materiálu ohobľovaného naraz 	<ul style="list-style-type: none"> • Obrobok opracujte z protismeru • Obrobok opracujte vo viacerých pracovných operáciách
Príliš malý posuv obrobku pri hrúbkovaní	<ul style="list-style-type: none"> • Obrobok bol opracovaný proti smeru rastu • Príliš veľa materiálu ohobľovaného naraz 	<ul style="list-style-type: none"> • Dosku stola vyčistite a ošetríte tenkou vrstvou klzného vosku • Opravte podávacie valce • Páku na nastavenie hrúbkovačky dajte do hornej polohy
Upchaté vyhadzovanie triesok pri hrúbkovaní (bez odsávania)	Príliš veľký odber triesky Tupé nože Príliš vlhké drevo	Znížte odber triesky Vymeňte nože Obrobok vysušte
Upchaté vyhadzovanie triesok pri zrovnávaní (bez odsávania)	Príliš veľký odber triesky Príliš veľký posuv Tupé nože Príliš vlhké drevo	Znížte odber triesky Znížte rýchlosť posuvu Vymeňte nože Obrobok vysušte
Upchatý výstup triesok s odsávaním pri zrovnávaní alebo hrúbkovaní	Príliš slabé odsávanie	Musí sa použiť odsávacie zariadenie, ktoré na pripájacom hrdle odsávania zaručí rýchlosť vzduchu minimálne 20 m/s

Voliteľné príslušenstvo

	HSS hobľovacie nože Dvojdielna súprava Číslo výrobku: 3902204701 EAN: 4046664023333
---	---

Pravidelné údržbové obdobie		Pred každým uvedením do prevádzky	V prípade potreby	Raz za týždeň	Po 6 mesiacoch
preverenie bezchybného stavu noža hoblíka	Kontrola	X			
	Výmena		X		X
preverenie funkčnosti bezpečnostných zariadení	Kontrola	X			
	Výmena		X		
čistenie stroja od prachu / hoblín	Vyčistite	X			
preverenie napnutia a stavu / opotrebenia hnacích remeňov	Kontrola		X		
	Výmena				
naolejovanie / namastenie všetkých pohyblivých spojovacích dielov				X	X

Použité symboly



(CZ) Číst a před uvedením do provozu dodržovat návod k obsluze a bezpečnostní předpisy!



(CZ) **VÝSTRAHA! Noste ochranné brýle.** Jiskry vznikající při práci nebo odštěpky dřeva, třísky a prachy vystupující z přístroje mohou způsobit ztrátu viditelnosti.



(CZ) Noste ochranu sluchu!



(CZ) **Noste ochrannou masku proti prachu.** Při zpracování dřeva a jiných materiálů může vznikat zdraví škodlivý prach. Materiál obsahující azbest nesmí být opracován!



(CZ) **VÝSTRAHA!** Nebezpečí zranění! Nesahat na běžící hoblovací nůž.

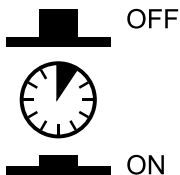

(CZ) Vypínač na přetížení

1. Úvod

VÝROBCE:

scheppach

Fabrikation von Holzbearbeitungsmaschinen GmbH
Günzburger Str. 69
D - 89335 Ichenhausen

VÁŽENÝ ZÁKAZNÍKU,

přejeme Vám hodně radosti a úspěchů při práci s Vaším novým přístrojem.

POZNÁMKA:

V souladu s platnými zákony, které se týkají odpovědnosti za výrobek, výrobce zařízení nepřebírá odpovědnost za poškození výrobku nebo za škody způsobené výrobkem, ke kterým z následujících důvodů:

- Nesprávná manipulace.
- Nedodržení pokynů pro obsluhu.
- Opravy prováděné třetí stranou, opravy neprováděné v autorizovaném servisu.
- Montáž neoriginálních dílů nebo použití neoriginálních dílů při výměně.
- Jiné než specifikované použití.
- Porucha elektrického systému, která byla způsobena nedodržáním elektrických předpisů a předpisů VDE 0100, DIN 57113, VDE0113.

Doporučujeme:

Před montáží a obsluhou tohoto zařízení si přečtěte kompletní text v návodu k obsluze. Pokyny pro obsluhu jsou určeny k tomu, aby se uživatel seznámil s tímto zařízením a aby při jeho použití využil všech jeho možností v souladu s uvedenými doporučeními. Tento návod k obsluze obsahuje důležité informace o tom, jak provádět bezpečnou, profesionální a hospodárnou obsluhu stroje, jak se zabránit rizikům, jak ušetřit náklady na opravy, jak zkrátit doby prostojů a jak zvýšit spolehlivost a prodloužit provozní životnost stroje. Mimo bezpečnostních předpisů uvedených v návodu k obsluze musíte dodržovat také platné předpisy, které se týkají provozu stroje ve vaší zemi. Uchovávejte návod k obsluze stále v blízkosti stroje a uložte jej do plastového obalu, aby byl chráněn před nečistotami a vlhkostí. Přečtěte si návod k obsluze před každým použitím stroje a pečlivě dodržujte v něm uvedené informace. Stroj mohou obsluhovat pouze osoby, které byly řádně proškoleny v jeho obsluze a které byly řádně informovány o rizicích spojených s jeho obsluhou. Při obsluze stroje musí být splněn stanovený minimální věk. Kromě bezpečnostních pokynů uvedených v tomto návodu k obsluze a zvláštních předpisů zemí pro provoz dřevoobráběcích strojů musí být dodrženy obecně uznávaných technických pravidel.

2. Zařízení (obr. 1-19)

1. Za-/vypínač
2. Posuvný blok
3. Posuvná tyč
4. Ruční klika
5. Odsávání třísek
6. Paralelní doraz
7. Svěrací páka
8. Držák krytu hoblovacích nožů
9. Nastavovací knoflík tloušťky třísky
10. Podpěra obrobků
11. Pryžová noha
12. Kryt hoblovacích nožů
13. Podávací stůl
14. Odebírací stůl
15. Zařízení na seřizování nožů
16. Allen klíč - malá
17. stranový klíč
18. Stupnice (obr. 3)
19. Ukazatel (obr. 3)
20. Tloušťkovací stůl
21. Nože
22. Pojistná západka
23. Hoblovací válec
24. Čelisti zabraňující zpětnému vrhu
25. Držák s nožem krycí deskou (obr. 5)
26. Allen klíč - middle
27. Odsávací adaptér Ø 100 mm
28. Allen klíč - velký
29. Stupnice (obr. 6)
30. Ukazatel (obr. 6)
31. zajišťovací šroub
32. thumbscrew
33. zajišťovací šroub
34. Fixační šroub pro odsávání prachu
35. Vypínač na přetížení
36. podložka
37. Allen klíč
38. Stupnice (obr. 5)
39. Ukazatel (obr. 5)
40. nůž kovový kryt

3. Dodací stav

- Otevřete balení a opatrně vyjměte přístroj.
- Odstraňte materiál obalu a obalové a přepravní pojistky (pokud je jimi výrobek opatřen).
- Zkontrolujte, zda je obsah dodávky úplný.
- Zkontrolujte přístroj a díly příslušenství, zda se při přepravě nepoškodily.
- Uchovejte obal dle možností až do uplynutí záruční doby.

POZOR!

Přístroj a obalové materiály nejsou hračka! Dětem nepatří do rukou plastové sáčky, fólie ani drobné součástky! Hrozí nebezpečí jejich spolknutí a udušení!

- Hoblovací frézka (1x)
- Posuvná tyč (1x)
- Posuvný blok (2x)
- Vidlicový klíč (1x)
- Klíč s vnitřním šestihranem, malý (1x)
- Klíč s vnitřním šestihranem, střední (1x)
- Klíč s vnitřním šestihranem, velký (1x)
- Gumová patka (4x)
- Podložka (4x)
- Šroub s vnitřním šestihranem (4x)
- Originální návod k obsluze (1x)
- Stavěcí blok čepele (1x)
- Ruční klika (1x)
- Zjišťovací stavěcí šroub (1x)
- Podložka zajišťovacího stavěcího šroubu (1x)
- Adaptér odsávání prachu (1x)
- Odsávání hoblin (1x)
- Paralelní doraz (1x)
- Kryt hoblovací čepele (1x)
- Krycí plech čepele (1x)
- Šroub s vnitřním šestihranem (2x)
- Pružná podložka (2x)
- Podložka, velká (1x)
- Šestihránná matice, pojistná (1x)

4. Použití podle účelu určení

Tloušťkovací a srovnávací frézka slouží k tloušťkování a srovnávání omítnutého řeziva všeho druhu, čtvercového, obdélníkového nebo zkoseného tvaru.

Stroj smí být používán pouze podle svého účelu určení.

⚠ VAROVÁNÍ!

Následující práce se nesmějí realizovat:

- Zapouštěcí práce (t.j. jakékoliv opracovávání, které se nerealizuje na celé délce obrobku)
- Prohlubování, spojování na čepy nebo vyhlubování
- Hoblování výrazně zakřiveného dřeva, při kterém neexistuje dostatečný kontakt s podávacím stolem

⚠ Ochranná zařízení, která se nachází na stroji, je striktně zakázáno demontovat, měnit, používat v rozporu s jejich určením nebo připevňovat ochranná zařízení jiných výrobců.

Kryt nožového hřídele nesmí být během opracování odstraněn. Nepoužívaná část nožové hřídele musí být zakrytá.

Požadavky na obsluhu

Přístroj smí obsluhovat a udržovat pouze osoby, které jsou s ním seznámeny a informovány o možných nebezpečích. Nikdy nenechávejte děti pracovat s přístrojem. Nikdy nenechávejte dospělé bez řádného zaškolení pracovat s přístrojem. Obsluha si musí před použitím přístroje pozorně přečíst návod k obsluze.

Kvalifikace: Kromě podrobného poučení odborníkem není pro používání přístroje nutná žádná speciální kvalifikace.

Minimální věk: Na přístroji smí pracovat jen osoby, jež dosáhly 18 let. Výjimku představuje využití mladistvých, pokud se toto děje během profesního vzdělávání za účelem dosažení dovednosti pod dohledem školitele

Místní ustanovení mohou stanovit minimální věk uživatele.

Školení: Používání přístroje vyžaduje pouze odpovídající poučení odborníkem resp. návodem k obsluze. Speciální školení není nutné.

Přístroj smí být používán pouze podle svého účelu určení. Každé další, toto překračující použití, neodpovídá použití podle účelu určení. Za z toho vyplývající škody nebo zranění všeho druhu ručí uživatel/obsluhující osoba a ne výrobce.

Dbejte prosím na to, že naše přístroje nebyly podle svého účelu určení konstruovány pro živnostenské, řemeslnické nebo průmyslové použití. Nepřebíráme žádné ručení, pokud je přístroj používán v živnostenských, řemeslných nebo průmyslových podnicích a při srovnatelných činnostech.

5. Důležité pokyny

Obecná bezpečnost

Pozor! Při používání elektrických nástrojů musí být za účelem ochrany před zásahem elektrickým proudem a nebezpečí zranění a požáru dodržována následující základní bezpečnostní opatření. Před použitím tohoto elektrického nástroje si přečtěte všechny tyto pokyny a bezpečnostní pokyny dobře uschovejte.

Bezpečná práce

- 1 Udržujte Vaše pracoviště v pořádku
 - Nepořádek na pracovišti představuje nebezpečí úrazu.
- 2 Zohledněte vlivy prostředí
 - Nevystavujte elektrické nářadí dešti. Nepoužívejte elektrické nářadí ve vlhkém nebo mokřem prostředí.
 - Postarejte se o dobré osvětlení.
 - Nepoužívejte elektrické nářadí v blízkosti hořlavých kapalin nebo plynů.
 - Elektrický nástroj nepoužívejte, hrozí-li nebezpečí požáru nebo výbuchu.
- 3 Chraňte se před úderem elektrickým proudem
 - Vyhýbejte se tělesnému kontaktu s uzemněnými částmi např. rourami, topnými tělesy, sporáky, ledničkami.
- 4 Nepouštějte do blízkosti dětí!
 - Nenechte jiné osoby dotýkat se nářadí nebo kabelu, nepouštějte je na své pracoviště.
- 5 Nářadí uschovávejte bezpečně
 - Nepoužívané nářadí musí být uloženo na suchém, uzamčeném místě a mimo dosah dětí.
- 6 Nářadí nepřetěžujte
 - Na těžké práce nepoužívejte moc slabé nářadí nebo přídatné nářadí.

- 7 Používejte správné nářadí
 - Nepoužívejte nářadí k účelům na práce, na které není určeno.
 - Například nepoužívejte ruční kotoučovou pilu na kácení stromů nebo ořezávání větví.
- 8 Noste vhodné pracovní oblečení
 - Nenoste široké oblečení nebo šperky. Mohly by být zachyceny pohyblivými částmi.
 - Při práci na volném prostranství jsou vhodné gumové rukavice a pevná neklouzavá obuv.
 - V případě dlouhých vlasů noste vlasovou síťku.
- 9 Používejte ochranné pomůcky
 - Noste ochranné brýle.
 - Při prašných pracích používejte dýchací masku.
- 10 Připojte zařízení na odsávání prachu,
 - Jsou-li k dispozici přípojky pro odsávání prachu a zachytné zařízení, přesvědčete se, že jsou tato zařízení připojena a správně používána.
- 11 Nepoužívejte kabel na účely, pro které není určen
 - Nenoste nářadí za kabel a nepoužívejte ho na vytažení zástrčky ze zásuvky. Chraňte kabel před horkem, olejem a ostrými hranami.
- 12 Obrobek zajistěte
 - Na držení obrobku používejte upínací zařízení nebo svěrák. Je tak držen bezpečněji než Vaší rukou.
- 13 Vyhněte se nenormálnímu držení těla
 - Zajistěte si bezpečnou podložku a buďte vždy v rovnováze.
- 14 Nářadí pečlivě ošetřujte
 - Udržujte nářadí stále čisté a ostré, abyste mohli dobře a bezpečně pracovat.
 - Dodržujte předpisy pro údržbu a pokyny k výměně nářadí.
 - Pravidelně kontrolujte zástrčku a kabel a v případě poškození je nechte obnovit autorizovaným odborníkem.
 - Pravidelně kontrolujte prodlužovací kabely a poškozené nahraďte.
 - Udržujte rukojeti suché a prosté oleje a tuku.
- 15 Vytáhněte vidlici z elektrické zásuvky
 - Pokud elektrický nástroj nepoužíváte, před údržbou a při výměně nástrojů, např. pilového listu, vrtáků, fréz.
Pokud dojde při práci k zablokování hoblovací hřídele způsobené vysokým odporem proti posuvu nebo sevřením, vypněte přístroj a odpojte od sítě. Odstraňte obrobek a zajistěte, aby se hoblovací pohybovala volně. Přístroj zapněte a znovu proveďte řezací proces s nižším odporem proti posuvu.
- 16 Nenechte zastrčené žádné klíče pro nářadí
 - Před zapnutím překontrolujte, jestli jsou klíče a nastavovací nástroje odstraněny.

- 17 Vyhněte se neúmyslnému spuštění
 - Ujistěte se, že je spínač při zasunutí vidlice do elektrické zásuvky vypnutý.
- 18 Venku používejte prodlužovací kabel.
 - Venku používejte pouze k tomu schválené a odpovídajícím způsobem označené prodlužovací kabely.
- 19 Buďte soustředění
 - Dávejte pozor na to, co se děje. Pracujte s rozumem. Elektrický nástroj nepoužívejte, jestliže se nesoustředíte.
- 20 Zkontrolujte nářadí, zda není poškozeno
 - Před dalším použitím nářadí musí být pečlivě překontrolována bezvadná a řádná funkce ochranných zařízení nebo lehce poškozených částí.
 - Překontrolujte, zda je v pořádku bezvadná funkce pohyblivých dílů, jestli neuvázly nebo jestli nejsou díly poškozeny. Všechny části musí být správně namontovány, aby byla zajištěna bezpečnost přístroje.
 - Poškozená bezpečnostní zařízení a díly musí být řádně opraveny nebo vyměněny v dílně zákaznického servisu, pokud není v návodu k použití uvedeno jinak.
 - Poškozené vypínače musí být nahrazeny v dílně zákaznického servisu.
 - Nepoužívejte stroje, u kterých se nedá za- a vypnout vypínač.
- 21 POZOR!**
 - Použití jiných pracovních nástrojů nebo jiného příslušenství pro vás může znamenat nebezpečí poranění..
- 22 Svůj elektrický nástroj nechávejte opravovat odbornými elektrikáři.
 - Toto elektrické nářadí odpovídá příslušným bezpečnostním ustanovením. Opravy smí provádět pouze odborný elektrikář; v jiném případě nelze vyloučit úrazy provozovatele.

Tento přístroj není určen k tomu, aby ho obsluhovaly osoby (včetně dětí) s omezenými fyzickými, sensorickými nebo duševními schopnostmi nebo s nedostatkem zkušeností a/nebo s nedostatkem znalostí, leda že by byly pod dohledem osoby odpovědné za jejich bezpečnost nebo od ní obdržely pokyny, jak přístroj používat. Děti by měly být pod dohledem, aby bylo zaručeno, že si nebudou s přístrojem hrát.

SPECIÁLNÍ BEZPEČNOSTNÍ POKYNY

- Nepoužívejte tupé čepele. Nebezpečí zpětného rázu!
- Řezací blok musí být zcela zakrytý.
- K hoblování krátkých obrobků používejte posunovací opěru.
- K hoblování úzkých obrobků byste měli postupovat v souladu s doplňkovými bezpečnostními preventivními opatřeními. K zaručení bezpečné práce může být nutné použití příčných přítlačných přípravků a pružných krytů.
- Přístroj není vhodný k řezání drážek.
- Pojistku zpětného rázu a posunovací válec je nutné pravidelně kontrolovat.

- Přístroje, které jsou vybaveny odtahem hoblin a odtahovými kryty, by měly být připojeny k příslušným přístrojům. Typ materiálu může negativně ovlivňovat vznik prachu.
- Přístroj je výhradně vhodný ke zpracování dřeva a podobných materiálů.
- Pokud je čepel opotřebovaná na 5 %, je nutné ji vyměnit.
- Nepřítomnost posunovací opěry může vést k nebezpečí. Posunovací opěru vždy uchovávejte u stroje, i při nepoužívání.
- Jsou-li vkládány ručně malé obrobky, hrozí zvýšené nebezpečí zranění. Je nutné respektovat doporučení výrobce o použití posunovací opěry.
- Chybné vyrovnání ochranných krytů, posunovacího stolu nebo mříže může vést k nekontrolovatelným situacím.
- Poškozené nebo znečištěné obrobky skrývají nebezpečí. Kovové části nebo tříštivý materiál nesmí být na tomto přístroji obráběn.

Nebezpečí zranění!

- Dlouhé obrobky umísťujte za účelem řezání na válečkový stůl nebo na jiný opěrný přípravek. V opačném případě můžete ztratit kontrolu nad obrobkem.
- Stroj je vhodný pouze k hoblování a tloušťkování.
- Při práci na stroji byste měli vždy nosit přiměřený ochranný oděv:
 - ochranu sluchu chránicí před poškozením sluchu,
 - ochranu dýchání jako prevenci vdechnutí nebezpečných částic prachu,
 - ochranné rukavice jako prevenci zranění ostrými hranami nebo čepelí,
 - ochranné brýle jako prevenci zranění očí odletujícími částicemi.
- Za každých okolností se vyhněte následujícím situacím: předčasné přerušení postupu řezání (hoblovací řezy, které nedosáhnou po celé délce obrobku; hoblování nerovných dřevěných dílců, které rovnoměrně nedoléhají na posunovací stůl).
- Pozor! Pokud vykazuje hlavní elektrická přípojka špatný stav, může při připojení přístroje vzniknout nebezpečí zkratu. Tím mohou být dotčeny i jiné funkce (např. rozsvícení kontrolky). Pokud dojde na hlavní elektrické přípojce k poruchám, obraťte se prosím na svého lokálního poskytovatele elektrického proudu, aby vám pomohl nebo poskytl informace.

Zbytková nebezpečí

I přes použití podle účelu určení nelze zcela vyloučit určité rizikové faktory. Podmíněno pracovním postupem se mohou vyskytnout následující rizika:

⚠ Nebezpečí úrazu!

prstů a rukou v důsledku kontaktu s nožovou hřídelí na nezakrytých místech, při výměně nástroje, kromě toho mohou být při otevření ochranného krytu přitisknuté.

- zranění očí
- na zasouvacím a výpustním otvoru
- v důsledku nebezpečného zpětného nárazu
- ohrožení elektrickým proudem, jestliže elektrické vedení nebylo správně zapojené.

- při provozu bez odsávání nebo vaku na zachytávání hoblin může vzniknout zdraví škodlivý dřevný prach.
- prostřednictvím vymrštěných dílů
- prostřednictvím kovových částí obsažených v obrobku se mohou otupit nebo zničit nože.
- Poškození plic, pokud se nenosí žádná vhodná ochranná maska proti prachu.

⚠ Poškození sluchu!

Delší pobyt v bezprostřední blízkosti běžícího přístroje může způsobit poškození sluchu.

Používejte chrániče sluchu!

I přes dodržování provozního návodu mohou existovat také skrytá zbytková rizika.

Chování v případě nouze

Zaveďte úrazu odpovídající potřebnou první pomoc a vyzvěte co možná nejdříve kvalifikovanou lékařskou pomoc. Chraňte zraněného před dalšími úrazy a uklidněte jej. Kvůli případné nehodě musí být na pracovišti vždy po ruce lékárnička první pomoci dle DIN 13164. Materiál, který si z lékárničky vezmete, je třeba ihned doplnit. Pokud požadujete pomoc, uveďte tyto údaje:

1. Místo nehody
2. Druh nehody
3. Počet zraněných
4. Druh zranění

6. Technická data

Motor na střídavý proud:	230 V ~ 50 Hz
Výkon P:	1500 W
Druh krytí:	IP20
Max. šířka obrobku:	252 mm
Max. výška obrobku průchod tloušťky:	120 mm
Srovnávací stůl:	920 x 263 mm
Tloušťkovací stůl:	270 x 303 mm
Rychlost posuvu tloušťkovačky:	6 m/min
Otáčky naprázdno hoblovací nůž:	9000 min ⁻¹
Max. hloubka zářezu hoblování:	2 mm
Max. hloubka zářezu tloušťkování:	2 mm
Max. sklon paralelního dorazu:	45°
Odsávání třísek:	Ø 100 mm
Hmotnost:	30,5 kg

Hluk a vibrace

Hluk této pily byl změřen podle normy EN 61029.

Hladina akustického tlaku L _{PA}	92,9 dB(A)
Nejistota K _{PA}	3 dB
Hladina akustického výkonu L _{WA}	105,9 dB(A)
Nejistota K _{WA}	3 dB

Noste ochranu sluchu.

Působení hluku může vést ke ztrátě sluchu.

Omezte tvorbu hluku a vibrace na minimum!

- Používejte pouze přístroje v bezvadném stavu.
- Pravidelně provádějte údržbu a čištění přístroje.

- Přizpůsobte Váš způsob práce přístroji.
- Nepřetěžujte přístroj.
- V případě potřeby nechte přístroj zkontrolovat.
- Přístroj vypněte, pokud ho nepoužíváte.
- Noste rukavice

7. Příprava práce

Před každým použitím zkontrolujte:

- Řádnou funkci spínače a vypínače vč. nouzového vypínače (pokud je k dispozici)
- **Zamčená Rozpojená ochranná zařízení**
Postupným otevřením každého oddělujícího ochranného zařízení, aby bylo možné stroj vypnout a kontrolou, že nelze stroj při každém otevřenémochranném zařízení zapnout.
- **Brzdu**
pomocí zkoušky funkčnosti, abyste zjistili, jestli se zabrzdění zrealizuje v rámci stanovené doby brzdění, a jestli je stroj vybavený mechanickou brzdou, nebo se brzda po každém zareagování ochrany proti přetížení musí zkontrolovat.
- **Zachytávače zpětného nárazu**
minimálně jedenkrát během pracovní směny pomocí obhlídky, abyste zjistili, jestli jsou v dobrém pracovním stavu, např. jestli nemají nějaké poškození kontaktní plochy prostřednictvím nárazů, a jestli zachytávače pomocí vlastní váhy volně padnou zpět;;
- **Nůž hoblíku**
s důrazem na jeho poškození a správné uložení.

Stroj se smí používat jen tehdy, jestliže jsou dodrženy všechny tyto podmínky

Používejte pouze naostřené a udržované nože.
Používejte pouze nože zkonstruované pro příslušný stroj.

Při opracovávání krátkých obrobků používejte špalíky nebo paličky na jejich posouvání, které nejsou poškozené.

Stroj připojte k zařízení na odsávání prachu a hoblin.
Před začátkem opracovávání zkontrolujte, jestli je doraz upnutý.

Přesvědčte se, jestli stále dokážete udržet rovnováhu. Postavte se bokem ke stroji. Při běžícím stroji mějte ruce v bezpečné vzdálenosti od řezného válce a od místa, na kterém jsou ze stroje vyhazované hobliny.

S hoblováním začněte až tehdy, když řezný válec dosáhl své potřebné otáčky.

Kromě toho dávejte pozor na to, aby obrobek neobsahoval žádné kabely, lana, provazy nebo podobné materiály. Neopracovávejte takové dřevo, které má hodně suků a otvorů po větvičkách.

Dlouhé obrobky zabezpečte proti překlopení na konci procesu hoblování. Používejte na to např. stojany na kolečkách nebo podobná zařízení.

Je striktně zakázáno odstraňovat piliny a třísky ze stroje, je-li v chodu.

Při zablokování stroj okamžitě vypněte. Vytáhněte síťovou zástrčku a odstraňte zaseknutý obrobek.

Po každém použití nastavte nejmenší velikost řezu, aby se předešlo riziku poranění.

⚠ POZOR!

Stroj musí být pomocí vhodných šroubů/šroubn bezpečně upevněn do podlahy/Pracovní deska, protože hrozí nebezpečí jeho převrnutí (obr. 19).

- Před zapnutím se přesvědčte, zda údaje na typovém štítku souhlasí s údaji sítě.
- **⚠ VÝSTRAHA!** Před jakýmkoliv čištěním, nastavováním, údržbou nebo servisem odpojte síťovou zástrčku od hlavního napájení elektrického proudu!
- Pravidelně kontrolujte, zda jsou nože (21) a pojistné západky (22) v hoblovacím válci (23) řádně upevněny (Obrázek 17).
- Nože (21) smějí z hoblovacího válce (23) přečnívat maximálně 1,1 mm (Obrázek 18).
- Zkontrolujte bezvadný provoz čelistí zabraňujících zpětnému vrhu (24) (Obrázek 15).
- Vždy noste ochranu zraku.
- Nikdy neprovádějte konkávní průhyby, čepy nebo tvary.
- Před uvedením do provozu musí být všechny kryty a bezpečnostní zařízení správně namontovány.
- Hoblovací nůž musí mít možnost volného chodu.

8. Montáž

8.1 Paralelní doraz (Bild 4/5)

- Krycí plech nožů (25) nasadte na podávací stůl (13) tak.
- Dbejte na to, aby otvory v Držák s nožem krycí deskou (25) nožů (25) lícovaly s vnitřními závitů podávacího stolu (13).
- Držák s nožem fixujte na podávacím stole (13) pomocí dodaných šroubů s vnitřním šestihranem.

8.2 Kryt hoblovacích nožů

- Držák krytu hoblovacích nožů (8) nasadte na levé straně odebíracího stolu (14) tak, aby kolík a kolík se závitěm zasahovaly do obou otvorů.
- Fixujte kryt hoblovacích nožů (12) pomocí dodaného zajišťovací šroub (33).

8.3 Pryžové nohy (obr. 1 - 2)

Čtyři pryžové nohy (11) fixujte pomocí dodaných šroubů s vnitřním šestihranem na spodní straně stroje.

9. Provoz

⚠ POZOR: Tloušťkovací a srovnávací frézka byla koncipována speciálně na hoblování tvrdého dřeva. K tomu jsou použity vysokolegované nože (21). Při tloušťkování musí být dotyková plocha obrobku plochá. Pokud jsou obráběny větší nebo těžší obrobky, je nutné stroj na místě stání upevnit (např. pomocí šroubových svěrek).

- Za-/vypínač (1) se nalézá na levé straně stroje. Na zapnutí stroje stiskněte zelené tlačítko „I“. Na vypnutí stroje stiskněte červené tlačítko „0“.
- Stroj je na ochranu motoru vybaven vypínačem na přetížení (35). V případě přetížení se stroj automaticky zastaví. Po chvíli může být vypínač na přetížení (35) opět vrácen do výchozí polohy.
- Při opracovávání dlouhých obrobků používejte posuvný stůl nebo podobné podpěrné zařízení. Tato dodatečná vybavení jsou k dostání v odborných prodejnách. Musí být umístěna na příváděcí a výstupní straně hoblovky. Nastavení výšky musí být provedeno tak, aby mohl být obrobek do přístroje přiváděn a zároveň odebrán ve vodorovné poloze.

9.1 Srovnávání

⚠ POZOR: Před veškerými údržbovými pracemi vytáhněte síťovou zástrčku!

9.1.1 Nastavení (obr. 1/3/5)

- Na nastavení výšky podávacího stolu (13) otáčejte nastavovacím knoflíkem tloušťky třísky (11). Nastavená hloubka řezu může být odečtena na stupnici (18).
- Pomocí svěrací páky (7) povolte paralelní doraz (6). Nastavte požadovaný úhel. Nastavený úhel může být odečten na stupnici (38). Po provedeném nastavení paralelní doraz (6) opět fixujte pomocí svěrací páky (7).

9.1.2 Montáž odsávání třísek (obr. 6-8/16)

- Ruční kliku (4) nasadte na vzpěru na odebíracím stole (14). Na nastavení tloušťkovacího stolu (20) do nejnižší polohy otáčejte ruční klikou (4) proti směru hodinových ručiček.
- Nasadte odsávání třísek (5) na tloušťkovací stůl (20).
- Otáčejte ruční klikou (4) ve směru hodinových ručiček tak dlouho, až je odsávání třísek (5) pevně upnuto a výstupek (C) doléhá na bezpečnostní spínač (D2).
- Na odsávání prachu (5) namontujte adaptér odsávání prachu Ø 100 mm (27).
- Připojte hoblovací frézku na zařízení na odsávání prachu (není v rozsahu dodávky).

9.1.3 Provoz srovnávacího hoblíku (obr. 9/10)

- Povolte zajišťovací knoflík (32) a posuňte kryt hoblovacích nožů (12) tak dalece, jak to vyžaduje šířka obrobku. Poté opět zajišťovací knoflík (32) utáhněte.
- Na spuštění hoblovací frézky spojte síťovou zástrčku se síťovým vedením a stiskněte zelené tlačítko „I“

- Obrobek určený k opracování položte na podávací stůl (13). Uchopte oběma rukama posuvné bloky (2) a posouvejte obrobek přes nože (21) dopředu ve směru odebíracího stolu (14).
- Po ukončení práce stroj vypněte. K tomu stiskněte červené tlačítko „0“. Poté stroj odpojte od sítě.
- Poté, co se stroj kompletně zastavil, odstraňte třísky a prach z podávacího stolu (13), odebíracího stolu (14) a hoblovacího válce (23).
- Kryt hoblovacích nožů (12) opět uveďte do výchozí polohy.

9.2 Tloušťkování

⚠ POZOR: Před veškerými údržbovými pracemi vytáhněte síťovou zástrčku!

9.2.1 Nastavení (odr. 13)

Ruční kliku (4) nasadte na vzpěru na odebíracím stole (14) a nastavte tloušťkovací stůl (20) na požadovanou výšku. Nastavený úhel může být odečten na stupnici (29).

9.2.2 Montáž odsávání třísek (obr. 8, 11-13, 16)

- Povolte zajišťovací knoflík (32) a vytáhněte kryt hoblovacích nožů (12) tak dalece dopředu, jak je to možné.
- Nasadte odsávání třísek (5) na odebírací stůl (14). Dbejte na to, aby dorazové kolíky a fixační šroub (34) zapadaly vždy do příslušných otvorů a vnitřního závitu na odebíracím stole (14) a výstupek (B) doléhal na bezpečnostní spínač (D1).
- Otáčejte fixačním šroubem (34) tak dlouho, až je odsávání třísek (5) pevně fixováno.
- Na odsávání prachu (5) namontujte adaptér odsávání prachu Ø 100 mm (27).
- Připojte hoblovací frézku na zařízení na odsávání prachu (není v rozsahu dodávky).

9.2.3 Režim tloušťkování (odr. 11/13/17)

- Na spuštění hoblovací frézky spojte síťovou zástrčku se síťovým vedením. Otevřete žlutý kryt (1) a stiskněte zelené tlačítko „I“.
- Obrobek položte na tloušťkovací stůl (20). Vedte obrobek směrem k podávacímu stolu (13).
- Po ukončení práce stroj vypněte. K tomu stiskněte červené tlačítko „0“. Poté stroj odpojte od sítě.
- Poté, co se stroj kompletně zastavil, odstraňte třísky a prach z tloušťkovacího stolu (20) a hoblovacího válce (23).
- U delších obrobků používejte délkově nastavitelné příložníky obrobků (10).

9.3 Výměna nožů (obr. 17/18)

- **⚠ POZOR:** Před výměnou nožů zásadně vytáhněte síťovou zástrčku.
- Odstraňte paralelní doraz v opačném pořadí, než jak je popsáno v bodě 8.2.
- Vytáhněte kryt hoblovacích nožů (12) tak dalece dopředu, aby byl pokud možno celý hoblovací válec (23) volně přístupný.
- Upínací šrouby (c) povolte otáčením dodaným rozvidleným klíčem (17) ve směru hodinových ručiček. Hoblovací válec (23) natočte tak, aby mohla být pojistná západka (22) s nožem (21) vytažena.

- Vyčistěte všechny relevantní díly a drážky nožů v hoblovacím válci (23).
- Opět vsadte pojistnou západku (22) s novým nožem (21) a vyrovnějte je bočně podle hoblovacího válce.
- Zařízení na seřizování nožů (15) nasadte na nůž blok, jak je zobrazeno na obrázku 18. Dbejte na to, aby se nůž (21) zařízení na seřizování nožů (15) dotýkal na obou stranách.
- Upínací šrouby (A) utáhněte dodaným rozvidleným klíčem (17).
- Kryt hoblovacích nožů (12) opět dejte do správné polohy tak, aby byl nůž (21) zakrytý.

⚠ POZOR!

Používejte výhradně nože doporučené výrobcem pro tento stroj. Při použití jiných nožů existuje nebezpečí zranění z důvodů ztráty kontroly. Vyhněte se překroucení a možného utržení závitů. Pojistné západky (22) nebo šrouby s opotřebeným závitem musí být okamžitě nahrazeny.

10. Čištění, údržba a objednání náhradních dílů

Allgemeine Wartungsmaßnahmen

Wischen Sie von Zeit zu Zeit mit einem Tuch Späne und Staub von der Maschine ab. Ölen Sie zur Verlängerung des Werkzeuglebens einmal pro Monat die Drehteile. Ölen Sie nicht den Motor.

Benutzen Sie zur Reinigung des Kunststoffes keine ätzenden Mittel.

⚠ **VÝSTRAHA!** Před jakýmkoliv čištěním, nastavením, údržbou nebo servisem odpojte síťovou zástrčku od hlavního napájení elektrického proudu!

10.1 Čištění

- Udržujte bezpečnostní zařízení, větrací otvory a kryt motoru tak prosté prachu a nečistot, jak jen to je možné. Otřete přístroj čistým hadrem nebo ho profoukněte stlačeným vzduchem při nízkém tlaku.
- Doporučujeme přímo po každém použití přístroj vyčistit.
- Pravidelně přístroj čistěte vlhkým hadrem a trochou mazlavého mýdla. Nepoužívejte čisticí prostředky nebo rozpouštědla; tyto by mohly narušit plastové díly přístroje. Dbejte na to, aby se do přístroje nedostala voda. Vniknutí vody do elektrického přístroje zvyšuje riziko úderu elektrickým proudem.
- Výhoz pilin a ebo odsávač prachu pravidelně čistěte.
- Na přístroj nikdy nestříkejte vodu!

10.2 Údržba (obr. 1/15)

10.2.1 Stroj

Periodicky zhruba každých 10 provozních hodin namažte následující díly:

- ložiska podávacích/výstupních válečků, čelisti zabraňujících zpětnému vrhu (24)
- ložiska řemenice

- závitové tyče na nastavení výšky tloušťkovacího stolu (20)

Používejte výhradně tuhá maziva.

Podávací stůl (13), odebírací stůl (14), tloušťkovací stůl, podávací/výstupní válečky a čelisti zabraňující zpětnému vrhu (24) musí být zásadně udržovány prosté pryskyřice. Znečištěné podávací/výstupní válečky nebo čelisti zabraňující zpětnému vrhu (24) musí být vyčištěny. Aby se zabránilo přehřátí motoru, je třeba pravidelně odstraňovat prach, který se usadil ve větracích otvorech. Zlepšete klouzavost stolů tím, že je periodicky ošetříte mazivy.

10.2.2 Řezné nástroje

Z nožů (21), pojistných západek (22) a hoblovacího válce (23) musí být pravidelně odstraňována pryskyřice. Čistěte je příslušnými prostředky na odstraňování pryskyřice.

10.3 Objednání náhradních dílů:

Při objednávání náhradních dílů je třeba uvést následující údaje:

- Typ přístroje
- Číslo artiklu přístroje
- Identifikační číslo přístroje
- Číslo požadovaného náhradního dílu

Opravy a práce, nepopsané v tomto návodu, smí provést jen kvalifikovaný autorizovaný personál.

Servisní informace

Je třeba dbát na to, že u tohoto přístroje podléhají následující díly opotřebení přiměřenému použití nebo přirozenému opotřebení, resp. jsou potřebné jako spotřební materiál.

Rychle opotřebitelné díly:*

- řemen ventilátoru
- uhlíky
- hoblovka čepele

* není nutně obsaženo v rozsahu dodávky!

11. Skladování

Składujte přístroj a jeho příslušenství na tmavém, suchém a nezamrzajícím místě a mimo dosah dětí. Optimální teplota skladování leží mezi 5 a 30 °C.

Uložte elektrický přístroj v originálním balení.

Decken Sie das Elektrowerkzeug ab, um es vor Staub oder Feuchtigkeit zu schützen.

Bewahren Sie die Bedienungsanleitung bei dem Elektrowerkzeug auf.

12. Elektrické zapojení

⚠ POZOR! Úder elektrickým proudem!

Existuje riziko úrazu elektrickým proudem!

Vadný kabel nebo zástrčka mohou způsobit úder elektrickým proudem.

Vyhnete se tělesnému kontaktu s uzemněnými díly a chraňte se před zásahem elektrického proudu.

⚠ Provoz je povolen jen s ochranným vypínačem proti chybovému proudu (RCD max. chybový proud 30mA).

Zástrčku elektrického kabelu vsuňte do zásuvky, jejíž tvar, napětí a kmitočet odpovídají platným normám. Netahejte za přívodní kabel, pokud chcete vytáhnout zástrčku ze zásuvky.

Instalovaný elektromotor je zabudován v provozuschopném stavu. Připojka musí odpovídat příslušným předpisům VDE a DIN.

Těmto předpisům musí odpovídat síťová připojka zákazníka i použité prodlužovací kabely.

- Výrobek splňuje požadavky normy EN 61000-3-11 a podléhá speciálním podmínkám připojení. To znamená, že použití na libovolně volitelných přípojních bodech není přípustné.
- Přístroj může při nepříznivých podmínkách v síti způsobit dočasné kolísání napětí.
- Výrobek je konstruován výhradně pro použití na přípojních bodech, které
 - a) nepřekračují maximální přípustnou impedanci sítě „Z“ nebo
 - b) disponují dlouhodobým proudovým zatížením sítě minimálně 100 A/fáze.
- Coby uživatel musíte zabezpečit, pokud nutno za konzultace se svým energetickým podnikem, aby Váš přípojný bod, na kterém chcete přístroj provozovat, splňoval jeden z obou jmenovaných požadavků a) nebo b).

Důležité pokyny

Při přetížení se motor automaticky vypne. Po určité době na vychladnutí (čas se liší) nechte motor znovu zapnout.

Vadný elektrický přívodní kabel

U elektrických přívodních kabelů často dochází k poškození izolace.

Jeho příčinami mohou být:

- Poškození tlakem, je-li přívodní kabel veden oknem nebo štěrbínou ve dveřích.
- Prohnutí kvůli nevhodnému upevnění nebo vedení přívodního kabelu.
- Zlomení kvůli přejíždění přes přívodní kabel.
- Poškození izolace kvůli vytrhnutí z elektrické zásuvky ve stěně.
- Protržení v důsledku stárnutí izolace.

Tyto vadné elektrické přívodní kabely nesmí být používány a kvůli poškození izolace jsou životu nebezpečné.

Pravidelně kontrolujte poškození elektrických přívodních kabelů. Dávejte pozor, aby nebyl přívodní kabel při kontrole připojen do elektrické sítě.

Elektrické přívodní kabely musí odpovídat příslušným předpisům VDE a DIN. Používejte pouze přívodní kabely s označením H05VV-F.

Uvedení typového označení na přívodním kabelu je povinné.

Motor na střídavý proud

- Napětí v síti musí činit 230 V~ / 50 Hz.
 - Prodlužovací kabely do délky 25 m mít průměr 1,5 milimetru čtverečního, > 25 m / 2,5 mm².
- Připojení a opravy elektrického vybavení mohou provádět pouze odborní elektrikáři.

Při zpětných dotazech uvádějte prosím tyto údaje:

- Typ proudu napájecího motor
- Údaje z typového štítku stroje
- Údaje z typového štítku motoru

13. Likvidace a recyklace

Přístroj je uložen v balení, aby bylo zabráněno poškození při přepravě. Toto balení je surovina a tím znovu použitelné nebo může být dáno zpět do cirkulace surovin. Příslušenství je vyrobeno z rozdílných materiálů, jako např. kov a plasty. Defektní součástky odevzdejte k likvidaci zvláštních odpadů. Zeptejte se v odborné prodejně nebo na místním zastupitelství!

14. Odstraňování závad

Závada	Možná příčina	Odstranění
Stroj nelze zapnout	Bez síťového napětí - opotřebované uhlíkové kartáče Není namontované odsávací hrdlo	Zkontrolujte napájení Stroj odvezte do zákaznického servisu
Stroj nefunguje nebo se náhle zastaví	Výpadek elektrického proudu Motor nebo spínač je chybný Zkontrolujte mikrospínač	Zkontrolujte pojistku, prověřte ochranu proti přetížení na přístroji. Motor nebo spínač nechte zkontrolovat odborným elektrikářem. Odsávací kryt na hobliny namontujte tak, aby se stisknul mikrospínač. Zkontrolujte síťové pojistky Stroj se kvůli zabudované ochraně proti podpětí sám opět nespustí a musí být znovu zapnutý po obnově napětí.
Stroj zůstává během hoblování stát	Nůž hoblíku je tupý/opotřebovaný Zareagoval spínač při přetížení Zkontrolujte mikrospínač Příliš velký úběr hoblin Příliš velký posun	Messer wechseln oder schärfen Nach Abkühlzeit Motor wieder einschalten Spanabsaughaube bzw. Tischverriegelung so montieren dass der Mikroschalter betätigt wird. Snižte úběr hoblin Snižte rychlost posuvu
Obrobek se při tloušťkování zasekne	Hloubka řezu je příliš velká	Zredukujte hloubku řezu a obrobek opracujte ve více pracovních operacích
Během hoblování klesá počet otáček	Příliš velký úběr hoblin Příliš velký posun Tupé čepele	Snižte úběr hoblin Snižte rychlost posuvu Vyměňte čepele
Neuspokojivý stav povrchu	Nůž hoblíku je tupý/opotřebovaný Nůž hoblíku je ucpaný hoblinami Nerovnoměrný přísun	Nůž vyměňte nebo naostřete Odstraňte hobliny Obrobek přisouvejte konstantním tlakem a zredukovanou rychlostí přísunu
Příliš hrubě opracovaný povrch	Obrobek ještě obsahuje příliš vlhkosti	Obrobek vysušte
Opracovaný povrch má praskliny	• Obrobek byl opracovaný proti směru růstu • Příliš mnoho materiálu ohoblovaného najednou	• Obrobek opracujte z opačného směru • Obrobek opracujte ve více pracovních operacích
Příliš malý posuv obrobku při tloušťkování	• Obrobek byl opracovaný proti směru růstu • Příliš mnoho materiálu ohoblovaného najednou	• Desku stolu vyčistěte a ošetřete tenkou vrstvou kluzného vosku • Opravte podávací válce • Páku na nastavení tloušťkovačky dejte do horní polohy
Ucpává se výstup hoblin při tloušťkování (bez odsávání)	Příliš velký úběr hoblin Tupé čepele Příliš mokré dřevo	Spanabnahme verringern Messer austauschen Obrobek vysušte
Ucpává se výstup hoblin při srážení (bez odsávání)	Příliš velký úběr hoblin Příliš velký posun Tupé čepele Příliš mokré dřevo	Spanabnahme verringern Vorschubgeschwindigkeit verringern Messer austauschen Obrobek vysušte
Je ucpaný výstup hoblin s odsáváním při srážení nebo tloušťkování	Odsávání je příliš slabé	Je nutné použít odsávací jednotku, která zajišťuje na hrdle přípojky odsávání rychlost proudění vzduchu alespoň 20 m/s

Volitelné příslušenství

	Hoblovací čepel HSS Dvoudílná sada Číslo zboží: 3902204701 EAN: 4046664023333
---	---

Pravidelné údržbové období		Před každým uvedením do provozu	V případě potřeby	Jednou za týden	Po 6 měsících
prověření bezchybného stavu nože hoblíku	Kontrola	X			
	Výměna		X		X
prověření funkčnosti bezpečnostních zařízení	Kontrola	X			
	Výměna		X		
čištění stroje od prachu / hoblin	Vyčistěte	X			
prověření napnutí a stavu / opotřebení hnacích řemenů	Kontrola		X		
	Výměna				
naolejování / namazání všech pohyblivých spojovacích dílů				X	X

A szimbólumok magyarázata



(HU)

Üzembehelyezés előtt elolvasni és figyelembe venni a használati utasítást és a biztonsági utasításokat!



(HU)

FIGYELMEZTETÉS! Viseljen védő szemüveget. Während der Arbeit entstehende Funken oder aus dem Gerät heraustretende Splitter, Späne und Stäube können Sichtverlust bewirken.



(HU)

Hallásvédő eszköz használata ajánlott!



(HU)

Viseljen egy porvédőárlarcot. Fa és más anyagok megdolgozásánál az egészségre káros por keletkezhet. Azbeszt tartalmú anyagokat nem szabad megmunkálni!



(HU)

FIGYELMEZTETÉS! Verletzungsgefahr! Nicht in das laufende Hobelmesser greifen.



OFF



ON

(HU)

Megszakítók

1. Bevezetés

GYÁRTÓ:

schepach

Fabrikation von Holzbearbeitungsmaschinen GmbH
Günzburger Str. 69
D - 89335 Ichenhausen

TISZTELT VÁSÁRLÓ,

Sok örömet és sikert kívánunk Önnek, amikor az új készülékét használja.

KEDVES VÁSÁRLÓ:

A hatályban lévő termékefelelősségi törvény értelmében a berendezés gyártója nem vonható felelősségre a berendezésen vagy vele kapcsolatban keletkező károkért a következő esetekben:

- szakszerűtlen kezelés,
- a használati utasítások be nem tartása,
- harmadik személy által végzett, szakképzetlen javítások,
- nem eredeti alkatrészek beszerelése és cseréje,
- szakszerűtlen használat,
- az elektromos rendszer kiesése az elektromos előírások, illetve a VDE 0100, DIN 57113 / VDE 0113 szabályozások be nem tartása miatt.

Javaslatok:

Mielőtt a berendezést összeszerelné, és üzembe helyezné olvassa el a használati útmutató teljes szövegét. Az üzemelési utasítások célja a készülékkel való ismerkedésének megkönnyítése és a használati lehetőségeinek megismertetése.

Az üzemelési utasítások fontos megjegyzéseket tartalmaz a készülék biztonságos, szakszerű és gazdaságos használatával kapcsolatban, a veszélyek elkerülésére, a javítási költségek megspórolására, a kiesési idő csökkentésére, és a készülék megbízhatóságának és élettartamának növelésére.

A használati útmutatóba foglalt biztonsági utasításokon kívül mindenképpen be kell tartani a nemzeti érvényben lévő szabályozásokat a készülék üzemelésével kapcsolatban.

Az üzemelési utasításokat helyezze egy tiszta, műanyag mappába, hogy megóvja a szennyeződéstől és a nedvességtől, és tárolja a készülék közelében. A munka elkezdése előtt minden gépkezelőnek el kell olvasnia az utasításokat és gondosan be kell tartania őket. Csak olyan személyek használhatják a készüléket, akiket kiképeztek a gép használatáról, és a lehetséges veszélyekről, illetve kockázatokról. Be kell tartani az előírt minimális kort.

A jelen üzemelési utasításokba foglalt biztonsági előírások és a helyi országos különleges előírások kiegészítéseként be kell tartani az általánosan elismert műszaki előírásokat a fafeldolgozó szerszám-gépek üzemelésekor.

2. A készülék leírása (ábra) 1-19)

1. Be-/kikapcsoló
2. Tolóblokk
3. Toló bot
4. Forgattyús kézikar
5. Forgácselszívás
6. Párhuzamos ütköző
7. Szorítókar
8. Tartó a gyalukésburkolathoz
9. Beállítógomb a forgácsmélységhez
10. Munkadaradfeltét
11. Gumiláb
12. Gyalukésburkolat
13. Adagoló asztal
14. Leszedő asztal
15. Pengebeállítóblokk
16. Imbuszkulcs - kis
17. villáskulccsal
18. Skála
19. Mutató
20. Vastagsági gyaluasztal
21. Kés
22. Retesz
23. Késblokk
24. Anti-visszacsapóköröm
25. Holder késsel fedőlemez (5. ábra)
26. Imbuszkulcs - középső
27. Porelszívó Ø 100 mm
28. Innensechskantschlüssel - nagy
29. Skála (6. ábra)
30. Mutató (6. ábra)
31. Rögzítőcsavart
32. hüvelykszorító
33. rögzítőcsavart
34. rögzítő csavar forgácselszívásnak
35. Megszakítók
36. mosó
37. Imbuszcsavarhúzóval
38. Skála (5. ábra)
39. Mutató (5. ábra)
40. kés fém borítás

3. Szállított elemek

- Nyissa ki a csomagolást és óvatosan vegye ki a készüléket.
- Távolítsa el a csomagolóanyagot, valamint a csomagolási / szállítási biztosításokat (ha vannak ilyenek).
- Ellenőrizze, hogy teljes-e a szállítmány.
- Ellenőrizze a készülék és a kiegészítő alkatrészek szállítás során keletkezett sérüléseit.
- Lehetősége szerint a garancia érvényességének leteltéig őrizze meg a csomagolást.

FIGYELEM!

A készülék és a csomagolóanyag nem gyerekjáték! A gyerekek ne játszanak a műanyag zacskókkal, fóliákkal és apró alkatrészekkel! Fennáll a lenyelés és fulladás veszélye!

- Gyalugép (1 db)
- Toló bot (1 db)
- Tolóblokk (2 db)
- Villáskulcs (1 db)
- Kicsi imbuszkulcs (1 db)
- Közepes imbuszkulcs (1 db)
- Nagy imbuszkulcs (1 db)
- Gumiláb (4 db)
- Alátétgyűrű (4 db)
- Belső hatlapú csavar (4 db)
- Az eredeti üzemeltetési útmutató fordítása (1 db)
- Pengebeállító blokk (1 db)
- Kézikar (1 db)
- Rögzítőcsavar (1 db)
- Rögzítőcsavar alátétgyűrűje (1 db)
- Porszívó adapter (1 db)
- Forgácselszívó (1 db)
- Párhuzamos ütköző (1 db)
- Gyalukés borítása (1 db)
- Késcsapó lemez (1 db)
- Belső hatlapú csavar (2 db)
- Rugós gyűrű (2 db)
- Nagy alátétgyűrű (1 db)
- Önfeszítő hatlapú anya (1 db)

4. Rendeltetésszerű használat

A vastagsági-egyengető gyalugép minden fajta, négyzetes, derékszögű vagy lerézelt alakú teljes fűrészárú egyengető és vastagsági gyalulásra szolgál.

A gépet csak a rendeltetése szerint szabad használni.

⚠ UPOZORENIE!

Sljedeći radovi se ne smiju vršiti:

- Radovi umetanja (t.j. sve obrade koje ne prijelaze ukupnu dužinu izratka)
- Udubljenja, žljebovi ili šupljine
- Blanjanje jako savijenog drva, kod koga postoji nedovoljan kontakt sa predajnim stolom

⚠ Strogo je zabranjeno otklanjati, demontirati i mijenjati sve zaštitne elemente koji se nalaze na stroju kao i koristiti iste protivno njihovoj namjeni odnosno koristiti zaštitne elemente drugih proizvođača. Mosno zaštitno uređenje se za vrijeme obrade ne smije odstraniti. Dio vratila noža koji se ne koristi mora biti prekriven.

Zahtjevi na osoblje

Uređaj može koristiti i održavati samo osobe koje dobro poznaju način rukovanja s njim i koje su obaviještene o potencijalnim opasnostima. Nikad ne dozvolite, da uređaj koriste djeca. Nikada nemojte dozvoliti osobama koje nisu upoznate s korištenjem uređaja, da rade s ovim postrojenjem. Prije rukovanja sa strojem korisnik je dužan pažljivo pročitati naputak za uporabu.

Kvalifikacija: Osim detaljnog upoznavanja sa strojem od strane stručnjaka nije potrebna nikakva posebna kvalifikacija.

Minimalna starost korisnika: Sa strojem smiju raditi samo osobe koje su navršile 18 godina. Iznimku predstavljaju samo maloljetne osobe u okviru programa stručne prakse i obrazovanja pod nadzorom voditelja praktične nastave. Važeće lokalne odredbe mogu odrediti minimalnu starost korisnika kultivatora.

Obuka: Korištenje stroja zahtijeva samo odgovarajuću opću obuku odnosno objašnjenje od strane stručnjaka odnosno postupanje u skladu s naputkom za korištenje stroja. Specijalna obuka nije neophodna.

A gépet csak rendeltetése szerint szabad használni. Ezt túlhaladó bármilyen használat, nem számít rendeltetésszerűnek. Ebből adódó bármilyen kárért vagy bármilyen fajta sérülésért a használó ill. a kezelő felelős és nem a gyártó.

Kérjük vegye figyelembe, hogy a készülékeink a meghatározásuk szerint nem kisipari, kézműipari vagy ipari üzemek területén történő bevetésre lettek tervezve. Ezért a nem vállalkozó szavatosságot, ha a készülék kisipari, kézműipari vagy ipari üzemek területén valamint egyenértékű tevékenységek területén van használva.

5. Fontos utasítások

Általános biztonsági utasítások

Figyelem! Az elektromos kéziszerszámok használata során az áramütés, illetve sérülés- és tűzveszély megelőzése érdekében az alábbi alapvető biztonsági utasításokat kell betartani. Az elektromos kéziszerszám használata előtt minden utasítást olvasson el, és mindig gondosan tartsa be a biztonsági előírásokat.

Biztonságos munkavégzés

- 1 Tartsa a munkakörét rendben
 - Rendetlenség a munkakörben baleset veszélyét idézi elő.
- 2 Vegye a környezeti befolyásokat figyelembe
 - Ne tegyen ki az elektromos szerszámokat esőnek.
 - Ne használjon elektromos szerszámokat nedves vagy vizes környezetben.
 - Gondoskodjon jó megvilágításról.
 - Ne használjon elektromos eszközöket ott, ahol tűz- és robbanásveszély keletkezhet.
- 3 Óvja magát az áramütés elől
 - Kerülje el a földelt részekkel való testi érintkezést, mint például csövekkel, fűtőtestekkel, tűzhelyekkel, hűtőszekrényekkel.
- 4 Tartsa a gyerekeket távol!
 - Ne engedje meg más személynek, hogy megérintsék a szerszámot vagy a kábelt, tartsa őket a munkakörétől távol.
- 5 Tárolja a szerszámait biztonságosan
 - Nem használt szerszámokat egy száraz, zárt teremben és a gyerekek számára nem elérhetően kell tárolni.

- 6 Ne terhelje túl a szerszámaidat
 - Jobban és biztonságosabban dolgozik a megadott teljesítményi körben.
 - 7 Használja a kellő szerszámot
 - Ne használjon túl gyenge szerszámokat vagy kiegészítő egységeket nehéz munkákra.
 - Ne használja a szerszámokat olyan célokra és munkákra, melyekre ezek nincsenek előrelátva; mint például ne használjon kézi körfűrészeket fák kivágására vagy ágak levágására.
 - 8 Viseljen megfelelő munkaruhát
 - Ne viseljen bő ruhát vagy ékszert. Ezeket elkaphatják a mozgó részek.
 - A szabadban történő munkálatoknál gumikesztyű és tapadós lábbeli ajánlatos.
 - Hosszú hajnál viseljen hajhálót.
 - 9 Használjon védőfelszerelést
 - Viseljen védőszemüveget.
 - Viseljen légzőmaszkot, ha a munka során por keletkezik.
 - 10 Csatlakoztassa a porszívó berendezést
 - Ha a porszívó és a felfogó berendezések csatlakozásai rendelkezésre állnak, akkor győződjön meg arról, hogy ezek csatlakoztatva vannak, illetve használatuk megfelelően történik.
 - 11 Ne használja fel a kábelt más célokra
 - Ne hordja a szerszámot a kábelnél fogva, és ne használja fel a kábelt a csatlakozó dugó kihúzására a dugaszoló aljzatból. Óvja a kábelt hőségtől, olajtól és éles szélektől.
 - 12 Biztosítsa a munkadarabot
 - Használjon szorítószerkezeteket vagy egy satut a munkadarab befogására. Ezáltal ez biztosabban van rögzítve mint kézzel. .
 - 13 Kerülje a rendellenes testtartást
 - Biztosan álljon és mindig őrizze meg egyensúlyát.
 - 14 Ápolja gondosan a szerszámaidat
 - Tartsa a szerszámaidat élesen és tisztán, hogy jól és biztosan tudjon dolgozni.
 - Kövesse a karbantartási előírásokat és az utasításokat a szerszámcsereére.
 - Ellenőrizze le rendszeresen a csatlakozási vezetékét és a kábeljárt, és sérülés esetén cseréltesse ki azt egy elismert szakember által.
 - Ellenőrizze le rendszeresen a hosszabbító kábelt és sérülés esetén cserélje ki.
 - Tartsa a fogantyúkat szárazon valamint olaj és zsír mentesen.
 - 15 Húzza ki a csatlakozódugót az aljzatból
 - Ha nem használja az elektromos kéziszerszámot, javítás előtt és a szerszámok, pl. fűrészlap, fűrő és marógép cseréjénél. Ha a munkavégzés során a túl nagy előtolási erő vagy a munkadarab beszorulása blokkolja a gyalutengelyt, akkor kapcsolja ki a készüléket, és válassza le a hálózatról. Távolítsa el a munkadarabot, és győződjön meg arról, hogy a gyalutengely szabadon mozog. Kapcsolja be a készüléket, és csökkentett előtolási erővel végezze el újra a munkalépést.
 - 16 Ne hagyjon benne semmilyen szerszámkulcsot dugva
 - Bekapcsolás előtt ellenőrizze le, hogy a kulcsok és a beállító szerszámok el vannak távolítva.
 - 17 Ügyeljen arra, hogy a gép ne indulhasson el akaratlanul
 - Mielőtt a csatlakozót bedugja az aljzatba, győződjön meg arról, hogy a gép kapcsolója kikapcsolt állapotban van.
 - 18 Kültéren használjon hosszabbító kábelt
 - A szabadban csak szabadtéri használatra alkalmas, ennek megfelelő jelöléssel ellátott hosszabbító kábelt alkalmazzon.
 - 19 Legyen figyelmes
 - Figyeljen arra, amit csinál. Munkája során kellő körültekintéssel járjon el. Ne használja az elektromos kéziszerszámot, ha nem tudja figyelni
 - 20 Ellenőrizze le a készülékét sérülésekre
 - A szerszám további használata előtt a védő berendezéseket vagy enyhén sérült részeket gondosan megvizsgálni, hibátlan és meghatározásuknak megfelelő működésükre.
 - Vizsgálja meg, hogy a mozgó részek működése rendben van, és hogy nem szorulnak vagy nincsenek károsulva részeik. Ahhoz, hogy a készülék biztonsága biztosítva legyen minden résznek helye sen fel kell szerelve lennie.
 - Amennyiben a használati utasításban nincs más megadva, a károsult biztonsági berendezéseket és részeket szakemberrel vagy kicseréltetni.
 - A károsult csatlakozókat egy vevőszolgálati műhely által muszáj kicseréltetni.
 - Ne használjon olyan elektromos szerszámokat ahol a kapcsolót nem lehet be- és kikapcsolni.
 - 21 FIGYELEM!**
 - Más betétszerszámok és tartozékok használata sérülésveszélyt okozhat Önnek.
 - 22 Az elektromos kéziszerszám javítását villanszerelővel végeztesse
 - Ez az elektromos szerszám megfelel a rá vonatkozó biztonsági határozatoknak. Javításokat csak egy villamossági szakember végezheti el, különben balesetek érhetik a használót.
- Ez a készülék nem alkalmas arra, hogy korlátozott fizikai, érzékszervi vagy szellemi képességekkel vagy hiányos tapasztalattal és/vagy tudással rendelkező személyek (beleértve a gyermekeket is) használják, kivéve, ha egy, a biztonságukért felelős személy felügyeli őket, vagy utasításokkal látja el őket a készülék használatára vonatkozóan. Felügyelje a gyermekeket, hogy ne játszhassanak a készülékkel.

KÜLÖNLEGES BIZTONSÁGI UTASÍTÁSOK

- Ne használjon tompa késeket. Visszacsapás veszélye!
- A vágóblokkot teljesen le kell takarni.
- Rövid munkadarabok gyalulásához használjon tolóbotot.
- Vékony munkadarabok gyalulásához további biztonsági intézkedésekre van szükség. A keresztnyomó szerkezetek és rugós borítások használatára szükség lehet a biztonságos munkavégzéshez.
- A készülék nem alkalmas falcoláshoz.
- Rendszeresen ellenőrizze a visszacsapás elleni biztosítást és az előtoló hengert.
- A forgácselvezetéssel és elszívó burkolatokkal felszerelt készülékeket a megfelelő készülékekhez kell csatlakoztatni. Az anyag fajtája kedvezőtlenül befolyásolhatja a porképződést.
- A készülék kizárólag fa és hasonló anyagok vágására alkalmas.
- Ha a kés 5%-os kopással rendelkezik, akkor ki kell cserélni.
- A hiányzó tolóbot veszélyeket okozhat. Ha nem használja, mindig a gépnél őrizze a tolóbotot.
- Ha kézzel vezet be kicsi munkadarabokat, akkor megnő a sérülésveszély. Vegye figyelembe a gyártónak a tolóbot használatára vonatkozó javaslatait.
- A védőborítások, az előtoló asztal vagy a rács helytelen beigazítása ellenőrizetlen helyzeteket okozhat.
- A sérült vagy szennyezett munkadarabok veszélyeket rejtnek magukban. Ez a készülék nem használható fémdarabok vagy szilánkokra törő anyag megmunkálásához. **Sérülésveszély!**
- A hosszú munkadarabokat vágáshoz helyezze a görgős asztalra vagy egy hasonló alátámasztó szerkezetekre. Ellenkező esetben elveszítheti uralmát a munkadarab felett.
- A gép csak gyalulásra és vastagoló gyalulásra alkalmas
- A gépen végzett munkálatok során mindig viseljen megfelelő védőruházatot:
 - hallásvédőt a halláskárosodások elleni védelemhez,
 - légzésvédőt a veszélyes porrészecskék belégzésének megelőzéséhez,
 - védőkesztyűt az éles élek vagy kések által okozott sérülések megelőzéséhez,
 - védőszemüveget az elrepülő darabkák által okozott szemsérülések megakadályozásához.
- Minden körülmények között kerülje a következő helyzeteket: a vágási eljárás idő előtti megszakítása (gyalulások, amelyek nem terjednek ki a munkadarab teljes hosszára; egyenetlen fadarabok gyalulása, amelyek nem egyenletesen fekszenek fel az előtoló asztalra).
- Figyelem! Ha a fő hálózati csatlakozó rossz állapotban van, akkor a készülék bekapcsolásakor rövidzárlat veszélye áll fenn.

Ez más funkciókat is érinthet (például az ellenőrző lámpák felgyulladását). Ha üzemzavarok jelentkeznek a fő hálózati csatlakozásnál, akkor segítségért és tájékoztatásért forduljon a helyi áramszolgáltatóhoz.

Sekundarne opasnosti

Bizonyos fennmaradt rizikótényezőket rendeltetésszerű használat esetén sem lehet teljes mértékben kizárni. A szükséges munkalefolyás által a következő sérülések következhetnek be:

- **⚠ WARNING! Opasnost od ozljeda!**
prstiju i ruku dodirivanjem vratila noža na neprokrivenim područjima, kod promjene alata, osim toga oni mogu otvaranjem zaštitnog pokrivača biti nagnječeni
- szemek sérülése
- na uložnom i ispušnom otvoru
- kroz opasni povratni udar
- Ugroženost od strane struje, ako električni vodovi nisu pravilno bili priključeni.
- kod rada bez usisavanja odn. bez vreće za iver može nastati zdravstveno štetna drvena prašina.
- izbacivanjem dijelova
- Kroz metalne dijelova sadržane u izratku noževi mogu postati tupim odn. mogu biti uništeni..
- A tüdő károsodására kerül sor, ha nem visel megfelelő porvédő maszkot.

⚠ WARNING! Oštećenje sluha

Duže vrijeme u neposrednoj blizini uređaja može oštetiti sluh. **Koristiti odgovarajuću zaštitu sluha!**

Unatoč poštivanju radnih uputa može da postoji opasnost od skrivenih sekundarnih rizika.

Postupanje u slučaju nužde

Pružite povrijeđenoj osobi prvu pomoć koja odgovara vrsti ozljede i odmah potražite liječničku pomoć. Štitite ozlijeđenu osobu od drugih ozljeda i probajte je smiriti. Za slučaj nesreća i ozljeda na radnom mjestu mora biti na raspolaganju priručna ljekarna za pružanje prve pomoći prema standardu DIN 13164. Upotrebljeni materijal iz priručne ljekarne treba zatim odmah dopuniti. Jako tražite liječničku pomoć, navedite slijedeće podatke:

1. Mjesto nezgode
2. Vrsta nezgode
3. Broj ozlijeđenih osoba
4. Vrsta ozljede

6. Technikai adatok

Váltakozóáramú motor:	230 V ~ 50 Hz
Teljesítmény P:	1500 W
Védelmi rendszer:	IP20
Max. munkadarabszélesség:	252 mm
Max. munkadarabmagasság vastagságáteresztés:	120 mm
Egyengető gyaluasztal:	920 x 263 mm
Vastagsági gyaluasztal:	270 x 303 mm
Vastagsági gyalulási-adagoló sebesség:	6 m/min
Üresjárat fordulatszám gyalukés:	9000 min ⁻¹
Max. gyalubevágási mélység:	2 mm
Max. vastagsági gyalubevágási mélység:	2 mm
Max. döntés párhuzamosútköző:	45°
Forgácselszívás:	Ø 100 mm
Tömeg:	30,5 kg

Zaj és vibráció

A zajértékek az EN 61029 szerint lettek mérve.

Hangnyomásmérték L _{PA}	92,9 dB(A)
Bizonytalanság K _{PA}	3 dB
Hangteljesítménymérték L _{WA}	105,9 dB(A)
Bizonytalanság K _{WA}	3 dB

Hordjon egy zajcsökkentő fülvédőt.

A zaj befolyása hallásvesztességhez vezethet.

Csökkentse le a zajkibocsátást és a vibrálást egy minimumra!

- Csak kifogástalan készülékeket használni.
- A készüléket rendszeresen karbantartani és megtisztítani.
- Illessze a munkamódját a készülékhez.
- Ne terhelje túl a készüléket.
- Hagyja adott esetben leellenőrizni a készüléket.
- Kapcsolja ki a készüléket, ha nem használja.

7. Pripreda rada / Rad

Prije svake uporabe provjerite:

- Pravilan rad prekidača za uklj./isklj. i prekidača za slučaj nužde (falls vorhanden)
- **Zaključani Prekinuti zaštitni uređaji.**
Postepenim otvaranjem svakog zaštitnog uređaja, kako bi bilo stroj moguće isključiti i provjeriti, da nije moguće uključiti prilikom svakog otvaranja zaštitnog uređaja.

Kočnica

provjerom funkcije da bi se utvrdilo, da li kočnica unutar navedenog vremena kočenja usljedi i ako je stroj opremljen jednom mehaničkom kočnicom, da će kočnica nakon svakog odgovora zaštite preopterećenja mora biti provjerena

Povratna hvataljka

najmanje jednom po radnoj smjeni vizualno, da bi se utvrdilo, da se nalaze u dobrom radnom stanju, npr. nemaju nikakva oštećenja dodirne površine kroz udarce i da hvataljke osobnom težinom neometano padaju nazad;

- **Nož blanje**

u svezi oštećenja i pravilnog dosjeda.

Stroj se smije koristiti samo ako su pridržani svi ovi uvjeti

Koristite samo naoštrene i održavane noževe. Upotrebjavati samo noževe konstruirane za ovaj stroj.

Za obradu kratkih izradaka koristiti potisna drvca ili potisne štapove koji nisu defektni.

Priključite stroj na jedan usisni uređaj ili uređaj za iver.

Provjerite prije početka obrade da je graničnik pričvršćen.

Uvjerite se, da u svako vrijeme možete održavati ravnotežu. Postavite se postranično ka stroju. Držite vaše ruke kod stroja u radu na sigurnom razmaku od rezačkog valjka i sa mjesta sa kojeg se izbacuje iver.

Sa blanjanjem započeti tek onda, kada je rezački valjak postigao svoj potreban broj okretaja.

Osim toga paziti na to, da izradak ne sadrži nikakve kablove, gajtane, užad ili slično. Nemojte obrađivati drvo koje sadrži mnogobrojne tragove grana ili rupa grana.

Duge izratke osigurajte protiv prevrtanja na koncu postupka blanjanja. Upotrijebite k tomu npr. odmatački stalak ili slično.

Ne čistite piljevine i drvenu prašinu oko uređaja dok je u radu.

Kod blokiranja stroj odmah isključite. Izvucite utikač i odstranite uklješteni izradak.

Nakon svake uporabe namjestiti najmanju veličinu reza kako bi se izbjegle opasnosti od povreda.

⚠ FIGYELEM!

A gépet megfelelő csavarokkal kell biztonságosan a padlóhoz rögzíteni, mivel fennáll a felborulás veszélye.

- A gép hozzákapcsolása előtt ellenőrizze le, hogy a gép típusabláján levő adatok a hálózati adatokkal megegyeznek-e.
- **⚠ FIGYELMEZTETÉS!** Minden tisztítási, beállítási, karbantartási vagy javítási munkálat előtt válassza le a hálózati csatlakozódugót a fő tápellátásról!
- Rendszeresen ellenőrizze, hogy a (21) kések és a (22) reteszek szorosan rögzülnek-e a (23) késblokkban. (17. ábra)
- A (21) kések legfeljebb 1,1 mm-rel nyúlhatnak ki a (23) késblokkból. (18. ábra)
- Ellenőrizze a (24) visszacsapás elleni karmok kifogástalan működését. (15. ábra)
- Mindig viseljen szemvédőt.
- Soha ne vágjon beszögelléseket, csapokat vagy alakokat.
- A üzembe helyezés előtt minden fedőnek és biztonsági berendezésnek szabályszerűen kell felszerelve lennie.
- A gyalukésnek szabadon kell futnia.

8. Összeszerelés

8.1 Párhuzamosütköző (képek 4/5)

- Helyezze a (25) tartót a (13) előtoló asztalra.
- Ügyeljen arra, hogy a (25) tartó furatai a (13) előtoló asztal belső meneteivel egy síkban legyenek
- Fxálja a birtokos (25) vele szállított két belső hatlapúcsavarok segítségével az adagolóasztalon (13).

8.2 Gyalukésburkolat (képek 1-3)

- Tegye a gyalukésburkolat (8) tartóját a leszedő asztal (14) bal oldalára úgy fel, hogy a pecek és a menetespecek a két furatba fogjon.
- Fixálja a gyalukésburkolatot (12) a vele szállított rögzítógombbal (33).

8.3 Gumilábak (képek 1-2)

Fixálja a gumilábakat (11) a vele szállított belső hatlapúcsavarokkal a készülék alulsó oldalára.

9. Üzem

⚠ **FIGYELEM:** A vastagsági egyengetőgyalugép speciálisan tömör fa gyalulására lett koncipiálva. Ehhez erősen ötvözött kések (21) lesznek használatban. A vastagsági gyalulásnál a munkadarab kontaktusfelületének simának kell lennie. Ha nagyobb vagy nehezebb munkadarabokat dolgozna meg, akkor szükséges a gépet az állófelületre ráerősíteni (mint például csavaros szorítóval).

- A be-/kikapcsoló (1) a gép bal oldalán található. A gép bekapcsolásához nyomja meg a zöld „I” tasztert. A gép kikapcsolásához nyomja meg a piros „0” tasztert.
- A gép a motor védelmére egy túlterhelés elleni kapcsolóval (35) van felszerelve. Egy túlterhelés esetén automatikusan megáll a gép. Egy idő után ismét vissza lehet nyomni a túlterhelés elleni kapcsolót (35).
- Hosszú munkadarabok megmunkálásakor használjon görgős asztalt vagy hasonló alátámasztó szerkezetet. Ezek a kiegészítő felszerelések szakkereskedésekben kaphatók. Ezeket a gyalugép be- és kivezeti oldalánál kell elhelyezni. A magasság beállítását úgy kell elvégezni, hogy a munkadarabot vízszintesen lehessen a gépbe vezetni, és vízszintesen lehessen kivenni.

9.1 Egyengető gyalulás

⚠ **FIGYELEM!** Minden karbantartási, tisztítási és beállítási munkát előtt húzza ki a hálózati csatlakozódugót.

9.1.1 Beállítás (képek 1/3/5)

- Csavarja a gyalumélységhez (11) való beállító-gombot, ahhoz hogy beállítsa az adagolóasztal (13) magasságát. A beállított vágási mélységet a skálán (18) lehet leolvasni

- Lazítsa meg a párhuzamos ütközőt (6) a szorító-karral (7). Állítsa be a kívánt szöveget. A beállított szöveget a skálán (38) lehet leolvasni. A beállítás elvégzése után fixálja ismét a párhuzamos ütközőt (6) a szorító-karral (7).

9.1.2 A forgácselszívás felszerelése (képek 6-8/16)

- Rakja a forgattyús kézikart (4) a leszedő asztalon (14) levő oszlopra. Fogassa a forgattyús kézikart (4) az óramutató járásával ellenkező irányba, azért hogy a vastagsági gyaluasztalt (20) a legalacsonyabb helyzetébe tegye.
- Tegye a forgácselszívást (5) a vastagsági gyaluasztalra (20) rá.
- Csavarja addig a forgattyús kézikart (4) az óramutató járásának megfelelően, amíg a forgácselszívás (5) feszesen be nincs szorítva és a kidúrodás (C) a biztonsági kapcsolóra (D2) rá nem fekszik.
- Tegye a porelszívó-adaptert Ø 100 mm (27) és opcionálisan a forgácselszívóra (5) rá.
- Csatlakoztassa a gyalugépet egy forgácselszívóberendezésre rá (nincs a szállítás terjedelmében).

9.1.3 Egyengetőgyalu-üzem (képek 9/10)

- Csatlakoztassa össze a hálózati csatlakozót a hálózati vezetékkel. A gyalugép indításához nyomja meg a zöld tasztert „I”.
- Fektesse a megmunkálandó munkadarabot az adagolóasztalra (13). Fogja meg mind a két kézzel a tolóblokkokat (2) és tolja a munkadarabot előre a leszedőasztal (14) irányába a késen (21) keresztül.
- A munka befejezése után kapcsolja ki a gépet. Nyomja ahhoz a piros tasztert „0”. Válassza azután le a gépet a hálózatról.
- Távolítsa el a forgácsot és a port az adagolóasztalról (13), leszedőasztalról (14) és késblokkról (23), miután a gép teljesen nyugalmi helyzetben került.
- Tegye a gyalukésburkolatot (12) ismét a helyzetbe und decken sie das Hobelmesser auf der gesamten Länge ab.

9.2 Vastagsági gyalulás

⚠ **ACHTUNG!** Minden karbantartási, tisztítási és beállítási munkát előtt húzza ki a hálózati csatlakozódugót.

9.2.1 Beállítás (13-es kép)

Tegye a forgattyús kézikart (4) a leszedő asztalon (14) levő oszlopra és csavarja a vastagsági gyaluasztalt (20) a kívánt magasságra. A beállított szöveget a skálán (29) lehet leolvasni.

9.2.2 A forgácselszívás felszerelése (képek 8, 11-13, 16)

- Eressze meg a gögzítógombot (32) és húzza előre a gyalukésburkolatot (12) amennyire csak lehet.
- Tegye rá a forgácselszívást (5) a vastagsági gyaluasztalra (14). Ügyeljen arra, hogy az ütközőcsap és a fixálócsavar (34) az egyes furatokba és a leszedő asztalban (14) levő belsőmenetbe fogjanak és a kidúrodás (B) a biztonsági kapcsolóra (D1) ráfeküdjön.

- Csavarja addig a fixálócsavart (34) amíg a forgácselszívás (5) feszesen nincs fixálva.
- Tegye a porelszívó-adaptort Ø 100 mm (27) a forgácselszívóra (5) rá.
- Csatlakoztassa a gyalugépet egy forgácselszívóberendezésre rá (nincs a szállítás terjedelmében).

9.2.3 Vastagsági gyalulás-üzem (képek 11/13/17)

- Csatlakoztassa össze a hálózati csatlakozót a hálózati vezetékkel. A gyalugép indításához nyissa ki a sárga burkolatot (1) és nyomja meg a zöld tasztert „I”.
- Fektesse a munkadarabot a vastagsági gyaluasztalra (20). Vezesse a munkadarabot az adagoló asztal (13) irányába.
- A munka befejezése után kapcsolja ki a gépet. Nyomja ahhoz a piros tasztert „0”. Válassza azután le a gépet a hálózatról.
- Távolítsa el a forgácsot és a port az vastagsági gyaluasztalról (20) és a késblokkról (23), miután a gép teljesen nyugalmi helyzetben került
- Hosszabb munkadarabok esetén használja a (10) kihúzható munkadarab-alátétet.

9.3 Kécsere (képek 17/18)

- **⚠ FIGYELEM:** Húzza már alapvetőleg mindig ki a hálózati csatlakozót, mielőtt kicserélné a késeket.
- Távolítsa, a 8.2 alatt leírottakkal ellenkező módon el a párhuzamos ütközőt.
- Húzza a gyalukésburkolatot (12) amennyire csak lehet előre, úgyhogy az egész késblokk (23) szabadon feködjön.
- Eressze meg a feszítőcsavarokat (A) azáltal, hogy a vele szállított villáskulccsal (17) elcsavarja az óramutató forgási irányába. Fordítsa úgy a késblokkot (23), hogy ki lehessen húzni a reteszt (22) a késsel (21).
- Tisztítson meg minden mérvadó részt valamint a késbasadékot a késblokkban (23).
- Tegye ismét be a reteszt (22) az új késsel (21) és igazítsa ki oldalt a késblokkon.
- Tegye a pengebeállítóblokkot (15) a 18-os képen a késtartó mutatottak. Ügyeljen arra, hogy a kés (21) a pengebeállítóblokkot (15) mind a két oldalon megérintse.
- Húzza a feszítőcsavarokat (A) a vele szállított villáskulccsal (17) tovább.
- Tolja a gyalukésburkolatot (12) ismét a pozícióba, úgy hogy a kés (21) fedve legyen.

⚠ FIGYELEM!

Csak kizárólagosan erre e készülékre a gyártótól késeket használni. Más kések használatánál sérülés veszélye áll fenn a kontroll elvesztése miatt. Kerülje el a túlcsvartást és a menet esetleges lefejtését. Az elkopott menetes reteszt (22) vagy csavarokat azonnal ki kell cserélni.

10. Tisztítás, karbantartás és pótalkatrészmegrendelés

Általános karbantartási intézkedések

Időről időre egy kendővel törölje le a gépről a forgácsot és a port. A szerszám élettartamának növelése érdekében havonta egyszer olajozza meg a forgórészeket. A motort ne olajozza. A műanyag tisztításhoz ne használjon maró hatású anyagot.

⚠ FIGYELMEZTETÉS! Minden tisztítási, beállítási, karbantartási vagy javítási munkálat előtt válassza le a hálózati csatlakozódugót a fő tápellátásról!

10.1 Tisztítás

- Tartsa a védőberendezéseket, szellőztető nyílásokat és a gépházat annyira por és piszokmentesen, amennyire csak lehet. Dörzsölje le a készüléket egy tiszta posztóval le vagy pedig fújja ki sűrített levegővel, alacsony nyomás alatt.
- Mi azt ajánljuk, hogy a készüléket direkt minden használat után kitisztítani.
- Tisztítsa meg a készüléket rendszeresen egy nedves posztóval és egy kevés kenőszappannal. Ne használjon tisztító és oldó szereket; ezek megadhatják a készülék műanyagrészeit. Ügyeljen arra, hogy ne jusson víz a készülék belsejébe. A víz elektromos készülékbe való behatolása megnöveli az áramcsapás veszélyét.
- A fűrészpor kiszóró berendezést rendszeresen tisztítsa!
- A gépre tilos vizet fecskendezni!

10.2 Karbantartás (képek 1/15)

10.2.1 Gép

Körülbelül 10 üzemóra után a következő részeket periodikusan megkenni:

- Az adagoló- /kiadóhenger, antivisszacsapódási köröm (24) csapágóját.
- A szíjgörgő és – korong csapágóját.
- A vastagsági gyaluasztal (20) magasságállításának a menetes rúdját.

Kizárólagosa csak száraz kenőszert használni.

Az adagoló asztalt (13), leszedő asztalt (14), vastagsági gyaluasztalt, bevezető- /kiadó hangert és az anti-visszacsapódási körmököt (24) már elvileg gyantamentesen kell tartani. A szennyezett bevezető- /kiadó hangert vagy anti-visszacsapódási körmököt (24) meg kell tisztítani.

Annak érdekében, hogy megakadályozza a motor túlhevülését, rendszeresen el kell távolítani a port, amely a szellőztetési nyílásokban lerakódott. Javítsa meg az asztalok csúszósági képességét, azáltal hogy periodikusan síkosító anyagokkal megkezezi őket.

10.2.2 Vágószerszám

A kést (21), reteszt (22) és a késblokkot (23) rendszeresen meg kell szabadítani a gyantától. Ezeket a megfelelő gyanta leszedővel megtisztítani.

10.3 A pótalkatrész megrendelése:

A pótalkatrészek megrendelésénél a következő adatokat kell megadni

- A készülék típusát
- A készülék cikkszámát
- A készülék ident-számát
- A szükséges pótalkatrész pótalkatrész-számát

Javításokat és azokat a munkákat, melyeket a használati utasítás nem tartalmaz, kizárólag autorizált szakemberek végezhetnek!

Szervíz-információk

Figyelembe kell venni, hogy ennél a termékénél a következő részek már használat szerinti vagy természetes kopásnak vannak alávetve ill. a következő részekre van mint fogyóeszközökre szükség.

Gyorsan kopó részek:*

- Keilriemen
- Kohlebürsten
- Hobelmesser

* nincs okvetlenül a szállítás terjedelmében!

11. Tárolás

A készüléket és tartozékait sötét, száraz és fagymentes helyen, gyermekektől elzárva tárolja. Az optimális tárolási hőmérséklet 5 és 30°C között van.

Az elektromos szerszámot az eredeti csomagolásában őrizze.

Takarja le az elektromos szerszámot, ezzel védve portól és nedvességtől.

A kezelési útmutatót az elektromos szerszámmal együtt őrizze meg.

12. Elektromos csatlakoztatás

⚠ POZOR! Opasnost od strujnog udara!
Postoji opasnost od ozljeda uslijed strujnog udara! Oštećeni kablovi ili utikači mogu izazvati udar električnom strujom. Izbjegavajte dodire tijela sa uzemljenim dijelovima i štite se od električnog udara.

⚠ Stroj smije biti priključen samo na utičnicu sa zaštitnim prekidačem za zaštitu od struje greške (RCD maks. Struja greške 30mA).

Umetnite utikač električnog kabela u utičnicu koja je odgovarajuća po obliku, naponu i frekvenciji i u skladnosti s važećim propisima.

A telepített elektromos motor üzemkészen csatlakozik. A csatlakozás megfelel a vonatkozó VDE és DIN rendelkezéseknek. A vásárló által használt hálózati csatlakozó, valamint az általa használt hosszabbító vezeték is feleljen meg ezeknek az előírásoknak.

- A termék megfelel az EN 61000-3-11 szabvány előírásainak és különleges csatlakoztatási feltételek vonatkoznak rá. Ez azt jelenti, hogy szabadon választott, tetszőleges csatlakozási pontok használatával nem engedélyezett a termék használata.
- A kedvezőtlen hálózati körülmények a készülék átmeneti feszültség-ingadozásához vezethetnek.
- A terméket kizárólag olyan csatlakozási pontokkal használatra tervezték, amelyek a) a maximálisan megengedett „Z” hálózati impedanciát nem haladják meg, vagy amelyek b) tartós áramterhelhetősége fázisonként legalább 100 A.
- Felhasználóként meg kell győződnie arról - szükség esetén az áramszolgáltató vállalattal egyeztetve -, hogy a csatlakoztatási pont, amelyenél a terméket üzemeltetni kívánja, a két, a) és b) követelmény valamelyikének megfelel.

Fontos utasítások

A motor túlterhelés esetén magától kikapcsol. Az (eltérő hosszúságú) hűtési idő után visszakapcsolhatja a motort.

Sérült elektromos csatlakozóvezetékek

Az elektromos csatlakozóvezetékek szigetelése gyakran megsérül.

Ennek oka lehet:

- Nyomási helyek, ha a csatlakozóvezeték ablak- vagy ajtóréseken keresztül vezet.
- Törési helyek a csatlakozóvezetékek szakszerűtlen rögzítése vagy vezetése miatt.
- Vágási helyek a csatlakozóvezetékén való áthajtás miatt.
- Szigetelés sérülése a fali csatlakozóaljzatból való kiszakítás miatt.
- Repedések a szigetelés öregedése miatt.

Ne használjon ilyen sérült elektromos csatlakozóvezetéseket, mivel használatuk a szigetelés sérülése miatt életveszélyes. Rendszeresen ellenőrizze, hogy nem sérültek-e az elektromos csatlakozóvezetékek. Ügyeljen arra, hogy ellenőrzéskor a vezeték ne csatlakozzon a hálózatra. Az elektromos csatlakozóvezetékek feleljenek meg a vonatkozó VDE és DIN rendelkezéseknek. Csak H05VV-F jelölésű csatlakozóvezetéseket használjon. A csatlakozóvezeték típusának megnevezését a vezeték fel kell tüntetni.

Váltóáramú motor

- A hálózati feszültség 230 V~ / 50 Hz legyen.
- A 25 méternél rövidebb hosszabbító vezeték keresztmetszete 1,5 négyzetmilliméter legyen, > 25 m / 2,5 mm².

Az elektromos berendezések csatlakoztatását és javítását csak villamossági szakember végezheti. Kérdései esetén az alábbi adatokat kell megadni:

- Motor áramtípusa
- Gép típuscímkejének adatai
- Motor típuscímkejének adatai

13. Megsemmisítés és újrahasznosítás

A szállítási károk megakadályozásához a készülék egy csomagolásban található. Ez a csomagolás nyersanyag és ezáltal ismét felhasználható vagy pedig visszavezethető a nyersanyag körforgáshoz. A készülék és annak a tartozékai különböző anyagokból állnak, mint például fémből és műanyagokból. Ne dobja az elemet a háztartási hulladékba, tűzbe vagy vízbe. Az elemeket össze kell gyűjteni, újrahasznosítani vagy környezetbarátan megsemmisíteni. Vigye a károsult alkatrészeket a különhulladék megsemmisítési helyhez. Érdeklődjön utána a szaküzletben vagy a községi közigazgatásnál!

14. Hibaelhárítás

Üzemzavar	Lehetséges ok	Elhárítás
Nem kapcsolható be a gép	Nincs hálózati feszültség Elkoptak a szénkefék Nincs felszerelve az elszívó csontk	Ellenőrizze a tápellátást Vigye a gépet az ügyfélszolgálat műhelyébe
A gép nem működik, vagy hirtelen leáll.	<ul style="list-style-type: none"> Áramkimaradás A motor vagy a kapcsoló elromlott. Ellenőrizze a mikrokapcsolót. 	<ul style="list-style-type: none"> Ellenőrizze a biztosítékot, ellenőrizze a készüléken a túlterhelés elleni védelmet. Ellenőriztesse a motort vagy a kapcsolót villamosági szakemberrel. Úgy szerelje fel a forgácselszívó fedelet, hogy a mikrokapcsolót működésbe hozza. <p>Ellenőrizze a hálózat oldalának előbiztosítékát A beépített alacsony feszültség elleni védelem miatt a gép nem indul újra magától, és a feszültség visszaállta után újra be kell kapcsolni.</p>
Gyalulás közben megáll a gép	<p>A gyalukés életlen/kopott. A túlterhelés elleni védelem kioldott. Ellenőrizze a mikrokapcsolót.</p> <p>Túl sok forgács keletkezik Túl nagy előtolás</p>	<ul style="list-style-type: none"> Cserélje ki vagy élezze meg a késeket. A lehűlést követően kapcsolja be újra a motort. Úgy szerelje fel a forgácselszívó fedelet, ill. az asztal reteszelését, hogy a mikrokapcsolót működésbe hozza. <p>Csökkentse a keletkező forgácsot Csökkentse az előtolási sebességet</p>
A munkadarab beszorul vastagoló gyalulás közben.	Túl nagy a vágásmélység.	<ul style="list-style-type: none"> Csökkentse a vágásmélységet, és a munkadarabot több lépésben munkálja meg.
Gyalulás közben csökken a fordulatszám	Túl sok forgács keletkezik Túl nagy előtolás Tompá kések	<p>Csökkentse a keletkező forgácsot Csökkentse az előtolási sebességet Cserélje ki a késeket</p>
Nem kielégítő felületi állapot	A gyalukés életlen/kopott. A gyalukés eltömődött forgáccsal. Egyenetlen bevezetés	<ul style="list-style-type: none"> Cserélje ki vagy élezze meg a késeket. Távolítsa el a forgácsot. A munkadarabot állandó nyomással és kisebb sebességgel tolja előre.
A megmunkált felület túl durva.	A munkadarab víztartalma még túl magas.	Szárítsa ki a munkadarabot.
A megmunkált felület repedezett.	<ul style="list-style-type: none"> A munkadarabot száliránnyal szemben munkálták meg. Egyszerre túl sok anyagot gyalult le. 	<ul style="list-style-type: none"> Az ellenkező irányból munkálja meg a munkadarabot. Több lépésben munkálja meg a munkadarabot.
Túl csekély munkadarabelőtolás vastagoló gyalulásnál	<ul style="list-style-type: none"> A munkadarabot száliránnyal szemben munkálták meg. Egyszerre túl sok anyagot gyalult le. 	<ul style="list-style-type: none"> Tisztítsa meg az asztallapot és kezelje vékony réteg csúszóviasszal. Szállítótengelyek javítása A vastagoló gyalut beállító kart helyezze a felső állásba.
Vastagoló gyalulásnál eltömődött a forgácskidobás (elszívás nélkül)	Túl sok forgács keletkezik Tompá kések Túl nedves fa	<p>Csökkentse a keletkező forgácsot Cserélje ki a késeket Szárítsa ki a munkadarabot.</p>
Egyengető gyalulásnál eltömődött a forgácskidobás (elszívás nélkül)	Túl sok forgács keletkezik Túl nagy előtolás Tompá kések Túl nedves fa	<p>Csökkentse a keletkező forgácsot Csökkentse az előtolási sebességet Cserélje ki a késeket Szárítsa ki a munkadarabot.</p>
Egyengető vagy vastagoló gyalulásnál eltömődött az elszívással rendelkező forgácskimenet	Túl gyenge az elszívás	Olyan elszívó készüléket kell alkalmazni, amely legalább 20 m/s levegősebességről gondoskodik az elszívás csatlakozócsontjánál

Opcionális tartozékok

HSS gyalukés
Kétrészes szett
Cikkszám: 3902204701
EAN: 4046664023333

Pravila redovitog održavanja		Prije svakog puštanja u pogon	Po potrebi	Svaki tjedan	Nakon 6 mjeseca
Provjeriti nož blanje u svezi besprijekornog stanja	Kontrola	X			
	Zamijena		X		X
Provjera funkcionalnosti sigurnosnih uređenja	Kontrola	X			
	Zamijena		X		
Čišćenje stroja od prašine / ivera	Očistiti	X			
Provjera pogonskih remena u svezi napona & stanja / habanja	Kontrola		X		
	Zamijena				
Nauljati / podmazati sve pokretne spojne dijelove				X	X

Deklaratsioon sümbolid



EE Enne kasutuselevõtmist lugege läbi ja järgige kasutusjuhendit ja ohutusjuhiseid!



EE **TÄHELEPANU! Kandke kaitseprille.** Töötamise ajal tekkivad sädemed või sead-
mest väljalendavad killud, laastud ja tolm võivad põhjustada nägemiskaotust.



EE Kasutage kõrvaklappe!



EE **Kasutage tolmumaski.** Puidu ja teiste materjalide töötlemisel võib tekkida tervisele
ohtlik tolm. Asbesti sisaldavat materjali ei tohi töödelda!



EE **TÄHELEPANU! Vigastusoht! Nicht in das laufende Hobelmesser greifen.**

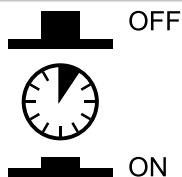

EE Ülekoormuslüliti

1. Sissejuhatus

TOOTJA: scheppach

Fabrikation von Holzbearbeitungsmaschinen GmbH
Günzburger Str. 69
D - 89335 Ichenhausen

AUSTATUD KLIENT,

Soovime Teile uue seadme meeldivat ja edukat kasutamist.

JUHIS:

Antud seadme tootja ei vastuta kehtiva tootevastutuse seaduse järgi kahjude eest, mis tekivad antud seadmele või antud seadme läbi:

- asjatundmatul käsitlemisel,
- käsitlemiskorralduse eiramisel,
- remontimisel kolmandate isikute, mittevõlgitatud spetsialistide poolt,
- mitte-originaalosalade paigaldamisel ja nendega väljavahetamisel,
- mitte sihtotstarbekohasel kasutamisel,
- elektrisüsteemi rivist väljalangemisel elektri- alaeeskirjade ning VDE nõuete 0100, DIN 57113 / VDE0113 eiramisel.

Pidage silmas:

Lugege enne montaaži ja käikuvõtmist kogu kasutusjuhendi tekst läbi.

Käesoleva kasutusjuhendi ülesandeks on hõlbustada elektritööriista tundmaõppimist ja selle kasutamist vastavalt sihtotstarbekohastele kasutusvõimalustele.

Kasutusjuhend sisaldab tähtsaid juhiseid, kuidas saate elektritööriistaga ohutult, asjatundikult ning ökonoomselt töötada, ja kuidas saate vältida ohte, hoida kokku remondikulud, lühendada seisaku-aegu ning suurendada elektritööriista töökindlust ja eluiga.

Lisaks käesolevas kasutusjuhendis esitatud ohutusnõuetele peate tingimata oma riigis elektritööriista käitamise kohta kehtivaid eeskirju järgima.

Hoidke kasutusjuhendit kilekotis mustuse ja niiskuse eest kaitstult elektritööriista juures alal. Kõik operaatorid peavad selle enne töö alustamist läbi lugema ja seda hoolikalt järgima. Elektritööriistaga tohivad töötada ainult isikud, keda on elektritööriista kasutamise osas instrueeritud ja sellega seonduvast ohtudest teavitatud. Nõutavast miinimumvanusest tuleb kinni pidada.

Peale käesolevas kasutusjuhendis sisalduvate ohutusjuhiste ning Teie riigis puidutöötlusmasinate kohta kehtivate eeskirjade tuleb järgida üldtunnustatud tehnilisi reegleid.

2. Seadme kirjeldus (joon. 1-19)

1. toitlüliti
2. tõukeklots
3. tõukepulk
4. käsivänt
5. laastueemaldusotsik
6. külgsuunaja
7. vabastushoob
8. hõõvliterakatte kinnitus
9. lõikesügavuse reguleerimisnupp
10. töödeldava detaili tugi
11. kummijalg
12. hõõvliterakate
13. etteandelaud
14. väljatulekulaud
15. terareguleerimisseadis
16. kuuskantmutrivõtit - väike
17. spanner-
18. skaala (joonis 3)
19. osuti (joonis 3)
20. paksusmasina laud
21. tera
22. fiksaator
23. teraplokk
24. tagasilöögitõkis
25. omanikule nuga metall kate
26. kuuskantmutrivõtit - keskmine
27. laastueemaldusliitmik Ø 100 mm
28. kuuskantmutrivõtit - suur
29. skaala (joonis 6)
30. osuti (joonis 6)
31. fikseeritud reguleerimiskruvi
32. sakilise peaga kruvi
33. fikseeritud reguleerimiskruvi
34. laastueemaldusotsiku kinnituskruvi
35. ülekoormuslüliti
36. pesumasin
37. kuuskantmutrivõtit
38. skaala (Abb.5)
39. osuti (Abb.5)
40. teraplokk

3. Tarnekomplekt

- Avage pakend ja võtke seade ettevaatlikult välja.
- Eemaldage pakendusmaterjal ja pakendus- ning transpordikindlustused (kui olemas).
- Kontrollige üle, kas tarnekomplekt on terviklik.
- Kontrollige seadet ja tarvikudetaile transpordikahjustuste suhtes.
- Säilitage pakendit võimaluse korral kuni garantiiaja möödumiseni alal.

TÄHELEPANU!

Seade ja pakendusmaterjalid pole laste mänguasjad! Lapsed ei tohi plastkottide, kilede ja väikedetailidega mängida! Valitseb allaneelamis- ja lämbumisoh!

- Hõõvelmasin (1x)
- Tõukepulk (1x)
- Tõukeklots (2x)
- Lihtvõti (1x)
- Sisekuuskantvõti väike (1x)
- Sisekuuskantvõti keskmine (1x)
- Sisekuuskantvõti suur (1x)
- Kummijalg (4x)
- Alusseib (4x)
- Sisekuuskantkruvi (4x)
- Originaalkäitusjuhend (1x)
- Terade seadistusplakk (1x)
- Käsivänt (1x)
- Fiksaatorpolt (1x)
- Fiksaatorpoldi alusseib (1x)
- Tolmuimu-adapter (1x)
- Laastuimu (1x)
- Paralleelpiiraja (1x)
- Hõõvelnoa kate (1x)
- Noa katteplekk (1x)
- Sisekuuskantkruvi (2x)
- Vedruseib (2x)
- Alusseib suur (1x)
- Kuuskantmutter iselukustuv (1x)

4. Sihtotstarbekohane kasutamine

Rihthõõvel-paksusmasin on mõeldud igat liiki nelinurkse, täisnurkse kujuga või kaldpinnaga puitmaterjali riht- ja paksushõõveldamiseks.

Masinat tohib kasutada ainult vastavalt selle otstarbele.

⚠ HOIATUS!

Järgmisi töid ei tühi läbi viia:

- Lõigutööd (st igasugune töötlus, mis ei lähe üle töödetaali kogu pikkuse)
- Süvendid, tapid või väljalõiked
- Tugevasti kõverdunud puidu hõõveldamine, millel puudub pealeandelauga piisav kokkupuude.

⚠ On rangelt keelatud masinal asuvaid kaitseesaidiseid demonteerida, muuta või nende sihtotstarvet võltsida või võõraid kaitseesaidiseid paigaldada. Sildkaitseseadist ei tohi töötlemise ajal eemaldada. Noavõlli mittekasutatav osa tuleb kinni katta.

Nõuded operaatorile

Seadet tohivad käsitseda ja hooldada ainult isikud, kes seda tunnevad ning keda on ohtude osas instrueeritud. Ärge lubage kunagi lastel seadmega töötada. Ärge lubage kunagi nõuetekohase instrueerimiseta täiskasvanutel seadmega töötada.

Operaator peab olema enne seadme kasutamist käsisusjuhendi tähelepanelikult läbi lugenud ja sellest aru saanud.

Kvalifikatsioon: Peale asjatundliku isiku poolse põhjaliku instrueerimine pole seadme kasutamiseks spetsiaalne kvalifikatsioon vajalik.

Miinumumvanus: Seadet tohivad kasutada ainult isikud, kellel on täitunud 18. eluaasta. Erandi moodustavad kasutamise puhul noorukid, kui kasutamine toimub ametiõppe käigus oskuste omandamiseks õpetaja järelevalve all. Kohapealsed nõuded võivad määrata kindlaks miinumumvanuse.

Koolitus: Seadme kasutamine nõuab üksnes vastavat instrueerimist asjatundliku isiku poolt või käsit-susjuhendi kaudu. Spetsiaalne koolitus pole vajalik. Masinat tohib kasutada ainult vastavalt selle otstarbele. Igasugune sellest ulatuslikum kasutus pole sihtotstarbekohane. Sellest põhjustatud kahjude või igat liiki vigastuste eest vastutab kasutaja/operaator ja mitte tootja.

Palun pidage silmas, et meie seadmed pole konstrueeritud kommerts-, käsitööndus- ega tööstuskasutuse jaoks. Me ei võta üle kohustuslikku garantiid, kui seadet kasutatakse kommerts-, käsitööndus- või tööstusettevõtetes ning samaväärsetel tegevustel.

5. Tähtsad juhised

Üldised ohutusjuhised

Tähelepanu! Elektritööriista kasutamisel tuleb kaitseks elektrilöögi, vigastus- ja tuleohtu eest järgmisi põhimõttelisi ohutusmeetmeid järgida. Lugege kõik need juhised enne antud elektritööriista kasutamist läbi ning hoidke ohutusjuhiseid korralikult alal.

Ohutu töötamine

- 1 Hoidke oma tööpiirkond korras.
 - Tööpiirkonnas valitseva korratuse tagajärjeks võivad olla õnnetused.
- 2 Arvestage ümbrusoludega.
 - Ärge jätke elektritööriista vihma kätte.
 - Ärge kasutage elektritööriista niiskes või märjas keskkonnas.
 - Hoolitsege tööpiirkonna hea valgustuse eest.
 - Ärge kasutage elektritööriista kohtades, kus valitseb tulekahju- või plahvatusoht..
- 3 Kaitske ennast elektrilöögi eest.
 - Vältige kehaga maandatud osade nagu (nt torud, radiaatorid, elektripliidid, külmutus-seadmed) puudutamist.
- 4 Hoidke teised isikud eemal.
 - Ärge laske teistel isikutel, eriti lastel, elektritööriista ega kaablit puudutada. Hoidke nad tööpiirkonnast eemal.
- 5 Hoidke mittekasutatavat elektritööriista turvaliselt alal.
 - Mittekasutatavad elektritööriistad tuleks panna ära kuiva kõrgemal asuvasse või lukustatud kohta, väljapoole laste käeulatus.
- 6 Ärge koormake elektritööriista üle.
 - Nad töötavad paremini ja ohutumalt esitatud võimsusvahemikus.

- 7 Kasutage õiget elektritööriista.
 - Ärge kasutage väikese võimsusega elektritööriistu rasketeks töödeks.
 - Ärge kasutage elektritööriista eesmärkidel, milleks see pole ette nähtud. Ärge kasutage näiteks käsiketassaagi puuokste ega puuhalgude lõikamiseks.
- 8 Kandke sobivat riietust.
 - Ärge kandke avarat riietust või ehteid, mis võiksid liikuvatesse osadesse kinni jääda.
 - Õues töötamisel on soovitatav libisemiskindlad jalatsid.
 - Pikkade juuste korral kandke juuksevärku.
- 9 Kasutage kaitsevarustust.
 - Kandke kaitseprille.
 - Kasutage tolmu tekitavatel töödel respiraatorit.
- 10 Ühendage külge tolmuimuseadis,
 - Kui on olemas ühendused tolmuimuseadise mi ja püüdeseadiste juurde, siis veenduge, et need on külge ühendatud ja neid kasutatakse õigesti..
- 11 Ärge kasutage kaablit eesmärkidel, milleks see pole ette nähtud.
 - Ärge kasutage kaablit, et pistik pistikupesast välja tõmmata. Kaitske kaablit kuumuse, õli ja teravate servade eest.
- 12 Kindlustage töödetaali.
 - Kasutage pingutusrakiseid või kruustange, et töödetaali kinni hoida. Seda hoitakse nendega kindlamalt kui Teie kätega.
- 13 Vältige ebanormaalselt kehahoiakut.
 - Hoolitsege stabiilse seisuasendi eest ja hoidke alati tasakaalu.
- 14 Hoolitsege oma tööriistade eest hästi.
 - Hoidke lõiketööriistad teravad ja puhtad, et paremini ning ohutumalt töötada.
 - Järgige juhiseid määrimise ja tööriistavahetuse kohta.
 - Kontrollige regulaarselt elektritööriista ühendusjuhet ja laske see kahjustuse korral üksnes tunnustatud spetsialistil uuega asendada.
 - Kontrollige regulaarselt pikendusjuhtmeid ja asendage, kui need on kahjustunud.
 - Hoidke käepidemed kuivad, puhtad ning vabad õlist ja rasvast.
- 15 Tõmmake pistik pistikupesast välja.
 - Elektritööriista mittekasutuse korral, enne hooldust ja tööriistade nagu nt saeketta, puuri, freesivi vahetamist.
Kui hõõlvivõll töötamisel liiga suure etteandejõu tõttu või kinnikiiluva töödetaali tõttu blokeerub, siis lülitage seade välja ja lahutage see elektrivõrgust. Eemaldage töödetaali ja tehke kindlaks, et hõõlvivõll liigub vabalt. Lülitage seade sisse ja viige töösamm uuesti vähendatud etteandejõuga läbi.
- 16 Ärge jätke tööriistavõti etten
 - Kontrollige enne sisselülitamist üle, kas võti ja seadistustööriistad on eemaldatud.
- 17 Vältige etteavatsematut käivitumist.
 - Veenduge, et lüliti on pistiku pistikupesasse pistmisel välja lülitatud.

- 18 Kasutage väliskeskkonnas pikenduskaablit.
 - Kasutage õues ainult selleks lubatud ja vastavalt tähistatud pikenduskaablid..
- 19 Olge alati tähelepanelik.
 - Jälgige, mida Te teete. Toimige töötamisel mõistlikult. Ärge kasutage elektritööriista, kui olete hajevil..
- 20 Kontrollige elektritööriista võimalike kahjustuste suhtes.
 - Enne elektritööriista edasist kasutamist tuleb uurida kaitseseadiseid või kergesti kahjustatud detaile nende laitmatu ja sihtotstarbekohase talitluse suhtes.
 - Kontrollige üle, kas liikuvad detailid talitlevad laitmatult ega kiilu kinni või kas detailid on kahjustatud. Kõik detailid peavad olema õigesti monteeritud ja täitma kõiki tingimusi, et elektritööriista laitmatut käitamist tagada.
 - Laske kahjustatud kaitseseadised ja detailid tunnustatud oskustöökojas remontida või välja vahetada, kui kasutusjuhendis pole mainitud teisiti.
 - Kahjustatud lülitid tuleb lasta asendada klientide teeninduse töökojas..
 - Ärge kasutage elektritööriista, millel pole võimalik lüliti sisse ja välja lülitada.

21 TÄHELEPANU!

- Muude rakendustööriistade ja muude tarvikute kasutamine võib tähendada Teile vigastusohtu..
- 22 Laske elektritööriist elektrispetsialistil remontida.
 - Antud elektritööriist vastab asjaomastele ohutusnõuetele. Remonti tohib teostada ainult elektrispetsialist originaalvaruosi kasutades; vastasel juhul võivad kasutajal õnnetused juhtuda.

Antud seade pole ette nähtud kasutamiseks piiratud füüsiliste, sensoorsete või vaimsete võimete, puudulike kogemuste ja/või puudulike teadmistega isikute poolt (kaasa arvatud lapsed), kui nad just ei viibi nende ohutuse eest vastutava isiku järelevalve all ega saa temalt seadme kasutamise kohta korraldusi. Laste järele tuleb vaadata tegemaks kindlaks, et nad seadmega ei mängi.

SPETSIAALSSED OHUTUSJUHISED

- Ärge kasutage nürisid nuge. Tagasilöögi oht!
- Teraplokk peab olema täielikult kaetud.
- Kasutage lühikeste töödetaalide hõõveldamiseks tõukepulka.
- Kitsaste töödetaalide hõõveldamiseks peaksite võtma tarvitusele täiendavad ohutusabinõud. Ohutu töötamise garanteerimiseks võib osutada vajalikuks ristisurveadise ja vedrukate kasutamise.
- Seade ei sobi valtside lõikamiseks.
- Tagasilöögikaitset ja etteandevaltsi tuleb regulaarselt kontrollida.
- Seadmed, mis on varustatud laastude äratõmbe ja äratõmbekuplitega, tuleks vastavate seadmete külge ühendada. Materjali liik võib tolmuemissiooni ebasoodsalt mõjutada.

- Seade sobib eranditult puidu ja sarnaste materjalide lõikamiseks.
- Kui nuga on 5 % kulunud, siis tuleb see välja vahetada.
- Puuduv tõukepulk võib ohte põhjustada. Tõukepulka tuleks mittekasutuse korral alati masina juures alal hoida.
- Kui väikeseid töödetaile juhitakse sisse käsitsi, siis valitseb kõrgendatud vigastusohu. Tuleb järgida tootja soovitusi tõukepulga kasutamise kohta.
- Kaitsekate, ettenihkelaua või võrede vale väljajoendus võib kontrollimatuid olukordi põhjustada.
- Kahjustatud või määratud töödetaileid peidavad endas ohte. Metallosi või killunevat materjali ei tohi antud seadmega töödelda. **Vigastusohu!**
- Paigutage pikad töödetaileid lõikamiseks veerelauale või muule tugiseadisele. Vastasel juhul võite töödetaile üle kontrolli kaotada.
- Masin sobib ainult hõõveldamiseks ja paksushõõveldamiseks.
- Kui töötate masina kallal, siis peaksite alati mõeldukat kaitseriistet kandma:
 - kuulmekaitset kaitseks kuulmekahjustuste eest,
 - respiraatorit ohtlike tolmuosakeste sissehingamise vältimiseks,
 - kaitsekindaid teravatel servadel või nugal vigastuste vältimiseks,
 - kaitseprille eemalepaiskuvatest osakestest tingitud silmavigastuste vältimiseks.
- Järgmisi olukordi tuleks igal juhul vältida: lõikamisprotseduuri enneaegne katkestamine (hõõvel- ja lõikad, mis ei hõlma töödetaile kogu pikkust; ebatasaste puidutükkide hõõveldamine, mis ei toetu ühtlaselt ettenihkelauale).
- Tähelepanu! Kui elektrivõrgu peaühendus on halvasti seisukorras, siis valitseb seadme sisselülitamisel lühiste oht. See võib avaldada mõju ka teistele funktsioonidele (nt kontrolllampide süttimine). Kui elektrivõrgu peaühendusel peaksid tekkima häired, siis pöörduge palun abi ja informatsiooni saamiseks lokaalse elektrikupaku poole.

Jääriskid

Hoolimata sihipärasest kasutamisest ei ole võimalik teatud riskifaktoreid täielikult kõrvaldada. Vajaliku tööprotsessi tõttu võivad esineda järgmised vigastused:

- **⚠ HOIATUS! VIGASTUSOHT!** sõrmedel ja kätel noavõlli puudutamise tõttu katmata piirkondades, tööriista vahetamisel, peale selle võivad need kaitsekatte avamise tõttu muljuda saada.
- silma vigastused
- sisselükke- ja väljalaskeava juures
- ohtliku tagasilöögi tõttu
- Ohustamine voolu tõttu, kui elektrijuhtmed pole õigesti külge ühendatud.
- Äraimuta või laastukotita käitamisega võib tekkida tervistkahjustav puidutolm.
- eemalepaistavate osade tõttu
- Töödetaile sisalduvate metallosade tõttu võivad noad nürineda või hävineda.

- Kopsukahjustused juhul, kui ei kanta sobivat tolmu- ja kaitsemaski.

⚠ HOIATUS! KUULMEKAHJUSTUSED!

Pikemaajaline viibimine töötava seadme vahetus läheduses võib kuulmekahjustusi põhjustada.

Kandke kuulmekaitset!

Käitusjuhendi järgimisest hoolimata võivad valitseda mitte silmnähtavad jääriskid.

Käitumine avariijuhtumil

Käivitage vigastusele vastavalt nõutavad esmaabimeetmed ja kutsuge kiireimal võimalikul viisil arstiabi. Kaitske vigastatud edasiste kahjude eest ja hoidke teda rahulikult. Võimaliku juhtuva õnnetuse jaoks peaks olema alati töökohal käepärast DIN 13164 kohane esmaabikarp. Esmaabikarbiga võetud materjal tuleb kohe jälle asendada. Kui kutsute abi, siis esitage järgmised andmed

1. Õnnetuse koht
2. Õnnetuse liik
3. Vigastatute arv
4. Vigastuste liik

6. Tehnilised andmed

Vahelduvvoolumootor:	230 V ~ 50 Hz
Võimsus P:	1500 W
Kaitseklass:	IP20
Töödeldava detaili laius max:	252 mm
Paksusmasinas töödeldava detaili kõrgus max:	120 mm
Rihthõõvli laud:	920 x 263 mm
Paksusmasina laud:	270 x 303 mm
Paksusmasina etteandekiirus:	6 m/min
Hõõvliitera tühikäigu pöörlemissagedus n_p :	9000 min ⁻¹
Hõõvli sisselõikesügavus max:	2 mm
Paksusmasina sisselõikesügavus max:	2 mm
Külgsuunaja kalle max:	45°
Laastueemaldusotsik:	Ø 100 mm
Kaal:	30,5 kg

Müra ja vibratsioon

Müra- ja vibratsiooniväärtused määrati vastavalt EN 61029.

Helirõhutase L_{pA}	92,9 dB(A)
Määramatus K_{pA}	3 dB
Helivõimsustase L_{WA}	105,9 dB(A)
Määramatus K_{WA}	3 dB

Kandke kuulmekaitset.

Müra toime võib põhjustada kuulmiskadu.

Piirake müra teket ja vibratsiooni miinimumini!

- Kasutage ainult täiesti korras seadmeid.
- Hooldage ja puhastage seadet korrapäraselt.
- Kohandage oma töömeetodid seadmega.
- Ärge koormake seadet üle.
- Laske seadet vajaduse korral kontrollida.
- Lülitage seade välja, kui seda ei kasutata.
- Kandke kindaid.

7. Töö ettevalmistamine

Kontrollige iga kord enne kasutamist:

- sisse- ja väljalülitit sh avariiväljalülitit (kui olemas) nõuetekohase talitluse suhtes
- **Lukustatud eraldavad kaitseseadised**
iga eraldava kaitseseadise järjestikuse avamise kaudu, et masin välja lülitada ja kontrollida, et masinat on iga avatud kaitseseadise korral võimatu sisse lülitada
- **Pidur**
talitluskontrolli kaudu tegemaks kindlaks, kas pidurdus toimub esitatud pidurdusaja jooksul; kui masin on varustatud mehaanilise piduriga, et pidurit tuleb kontrollida iga kord pärast ülekoormuskaitse rakendamist
- **Tagasilöögihaaratsid**
vähemalt üks kord töövahetuse kohta vaatlusega tegemaks kindlaks, et need on heas tööseisundis, nt puutepinnal puuduvad löökidest tingitud kahjustused ja haaratsid langevad oma raskuse toimel takistamatult tagasi;
- **Höövelnoad**
kahjustuste ja õige istu suhtes.

Masinat tohib kasutada ainult siis, kui kõigist neist tingimustest on kinni peetud.

Kasutage ainult hästi teritatud ja hooldatud nuge. Kasutage ainult masina jaoks konstrueeritud nuge.

Kasutage lühikeste töödetaile töötlemiseks tõukepuutükke või tõukepulki, mis pole defektsed.

Ühendage masin tolmu- või laastuimuseadise külge.

Kontrollige enne töötlemise algust, et piiraja on kinni pingutatud.

Veenduge, et suudate igal ajal tasakaalu hoida. Seiske masina küljele. Hoidke oma käsi masinast ja kohast, kust laaste välja tõugatakse, ohutul kaugusel. Alustage hõõveldamist alles siis, kui löikevalts on nõutavad pöörded saavutanud.

Peale selle pöörake tähelepanu sellele, et töödetaile ei sisalda kaableid, trosse, nõõre ega muud sarnast. Ärge töödelge puitu, mis sisaldab arvukaid oksakohti või oksaauke.

Kindlustage pikad töödetailed hõõveldamisprotseduri lõppedes allavajumise vastu. Kasutage selleks nt veere-püstjalgu või sarnaseid seadiseid.

On rangelt keelatud töötava masina korral laaste või kilde eemaldada.

Lülitage masin blokaadi korral kohe välja. Tõmmake võrgupistik välja ja eemaldage kinni kiilunud töödetaile. Seadistage iga kord pärast kasutamist väikseim lõikemõõt, et vigastusohtu ennetada.

⚠ TÄHELEPANU!

Masin tuleb sobivate poltide / pitskruvidega kindlalt pööranda / tööplaadi külge kinnitada, sest valitseb ümberkukkumisoht. (joon. 19)

- Enne ühendamist veenduge, et tüübisildil toodud andmed vastaksid toiteandmetele.
- **⚠ HOIATUS!** Lahutage enne igasuguseid puhastus-, seadistus-, hooldus- või parandustöid võrgupistik peavooluvastusest!
- Kontrollige regulaarselt üle, kas noad (21) ja riivid (22) on tugevasti noaplokki (23) kinnitatud. (pilt 17)
- Noad (21) tohivad noaplokist (23) maksimaalselt 1,1 mm välja ulatuda. (pilt 18)
- Kontrollige tagasilöögi vastaste käppade (24) laitmatut talitlust. (pilt 15)
- Kandke alati silmakaitset.
- Ärge lõigake kunagi õnarusi, tappe ega kujusid.
- Enne kasutuselevõttu peavad kõik katted ja ohutusseadised olema nõuetele vastavalt paigaldatud.
- Hõõvlitera peab saama vabalt liikuda

8. Montaaž

8.1 Külgsuunaja (joonised 4/5)

- Pange terakatteplekk (25) etteandelaua (13) külge, nagu on näidatud joonisel 5.
- Jälgige seejuures, et külgsuunaja (6) ja terakattepleki (25) avad oleksid sisekeermete abil etteandelauaga (13) seotud.
- Kinnitage omanik (25) kaasasolevate sisekuuskantkruvidega etteandelaua (13) külge

8.2 Hõõvliterakate (joonised 1–3)

- Pange hõõvliterakate (8) hoidik väljatulekulaua (14) vasakule küljele nii, et tihvt ja seadetihvt lähevad aukudesse.
- Kinnitage hõõvliterakate (12) kaasasoleva lukustusnupuga (33)

8.3 Kummijalad (joonised 1-2)

Kinnitage neli kummijalga (11) kaasasolevate sisekuuskantkruvidega seadme alapoolle.

9. Kasutamine

⚠ **TÄHELEPANU:** Paksusmasin-riihthõõvel on konstrueeritud spetsiaalselt saematerjali hõõveldamiseks. Selleks paigaldatakse kõrgleegeritud terad (21). Paksushõõveldamisel peab töödeldava detaili kontaktpind olema sile. Kui töödeldakse suuremaid või raskemaid detaile, tuleb masin tööpinnale kinnitada (nt pitskruvidega).

- Toitelüliti (1) asub masina vasakul küljel kollase klappkaane all. Masina sisselülitamiseks vajutage rohelisele nupule „I“. Masina väljalülitamiseks vajutage punasele nupule „0“.
- Mootori kaitsmiseks on masin varustatud ülekoormuslülitiga (35). Ülekoormuse korral jääb masin automaatselt seisma. Mõne aja pärast saab ülekoormuslüliti (35) lähtestada.

- Kasutage pikkade töödetaillide töötlemisel veerelaudu või sarnast tugiseadist. Need lisavarustused on saadaval erialakauplustes. Need tuleb paigutada hõvelmasina juurdeveo- ja mahavõtuküljele. Kõrgus tuleb seadistada nii, et töödetailli saab horisontaalselt masinasse juhtida ja horisontaalselt välja võtta.

9.1 Rihthõõveldamine

⚠ **ACHTUNG!**: Ziehen Sie vor allen Wartungs-, Reinigungs-, und Einstellarbeiten den Netzstecker.

9.1.1 Seadistamine (joonised 1/3/5)

- Etteandelaia (13) kõrguse seadistamiseks keerake lõikesügavuse reguleerimisnupp (9). Seadistatud lõikesügavus on näha skaalal (18).
- Vabastage külgsuunaja (6) vabastushoovaga (7). Seadistage soovitud nurk. Seadistatud nurk on näha skaalal (38). Pärast õnnestunud seadistamist fikseerige külgsuunaja (6) vabastushoovaga (7).

9.1.2 Laastueemaldusotsiku paigaldamine (joonised 6-8/16)

- Asetage käsivänt (4) väljatulekulaa (14) posti otsa. Keerake käsivänta (4) vastupäeva, et seada paksuslaud (20) madalaimasse asendisse.
- Asetage laastueemaldusotsik (5) paksuslauale (20).
- Keerake lukustusnupp (c), kuni laastueemaldusotsik (5) on kindlalt kinni.
- Keerake käepidet (4) päripäeva, kuni tolmuemaldamise (5) on kindlalt kinnitatud ja mõhk (C) lüliti (D2) puhkab.
- Paigaldage laastueemaldusotsiku (5) külge tolmuemaldusliitmik Ø 100 mm (27) ja lisatarvikuna tolmuimemisliitmik Ø 35 mm (28).
- Ühendage hõvelmasin laastueemaldusseadmega (ei ole kaasas).

9.1.3 Rihthõõvli kasutamine (joonised 9/10)

- Öffnen sie den Feststellknopf (32) und verschieben sie die Hobelmesserabdeckung (12) so weit, wie es die Breite des Werkstückes erfordert. Ziehen sie dann den Feststellknopf (32) wieder an.
- Ühendage võrgupistik toitejuhtmega, vajutage rohelinele nupule „I“.
- Asetage töödeldav detail paksuslauale (20). Lükake töödeldavat detaili etteandelaia (13) suunas.
- Lülitage masin pärast töö lõpetamist välja. Selleks vajutage punast nuppu „0“. Seejärel eemaldage masin vooluvõrgust.
- Eemaldage laastud ja tolm paksuslaualt (20) ja teraplokilt (23), kui masin on täielikult seisma jäänud.
- Seadke hõvelnoa kate (12) taas positsiooni ja katke hõvelnuga kogu pikkuses ära.

9.2 Paksushõõveldamine

⚠ **OHT!**

Lahutage seade enne puhastustööd vooluvõrgust.

9.2.1 Seadistamine (joonis 13)

Asetage käsivänt (4) väljatulekulaa (14) posti otsa ja keerake paksuslaud (20) soovitud kõrgusele. Seadistatud nurk on näha skaalalt (29).

9.2.2 Laastueemaldusotsiku paigaldamine (joonis 8, 11-13, 16)

- Vabastage lukustusnupp (32) ja tõmmake hõõvliterakate (12) nii kaugele ettepoole kui võimalik..
- Asetage laastueemaldusotsik (5) väljatulekulaa (14). Jälgige seejuures, et kinnitustihvid ja kinnituskruvi (34) läheksid korralikult avadesse ja väljatulekulaa (14) sisekeermesse ning väljalõike koht (B) jääks turvalüliti kohale (D1)..
- Keerake fikseeritud reguleerimiskruvi kuni laastueemaldusotsik (5) on kindlalt kinni..
- Paigaldage laastueemaldusotsiku (5) külge tolmuemaldusliitmik Ø 100 mm (27).
- Ühendage hõvelmasin laastueemaldusseadmega (ei ole kaasas).

9.2.3 paks hõõveldatud-operation (Bild 11/13/17)

- Ühendage võrgupistik toitejuhtmega, ja vajutage rohelinele nupule „I“.
- Asetage töödeldav detail paksuslauale (20). Lükake töödeldavat detaili etteandelaia (13) suunas.
- Lülitage masin pärast töö lõpetamist välja.
- Selleks vajutage punast nuppu „0“. Seejärel eemaldage masin vooluvõrgust..
- Eemaldage laastud ja tolm paksuslaualt (20) ja teraplokilt (23), kui masin on täielikult seisma jäänud.
- Kasutage pikkade töödetaillide korral väljatõmmatavat töödetailli-alust (10).

9.3 Teravahetus (joonised 17/18)

- ⚠ **TÄHELEPANU:** Tõmmake enne tera vahetamist alati pistik pistikupesast välja.
- Eemaldage külgsuunaja vastupidiselt punktis 8.2 kirjeldatule.
- Tõmmake hõõvliterakate (12) nii kaugele ettepoole kui võimalik, et kogu teraplokk (23) oleks vaba.
- Vabastage pingutuskrugi (A), seda kaasasoleva harkvõtmega (17) päripäeva keerates. Keerake teraplokki (23) nii, et fiksaatori (22) saab koos teraga (21) välja võtta.
- Puhastage kõik detailid ja tera soon teraplokis (23).
- Asetage fiksaator (22) uue teraga (21) sisse ja joondage külje pealt teraplokiga..
- Asetage terareguleerimiseadis (15) nuga blokeerida pealispinnale, nagu on näidatud joonisel 16. Jälgige seejuures, et tera (21) puudutaks mõlemalt poolt vastu terareguleerimiseadist (15).
- Keerake pingutuskrugi (A) kaasasoleva harkvõtmega (17).
- Lükake hõõvliterakaitse (12) kohale tagasi, nii et tera (21) oleks kaetud.

⚠ **TÄHELEPANU!**

Kasutage ainult selle seadme jaoks valmistatud terasid. Teiste terade kasutamise on vigastusohu kontrolli kaotamise tõttu. Vältige keermete ülekeeramist ja lahtiolekut. Kulunud keermega fiksaator (22) või kruvid tuleb koheselt vahetada.

10. Puhastamine, hooldus ja varuosade tellimine

Üldised hooldusmeetmed

Pühkige masin aeg-ajalt lapiga tolmu ja laastudest puhtaks. Õlitage tööriista eluea pikendamiseks üks kord kuus pöörlevaid osi. Ärge õlitage mootorit. Ärge kasutage plastmassi puhastamiseks söövitavaid ained.

⚠ **HOIATUS!** Lahutage enne igasuguseid puhastus-, seadistus-, hooldus- või parandustöid võrgupistik peavooluvarustusest!

10.1 Puhastamine

- Hoidke kaitseseadised, õhupilud ja mootorikestad võimalikult tolmu- ja mustusevabad. Hõõrge seade puhta rätikuga puhtaks või puhastage suurõhuga madalal survel.
- Soovitame puhastada seadet otsekohe pärast iga kasutamist.
- Puhastage seadet regulaarselt niiske rätikuga ja vähese koguse vedelseebiga. Ärge kasutage puhastusvahendeid või lahusteid; need võivad kahjustada seadme plastdetailide. Arvestage sellega, et seadme sisemusse ei tohi vett sattuda. Vee tungimine elektriseadmesse suurendab elektrilöögi saamise ohtu.
- Puhastage regulaarselt laastude väljaviset ja/ või tolmuimu.
- Ärge pritsige kunagi seadmele vett!

10.2 Hooldus (Bild 1/15)

10.2.1 Masin

Määrige perioodiliselt umbes iga 10 töötundi järel järgmisi detaile:

- etteande- /väljalükkerullikute laagrid, tagasilöögitõkis (24)
- rihmarulli ja –ratta laagrid
- paksuslaua (20) kõrguse reguleerimise keermevarras

Kasutage ainult kuivmääret.

Etteandelaud (13), väljatulekulaud (14), paksuslaud, etteande-/väljalükkerullikud ja tagasilöögitõkis (24) peavad alati vaigust puhtad olema. Määritud etteande- /väljalükkerullikud või tagasilöögitõkis (24) tuleb puhtaks teha.

Mootori ülekuumenemise takistamiseks tuleb õhuavadele kogunev tolm korrapäraselt eemaldada. Parandage laua libedust perioodiliselt määrdeainet kasutades.

10.2.2 Lõikeinstrument

Tera (21), fiksaatorit (22) ja teraplokki (23) tuleb korrapäraselt vaigust puhastada. Puhastage neid vastava vaiguumaldiga.

10.3 Varuosade tellimine

Varuosade tellimisel on vajalikud järgmised andmed:

- Seadme tüüp
- Seadme artiklinumber
- Seadme identifitseerimisnumber
- Vajamineva varuosa varuosanumber

Laske remonte ja töid, mida pole käesolevas juhendis kirjeldatud, teostada ainult kvalifitseeritud erialapersonalil.

Hooldusteave

Tuleb tähele panna, et selle toote korral esineb kasutamisest tulenevaid või loomulikke kulumisilminguidjärgmistel detailidel ning neid detaile käsitletaksekulumaterjalina.

Kuluosad:*

- ventilaatoririhm
- süsinikuharjad
- hõõvel noad

* ei pruugi tingimata tarnekomplektiga kaasas olla!

11. Ladustamine

Ladustage seadet ja tarvikuid pimedas, kuivas, külmumiskindlas ning lastele kättesaamatus kohas. Optimaalne ladustamistemperatuur on 5 ja 30°C vahel. Säilitage elektritööriista originaalpakendis. Katke elektritööriist kinni, et seda tolmu või niiskuse eest kaitsta. Säilitage käsitsemiskorraldust tööriista juures.

12. Elektriühendus

⚠ HOIATUS! Elektrilöök! Elektrivoolu tõttu valitseb vigastusoht!

Defektne kaabel või pistik võib põhjustada elektrilööki. Vältige kehaga maandatud osade puudutamist ja kaitske ennast nii elektrilöögi eest.

⚠ Käitus on lubatud ainult rikkevoolu-kaitseüliliga (RCD max rikkevool 30mA).

Ühendage elektrikaabli pistik sobiva kuju, pinge ja sagedusega pistikupesaga külge, mis vastab kehtivatele eeskirjadele. Ärge tõmmake võrgukaablist, et pistikut pistikupesast välja tõmmata.

Installeeritud elektrimootor on käitusvalmis kujul külge ühendatud. Ühendus vastab asjao-mastele VDE ja DIN nõuetele. Kliendipoolne võrguühendus ja kasutatav pikendusjuhe peavad nendele eeskirjadele vastama.

- Toode vastab standardi EN 61000-3-11 nõudmistele ja selle ühendamisel kehtivad eritingimused. See tähendab, et ei ole lubatud kasutamine mis tahes vabalt valitud ühenduskohas.
- Ebasoodsate võrgutingimuste korral võib seade põhjustada ajutisi pinget kõikumisi.

- Toode on ettenähtud kasutamiseks eranditult ühenduskohtades,
 - a) mis ei ületa maksimaalselt lubatud võrgutakistust Z või
 - b) mille võrgu voolutaluvus on 100 amprit iga faasi kohta.
- Teie kui kasutaja peate, vajadusel vastava energiaettevõttega konsulteerides, kindlaks tegema, et Teie ühenduskoht, kus Te toodet käitada soovite, vastaks ühele toodud nõudmistest, kas nõudmisele a) või nõudmisele b).

Tähtsad juhised

Mootor lülitub selle ülekoormamisel iseseisvalt välja. Pärast mahajahtumisaega (ajaliselt erinev) saab mootori jälle sisse lülitada.

Kahjustatud elektriühendusjuhe

Elektriühendusjuhtmetel tekivad sageli isolatsiooni kahjustused.

Nende põhjusteks võivad olla:

- Survekohad, kui ühendusjuhtmed veetakse läbi akende või uksevahede.
- Murdekohad ühendusjuhtme asjatundmatu kinnitamise või vedamise tõttu.
- Sisselõikekohad ühendusjuhtmest ülesõitmise tõttu.
- Isolatsioonikahjustused seinapistikupesast väljarebimise tõttu.
- Praod isolatsiooni vananemise tõttu.

Sellisel kahjustatud elektriühendusjuhtmeid ei tohi kasutada ja on isolatsioonikahjustuste tõttu eluohtlikud. Kontrollige elektriühendusjuhtmed regulaarselt kahjustuste suhtes üle. Pidage silmas, et ülekontrollimisel pole ühendusjuhe võrku ühendatud. Elektriühendusjuhtmed vastavad asjaomastele VDE ja DIN nõuetele. Kasutage ainult tähisega H05VV-F ühendusjuhtmeid.

Ühenduskaablile trükitud tüübitähis on eeskirjaga kohustuslik.

Vahelduvvoolumootor

- Võrgupinge peab olema 230 V~ / 50 Hz.
- Kuni 25 m pikkused pikendusjuhtmed peavad olema ristlõikega 1,5 ruutmillimeetrit, 25m pikkus / 2,5 mm²

Elektrialase varustuse ühendamist ja remonti tohib teostada ainult elektrispetsialist. Küsimuste korra esitage palun järgmised andmed:

- mootori vooluliik
- masina tüübisildi andmed
- mootori tüübisildi andmed

13. Utiliseerimine ja taaskäitlus

Seade paikneb pakendis, et transpordikahjustusi vältida. Pakend on toorainest ja seega taaskasutatav või saab selle tooraineringlusse tagasi suunata. Seade ja selle tarvikud koosnevad erinevatest materjalidest nagu nt metallist ning plastmassidest. Ärge visake patareisid olmejäätmete hulka, tulle ega vette. Patareid tuleks kokku koguda, taaskäidelda või keskkonnasõbralikult utiliseerida. Suunake defektsed koostedetailid erijäätmete utiliseerimisse. Küsige erialakauplusest või vallavalitsusest järele!

14. Rikete kõrvaldamine

Rike	Võimalik põhjus	Abinõu
Masinat ei saa sisse lülitada	Võrgupinge puudub Süsiharjad ära kulunud Imuotsak pole monteeritud	Kontrollige pingearvustust Viige masin klienditeeninduse töökotta
Masin ei talitle või peatub äkki	Voolukatkestus Mootor või lüliti defektne Kontrollige mikrolüliti	Kontrollige kaitset / kontrollige seadmel ülekoormuskaitset Laske mootor või lüliti elektrispetsialistil üle kontrollida Monteerige laastude imukupel (kui olemas) nii, et rakendatakse mikrolüliti Kontrollige võrgupoolset eelkaitset Masin ei käivitu paigaldatud alapingekaitsme tõttu iseseisvalt ja tuleb pinge tagasipöördumisel uuesti sisse lülitada.
Masin jääb hõõveldamise ajal seisma	Hõõvelnoad nürid/kulunud Ülekoormuskaitse on rakendunud Kontrollige mikrolüliti Liiga paksu laastu võtmine Liiga suur ettenihe	Vahetage või teritage noad Lülitage mootor pärast mahajahtumisaega taas sisse Monteerige laastude imukupel või laualukusti nii, et rakendatakse mikrolüliti. Vähendage võetava laastu paksust Vähendage ettenihkekiirust
Töödetail kiilub paksushõõveldamisel kinni	Lõikesügavus liiga suur	Vähendage lõikesügavust ja töödelge töödetali mitme töökäiguga
Pöörded langevad hõõveldamise ajal	Liiga paksu laastu võtmine Liiga suur ettenihe Nürid noad	Vähendage võetava laastu paksust Vähendage ettenihkekiirust Vahetage noad välja
Pealispinna ebarahuldav seisund	Hõõvelnoad nürid/kulunud Hõõvelnoad laastudega ummistunud Ebaühtlane pealeandmine	Vahetage või teritage noad Eemaldage laastud Andke töödetali konstantse survega ja vähendatud pealeandekiirusega peale
Töödeldud pealispind liiga kare	Töödetail sisaldab veel liiga palju niiskust	Kuivatage töödetail
Töödeldud pealispind praguline	<ul style="list-style-type: none"> Töödetali töödeldi vastu kasvusunda Korruga hõõveldati maha liiga palju materjali 	<ul style="list-style-type: none"> Töödelge töödetali vastassuunast Töödelge töödetali mitme töökäiguga
Töödetali liiga väike ettenihe paksushõõveldamisel	<ul style="list-style-type: none"> Töödetali töödeldi vastu kasvusunda Korruga hõõveldati maha liiga palju materjali 	<ul style="list-style-type: none"> Puhastage lauaplaat ja töödelge õhukeselt liugevahaga Parandage transpordivaltsid Seadke paksushõõveldamise hoob ülemise positsiooni
Laastude väljaheitja paksushõõveldamisel ummistunud (ilma imusüsteemita)	Liiga paksu laastu võtmine Nürid noad Liiga märg puit	Vähendage võetava laastu paksust Vahetage noad välja Kuivatage töödetail
Laastude väljaheitja rihthõõveldamisel ummistunud (ilma imusüsteemita)	Liiga paksu laastu võtmine Liiga suur ettenihe Nürid noad Liiga märg puit	Vähendage võetava laastu paksust Vähendage ettenihkekiirust Vahetage noad välja Kuivatage töödetail
Laastude väljalase koos imusüsteemiga riht- või paksushõõveldamisel ummistunud	Imu liiga nõrk	Tuleb kasutada imuseadet, mis tagab imuühendotsakul õhukiiruse vähemalt 20 m/s

Optionsaalsed tarvikud**HSS hõövelnoad**

Kaheosaline komplekt
 Artiklinumber: 3902204701
 EAN: 4046664023333

Regulaarne hooldusperiood		Iga kord enne käiku-võtmist	Vajaduse korral	Kord nädalas	6 kuu järel
Hõövelnugade kontrollimine laitmatu seisundi suhtes	Kontrollige	X			
	Asendage		X		X
Ohutusseadiste talitluskõlblikkuse kontrollimine	Kontrollige	X			
	Asendage		X		
Masina puhastamine tolmust / laastudest	Puhastage	X			
Ajamirihmade kontrollimine pinge ja seisundi / ärakulumise suhtes	Kontrollige		X		
	Asendage				
Kõigi liikuvate ühendusdetailide õlitamine / määrimine				X	X

Simbolių ant įrenginio



LT

Prieš eksploatacijos pradžią perskaitykite naudojimo instrukciją ir saugos nurodymus bei jų laikykitės!!



LT

DĖMESIO! Užsidėkite apsauginius akinius. Dėl darbo metu susidarančių žiežirbų arba nuo prietaiso lekiančių drožlių, pjuvenų ir dulkių galima prarasti regėjimą.



LT

Naudokite klausos apsaugą!



LT

Dėvėkite respiratorių. Apdirbant medieną ar kitas medžiagas gali susidaryti sveikatai kenksmingų dulkių. Asbesto turinčių medžiagų apdoroti negalima!



LT

DĖMESIO! Verletzungsgefahr! Nicht in das laufende Hobelmesser greifen.



OFF



ON

LT

Apsaugos nuo perkrovos jungiklis

1. Įžanga

GAMINTOJAS:

scheppach

Fabrikation von Holzbearbeitungsmaschinen GmbH
Günzburger Str. 69
D - 89335 Ichenhausen

GERBIAMAS KLIENTE,

mes linkime Jums daug džiaugsmo ir didelės sėkmės dirbant su nauju įrenginiu.

NURODYMAS

Pagal galiojantį Atsakomybės už gaminį įstatymą šio įrenginio gamintojas neatsako už žalą, kuri atsiranda šiame įrenginyje arba dėl jo:

- netinkamai naudojant,
- nesilaikant naudojimo instrukcijos,
- remontuojant tretiesiems asmenims, neįgaliotiems specialistams,
- montuojant ir keičiant neoriginalias atsargines dalis,
- naudojant ne pagal paskirtį,
- sugedus elektros įrangai, nesilaikant elektrai keliamai reikalavimų ir VDE nuostatų 0100, DIN 57113 / VDE0113.

Atkreipkite dėmesį

Prieš montuodami ir pradėdami eksploatuoti perskaitykite visą naudojimo instrukcijos tekstą.

Ši naudojimo instrukcija turi Jums palengvinti susipažinti su Jūsų elektros įrankiu ir jo naudojimo pagal paskirtį galimybėmis. Naudojimo instrukcijoje pateikiami nurodymai, kaip su elektros įrankiu dirbti saugiai, tinkamai ir ekonomiškai bei kaip išvengti pavojų, sutaupyti remonto išlaidų, sutrumpinti elektrinio įrankio prastovos laikus bei padidinti patikimumą ir pailginti eksploatavimo trukmę. Be šioje naudojimo instrukcijoje pateiktų saugos nuostatų, būtinai privalote laikytis elektros įrankio eksploatavimui galiojančių taisyklių.

Laikykite naudojimo instrukciją plastikiniame maišelyje, apsaugoję nuo purvo ir drėgmės prie elektros įrankio. Prieš pradėdami dirbti, visi operatoriai ją privalo perskaityti ir jos atidžiai laikytis. Prie elektros įrankio leidžiama dirbti tik asmenims, instrukuotiems, kaip jį naudoti ir informuotiems apie su tuo susijusius pavojus. Būtina laikytis reikalavimo amžiaus cenzos.

Be šioje naudojimo instrukcijoje pateiktų saugos nurodymų ir specialių Jūsų šalies reikalavimų, būtina laikytis medžio apdirbimo mašinų eksploatavimui visuotinai pripažintų technikos taisyklių. Mes neatsakome už nelaimingus atsitikimus arba pažeidimus, atsiradusius nesilaikant šios instrukcijos ir saugos nurodymų.

2. Įrenginio aprašymas (1-19 pav.)

1. Įj./išj. jungiklis
2. Stūmimo blokas
3. Stūmiklis
4. Rankenėlė
5. Drožlių išsiurbimo įtaisas
6. Lygiagrečioji atrama
7. Prispaudimo svirtis
8. Obliavimo peilio uždangalo laikiklis
9. Drožlių nuėmimo gylio nustatymo mygtukas
10. Ruošinių atrama
11. Guminė kojėlė
12. Obliavimo peilio uždangalas
13. Pastūmos stalias
14. Nuėmimo stalias
15. Ašmenų nustatymo blokas
16. Mažas raktas su vidiniu šešiabriauniu
17. Veržliaraktis
18. Skalė (3 pav.)
19. Rodyklė (3 pav.)
20. Reismusinis stalias
21. Peilis
22. Sklāstis
23. Peilių blokas
24. Nuo atatrakos saugantys kumšteliai
25. Laikiklis su peilių uždengimo skydu (5 pav.)
26. Vidutinis raktas su vidiniu šešiabriauniu
27. Dulkių išsiurbimo adapteris Ø 100 mm
28. Didelis raktas su vidiniu šešiabriauniu
29. Skalė (6 pav.)
30. Rodyklė (6 pav.)
31. Fiksavimo varžtas
32. Rievėtasis varžtas
33. Fiksavimo varžtas
34. Drožlių išsiurbimo įtaiso fiksavimo varžtas
35. Apsaugos nuo perkrovos jungiklis
36. Poveržlė
37. Varžtas su vidiniu šešiabriauniu
38. Skalė (5 pav.)
39. Rodyklė (5 pav.)
40. Peilių uždengimo skydas

3. Komplektacija

- Atidarykite pakuotę ir atsargiai išimkite įrenginį.
- Nuimkite pakavimo medžiagą ir ištraukite pakavimo / transportavimo fiksatorius (jei yra).
- Patikrinkite, ar komplekte viskas yra.
- Patikrinkite įrenginį ir priedus, ar transportuojant jie nebuvo pažeisti.
- Jei įmanoma, saugokite pakuotę, kol nepasibaigs garantinis laikotarpis.

DĖMESIO

Įrenginys ir pakavimo medžiagos nėra vaikų žaislas! Vaikams su plastikiniais maišeliais, plėvelėmis ir mažomis dalimis žaisti draudžiama!

Pavojus praryti ir uždusti!

- Oblivimo staklės (1x)
- Stūmiklis (1x)
- Stūmimo blokas (2x)
- Veržliaraktis (1x)
- Mažas raktas su vidinius šešiabriauniu (1x)
- Vidutinis raktas su vidinius šešiabriauniu (1x)
- Didelis raktas su vidinius šešiabriauniu (1x)
- Guminė kojėlė (4x)
- Poveržlė (4x)
- Varžtas su vidiniu šešiabriauniu (4x)
- Originali naudojimo instrukcija (1x)
- Ašmenų nustatymo blokas (1x)
- Rankenėlė (1x)
- Fiksavimo varžtas (1x)
- Fiksavimo varžto poveržlė (1x)
- Dulkių išsiurbimo įtaiso adapteris (1x)
- Drožlių išsiurbimo įtaisas (1x)
- Lygiagrečioji atrama (1x)
- Oblivimo peilio uždangalas (1x)
- Peilių uždengimo skydas (1x)
- Varžtas su vidiniu šešiabriauniu (2x)
- Spyruoklinis žiedas (2x)
- Didelė poveržlė (1x)
- Savaimė užsifiksuojanti šešiabriaunė veržlė (1x)

4. Naudojimas pagal paskirtį

Lyginamojo oblivimo ir reismusinės staklės skirtos visų rūšių kvadratinės, stačiakampės arba nusklembtos pjautinės medienos lyginamajam ir reismusiniam oblivimui.

Įrenginį leidžiama eksploatuoti tik pagal paskirtį.

⚠ ĮSPĖJIMAS!

Toliau nurodytus darbus atlikti draudžiama:

- Atlikti įstatymo darbus (t. y. bet kokius apdirbimo darbus, kurie atliekami ne per visą ruošinio ilgį)
- Daryti įgilinimus, prapjovas arba išpjauti dygius
- Obliuoti labai kreivą medieną, kurią obliuojant nebūs užtikrintas pakankamas sąlytis su padavimo stalu.

⚠ Griežtai draudžiama išmontuoti, modifikuoti arba naudoti ne pagal paskirtį mašinoje esančius apsauginius įtaisas bei montuoti kitų gamintojų apsauginius įtaisas. Apdirbant negalima nuimti apsauginio tiltinio įtaiso. Nenaudojamą peilių veleno dalį reikia uždengti.

Reikalavimai operatoriui

Įrenginį leidžiama valdyti ir techniškai prižiūrėti tik asmenims, kurie yra su tuo susipažinę ir informuoti apie pavojus. Niekada neleiskite su įrenginiu dirbti vaikams. Niekada neleiskite su įrenginiu dirbti suaugusiems, kurie nebuvo tinkamai instruktuoti. Prieš naudodamas įrenginį operatorius privalo atidžiai perskaityti ir suprasti naudojimo instrukciją.

Kvalifikacija: Įrenginiui naudoti nereikia jokios specialios kvalifikacijos, išskyrus išsamų kvalifikuoto asmens suteiktą instruktažą.

Amžiaus cenzas: Įrenginį leidžiama eksploatuoti tik ne jaunesniems nei 18 metų asmens. Išimtis yra tada, kai įrenginį naudoja jaunuoliai, kurie pagal profesinio išsilavinimo programą siekia įgauti įgūdžių ir yra prižiūrimi vadovo. Naudotojo amžiaus cenzą gali nustatyti vietos nuostatos.

Mokymai: Norint naudoti įrenginį, reikia tik kvalifikuoto asmens atitinkamo instruktažo arba naudojimo instrukcijos. Specialų mokymų nereikia.

Įrenginį naudoti tik pagal paskirtį. Bet koks kitas naudojimas yra naudojimas ne pagal paskirtį. Už bet kokį pažeidimą, atsiradusi dėl netinkamo naudojimo, atsako vartotojas arba operatorius, o ne gamintojas.

Atkreipkite dėmesį į tai, kad mūsų įrenginiai nėra skirti naudoti komerciniams, amatiniams arba pramoniniams tikslams. Mes neteikiama garantijos, kai prietaisas naudojamas komercinėse, amatininkų arba pramoninėse įmonėse arba panašioms darbams.

5. Svarbūs nurodymai

Bendrieji saugos nurodymai

Dėmesio! Naudojant elektrinius įrankius, norint apsisaugoti nuo elektros smūgio, pavojaus susižaloti ir gaisro pavojaus, būtina imtis pagrindinių saugos priemonių. Prieš naudodami šį elektrinį įrankį, perskaitykite visus šiuos nurodymus ir laikykite saugos nurodymus saugioje vietoje.

Palaikykite savo darbo zonoje tvarką.

- 1 Halten Sie Ihren Arbeitsbereich in Ordnung
 - Dėl netvarkos darbo zonoje gali įvykti nelaimingų atsitikimų.
- 2 Atsižvelkite į aplinkos poveikį.
 - Saugokite elektrinius įrankius nuo lietaus.
 - Nenaudokite elektrinių įrankių drėgnoje arba šlapioje aplinkoje.
 - Pasirūpinkite geru darbo zonos apšvietimu.
 - Nenaudokite elektrinių įrankių ten, kur kyla gaisro arba sprogimo pavojus..
- 3 Apsisaugokite nuo elektros smūgio.
 - Stenkitės nesiliesti prie įžemintų dalių (pvz., vamzdžių, radiatorių, elektrinių viryklių, šaldymo aparatų).
- 4 Žiūrėkite, kad kiti asmenys laikytųsi atokiau.
 - Neleiskite kitiems asmenims, ypač vaikams, liestis prie elektrinio įrankio arba kabelio. Žiūrėkite, kad jie būtų toliau nuo darbo zonos.
- 5 Laikykite nenaudojamus elektrinius įrankius saugioje vietoje.
 - Nenaudojamus elektrinius įrankius reikėtų padėti į sausą, aukščiau esančią arba rakinamą vietą vaikams nepasiekiamoje vietoje.
- 6 Neperkraukite elektrinio įrankio.
 - Nurodytame galios diapazone dirbsite geriau ir saugiau.

- 7 Naudokite tinkamą elektrinį įrankį.
 - Sunkiems darbams nenaudokite mažos galios elektrinių įrankių.
 - Nenaudokite elektrinio įrankio nenumatytiems tikslams. Pavyzdžiui, nenaudokite rankinio diskinio pjūklo medžių šakoms arba pliauskoms pjauti.
- 8 Vilkėkite tinkamus drabužius.
 - Nevilkėkite plačių drabužių arba papuošalų, kuriuos galėtų pagriebti judančios dalys.
 - Dirbant lakia rekomenduojama avėti neslidžiais batais.
 - Ant ilgų plaukų užsidėkite plaukų tinklėlį.
- 9 Naudokite apsaugines priemones.
 - Užsidėkite apsauginius akinius.
 - Dirbdami dulkėse, užsidėkite kvėpavimo kaukę.
- 10 Kai apdirbate medieną, į medieną panašias
 - Jei dulkių išsiurbimo ir surinkimo įtaisų jungtys yra, įsitikinkite, kad jie yra prijungti ir tinkamai naudojami.
- 11 Nenaudokite kabelio tam neskirtiems tikslams.
 - Nenaudokite kabelio, norėdami ištraukti kištuką iš kištukinio lizdo. Apsaugokite kabelį nuo karščio, alyvos ir aštrių briaunų.
- 12 Pritvirtinkite ruošinį.
 - Ruošiniui pritvirtinti naudokite veržiklius arba spaustuvus. Taip jis bus saugiau laikomas nei Jūsų ranka.
- 13 Venkite nestandartinės kūno padėties.
 - Stovėkite stabiliai ir visada išlaikykite pusiausvyrą.
- 14 Kruopščiai prižiūrėkite savo įrankius.
 - Pjovimo įrankiai turi būti aštrūs ir švarūs, kad būtų galima dirbti geriau ir saugiau.
 - Laikykitės tepimo ir įrankių keitimo nurodymų.
 - Reguliariai tikrinkite elektrinio įrankio prijungimo laidą ir, jei jis pažeistas, paveskite jį patikrinti pripažintam specialistui.
 - Reguliariai tikrinkite ilginamuosius laidus ir, jei jie pažeisti, juos pakeiskite.
 - Rankenos turi būti sausos, švarios ir ant jų neturi būti alyvos bei tepalo.
- 15 Ištraukite kištuką iš kištukinio lizdo.
 - Kai nenaudojate elektrinio įrankio, prieš atlikdami jo techninę priežiūrą ir keisdami įrankius, pvz., pjūklo geležtę, gražtą, frezą. Jei dirbant obliavimo staklių peilių velenas blokuojamas dėl per didelės pastūmos jėgos arba įstrigusio ruošinio, išjunkite įrenginį ir atskirkite jį nuo tinklo. Išimkite ruošinį ir įsitikinkite, kad obliavimo staklių peilių velenas laisvai juda. Įjunkite įrenginį ir dirbkite iš naujo su mažesne pastūmos jėga.
- 16 Nepalikite uždėtų įrankių raktų.
 - Prieš įjungdami patikrinkite, kad būtų pašalinti raktai ir nustatymo įrankiai.
- 17 Venkite neplanuoto paleidimo.
 - Įkišdami kištuką į kištukinį lizdą, įsitikinkite, kad jungiklis išjungtas.
- 18 Naudokite ilginamąjį kabelį išorės sričiai.
 - Naudokite lauke tik tam skirtus ir atitinkamai pažymėtus ilginamuosius kabelius.

- 19 Visada būkite atidūs.
 - Žiūrėkite, ką darote. Pradėkite dirbti apgalvotai. Nenaudokite elektrinio įrankio nesusikoncentravę.
- 20 Patikrinkite elektrinį įrankį, ar nėra galimų pažeidimų.
 - Prieš tolesnį elektrinio įrankio naudojimą apsauginius įtaisus arba šiek tiek pažeistas dalis reikia kruopščiai patikrinti, ar jos nepriekaištingai ir pagal paskirtį veikia.
 - Patikrinkite, ar judančios dalys nepriekaištingai veikia ir nestringa, ar dalys nepažeistos. Visos dalys turi būti tinkamai sumontuotos ir įvykdyti visas sąlygas, kad būtų užtikrintas nepriekaištingas elektrinio prietaiso eksploatavimas.
 - Pažeistus apsauginius įtaisus ir dalis pagal paskirtį turi suremontuoti arba pakeisti pripažintos specializuotos dirbtuvės, jei naudojimo instrukcijoje nenurodyta kitaip.
 - Pažeistus jungiklius reikia pakeisti klientų aptarnavimo tarnybos dirbtuvėse.
 - Nenaudokite elektrinių įrankių, kurių jungiklis neįsijungia arba neišsijungia.
- 21 DĖMESIO!**
 - Naudojant kitus įstatomus įrankius ir priedus, galima susižaloti..
- 22 Paveskite elektrinį įrankį suremontuoti kvalifikuotam elektrikui.
 - Šis elektrinis įrankis atitinka tam tikras saugos nuostatas. Remontuoti leidžiama tik kvalifikuotam elektrikui, naudojant originalias atsargines dalis. Kitais atvejais naudotojas gali patirti nelaimingų atsitikimų.

Šis įrenginys neskirtas naudoti asmenims (tame tarpe ir vaikams), turintiems ribotus fizinius, jutiminius arba dvasinius įgūdžius arba nepakankamai patirties ir (arba) žinių, išskyrus, kai juos prižiūri už jų saugą atsakingas asmuo arba jie gavo nurodymus, kaip naudoti įrenginį. Vaikai turėtų būti prižiūrimi, norint įsitikinti, kad jie nežais su įrenginiu.

SPECIALŪS SAUGOS NURODYMAI

- Nenaudokite atšipusių peilių. Atatrunkos pavojus!
- Pjovimo blokas turi būti visiškai uždengtas.
- Trumpiems ruošiniams obliuoti naudokite stūmikli.
- Siauriems ruošiniams obliuoti reikėtų imtis papildomų saugos priemonių. Gali reikėti naudoti skersinio prispaudimo įtaisus ir spyruoklinius uždangalus, kad būtų garantuotas saugus darbas.
- Įrenginys netinka išdrožoms daryti.
- Reguliariai tikrinkite apsaugos nuo atatrunkos įtaisą ir pastūmos velenėlį.
- Įrenginius, kurie yra su drožlių nuėmimo įtaisais ir nuėmimo įtaisų gaubtais, reikėtų prijungti prie atitinkamų įrenginių. Medžiagos rūšis gali neigiamai paveikti dulkių susidarymą.
- Įrenginys tinka tik medienai ir panašioms medžiagoms pjauti.
- Jei peilis nusidėvėjęs iki 5 %, jį reikia pakeisti.

- Jei nėra stūmiklio, kyla pavojus. Nenaudojamą stūmiklį visada reikia laikyti šalia mašinos.
 - Jei rankiniu būdu įvedami maži ruošiniai, kyla didelis pavojus susižaloti. Būtina laikytis gamintojo rekomendacijų, kaip naudoti stūmiklį.
 - Netinkamai išlygiavus apsauginius uždangalus, pastūmos stalą arba groteles, situacijos gali tapti nevaldomos.
 - Dėl pažeistų arba nešvarių ruošinių kyla pavojus. Šiuo įrenginiu draudžiama apdirbti metalines dalis arba pleišėjančias medžiagas.
- Pavojus susižaloti!**
- Norėdami pajauti ilgus ruošinius, padėkite juos ant stalo su ratukais arba ant kito atraminio įtaiso. Kitaip ruošinys gali tapti nevaldomas.
 - Mašina tinka tik obliavimui ir reismusiniam obliavimui.
 - Jei turite dirbti prie mašinos, visada vilkėkite tinkamus apsauginius drabužius:
 - klausos apsaugą, skirtą apsisaugoti nuo klausos sutrikdymo,
 - kvėpavimo apsaugą, kad neįkvėptumėte pavojingų dulkių dalelių,
 - apsaugines pirštines, kad apsisaugotumėte nuo susižalojimo aštriomis briaunomis arba peiliais,
 - apsauginius akinius, kad akių nesužalotų aplink skriejančios dalelės.
 - Bet kokiomis aplinkybėmis reikėtų vengti tokių situacijų: pirmalaikio pjovimo proceso nutraukimo (obliavimo, kai apimamas ne visas ruošinio ilgis; nelygių medienos dalių, kurios netolygiai priglunda prie pastūmos stalo, obliavimo).
 - Dėmesio! Jei pagrindinė tinklo jungtis yra blogos būklės, įjungiant įrenginį, gali įvykti trumpasis jungimas. Tai gali turėti įtakos ir kitoms funkcijoms (pvz., gali įsižiebt kontrolinės lemputės). Jei atsirastų pagrindinės tinklo jungties sutrikimų, dėl pagalbos ir informacijos kreipkitės į vietos elektros tiekėją.

Liekamosios rizikos

Nors ir naudojant pagal paskirtį, galimi tam tikri liekamosios rizikos veiksniai. Dėl reikalingos darbų eigos galimi tokie sužalojimai:

- **⚠ ĮSPĖJIMAS! Pavojus susižaloti!** pirštų ir rankų, prisilietus prie obliavimo staklių peilių veleno neuždengtose srityse, keičiant įrankius; be to, jie / jos gali būti prispausti atidarant apsauginį uždangalą.
- Akių sužalojimai
- Įstūmimo ir išleidimo angoje
- Dėl pavojingos atatrakos
- Pavojus dėl elektros srovės netinkamai prijungus elektros linijas.
- eksploatuojant be išsiurbimo įtaiso arba drožlių maišo, gali susidaryti sveikatai kenksmingų medžio dulkių.
- dėl išsviediamų dalių
- Dėl ruošinyje esančių metalinių dalių gali atšipti arba būti sugadinti peiliai.
- kvėpavimo takų dirginimas, jei naudojamas tinkamas respiratorius nuo dulkių;

⚠ ĮSPĖJIMAS! Klausos sutrikdymas! Būnant ilgesnį laiką šalia veikiančio įrenginio, gali būti sutrikdyta klausos. **Naudokite klausos apsaugą!**

Neakivaizdžių liekamųjų rizikų gali kilti net ir laikantis naudojimo instrukcijos.

Elgsena avariniu atveju

Imkitės sužalojimui reikalingų atitinkamų pirmosios pagalbos priemonių ir kuo skubiau iškvieskite kvalifikuotą gydytoją.

Apsaugokite nukentėjusįjį nuo kitų sužalojimų ir palikite jį ramybėje. Galimam nelaimingam atsitikimui visada netoliese darbo vietoje reikia turėti vaistinėlę pagal DIN 13164. Iš vaistinėlės paimtą medžiagą iš karto vėl papildykite. Kai prašote pagalbos, nurodykite šiuos duomenis:

1. Nelaimingo atsitikimo vieta
2. Nelaimingo atsitikimo rūšis
3. Sužeistųjų skaičius
4. Sužalojimų rūšis

6. Techniniai duomenys

Kintamosios srovės variklis:	230 V ~ 50 Hz
Galia P:	1500 W
Apsaugos laipsnis:	IP20
Maks. ruošinio plotis:	252 mm
Maks. ruošinio aukštis reismusinių staklių išleidimo angoje:	120 mm
Lyginamojo obliavimo stalas:	920 x 263 mm
Reismusinis stalas:	270 x 303 mm
Reismusinio obliavimo pastūmos greitis:	6 m/min
Obliavimo peilio tuščiosios eigos sūkių skaičius:	9000 min ⁻¹
Maks. lyginamojo obliavimo pjovimo gylis:	2 mm
Maks. reismusinio obliavimo pjovimo gylis:	2 mm
Maks. lygiagrečiosios atramos posvyris:	45°
Drožlių išsiurbimo įtaisas:	Ø 100 mm
Svoris:	30,5 kg

Triukšmas ir vibracija

Triukšmo ir vibracijos vertės buvo nustatytos pagal EN 61029.

Garso slėgio lygis L _{PA}	92,9 dB(A)
Neapibrėžtis K _{PA}	3 dB
Garso galios lygis L _{WA}	105,9 dB(A)
Neapibrėžtis K _{WA}	3 dB

Naudokite klausos apsaugą.

Dėl triukšmo galima prarasti klausą.

Visiškai sumažinkite triukšmo susidarymą ir vibraciją!

- Naudokite tik nepriekaištingos būklės prietaisus.
- Reguliariai techniškai prižiūrėkite ir valykite prietaisą.
- Savo darbo pobūdį pritaikykite prie prietaiso.
- Neperkraukite prietaiso.
- Jei reikia, leiskite prietaisui atvėsti.

- Išjunkite prietaisą, kai jis nebenaudojamas.
- Mūvėkite pirštines.

7. Pasiruošimas darbui

Prieš naudodami kaskart patikrinkite:

- Ar tinkamai veikia [j./išj.] jungiklis, [sk. avarinį išjungiklį (jei yra)]

Nejudamuosius apsaugus

- vieną po kito atidarydami kiekvieną apsaugą, kad išjungtumėte mašiną ir patikrintumėte, ar neįmanoma mašinos įjungti kaskart, kai atidaromas apsauginis įtaisas

Stabdį

- atlikite veikimo patikrą ir nustatykite, ar sustabdoma per nurodytą stabdymo laiką. Jei mašina yra su mechaniniu stabdžiu, stabdį reikia patikrinti kaskart, kai suveikia apsauga nuo perkrovos

Atšokančius griebtuvus

- bent kartą per darbo pamainą apžiūrėkite ir nustatykite, kad jie yra geros darbinės būsenos, pvz., ar dėl smūgių nepažeistas kontaktinis paviršius ir ar griebtuvai dėl savosios masės gali nekludomai grįžti atgal

Obliavimo peilis

- ar nepažeistas ir gerai pritvirtintas

Mašiną leidžiama naudoti tik tada, jei įvykdytos visos sąlygos.

Naudokite tik gerai išgalastus ir techniškai prižiūrėtus peilius. Naudokite tik mašinai sukonstruotus peilius.

Trumpiems ruošiniams apdirbti naudokite nepažeistus stūmiklius.

Prijunkite mašiną prie dulkių arba drožlių išsiurbimo įtaiso.

Prieš darbų pradžią įsitikinkite, kad atrama gerai pritvirtinta.

Įsitikinkite, kad visada galėsite išlaikyti pusiausvyrą. Atsistokite mašinos šone.

Veikiant mašinai, laikykite rankas saugiu atstumu nuo pjovimo velenėlio ir nuo tos vietos, kurioje išstumiamos drožlės.

Pradėkite obliuoti tik tada, kai pjovimo velenėlis pasieks savo reikalingą sūkių skaičių.

Be to, atkreipkite dėmesį į tai, kad ruošinys būtų be kabelių, lynų, virvių arba pan. Neapdirbkite medienos, kuri yra su daugybe šakų arba šakų skylių.

Obliavimo proceso pabaigoje ilgus ruošinius užfiksuokite, kad neapvirštų. Tam naudokite, pvz., ritininį stovą arba panašius įtaisus.

Griežtai draudžiama pašalinti drožlės ir atplaišas veikiant mašinai.

Užsikišus mašinai, ją iš karto išjunkite. Ištraukite tinklo kištuką ir išimkite įstrigusį ruošinį. Baigę naudoti, nustatykite mažiausią pjovimo dydį, kad apsisaugotumėte nuo pavojaus susižaloti.

⚠ DĖMESIO!

Tinkamais varžtais / veržtuvais mašiną reikia pritvirtinti prie grindų / darbinės plokštės, nes kyla pavojus apvirsti. (19 pav.)

- Prieš prijungdami įsitikinkite, kad duomenys ant prietaiso duomenų lentelės sutampa su tinklo duomenimis.
- ⚠ **ĮSPĖJIMAS!** Prieš atlikdami bet kokius valymo, nustatymo, techninės priežiūros arba remonto darbus, iš tinklo išjunkite pagrindinės elektros srovės tiekimo kištuką!
- Reguliariai tikrinkite, ar peiliai (21) ir skląščiai (22) gerai pritvirtinti peilių bloke (23). (17 pav.)
- Peiliai (21) iš peilių bloko (23) gali išsikišti ne daugiau nei 1,1 mm. (18 pav.)
- Patikrinkite nuo atatrakos saugančius kumštelius (24), ar jie nepriekaištingai veikia. (15 pav.)
- Visada užsidėkite akių apsaugą.
- Niekada nepjaukite įgaubtumų, dygių arba formų.
- Prieš pradėdami eksploatuoti reikia tinkamai sumontuoti visus dangčius ir saugos įtaisus.
- Obliavimo peilis turi laisvai sukstis.

8. Montavimas

8.1 Lygiagrečioji atrama (4/5 pav.)

- Uždėkite laikiklį (25) ant pastūmos stalo (13).
- Atkreipkite dėmesį į tai, kad laikiklio (25) kiaurymės sutampa su vidiniais sriegiais pastūmos stalo (13).
- Užfiksuokite laikiklį (25) abiem komplektacijoje esančiais varžtais su vidiniais šešiabriauniais prie pastūmos stalo (13).

8.2 Obliavimo peilio uždangalas (1-3 pav.)

- Obliavimo peilio uždangalo (8) laikiklį kairėje nuėmimo stalo (14) pusėje uždėkite taip, kad kaištis ir srieginis kaištis užsikabintų abiejose kiaurymėse.
- Užfiksuokite obliavimo peilio uždangalą (12) komplektacijoje esančiu fiksavimo varžtu (33).

8.3 Guminės kojelės (1-2 pav.)

Užfiksuokite keturias gumines kojeles (11) komplektacijoje esančiais varžtais su vidiniais šešiabriauniais (37) ir poveržlėmis (36) įrenginio apačioje.

9. Eksploatavimas

⚠ **DĖMESIO!** Lyginamojo obliavimo ir reismusinės staklės buvo sukonstruotos specialiai kietai medienai obliuoti. Tam naudojami stipriai legiruoti peiliai (21). Reismusinio obliavimo metu ruošinio kontaktinis paviršius turi būti plokščias.

Jei apdirbami didesni arba sunkesni ruošiniai, mašiną reikia pritvirtinti prie pagrindo (pvz., sriegiu mašinos dugne).

- Įj./išj. jungiklis (1) yra kairėje mašinos pusėje. Mašinai įjungti paspauskite žalią mygtuką „I“.
- Mašinai išjungti paspauskite raudoną mygtuką „0“.
- Mašina yra su apsaugos nuo perkrovos jungikliu (35), skirtu varikliui apsaugoti. Perkrovos atveju mašina sustoja automatiškai. Netrukus apsaugos nuo perkrovos jungiklį (35) galima atstatyti vėl.
- Apdirbdami ilgus ruošinius, naudokite stalus su ratukais arba panašų atraminį įtaisą. Papildomos įrangos galima įsigyti specializuotos prekybos vietose. Ją reikia laikyti obliavimo staklių tiekimo ir nuėmimo pusėje. Reikia nustatyti tokį aukštį, kad ruošinys mašinoje būtų kreipiamas horizontaliai ir jį būtų galima horizontaliai išimti.

9.1 Lyginamasis obliavimas

⚠ **DĖMESIO!** Prieš atlikdami bet kokius techninės priežiūros, valymo ir nustatymo darbus, ištraukite tinklo kištuką.

9.1.1 Nustatymas (1/3/5 pav.)

- Pasukite drožlių nuėmimo gylį (9) nustatymo mygtuką, kad nustatytumėte pastūmos stalo (13) aukštį. Nustatytą pjovimo gylį galima matyti skalėje (18).
- Atlaisvinkite lygiagrečiąją atramą (6) prispaudimo svirtimi (7). Nustatykite pageidaujamą kampą. Nustatytą kampą galima matyti skalėje (38). Nustatę vėl užfiksokite lygiagrečiąją atramą (6) prispaudimo svirtimi (7).

9.1.2 Drožlių išsiurbimo įtaiso tvirtinimas (6-8/16 pav.)

- Uždėkite rankenėlę (4) ant nuėmimo stalo (14) strypo. Sukite rankenėlę (4) prieš laikrodžio rodyklę, kad reismusinį stalą (20) nustatytumėte į žemiausią padėtį.
- Uždėkite drožlių išsiurbimo įtaisą (5) ant reismusinio stalo (20).
- Sukite rankenėlę (4) pagal laikrodžio rodyklę, kol drožlių išsiurbimo įtaisas (5) bus gerai pritvirtintas ir išgaubtumas (C) priglus prie apsauginio jungiklio (D2).
- Pritvirtinkite išsiurbimo įtaiso adapterį Ø 100mm (27) prie drožlių išsiurbimo įtaiso (5).
- Prijunkite obliavimo mašiną prie dulkių arba drožlių išsiurbimo įtaiso (neįeina į komplektaciją).

9.1.3 Lyginamojo obliiaus eksploatavimas (9/10 pav.)

- Atlaisvinkite fiksavimo mygtuką (32) ir perstumkite obliavimo peilio uždangalą (12) tiek, kiek reikia pagal ruošinio plotį. Vėl priveržkite fiksavimo mygtuką (32).
- Sujunkite tinklo kištuką su tinklo laidu. Paspauskite žalią mygtuką „I“, kad paleistumėte obliavimo stakles (1).
- Padėkite ruošinį, kurį reikia apdirbti, ant pastūmos stalo (13). Suimkite stūmimo blokus (2) abiem rankomis ir stumkite ruošinį į priekį peiliais (21) nuėmimo stalo (14) kryptimi.

- Baigę darbus, išjunkite mašiną. Tam paspauskite raudoną mygtuką „0“. Po to atjunkite mašiną nuo tinklo.
- Mašinai visiškai sustojus, nuo pastūmos stalo (13), nuėmimo stalo (14) ir peilių bloko (23) pašalinkite drožles ir dulkes.
- Nustatykite obliavimo peilio uždangalą (12) vėl į reikalingą padėtį ir uždenkite obliavimo peilį per visą ilgį.

9.2 Reismusinis obliavimas

⚠ **DĖMESIO!** Prieš atlikdami bet kokius techninės priežiūros, valymo ir nustatymo darbus, ištraukite tinklo kištuką.

9.2.1 Nustatymas (13 pav.)

Uždėkite rankenėlę (4) ant nuėmimo stalo (14) strypo ir nustatykite reismusinį stalą (20) į norimą aukštį. Nustatytą kampą galima matyti skalėje (29).

9.2.2 Drožlių išsiurbimo įtaiso tvirtinimas (8, 11-13, 16 pav.)

- Atlaisvinkite fiksavimo mygtuką (32) ir ištraukite obliavimo peilio uždangalą (12) kuo toliau į priekį.
- Uždėkite drožlių išsiurbimo įtaisą (5) ant nuėmimo stalo (14). Atkreipkite dėmesį į tai, kad atraminiai kaiščiai ir fiksavimo varžtas (34) užsikabintų už kiaurymių, o vidinis sriegis – už nuėmimo stalo (14) ir išgaubtumas (B) priglustų prie apsauginio jungiklio (D1).
- Sukite fiksavimo varžtą (34), kol drožlių išsiurbimo įtaisas (5) bus tvirtai užfiksotas.
- Pritvirtinkite išsiurbimo įtaiso adapterį Ø 100mm (27) prie drožlių išsiurbimo įtaiso (5).
- Prijunkite obliavimo mašiną prie dulkių arba drožlių išsiurbimo įtaiso (neįeina į komplektaciją).

9.2.3 Reismusinio obliiaus eksploatavimas (11/13/17 pav.)

- Sujunkite tinklo kištuką su tinklo laidu. Paspauskite žalią mygtuką „I“, kad paleistumėte obliavimo stakles.
- Padėkite ruošinį ant reismusinio stalo (20). Kreipkite ruošinį pastūmos stalo (13) kryptimi.
- Baigę darbus, išjunkite mašiną. Tam paspauskite raudoną mygtuką „0“. Po to atjunkite mašiną nuo tinklo.
- Mašinai visiškai sustojus, nuo reismusinio stalo (20) ir peilių bloko (23) pašalinkite drožles ir dulkes.
- Ilgesniems ruošiniams naudokite ištraukiama ruošinių atramą (10).

9.3 Peilių keitimas (17/18 pav.)

- ⚠ **DĖMESIO!** Prieš keisdami peilius, ištraukite tinklo kištuką.
- Išmontuokite lygiagrečiąją atramą atvirksčiai, nei aprašyta 8.2 skyriuje.
- Ištraukite obliavimo peilio uždangalą (12) kuo toliau į priekį, kad būtų laisvas visas peilių blokas (23).
- Atlaisvinkite veržiamuosius varžtus (A), komplektacijoje esančiu veržliarakčiu (17) juos sukdami pagal laikrodžio rodyklę. Sukite peilių bloką (23) taip kad skląstį (22) būtų galima ištraukti su peiliu (21).

- Išvalykite visas svarbias dalis ir peilių plyšius peilių bloke (23).
- Vėl įstatykite skląstį (22) su nauju peiliu (21) ir išlygiuokite jį į peilių bloko šoną.
- Ašmenų nustatymo bloką (15) uždėkite ant peilių bloko, kaip parodyta 18 pav. Atkreipkite dėmesį į tai, kad peilis (21) ašmenų nustatymo bloką (15) liestų abiejose pusėse.
- Priveržkite veržiamuosius varžtus (A) komplektacijoje esančiu veržliarakčiu (17).
- Nustumkite obliavimo peilio uždangalą (12) vėl į tokią padėtį, kad būtų uždengtas visas peilis (21).

⚠ DĖMESIO!

Naudokite tik šiam įrenginiui gamintojo rekomenduojamą peilį. Naudojant kitus peilius, kyla pavojus, kad jie taps nevaldomi.

Stenkitės sriegių neperveržti ir galimai atlaisvinti. Skląstį (22) arba varžtus su nusidėvėjusiu sriegiu būtina iš karto pakeisti.

10. Valymas, techninė priežiūra ir atsarginių dalių užsakymas

Bendrieji techninės priežiūros darbai

Retkarčiais nuvalykite nuo įrenginio šluoste skiedras ir dulkes. Kad prailgintumėte įrenginio eksploatavimo trukmę, iena kartą per mėnesį sutepkite pasukamas dalis. Netepkite variklio.

Plastikui valyti nenaudokite ėsdinančių priemonių.

⚠ ĮSPĖJIMAS! Prieš atlikdami bet kokius valymo, nustatymo, techninės priežiūros arba remonto darbus, iš tinklo išjunkite pagrindinės elektros srovės tiekimo kištuką!

10.1 Valymas

- Pasirūpinkite, kad ant apsauginių įtaisų, ventiliacinėse angose ir variklio korpusuose nebūtų dulkių bei nešvarumų. Prietaisą nuvalykite švaria šluoste arba išpūskite suspausto oro srove, esant žemam slėgiui.
- Rekomenduojame prietaisą iš karto išvalyti po kiekvieno panaudojimo.
- Prietaisą valykite reguliariai drėgna šluoste su trupučiu skysto muilo. Nenaudokite jokių valiklių ar tirpiklių; jie gali pažeisti prietaiso plastikines dalis. Būkite atidūs, kad į prietaiso vidų nepatektų vandens. Vandeniui patekus į elektros prietaisą padidėja elektros smūgio rizika.
- Reguliariai išvalykite drožlių išmetimo angą ir (arba) dulkių išsiurbimo įtaisą.
- Niekada nepurškite ant įrenginio vandens!

10.2 Techninė priežiūra (1/15 pav.)

10.2.1 Mašina

Maždaug po 10 darbo valandų periodiškai sutepkite šias dalis:

- Tiekimo / išvedimo velenėlių guolius, nuo atatrankos saugančius kumštelius (24)

- Diržo ritinėlio ir skriemulio guolius
- Srieginius strypus, skirtus reismusinio stalo (20) aukščiui nustatyti

Naudokite tik sausas tepimo priemones.

Ant pastūmos stalo (13), nuėmimo stalo (14), reismusinio stalo, tiekimo / išvedimo velenėlių ir nuo atatrankos saugančių kumštelių (24) neturi būti sakų. Nešvarius tiekimo / išvedimo velenėlius arba nuo atatrankos saugančius kumštelius (24) reikia išvalyti. Norint išvengti variklio perkaitimo, būtina reguliariai valyti vėdinimo angose susikaupusias dulkes. Pagerinkite stalų slydimo ypatybes, periodiškai juos apdorodami slydimo priemone.

10.2.2 Pjovimo įrankis

Nuo peilio (21), skląščio (22) ir peilių bloko (23) reguliariai pašalinkite sakus. Nuvalykite juos, naudodami atitinkamą sakų šalinimo priemonę.

10.3 Atsarginių dalių užsakymas:

8.6 Atsarginių dalių užsakymas:

Užsakant atsargines dalis, būtina nurodyti tokius duomenis;

- Prietaiso tipą -
- Prietaiso artikulo numerį
- Prietaiso tapatybės numerį
- Reikiamos dalies atsarginės dalies numerį.

Šioje instrukcijoje neaprašytų remonto ir kitus darbus leidžiama atlikti tik kvalifikuotam personalui.

Aptarnavimo informacija

Reikia atsižvelgti į tai, kad atitinkamos šio produkto detalės priklausomai nuo naudojimo arba natūraliai nusidėvi, arba yra reikalingos kaip darbinė medžiaga.

Besidėvinčios detalės:*

- ventiliatoriaus dirželis
- angliniai šepetėliai
- obliavimo peiliai

* netiekiamos kartu su prietaisu!

11. Laikymas

Laikykite įrenginį ir jo priedus tamsioje, sausoje, apsaugotoje nuo šalčio ir vaikams nepasiekiamoje vietoje. Optimali laikymo temperatūra yra nuo 5 iki 30 °C. Laikykite elektrinį įrankį originalioje pakuotėje. Uždenkite elektrinį įrankį, kad apsaugotumėte jį nuo dulkių arba drėgmės. Laikykite naudojimo instrukciją prie elektrinio įrankio.

12. Elektros prijungimas

⚠ **ĮSPĖJIMAS! Elektros smūgis! Kyla pavojus susižaloti dėl elektros smūgio!**

Pažeistas kabelis arba kištukas gali sukelti elektros smūgį. Stenkitės nesiliesti prie įžemintų dalių ir taip apsisaugokite nuo elektros smūgio.

⚠ Leidžiama eksploatuoti tik su apsaugos nuo nebelanso srovės jungikliu (RCD maks. nebelanso srovė 30 mA).

Elektros kabelio kištuką įjunkite į tinkamos formos, įtampos ir dažnio kištukinį lizdą, kuris atitiktų galiojančius reikalavimus. Netraukite už tinklo kabelio, norėdami ištraukti kištuką iš kištukinio lizdo.

Prijungtas elektros variklis yra parengtas naudoti. Jungtis atitinka tam tikras DE ir DIN nuostatas. Kliento tinklo jungtis ir naudojamas ilginamasis laidas turi atitikti šiuos reikalavimus.

- Gaminys atitinka EN 61000-3-11 reikalavimus ir jam galioja specialios prijungimo sąlygos. Tai reiškia, kad naudoti bet kuriuose laisvai pasirenkamuose prijungimo taškuose draudžiama.
- Esant nepalankioms tinklo sąlygoms, gali laikinai svyruoti įtampa.
- Gaminys skirtas naudoti tik prijungimo taškuose, kurie a) neviršija maksimaliai leidžiamos tinklo pilnutinės varžos „Z“ arba b) apkraunami nuolatine min. 100 A tinklo srove kiekvienai fazei.
- Jūs kaip naudotojas privalote užtikrinti, jei reikia, pasitaręs su savo energijos tiekimo įmone, kad prijungimo taškas, kuriame norite eksploatuoti gaminį, atitiktų vieną iš abiejų nurodytų reikalavimų a) arba b).

Svarbūs nurodymai

Esant variklio perkrovai, jis išsijungia savaime. Jam atvėsus (trukmė skirtinga), variklį galima įjungti vėl.

Pažeistas elektros prijungimo laidas

Dažnai pažeidžiama elektros prijungimo laidų izoliacija.

To priežastys gali būti:

- prispaudimo vietos, kai prijungimo laidai nutiesiami pro langus arba durų plyšius;
- sulenkimo vietos netinkamai pritvirtintus arba nutiesus prijungimo laidą;
- įpjovimo vietos pervažiavus prijungimo laidą;
- izoliacijos pažeidimai išplėšus iš sieninio kištukinio lizdo;
- įtrūkimai dėl izoliacijos senėjimo.

Tokių pažeistų elektros prijungimo laidų negalima naudoti ir dėl pažeistos izoliacijos jie yra pavojingi gyvybei. Reguliariai tikrinkite, ar elektros prijungimo laidai nepažeisti. Atkreipkite dėmesį į tai, kad tikrinant prijungimo laidas nekabotų ant elektros srovės tinklo. Elektros prijungimo laidai turi atitikti tam tikras VDE ir DIN nuostatas. Naudokite prijungimo laidas, pažymėtus H05VV-F.

Žyma tipo pavadinime prijungimo kabelyje yra privaloma.

Kintamosios srovės variklis

- Tinklo įtampa turi būti 230 V~ / 50Hz.
 - Ilginamųjų laidų iki 25 m ilgio skerspjūvis turi būti 1,5 kvadratinio milimetro. > 25 m ilgis / 2,5 mm².
- Prijungti ir remontuoti elektros įrangą leidžiama tik kvalifikuotam elektrikui.
- Kilus klausimų, nurodykite tokius duomenis:
- variklio srovės rūšį;
 - duomenis iš įrenginio specifikacijų lentelės;
 - duomenis iš variklio specifikacijų lentelės.

13. Utilizavimas ir pakartotinis atgavimas

Siekiant išvengti transportavimo pažeisimų, įrenginys yra pakuotėje. Ši pakuotė yra žaliava, taigi, ją galima naudoti pakartotinai arba grąžinti į medžiagų cirkuliacijos ciklą. Įrenginys ir jo priedai sudaryti iš įvairių medžiagų, pvz., metalo ir plastikų. Pristatykite sugedusias konstrukcines dalis į specialių atliekų utilizavimo punktą. Nemeskite baterijų į buitines atliekas, ugnį arba vandenį. Baterijas reikia rinkti, perdirbti arba ekologiškai utilizuoti. Teiraukitės specializuotoje parduotuvėje arba bendrijos administracijos skyriuje!

14. Sutrikimų šalinimas

Sutrikimas	Galima priežastis	Ką daryti
Mašina neįsijungia	Nėra tinklo įtampos Susidėvėję angliniai šepetėliai Nesumontuotas išsiurbimo atvamzdis	Patikrinkite maitinimo įtampą Pristatykite mašiną į klientų aptarnavimo dirbtuves
Mašina neveikia arba staiga sustoja	Elektros srovės tiekimo nutrūkimas Sugedęs variklis arba jungiklis Patikrinkite mikrojungiklį	Patikrinkite saugiklį / įrenginio apsaugą nuo perkrovos Variklį arba jungiklį paveskite patikrinti kvalifikuotam elektrikui Drožlių išsiurbimo įrenginio gaubtą (jei yra) sumontuokite taip, kad mikrojungiklis būtų aktyvintas Patikrinkite tinklo įėjimo saugiklį Dėl įmontuotos apsaugos nuo pažemintosios įtampos staklės savaime vėl nepasileidžia ir atstačius įtampos tiekimą jas reikia įjungti iš naujo.
Obliuojant mašina lieka stovėti	Obliavimo peilis atšipęs / nusidėvėjęs Suveikė apsaugos nuo perkrovos jungiklis Patikrinkite mikrojungiklį Susidaro per daug drožlių Per didelę pastūmą	Pakeiskite arba pagaląskite peilius Po atvėsimo laiko vėl įjunkite variklį Drožlių išsiurbimo įtaiso gaubtą arba stalo užraktą sumontuokite taip, kad būtų aktyvintas mikrojungiklis Sumažinkite drožlių kiekį Sumažinkite pastūmos greitį
Ruošinys stringa reismusinio obliavimo metu	Per didelis pjovimo gylis	Sumažinkite pjovimo gylį ir apdirbkite ruošinį keliais etapais
Obliuojant sūkių skaičius mažėja	Susidaro per daug drožlių Per didelę pastūmą Atšipę peiliai	Sumažinkite nupjaunamos drožlės storį Sumažinkite pastūmos greitį Pakeiskite peilį
Nepatenkinama paviršiaus būklė	Obliavimo peilis atšipęs / nusidėvėjęs Obliavimo peilis užsikišęs drožlėmis Netolygus tiekimas	Pakeiskite arba pagaląskite peilius Pašalinkite drožles Tiekite ruošinį su pastoviu slėgiu ir mažesniu tiekimo greičiu
Apdirbtas paviršius per šiurkštus	Ruošinyje yra dar per daug drėgmės	Išdžiovinkite ruošinį
Apdirbtas paviršius sutrūkinėjęs	• Ruošinys buvo apdirbamas prieš augimo kryptį • Vienu kartu nuobliuota per daug medžiagos	• Apdirbkite ruošinį priešinga kryptimi • Apdirbkite ruošinį keliais etapais
Per maža ruošinio pastūma reismusinio obliavimo metu	• Ruošinys buvo apdirbamas prieš augimo kryptį • Vienu kartu nuobliuota per daug medžiagos	• Išvalykite darbatalį ir padenkite plonu sluoksniu slydimo vaško • Suremontuokite transportavimo velenėlius • Nustatykite reismusinio obliavimo nustatymo svirtį į viršutinę padėtį
Reismusinio obliavimo metu užsikišo drožlių išmetimo kanalas (be išsiurbimo įtaiso)	Susidaro per daug drožlių Atšipę peiliai Per šlapia mediena	Sumažinkite drožlių kiekį Pakeiskite peilius Išdžiovinkite ruošinį
Lyginamojo obliavimo metu užsikišo drožlių išmetimo kanalas (be išsiurbimo įtaiso)	Susidaro per daug drožlių Per didelę pastūmą Atšipę peiliai Per šlapia mediena	Sumažinkite drožlių kiekį Sumažinkite pastūmos greitį Pakeiskite peilius Išdžiovinkite ruošinį

Lyginamojo arba reismusinio obliavimo metu užsikišo drožlių išėjimo anga su išsiurbimo įtaisu	Per silpnas išsiurbimo įtaisas	Reikia naudoti išsiurbimo įtaisą, kuris jungiamajame išsiurbimo atvamzdyje užtikrins min. 20 m/s oro greitį
---	--------------------------------	---

Pasirenkami priedai	
	Obliavimo peilis iš aukštos kokybės greitapjovio plieno Dviejų dalių rinkinys Gaminio numeris: 3902204701 EAN: 4046664023333

Reguliarus techninės priežiūros periodas		Prieš kiekvienos eksploatacijos pradžią	Prireikus	Kiekvieną savaitę	Po 6 mėnesių
Obliavimo peilio tikrinimas, ar jis nepriekaištingos būklės	Tikrinimas	X			
	Pakeitimas		X		X
Saugos įtaisų funkcionalumo tikrinimas	Tikrinimas	X			
	Pakeitimas		X		
Dulkių / drožlių išvalymas iš mašinos	Valymas	X			
Pavaros diržo įtempio, būklės / susidėvėjimo tikrinimas	Tikrinimas		X		
	Pakeitimas				
Visų judančių jungiamųjų dalių sutepimas				X	X

Simbolu skaidrojums



(LV)

Pirms ekspluatācijas sākšanas izlasiet un ievērojiet lietošanas instrukciju un drošības norādījumus!



(LV)

UZMANĪBU! Lietojiet aizsargbrilles. Dzirksteles vai šķembas no ierīces, kas rodas darba laikā, skaidas un putekļi var izraisīt redzes zaudēšanu.



(LV)

Lietojiet trokšņu slāpēšanas ausiņas!



(LV)

Lietojiet respiratoru. Apstrādājot kokmateriālus un citus materiālus, var rasties veselībai kaitīgi putekļi. Nedrīkst apstrādāt azbestu saturošu materiālu!



(LV)

UZMANĪBU! Verletzungsgefahr! Nicht in das laufende Hobelmesser greifen.



OFF



ON

(LV)

Pārslodzes slēdzis

1. Ievads

RAŽOTĀJS:

scheppach

Fabrikation von Holzbearbeitungsmaschinen GmbH
Günzburger Str. 69
D - 89335 Ichenhausen

GODĀTAIS KLIENT!

Vēlam prieku un izdošanos, strādājot ar Jūsu jauno ierīci.

NORĀDĪJUMS!

Šīs ierīces ražotājs saskaņā ar piemērojamo Vācijas Likumu par atbildību par ražojumiem nav atbildīgs par zaudējumiem, kas rodas šai ierīcei vai šīs ierīces dēļ saistībā ar:

- nepareizu lietošanu,
- lietošanas instrukcijas neievērošanu,
- trešo personu, nepilnvarotu speciālistu veiktu remontu,
- neoriģinālo rezerves daļu montāžu un nomaiņu,
- paredzētajam mērķim neatbilstošu lietošanu,
- elektroiekārtas atteici, neievērojot elektrības noteikumus un VDE noteikumus 0100, DIN 57113/ VDE0113.

Ievērojiet!

Pirms montāžas un lietošanas sākšanas izlasiet visu lietošanas instrukcijas tekstu.

Šai lietošanas instrukcijai ir jāpalīdz Jums iepazīt elektroierīci un izmantot tās izmantošanas iespējas atbilstoši paredzētajam mērķim.

Lietošanas instrukcijā ir sniegti svarīgi norādījumi par drošu, pareizu un ekonomisku darbu ar elektroinstrumentu, lai izvairītos no riskiem, ietaupītu remonta izdevumus, samazinātu dīkstāves laikus un palielinātu elektroinstrumenta uzticamību un darbību.

Papildus šīs lietošanas instrukcijas drošības noteikumiem noteikti jāievēro attiecīgajā valstī piemērojamie noteikumi par elektroinstrumenta lietošanu.

Glabājiet lietošanas instrukciju pie elektroinstrumenta plastmasas maisiņā, sargājot no netīrumiem un mitruma. Pirms darba sākšanas tā jāizlasa un rūpīgi jāievēro ikvienam operatoram. Ar elektroinstrumentu drīkst strādāt tikai personas, kas pārzina elektroinstrumenta lietošanu un ir instruētas par ar to saistītajiem riskiem. Jāievēro noteiktais minimālais vecums.

Līdztekus šajā lietošanas instrukcijā sniegtajiem drošības norādījumiem un attiecīgās valsts īpašajiem noteikumiem jāievēro vispārāztītie tehnikas noteikumi par kokapstrādes iekārtu lietošanu.

2. Ierīces apraksts (1.-19. att.)

1. Ieslēgšanas un izslēgšanas slēdzis
2. Bīdāmbloks
3. Bīdāmkoks
4. Kloķis
5. Skaidu nosūkšanas ierīce
6. Paralēlais atbalsts
7. Sprostsvara
8. Ēveles naža apvalka stiprinājums
9. Skaidu noņemšanas dzijuma regulēšanasrokturis
10. Detaļu paliktnis
11. Gumijas pēda
12. Ēveles naža apvalks
13. Padevējgalds
14. Noņēmējgalds
15. Asmens regulēšanas bloks
16. Allen atslēga - maza
17. Spanner
18. Skala (3. att.)
19. Rādītājs (3. att.)
20. Biezumēvēlēšanas galds
21. Nazis
22. Fiksators
23. Nažu bloks
24. Pretatsitiena zobi
25. turētājs ar Nažu segplāksne (5. att.)
26. Allen atslēga - vidējs
27. Putekļu nosūkšanas adapteris, Ø 100 mm
28. Allen atslēga - liels
29. Skala (6. att.)
30. Rādītājs (6. att.)
31. Fiksācijas skrūve
32. rievoto skrūve
33. Fiksācijas skrūve
34. Skaidu nosūkšanas ierīces fiksācijas skrūve
35. Pārslodzes slēdzis
36. mazgātājs
37. Allen skrūves
38. Skala (5. att.)
39. Rādītājs (5. att.)
40. diametrs metāla vāks

3. Piegādes komplekts

- Atveriet iepakojumu un uzmanīgi izņemiet ierīci.
- Noņemiet iepakojuma materiālu, kā arī iepakojuma ma un transportēšanas stiprinājumus (ja tādi ir).
- Pārbaudiet, vai piegādes komplekts ir pilnīgs.
- Pārbaudiet, vai ierīce un piederumi transportēšanas laikā nav bojāti.
- Ja iespējams, uzglabājiet iepakojumu līdz garantijas termiņa beigām.

UZMANĪBU!

Ierīce un iepakojuma materiāls nav rotaļlietas! Bērni nedrīkst rotaļāties ar plastmasas maisiņiem, plēvēm un sīkām detaļām! Pastāv norīšanas un nosmakšanas risks!

- Ēvelmašīna (1x)
- Bīdāmkoks
- Bīdāmbloks (2x)
- Dakšveida uzgriežņatslēga (1x)
- Maza iekšējā sešstūra atslēga (1x)
- Vidēja iekšējā sešstūra atslēga (1x)
- Liela iekšējā sešstūra atslēga (1x)
- Gumijas kāja (4x)
- Paplāksne (4x)
- Iekšējā sešstūra skrūve (4x)
- Oriģinālās lietošanas instrukcijas tulkojums (1x)
- Darbgalu regulēšanas bloks (1x)
- Kloķis (1x)
- Fiksācijas skrūve (1x)
- Fiksācijas skrūves paplāksne (1x)
- Putekļu nosūkšanas adapteris (1x)
- Skaidu nosūkšanas ierīce (1x)
- Paralēlais atbalsts (1x)
- Ēveles naža pārsegs (1x)
- Naža segplāksne (1x)
- Iekšējā sešstūra skrūve (2x)
- Atspērgredzens (2x)
- Liela paplāksne (1x)
- Pašnostiprinošs sešstūra uzgrieznis (1x)

4. Paredzētajam mērķim atbilstoša lietošana

Biezumēvelmašīna un gludēvelmašīna ir paredzēta visa veida kvadrāta, taisnstūra vai nošļauptas formas zāģmateriālu gludēvelēšanai un biezumēvelēšanai.

Ierīci drīkst lietot tikai tai paredzētajiem mērķiem.

⚠ BRĪDINĀJUMS!

Nedrīkst veikt šādus darbus:

- Padeves darbi (proti, jebkāda apstrāde, ko neveic visam darba materiāla garumam)
- Padziļinājumi, izvirzījumi vai gropes
- Stipri izliekta kokmateriāla ēvelēšana, kuras laikā nav pietiekams kontakts ar padeves galdu.

⚠ Ir kategoriski aizliegts demontēt, izmainīt vai izmantot citam nolūkam uz ierīces esošās aizsargierīces vai ārēji pievienotās aizsargierīces. Apstrādes laikā nedrīkst noņemt sijas aizsargierīci. Jānosedz nažu vārpstas neizmantotā daļa.

Prasības saistībā ar operatoru

Ierīci drīkst vadīt un apkopt tikai personas, kuras to pārzina, un ir instruētas par riskiem.

Nekad neļaujiet bērniem strādāt ar ierīci.

Nekad neļaujiet pieaugušajiem bez pienācīgas instruktažas strādāt ar ierīci.

Operatoram pirms ierīces lietošanas uzmanīgi jābūt izlasījušam un izpratušam lietošanas instrukciju.

Kvalifikācija: Izņemot detalizētu instruktažu, ko veic kompetenta persona, nav nepieciešama īpaša kvalifikācija ierīces lietošanai.

Minimālais vecums: Ierīci drīkst lietot tikai personas, kas ir sasniegušas 18 gadu vecumu. Izņēmums ir lietošana, ko veic jaunieši, ja lietošana noris profesionālās izglītības gaitā, lai iegūtu prasmi apmācošās personas uzraudzībā.

Vietējie noteikumi var noteikt lietotāja minimālo vecumu.

Apmācība: Ierīces lietošanai ir nepieciešama tikai atbilstoša instruktaža, ko veic kompetenta persona vai, izmantojot lietošanas instrukciju. Īpaša apmācība nav nepieciešama.

Ierīci drīkst lietot tikai tai paredzētajiem mērķiem. Ierīces lietošana, kas neatbilst minētajiem mērķiem, nav noteikumiem atbilstoša. Par visa veida bojājumiem vai savainojumiem atbildīgs ir lietotājs/operators, nevis ražotājs.

Ņemiet vērā, ka mūsu ierīces atbilstoši paredzētajam mērķim nav konstruētas komerciālai, amatnieciskai vai rūpnieciskai izmantošanai. Mēs neuzņemamies garantiju, ja ierīci izmanto komerciālos, amatniecības vai rūpniecības uzņēmumos, kā arī līdzīgos darbos.

5. Svarīgi norādījumi

Vispārējie drošības norādījumi

Uzmanību! Lai aizsargātos no elektrošoka, savainojumiem un aizdegšanās, lietojot elektroierīces, ņemiet vērā turpmāk minētos galvenos drošības norādījumus. Pirms elektroinstrumenta lietošanas izlasiet visus šos drošības norādījumus un rūpīgi tos uzglabājiet.

Drošs darbs

- 1 Uzturiet kārtībā savu darba vietu.
 - Nekārtība darba vietā var izraisīt nelaimes gadījumus.
- 2 Ņemiet vērā apkārtējās vides ietekmi.
 - Sargājiet elektroinstrumentus no lietus.
 - Nelietojiet elektroinstrumentus mitrā vai slapjā vidē.
 - Rūpējieties par labu darba vietas apgaismojumu.
 - Nelietojiet elektroinstrumentus ugunsnedrošā vai sprādzienbīstamā vidē.
- 3 Sargājiet sevi no iespējamā elektrošoka.
 - Izvairieties pieskarties iezemētiem priekšmetiem (piemēram, caurulēm, radiatoriem, plītim, ledusskapjiem).
- 4 Nelaidiet klāt citas personas.
 - Neļaujiet citām personām, jo īpaši bērniem, pieskarties elektroinstrumentam vai vadam. Nelaidiet klāt savai darba vietai šīs personas.
- 5 Elektroinstrumentus, ko nelietojat, uzglabājiet drošā vietā.
 - Neizmantotus elektroinstrumentus uzglabājiet sausā, augstu izvietotā vai aizslēgtā, bērniem nepieejamā vietā.

- 6 Nepārslogojiet elektroinstrumentu.
 - Ar norādīto pieļaujamo jaudu varēsīt strādāt labāk un drošāk.
- 7 Lietojiet pareizo elektroinstrumentu.
 - Neizmantojiet mazjaudīgus elektroinstrumentus smagu darbu veikšanai.
 - Nelietojiet elektroinstrumentu tādiem mērķiem, kuriem tas nav paredzēts. Nelietojiet, piemēram, rokas ripzāģi, lai zāģētu zarus vai malkas pagales.
- 8 Lietojiet piemērotu apģērbu.
 - Nelietojiet platu apģērbu vai rotaslietas, ko var satvert ierīces kustīgās detaļas.
 - Strādājot brīvā dabā, ieteicams izmantot neslīdošus apavus.
 - Garus matus nosedziet ar matu tīkliņu.
- 9 Lietojiet aizsargaprīkojumu.
 - Lietojiet aizsargbrilles.
 - Veicot putekļainus darbus, lietojiet elpošanas masku.
- 10 Pieslēdziet putekļu nosūcēju, ja apstrādājat
 - Ja ir pieejamas putekļu nosūcēja un uztvērēja pieslēgvietas, pārliecinieties, ka tās ir pieslēgtas un pareizi tiek lietotas.
- 11 Neizmantojiet vadu mērķiem, kuriem tas nav paredzēts.
 - Neizmantojiet vadu, lai izvilkto kontaktdakšu no kontaktlīgšanas. Sargājiet vadu no karstuma, eļļas un asām šķautnēm.
- 12 Nostipriniet detaļu.
 - Lietojiet iespīlēšanas mehānismus vai skrūvspīles, lai nostiprinātu detaļu. Tā to var noturēt drošāk nekā ar roku.
- 13 Izvairieties no ķermeņa nedabiska stāvokļa.
 - Nodrošiniet stabilu pozīciju un vienmēr saglabājiet līdzsvaru.
- 14 Rūpīgi kopiet instrumentus
 - Uzturiet zāģēšanas instrumentus asus un tīrus, lai darbs veiktos labāk un drošāk.
 - Ievērojiet eļļošanas un instrumentu nomaiņas norādījumus.
 - Regulāri pārbaudiet elektroinstrumenta pieslēguma vadu un bojājumu gadījumā lieciet to salabot kompetentam speciālistam.
 - Regulāri pārbaudiet pagarinātājus un nomainiet tos, ja tie ir bojāti.
 - Rūpējieties, lai rokturi būtu sausi, tīri un nebūtu notraipīti ar eļļu un smērvielu.
- 15 Atvienojiet kontaktdakšu no kontaktlīgšanas.
 - Ja nelietojat elektroinstrumentu, pirms apkopes un nomainot instrumentus, piemēram, zāģa plātni, urbi, frēzi.
Ja ēveles vārpstu darba laikā nosprosto pārāk liels padeves spēks vai darba materiāla iespiešana, izslēdziet ierīci un atvienojiet to no elektrotīkla. Izņemiet darba materiālu un pārliecinieties, vai ēveles vārpsta kustas brīvi. Ieslēdziet ierīci un vēlreiz veiciet darbību ar mazāku padeves spēku.
- 16 Neatstājiet iespraustas instrumentu atslēgas.
 - Pirms ieslēgšanas vienmēr pārbaudiet, vai ir noņemtas atslēgas un regulēšanas instrumenti.

- 17 Izvairieties no neuzraudzītas darbības sākšanas.
 - Pārliecinieties, vai slēdzis, ievietojot kontaktdakšu kontaktlīgzdā, ir izslēgts.
- 18 Strādājot ārā, izmantojiet pagarinātājus.
 - Brīvā dabā lietojiet tikai atļautos pagarinātājus ar atbilstīgiem apzīmējumiem.
- 19 Vienmēr esiet uzmanīgs.
 - Sekojiet līdzi savai rīcībai. Strādājiet saprātīgi. Nelietojiet elektroinstrumentu, ja neesat koncentrējies.
- 20 Pārbaudiet, vai elektroinstrumenti nav bojāti.
 - Pirms elektroinstrumenta turpmākas izmantošanas rūpīgi jāpārbauda, vai aizsargmehānismi vai viegli bojātas detaļas darbojas nevainojami un atbilstoši paredzētajam mērķim.
 - Pārbaudiet, vai kustīgās detaļas darbojas nevainojami, neaizķeras un nav bojātas. Visas daļas pareizi jāuzmontē un jāizpilda visi nosacījumi, lai nodrošinātu nevainojamu elektroinstrumenta darbību.
 - Bojāti aizsargmehānismi un detaļas atbilstoši jāsalabo atzītā remontdarbnīcā vai jānomaina, ja lietošanas instrukcijā nav norādīts citādi.
 - Bojāti slēdži jānomaina klientu tehniskās apkalpošanas darbnīcā.
 - Nelietojiet elektroinstrumentus, kuriem nevar ieslēgt un izslēgt slēdzi.

21 UZMANĪBU!

- Citu darba instrumentu un piederumu lietošana var izraisīt savainošanās risku.
- 22 Elektroinstrumenta remontu uzticiet veikt kvalificētam elektriķim.
 - Šis elektroinstrumenti atbilst attiecīgajiem drošības noteikumiem. Remontu drīkst veikt tikai kvalificēts elektriķis, turklāt jāizmanto oriģinālās rezerves daļas, citādi ar lietotāju var notikt nelaimes gadījumi.

Šī ierīce nav paredzēta tam, lai to lietotu personas (tostarp bērni) ar ierobežotām fiziskām, sensoriskām vai garīgām spējām, vai pieredzes un/vai zināšanu trūkuma dēļ, ja vien tās neatradās par drošību atbildīgās personas uzraudzībā vai nesaņēma no tās norādes, kā ierīce jālieto. Bērņus vajadzētu uzraudzīt, lai pārliecinātos, vai viņi nerotaļājas ar ierīci.

ĪPAŠIE DROŠĪBAS NORĀDĪJUMI

- Neizmantojiet trulus nažus. Atsītiena risks!
- Griešanas blokam jābūt pilnīgi nosegtam.
- Izmantojiet bīdstieni šu darba materiālu ēvelēšanai.
- Ēvelējot šaurus darba materiālus, vajadzētu veikt papildu drošības pasākumus. Lai garantētu drošu darbu, varētu būt nepieciešama šķērsā spiediena ierīču un atsperes pārsegu izmantošana.
- Ierīce nav piemērota gropju griešanai.
- Regulāri jāpārbauda atsītiena aizturis un padeves veltnis.

- Ierīces, kas aprīkotas ar skaidu izvadi un izvades pārsegumiem, vajadzētu pievienot pie atbilstošām ierīcēm. Materiāla veids var nelabvēlīgi ietekmēt putekļu veidošanos.
- Ierīce ir piemērota vienīgi kokmateriāla un tamlīdzīgu materiālu griešanai.
- Kad nazis ir nodilis par 5 %, tas jānomaina.
- Neesošs bīdstienis var radīt riskus. Bīdstienis, kad to nelieto, vienmēr jāuzglabā pie ierīces.
- Ja nelielus darba materiālus ievada ar roku, pastāv palielināts savainošanās risks. Jāievēro ražotāja ieteikumi, lietojot bīdstieni.
- Aizsargpārsegu, padeves galda vai režģa nepareizs izvietojums var radīt nekontrolējamas situācijas.
- Bojāti vai nefīri darba materiāli slēpj sevī riskus. Ar šo ierīci nedrīkst apstrādāt metāla daļas vai sašķejamus materiālus. **Savainošanās risks!**
- Novietojiet garus darba materiālus griešanai uz rullīšu galda vai kādas citas atbalsta ierīces. Pretējā gadījumā jūs varētu zaudēt kontroli par darba materiālu.
- Ierīce ir piemērota tikai ēvelēšanai un biežuma ēvelēšanai
- Kad jūs strādājat pie ierīces, jums vienmēr vajadzētu valkāt piemērotu aizsargapģērbu:
 - ausu aizsargus aizsardzībai no dzirdes bojājumiem,
 - respiratoru, lai novērstu bīstamu putekļu daļiņu ieelpošanu,
 - aizsargcimdus, lai novērstu savainojumus, ko rada asas malas vai naži,
 - aizsargbrilles, lai nepieļautu acu traumas, ko rada apkārt lidojošas daļiņas.
- Šādas situācijas nevajadzētu pieļaut jebkādos apstākļos: griešanas procesa priekšlaicīga pārtraukšana (ēvelēšanas griezumi, kas neapņemas visu darba materiāla garumu; nelīdzenu kokmateriāla daļu ēvelēšana, kas vienmērīgi nepieklaujas pie padeves galda).
- Ievērojam! Ja galvenā tīkla pieslēgumam ir sliktas stāvoklis, ierīces ieslēgšanas brīdī pastāv īsslēgumu risks. Tas var skart arī citas funkcijas (piem., kontrollampiņu iedegšanos). Ja galvenā tīkla pieslēgumam rodas traucējumi, lūdzam vērsties pie vietējā elektroapgādes uzņēmuma pēc novēršanas un informācijas.

Atlikušie riski

Neņemot vērā noteikumiem atbilstošu lietošanu, nevar pilnīgi izslēgt noteiktus nenovērstus riska faktorus. Saistībā ar nepieciešamo darba norisi savainojumus var radīt:

- **⚠ BRĪDINĀJUMS!** Savainošanās risks! Pirkstiem un plaukstām, ko rada pieskaršanās pie nažu vārpstas nenosēgtajām zonām, instrumentu maiņas laikā, turklāt tās var saspiest, atverot aizsargpārsegu.
- acu traumas
- Pie padeves un izvades atveres
- Ko rada bīstams atsitiens

- Bīstamība, ko rada strāva, ja nav pareizi pievienotas elektrolīnijas.
- Darba laikā bez nosūkšanas ierīces vai skaidu maisa var rasties veselībai kaitīgi koksnes putekļi.
- Ko rada aizsviežamas daļas
- Apstrādes materiālā esošās metāla daļas var notrulināt vai sabojāt nažus.
- plaušu bojājumi, ja netiek lietota piemērota putekļu aizsargmaska;

⚠ BRĪDINĀJUMS! Dzirdes bojājumi!

Ilgāka atrašanās darbojošās ierīces tiešā tuvumā var radīt dzirdes bojājumus. **Lietojiet ausu aizsargus!**

Neskatoties uz lietošanas instrukcijas ievērošanu, var pastāvēt arī atlikušie riski, kas nav acīmredzami.

Rīcība avārijas gadījumā

Ierosiniet atbilstoši nepieciešamos pirmās palīdzības pasākumus un iespējami ātri izsauciet kvalificētu medicīnisko palīdzību. Pasargājiet cietušo personu no turpmākiem bojājumiem un nodrošiniet viņas nekustīgo stāvokli. Iespējami notikušajam negadījumam darba vietā vienmēr vajadzētu būt pieejamai sagatavotai medicīnas aptieciņai saskaņā ar DIN 13164. No medicīnas aptieciņas izņemtais materiāls nekavējoties atkal jāpapildina. Izsaucot palīdzību, norādiet šādus datus

1. Negadījuma vieta
2. Negadījuma veids
3. Cietušo personu skaits
4. Savainojumu veids

6. Tehniskie dati

Mainstrāvas motors:	230 V ~ 50 Hz
Jauda P:	1500 W
Schutzart:	IP20
Maks. detaļas platums:	252 mm
Maks. detaļas augstums biežuma caurlaides vietā:	120 mm
Gludēvelēšanas galds:	920 x 263 mm
Biezumēvelēšanas galds:	270 x 303 mm
Biezumēvelēšanas padeves ātrums:	6 m/min
Ēvelēšanas nažu apgriezumu skaits tukšgaitā:	9000 min ⁻¹
Maks. ēvelēšanas iegriešanās dziļums:	2 mm
Maks. biežumēvelēšanas iegriešanās dziļums:	2 mm
Maks. paralēlā atbalsta slīpums:	45°
Skaidu nosūkšanas ierīce:	Ø 100 mm
Svars:	30,5 kg

Troksnis un vibrācija

Trokšņa un vibrācijas parametri noteikti atbilstoši standarta EN 61029 prasībām.

Skaņas spiediena līmenis L _{PA}	92,9 dB(A)
Kļūda K _{PA}	3 dB
Skaņas jaudas līmenis L _{WA}	105,9 dB(A)
Kļūda K _{WA}	3 dB

Lietojiet dzirdes aizsargus.

Trokšņu iedarbība var izraisīt dzirdes zudumu.

Nodrošiniet, lai trokšņa rašanās un vibrācijas būtu minimālas!

- Izmantojiet tikai ierīces, kas ir nevainojamā kārtībā.
- Regulāri apkopiet un tīriet ierīci.
- Savu darba veidu pielāgojiet ierīcei.
- Nepārslogojiet ierīci.
- Nepieciešamības gadījumā lieciet veikt ierīces pārbaudi.
- Izslēdziet ierīci, kad no nelietojat.

7. Sagatavošanās darbam

Pirms katras lietošanas reizes pārbaudiet:

- Ieslēgšanas un izslēgšanas slēdžu, ieskaitot avārijas slēdža (ja ir pieejams) pienācīgo darbību
- **Noblokētās atvienojamās aizsargierīces** secīgi atverot katru atvienojamo aizsargierīci, lai izslēgtu ierīci, un pārbaudot, vai nav iespējams ieslēgt ierīci katras atvērtās aizsargierīces gadījumā
- **Bremze** veicot darbības pārbaudi, lai noteiktu, vai bremzēšana noris norādītajā bremzēšanas laikā un, ja ierīce ir aprīkota ar mehānisku bremzi, ka bremze jāpārbauda pēc katras pārslodzes aizsarga nostrādāšanas
- **Atsitiena satvērēji** vismaz reizi darba maiņas laikā veicot apskati, lai konstatētu, ka tie atrodas labā darba stāvoklī, piem., saskares virsmām nav bojājumu, ko rada triecieni, un ka satvērēji pašmasas iedarbībā netraucēti atgriežas atpakaļ;
- **Ēveles naži** vai nav bojājumu un ir pareiza pozīcija.

Ierīci drīkst lietot tikai tādā gadījumā, ja ir ievēroti visi šie nosacījumi.

Izmantojiet tikai labi uzasinātus un apkoptus nažus. Izmantojiet tikai ierīcei konstruētos nažus.

Īsu darba materiālu apstrādei izmantojiet bīdkokus vai bīdstieņus, kas nav bojāti.

Pievienojiet ierīci pie putekļu vai skaidu nosūkšanas ierīces.

Pirms apstrādes sākuma pārbaudiet, vai atbalsts ir iespīlēts.

Pārliecinieties, vai jūs jebkurā brīdī varat noturēt līdzsvaru. Nostājieties sāņus pie ierīces.

Ierīces darbības laikā turiet delnas drošā attālumā no griešanas veltņa un no tās vietas, kur notiek skaidu izvade.

Sāciet ēvelēšanu tikai tad, kad griešanas veltnis ir sasniedzis nepieciešamo apgriezīgu skaitu.

Turklāt uzmaniet, lai darba materiālam nebūtu kabeļu, trošu, auklu vai tamlīdzīgu priekšmetu. Neapstrādājiet kokmateriālu, kam ir liels skaits zaru iekļāvumu vai zaru caurumu.

Garus darba materiālus ēvelēšanas procesa beigās nostipriniet, lai tie nenokristu. Šim nolūkam izmantojiet, piem., pretripošanas statīvus vai tamlīdzīgas palīgierīces.

Ir kategoriski aizliegts novākt skaidas vai šķēpeles ierīces darbības laikā.

Ja notiek nosprostošanās, nekavējoties izslēdziet ierīci. Atvienojiet tīkla spraudni un noņemiet iestrēgušo darba materiālu.

Pēc katras lietošanas iestatiet vismazāko griešanas izmēru, lai novērstu savainošanās risku.

⚠ IEVĒRĪBAI!

Ierīce droši jānostiprina uz grīdas / darba plātnes, izmantojot piemērotas skrūves / līmspīles, jo pastāv apgāšanās risks (19. attēls).

- Pirms ierīces pieslēgšanas pārliecinieties, vai uz datu plāksnītes norādītā informācija sakrīt ar elektroķīla parametriem.
- **⚠ BRĪDINĀJUMS!** Pirms jebkādiem tīrīšanas, iestatīšanas, apkopes vai labošanas darbiem atvienojiet tīkla spraudni no galvenās elektroapgādes!
- Regulāri pārbaudiet, vai naži (21) un sprūdi (22) ir stingri nostiprināti nažu blokā (23) (17. attēls).
- Naži (21) drīkst izvirzīties no nažu bloka (23) par maksimāli 1,1 mm (18. attēls).
- Pārbaudiet pretatsitiena izciļņu (24) nevainojamo darbību (15. attēls).
- Vienmēr lietojiet acu aizsargu.
- Nekad negrieziet ieliekumus, gropes un formas.
- Pirms ierīces lietošanas sākšanas atbilstoši jāuzstāda visi apvalki un drošības mehānismi.
- Ēveles nazim jāgriežas brīvi.

8. Uzstādīšana

8.1 Paralēlais atbalsts (4./5. attēls)

- Nažu segplāksni (25) novietojiet pie padevējgaldā (13).
- Uzmaniet, lai urbumi sakristu ar iekšējām turētājs vītņēm padevējs galdā (13).
- turētājs fiksējiet pie padevējgaldā (13), izmantojot abas pievienotās skrūves ar iekšējo sešstūri.

8.2 Ēveles naža apvalks (1.–3. attēls)

- Ēveles naža apvalka (8) stiprinājumu novietojiet noņēmējgaldā (14) kreisajā pusē tā, lai tapa un tapskrūve iederētos abos urbumos.
- Ēveles naža apvalku (12) nostipriniet ar pievienoto fiksācijas skrūves (33).

8.3 Gumijas pēdas (1.–2. attēls)

Fiksējiet četras gumijas pēdas (11) pie ierīces apakšpusēs, izmantojot pievienotās skrūves (37) un mazgāšana (36) ar iekšējo sešstūri.

9. Darbība

⚠ **Uzmanību!** Biezumēvelmašīna un gludēvelmašīna ir īpaši konstruēta cietas koknes apstrādei. Šim nolūkam izmanto augstvērtīga sakausējuma nažus (21). Biezuma ēvelēšanai paredzētās detaļas kontaktvirsmas ir jābūt plakanai. Ja apstrādā lielākas vai smagākas detaļas, mašīna ir jānostiprina uz balsta virsmas (piemēram, ar vītņu aizspiedņiem).

- Ieslēgšanas un izslēgšanas slēdzis (1) atrodas mašīnas kreisajā. Lai ieslēgtu mašīnu, nospiediet zaļo taustiņu "I". Lai izslēgtu mašīnu, nospiediet sarkano taustiņu "0".
- Mašīna ir aprīkota ar pārslodzes slēdzi (35) motora aizsardzībai. Pārslodzes gadījumā mašīna automātiski apstājas. Pēc kāda brīža pārslodzes slēdzi (35) var atkal atiestatīt.
- Garu darba materiālu apstrādes laikā izmantojiet rullīšu galdu vai tamlīdzīgu atbalsta ierīci. Šo papildu aprīkojumu var iegādāties specializētajos veikalos. Tas jāizvieto ēvelmašīnas padeves un noņemšanas pusē. Augstuma iestatījums jāveic tādā veidā, lai darba materiālu varētu horizontāli ievadīt ierīcē un horizontāli izņemt no ierīces.

9.1 Gludēvelēšana

⚠ **Uzmanību!** Pirms jebkādiem apkopes darbiem atvienojiet kontaktdakšu no elektrotīkla!

9.1.1 Regulēšana (1/3/5 attēls)

- Grieziet skaidu noņemšanas dziļuma regulēšanas rokturi (9), lai noregulētu padevējgaldā (13) augstumu. Noregulēto griešanas dziļumu var nolasīt uz skalas (18).
- Ar sprostsviru (7) palaidiet vajīgāk paralēlo atbalstu (6). Iestatiet nepieciešamo leņķi. Iestatīto leņķi var nolasīt uz skalas (38). Ar sprostsviru (7) pēc regulēšanas atkārtoti fiksējiet paralēlo atbalstu (6).

9.1.2 Skaidu nosūkšanas ierīces piestiprināšana (6-8/16 attēls)

- Kloķi (4) novietojiet uz statņa, kas atrodas uz noņēmējgaldā (14). Kloķi (4) grieziet pretēji pulksteņrādītāja virzienam, lai biezumēvelēšanas galdu (20) novietotu vizuālajā pozīcijā.
- Skaidu nosūkšanas ierīci (5) uzlieciet uz biezumēvelēšanas galdā (20).
- Kloķi (4) grieziet pulksteņrādītāja virzienā, līdz skaidu nosūkšanas ierīce (5) ir cieši iespīlēta un izliekums (C) atrodas uz drošības slēdža (D2).
- Putekļu nosūkšanas adapteri, Ø 100 mm, (27).
- Ēvelmašīnu pievienojiet pie skaidu nosūkšanas iekārtas (nav iekļauta piegādes komplektā).

9.1.3 Gludēvelēšanas režīms (9/10 attēls)

- Atveriet stāvokļa fiksēšanas pogu (32) un pavirziet ēveles nažu pārsegu (12) tik tālu, cik tas ir nepieciešams darba materiāla platumam. Pēc tam atkal pievelciet stāvokļa fiksēšanas pogu (32).
- Elektrotīkla kontaktdakšu savienojiet ar barošanas vadu. Un nospiediet zaļo taustiņu "I", lai ieslēgtu ēvelmašīnu.

- Novietojiet apstrādājamo detaļu uz padevējgaldā (13). Ar abām rokām satveriet bīdāmblokus (2) un bīdiēt detaļu uz priekšu noņēmējgaldā (14) virzienā pāri nažiem (21).
- Beidzot darbu, izslēdziet mašīnu. Šim nolūkam nospiediet sarkano taustiņu "0". Pēc tam mašīnu atvienojiet no elektrotīkla.
- Pēc tam, kad mašīna ir pilnīgi apstājusies, novāciet skaidas un putekļus no padevējgaldā (13), noņēmējgaldā (14) un nažu bloka (23).
- Ēveles naža apvalku (12) novietojiet atpakaļ pozīcijā un nosedziet ēveles nazi visā garumā.

9.2 Biezuma ēvelēšana

⚠ **Uzmanību!** Pirms jebkādiem apkopes darbiem atvienojiet kontaktdakšu no elektrotīkla!

9.2.1 Regulēšana (13 attēls)

Kloķi (4) novietojiet uz statņa, kas atrodas uz noņēmējgaldā (14), un grieziet biezumēvelēšanas galdu (20) nepieciešamajā augstumā. Iestatīto leņķi var nolasīt uz skalas (29).

9.2.2 Skaidu nosūkšanas ierīces piestiprināšana (8, 11-13, 16 attēls)

- Atbrīvojiet fiksācijas pogu (32) un pavelciet ēveles naža apvalku (12) iespējami tālāk uz priekšu.
- Uzlieciet skaidu nosūkšanas ierīci (5) uz noņēmējgaldā (14). Uzmaniet, lai atbalsta tapas un fiksācijas skrūve (34) attiecīgi iederētos noņēmējgaldā (14) urbumos un iekšējā vītne un izliekums (B) atrastos uz drošības slēdža (D1).
- Grieziet fiksācijas skrūvi (34), līdz skaidu nosūkšanas ierīce (5) ir cieši fiksēta.
- Putekļu nosūkšanas adapteri, Ø 100 mm, (27) piestipriniet pie skaidu nosūkšanas ierīces (5).
- Ēvelmašīnu pievienojiet pie skaidu nosūkšanas iekārtas (nav iekļauta piegādes komplektā).

9.2.3 Biezuma ēvelēšanas režīms (11/13/17 attēls)

- Elektrotīkla kontaktdakšu savienojiet ar elektrotīkla vadu. Atveriet dzelteno vāku (1) un nospiediet zaļo taustiņu "I", lai ieslēgtu ēvelmašīnu.
- Detaļu novietojiet uz biezumēvelēšanas galdā (20). Virziet detaļu padevējgaldā (13) virzienā.
- Beidzot darbu, izslēdziet mašīnu. Šim nolūkam nospiediet sarkano taustiņu "0". Pēc tam mašīnu atvienojiet no elektrotīkla.
- Pēc tam, kad mašīna ir pilnīgi apstājusies, novāciet skaidas un putekļus no biezumēvelēšanas galdā (20) un nažu bloka (23).
- Garākiem darba materiāliem izmantojiet izvelkamu darba materiāla paliktni (10).

9.3 Nažu nomaīņa (17/18 attēls)

- ⚠ **Uzmanību!** Pirms nažu nomaīņas noteikti atvienojiet kontaktdakšu no elektrotīkla.
- Noņemiet paralēlo atbalstu secībā, kas ir pretēja tai, kas aprakstīta 8.2. punktā.
- Pavelciet ēveles naža apvalku (12) iespējami tālāk uz priekšu tā, lai būtu brīvi pieejams viss nažu bloks (23).
- Atskrūvējiet savilces skrūves (A), griežot ar pievienoto dakšatslēgu (17) pulksteņrādītāja virzienā.

- Nažu bloku (23) pagrieziet tā, lai varētu izvilkat fiksatoru (22) kopā ar nazi (21).
- Notīriet visas nozīmīgās daļas, kā arī spraugas starp nažiem nažu blokā (23).
 - Fiksatoru (22) kopā ar jauno nazi (21) ievietojiet atpakaļ un izlīdziniet tos nažu bloka sānos.
 - Asmens regulēšanas bloku (15) novietojiet uz noņēmjgaldā (14) virsmas, kā parādīts 18. attēlā. Uzmaniet, lai nazis (21) abās pusēs saskartos ar asmens regulēšanas bloku (15).
 - Pievelciet savilces skrūves (A) ar pievienoto dakšatslēgu (17).
 - Ēveles naža apvalku (12) ievirziet atpakaļ pozīcijā tā, lai nazis (21) būtu nosepts.

⚠ UZMANĪBU!

Izmantojiet vienīgi šai ieteicis ražotājs nažus. Izmantojot citus nažus, pastāv savainošanās risks, ko rada kontroles zaudēšana. Izvairieties no vītnes pārgriešanas un iespējamās atbrīvošanās. Fiksators (22) vai skrūves ar nolietotu vītni nekavējoties jānomaina.

10. Tīrīšana, apkope un rezerves daļu pasūtīšana

Vispārējie apkopes pasākumi

Laiku pa laikam ar salveti noslaukiet skaidas un putekļus no ierīces. Lai pagarināta instrumenta darbību, reizi mēnesī ieeļļojiet rotējošās detaļas. Neeļļojiet motoru.

Plastmasas tīrīšanai nelietojiet kodīgus līdzekļus.

⚠ **BRĪDINĀJUMS!** Pirms jebkādiem tīrīšanas, iestatīšanas, apkopes vai labošanas darbiem atvienojiet tīkla spraudni no galvenās elektroapgādes!

10.1 Tīrīšana

- Uzturiet aizsargmehānismus, gaisa spraugas un motora korpusu maksimāli tīrus no putekļiem un netīrumiem. Noberziet ierīci ar tīru drānu vai nopūtiet to ar zema spiediena gaisu.
- Ierīci ieteicams tīrīt tūlīt pēc katras lietošanas.
- Regulāri tīriet ierīci ar mitru drānu un mazliet šķīdno ziepju. Nelietojiet tīrīšanas līdzekļus vai šķīdinātājus, kas varētu bojāt ierīces plastmasas detaļas. Nodrošiniet, lai ierīces iekšpusē neiekļūtu ūdens. Ūdens iekļūšana elektroierīcē palielina elektrošoka risku.
- Regulāri notīriet skaidu izmeti un/vai putekļu nosūkšanas ierīci.
- Nekad neapsmidziniet ierīci ar ūdeni!

10.2 Apkope (Bild 1/15)

10.2.1 Mašīna

Pēc apmēram desmit darba stundām periodiski ieeļļojiet šādas detaļas:

padevējveltni/izvadveltni gultņus, pretatsitiena zobus (24);

siksna rullīša un skriemeļa gultņus;

stieņus ar vītni biezumēvelēšanas galda (20) augstuma regulēšanai.

Izmantojiet vienīgi sausu smērvielu.

Jānodrošina, lai padevējgalds (13), noņēmjgalds (14), biezumēvelēšanas galds, padevējveltni/izvadveltni un pretatsitiena zobi (24) nebūtu ar sveķiem. Nosmērētie padevējveltni/izvadveltni vai pretatsitiena zobi (24) ir jānotīra.

Lai novērstu motora pārkaršanu, regulāri jātīra putekļi, kas uzkrājas ventilācijas atverēs.

Uzlabojiet galds slīdes spēju, periodiski apstrādājot tos ar slīdvielu.

10.2.2 Griezējinstrumenti

Nazis (21), fiksators (22) un nažu bloks (23) regulāri jāattīra no sveķiem. Notīriet tos, izmantojot atbilstošu sveķu noņemšanas līdzekli.

10.3 Rezerves daļu pasūtīšana

Pasūtīt rezerves daļas, jānorāda šāda informācija:

- ierīces tips;
- ierīces preces numurs;
- ierīces identifikācijas numurs;
- nepieciešamās rezerves daļas numurs.

Uzticiet veikt labošanu un darbus, kas nav aprakstīti šajā instrukcijā, tikai kvalificētam specializētam personālam.

Informācija par apkalpošanu

Ņemiet vērā, ka šajā izstrādājumā ir daļas, kas nodilst atbilstoši vai dabiskas izmantošanas gaitā, respektīvi, ir detaļas, kas nepieciešamas kā patērīga materiāli.

Dilstošās detaļas:*

- ventilatora sikсна
- Ogles sukas
- Ēveles nazis

* Nav noteikti jābūt piegādes komplektā!

11. Glabāšana

Glabājiet ierīci un tās piederumus tumšā, sausā un nesalstošā, kā arī bērniem nepieejamā vietā. Ieteicamā glabāšanas temperatūra ir 5-30°C.

Glabājiet elektroinstrumentu oriģinālajā iepakojumā.

Nosedziet elektroinstrumentu, lai to aizsargātu pret putekļiem vai mitrumu.

Uzglabājiet lietošanas instrukciju pie elektroinstrumenta.

12. Pieslēgšana elektrotīklam

⚠ BRĪDINĀJUMS! Elektriskais trieciens! Pastāv savainošanās risks, ko rada elektriskā strāva!

Bojāts kabelis vai spraudnis var radīt elektrisko triecienu. Nepieļaujiet ķermeņa daļu pieskaršanos izemētiem priekšmetiem un pasargājiet sevi no elektriskā trieciena.

⚠ Lietošana ir pieļaujama tikai ar noplūdstrāvas aizsargslēdzi (RCD maks. noplūdes strāva 30mA).

Pievienojiet strāvas kabeļa spraudni pie kontaktligzdas ar piemērotu formu, spriegumu un frekvenci, kas atbilst spēkā esošajiem noteikumiem. Nevelciet aiz tīkla barošanas kabeļa, lai atvienotu spraudni no kontaktligzdas.

Instalētais elektromotors ir pieslēgts darbam gatavā veidā. Pieslēgums atbilst attiecīgajiem VDE un DIN noteikumiem. Klienta elektrotīkla pieslēgumam un izmantotajam pagarinātājam jāatbilst šiem noteikumiem.

- Ražojums izpilda standarta EN 61000-3-11 prasības un uz to attiecas speciālie pieslēgšanas noteikumi. Tas nozīmē, ka izmantošana pie brīvi izvēlētajām pieslēguma vietām nav pieļaujama.
- Ierīce nelabvēlīgu tīkla parametru gadījumā var radīt pārejošas sprieguma svārstības.
- Ražojums ir paredzēts izmantošanai vienīgi pie pieslēguma vietām, kuras
- a) nepārsniedz maksimāli pieļaujamo tīkla pilno pretestību Z, vai
- b) kurām ir tīkla spēja izturēt ilgstošu strāvas slodzi vismaz 100 A katrai fāzei.
- Jums kā lietotājam jāpārlicinās, ja nepieciešams, konsultējoties ar elektroapgādes uzņēmumu, vai pieslēguma vieta, kurā vēlaties lietot ražojumu, izpilda kādu no divām prasībām a) vai b).

Svarīgi norādījumi

Motora pārslodzes gadījumā tas pats izslēdzas. Pēc atdzišanas (laiks var būt atšķirīgs) motoru var atkal ieslēgt.

Bojāts elektropieslēguma vads

Elektropieslēguma vadiem bieži rodas izolācijas bojājumi.

To iemesli var būt šādi:

- saspiešanas vietas, ja pieslēguma vadi stiepjas caur logu vai durvju ailu;
- lūzuma vietas pieslēguma vada nepareizas nostiprināšanas vai izvietošanas dēļ;
- griezuma vietas pieslēguma vada pārbraukšanas dēļ;
- izolācijas bojājumi, izraujot no sienas kontaktligzdas;
- plaisas izolācijas novecošanās dēļ.

Šādus bojātus elektropieslēguma vadus nedrīkst izmantot, un izolācijas bojājumu dēļ tie ir bīstami dzīvībai. Regulāri pārbaudiet pieslēguma vadus, vai tiem nav bojājumu. Ievērojiet, lai pārbaudes laikā pieslēguma vads nebūtu pievienots elektrotīklam.

Elektropieslēguma vadiem jāatbilst attiecīgajiem VDE un DIN noteikumiem. Izmantojiet tikai pieslēguma vadus ar marķējumu H05VV-F. Tipa nosaukuma uzdruka uz pieslēguma vada ir obligāta.

Maiņstrāvas motors

- Elektrotīkla spriegumam jābūt 230 V~ / 50 Hz.
- Pagarinātājiem līdz 25 m garumam jābūt 1,5 kvadrātmilimetru šķērsgriezumam, > 25 m garums / 2,5 mm².

Pieslēgšanu un remontu drīkst veikt tikai kvalificēts elektriķis.

Jautājumu gadījumā norādiet šādus datus:

- motora strāvas veids;
- ierīces datu plāksnītē norādītie dati;
- motora datu plāksnītē norādītie dati.

13. Likvidācija un atkārtota izmantošana

Ierīce atrodas iepakojumā, lai izvairītos no bojājumiem transportēšanas laikā. Iepakojums ir izejmateriāls, un to var izmantot atkārtoti vai nodot izejvielu aprītē.

Ierīce un tās piederumi ir no dažādiem materiāliem, piemēram, metāla un plastmasas. Neizmetiet baterijas mājsaimniecības atkritumos, nemetiet ugunī vai ūdenī. Baterijas jāsavāc, jānodod atkārtotai pārstrādei vai jāutilizē videi draudzīgā veidā. Bojātās detaļas jānodod īpašo atkritumu pārstrādei. Jautājiet specializētā veikalā vai pašvaldībā!

14. Traucējumu novēršana

Traucējums	Iespējamais cēlonis	Novēršana
Ierīci nevar ieslēgt	Nav pieejams tīkla spriegums Nolietotas ogles sukas Nav uzstādīta nosūkšanas īscaurule	Pārbaudiet elektroapgādi Nogādājiet ierīci klientu apkalpošanas dienesta darbnīcā
Ierīce nedarbojas vai pēkšņi apstājas	Elektroapgādes pārtraukums Bojāts motors vai slēdzis Pārbaudiet mikroslēdzi	Pārbaudiet drošinātāju / pārbaudiet ierīces pārslodzes aizsardzību Uzticiet kvalificētam elektriķim pārbaudīt motoru vai slēdzi Uzstādiet skaidu nosūkšanas kupolu (ja ir pieejams) tādā veidā, lai aktivizētu mikroslēdzi Pārbaudiet ieejas drošinātāju tīkla pusē Ierīce minimālā spriegu aizsardzības dēļ pati vairs neieslēdzas un pēc strāvas padeves atjaunošanas ir atkārtoti jāieslēdz.
Ierīce ēvelēšanas laikā apstājas	Truli/nodiluši ēveles naži Ir nostrādājis pārslodzes slēdzis Pārbaudiet mikroslēdzi Pārāk liela griešana ar skaidas noņemšanu Pārāk liela padeve	Nomainiet vai uzasiniet nažus Pēc atdzišanas laika atkārtoti ieslēdziet motoru Uzstādiet skaidu nosūkšanas kupolu vai galda fiksatoru tādā veidā, lai aktivizētu mikroslēdzi. Samaziniet griešanu ar skaidas noņemšanu Samaziniet padeves ātrumu
Darba materiāls iestrēgst, veicot biezuma ēvelēšanu	Pārāk liels griezuma dziļums	Samaziniet griezuma dziļumu un apstrādājiet darba materiālu vairākās operācijās
Ēvelēšanas laikā samazinās apgriezību skaits	Pārāk liela griešana ar skaidas noņemšanu Pārāk liela padeve Truls nazis	Samaziniet griešanu ar skaidas noņemšanu Samaziniet padeves ātrumu Nomainiet nažus
Neapmierināms virsmas stāvoklis	Truli/nodiluši ēveles naži Ēveles naži aizsprostoti ar skaidām Nevienmērīga padeve	Nomainiet vai uzasiniet nažus Noņemiet skaidas Padodiet darba materiālu ar nemainīgu spiedienu un samazinātu padeves ātrumu
Apstrādātā virsma pārāk raupja	Darba materiāls vēl satur pārāk lielu mitruma daudzumu	Nožāvējiet darba materiālu
Apstrādātā virsma sasprēgājusi	• Darba materiāls bija apstrādāts pretēji augšanas virzienam • Vienā reizē noēvelēts pārāk liels materiāla daudzums	• Darba materiāls apstrādāts no pretējā virziena • Apstrādājiet darba materiālu vairākās operācijās
Pārāk maza darba materiāla padeve veicot biezuma ēvelēšanu	• Darba materiāls bija apstrādāts pretēji augšanas virzienam • Vienā reizē noēvelēts pārāk liels materiāla daudzums	• Notīriet galda plātņi un apstrādājiet plānā kārtiņā ar slīdēšanas ziedi • Salabojiet transportēšanas veltnišus • Novietojiet biezuma ēvelēšanas iestatīšanas sviru augšējā pozīcijā
Nosprostota skaidu izmete, veicot biezuma ēvelēšanu (bez nosūkšanas)	Pārāk liela griešana ar skaidas noņemšanu Truls nazis Pārāk slapjš kokmateriāls	Samaziniet griešanu ar skaidas noņemšanu Nomainiet nazi Nožāvējiet darba materiālu
Nosprostota skaidu izmete, veicot gludēvelēšanu (bez nosūkšanas)	Pārāk liela griešana ar skaidas noņemšanu Pārāk liela padeve Truls nazis Pārāk slapjš kokmateriāls	Samaziniet griešanu ar skaidas noņemšanu Samaziniet padeves ātrumu Nomainiet nazi Nožāvējiet darba materiālu

Nosprostota skaidu izmete ar nosūkšanu, veicot gludēvelēšanu vai biežuma ēvelēšanu	Pārāk vāja nosūkšana	Jāizmanto nosūkšanas ierīce, kas nosūkšanas savienotājīscaurulē nodrošina gaisa ātrumu vismaz 20 m/s
Papildu piederumi		
		Ātrgriezētērauda ēveles nazis Komplekts no diviem priekšmetiem Preces numurs: 3902204701 EAN: 4046664023333

Regulārs apkopes periods		Pirms katras lietošanas sākšanas	Pēc vajadzības	Ik nedēļu	Pēc 6 mēnešiem
Ēveles nažu pārbaude, vai ir nevainojams stāvoklis	Pārbaude	X			
	Nomaiņa		X		X
Drošības ierīču darbderīguma pārbaude	Pārbaude	X			
	Nomaiņa		X		
Ierīces attīrīšana no putekļiem / skaidām	Tīrīšana	X			
Dzensiksnu spriegojuma un stāvokļa / nolietojuma pārbaude	Pārbaude		X		
	Nomaiņa				
Visu kustīgo savienojuma daļu ieeļļošana / ieziešana				X	X

Użyte symbole



(PL)

Przeczytać i przestrzegać przepisów bezpieczeństwa i Instrukcji Przed uruchomieniem maszyny!



(PL)

OSTRZEŻENIE! Stosować środki ochrony oczu. Während der Arbeit entstehende Funken oder aus dem Gerät heraustretende Splitter, Späne und Stäube können Sichtverlust bewirken.



(PL)

Stosować środki ochrony słuchu!



(PL)

W przypadku emisji pyłu nosić maskę chroniącą drogi oddechowe!



(PL)

OSTRZEŻENIE! Verletzungsgefahr! Nicht in das laufende Hobelmesser greifen.



OFF



ON

(PL)

Wyłącznik przeciążeniowy

1. Wprowadzenie

PRODUCENT:

schepbach

Fabrikation von Holzbearbeitungsmaschinen GmbH
Günzburger Str. 69
D - 89335 Ichenhausen

SZANOWNY KLIENCIE,

Życzymy wiele radości i sukcesów w trakcie pracy z nowo nabytym urządzeniem.

WSKAZÓWKA:

W świetle obowiązującego prawa dotyczącego odpowiedzialności za produkt producent tego urządzenia nie odpowiada za szkody, które powstały w tym urządzeniu lub poprzez jego działanie, podczas:

- nieprawidłowej obsługi,
- nieprzestrzegania instrukcji obsługi,
- napraw przeprowadzanych przez osoby trzecie, nieautoryzowanych fachowców,
- montażu i wymiany na nieoryginalne części,
- użytkowania niezgodnego z przeznaczeniem,
- awarii instalacji elektrycznej, w przypadku nieprzestrzegania przepisów elektrycznych i przepisów VDE: 0100, DIN 57113 / VDE 0113.

Rekomendujemy Państwu:

Przed montażem i pierwszym uruchomieniem przeczytajcie Państwo cały tekst instrukcji obsługi. Instrukcja obsługi powinna Państwu ułatwić poznanie urządzenia oraz możliwości jego eksploatacji zgodnej z przeznaczeniem.

Instrukcja obsługi zawiera ważne wskazówki umożliwiające bezpieczną, fachową i ekonomiczną pracę z tym urządzeniem oraz informuje, jak unikać niebezpieczeństw, oszczędzić na kosztach napraw, ograniczyć czas przestojów i zwiększyć niezawodność oraz okres użytkowania urządzenia. Oprócz zasad bezpieczeństwa zawartych w instrukcji obsługi koniecznie musicie Państwo dodatkowo przestrzegać przepisów dot. eksploatacji maszyn, obowiązujących w Państwa kraju.

Prosimy, żebyście Państwo przechowywali instrukcję obsługi przy urządzeniu i zabezpieczyli ją przed zanieczyszczeniami i wilgocią w plastikowej osłonie. Przed podjęciem pracy każda osoba obsługująca musi ją przeczytać i dokładnie przestrzegać. Maszyna może być obsługiwana jedynie przez osoby, które zostały poinstruowane i przeszkolone odnośnie jej użytkowania i związanych z tym niebezpieczeństw. Należy przestrzegać minimalnego wieku pracowników. Obok wskazówek dot. bezpieczeństwa zawartych w tej instrukcji obsługi oraz przepisów obowiązujących w Państwa kraju, należy również przestrzegać innych powszechnie uznanych technicznych norm dot. eksploatacji urządzeń do obróbki drewna.

2. Wyposażenie (rys. 1-19)

1. Włącznik/wyłącznik
2. Popychadło
3. Popychacz
4. Korba ręczna
5. Odsysacz wiórów
6. Ogranicznik równoległy
7. Dźwignia zaciskowa
8. Uchwyt osłony noża struga
9. Gałka nastawcza głębokości skrawania
10. Podpora elementu obrabianego
11. Gumowa podkładka
12. Osłona noża struga
13. Stół posuwowy
14. Stół odbiorczy
15. Regulator ustawienia ostrza
16. Klucz imbusowy - mały
17. Klucz płaski
18. Podziałka (rys. 3)
19. Wskaźnik (rys. 3)
20. Stół do strugania grubościowego
21. Nóż
22. Zasuwa
23. Blok z nożami
24. Zapadki przeciwostrzowe
25. Uchwyt z blachą osłonową noża (rys. 5)
26. Klucz imbusowy - średni
27. Adapter do odsysania pyłu Ø 100 mm
28. Klucz imbusowy - duży
29. Podziałka (rys. 6)
30. Wskaźnik (rys. 6)
31. Śruba ustalająca
32. Śruba radełkowa
33. Śruba ustalająca
34. Śruba mocująca odsysacza wiórów
35. Wyłącznik przeciążeniowy
36. Podkładka
37. Śruba z łbem walcowym o gnieździe sześciokątnym
38. Podziałka (rys. 5)
39. Wskaźnik (rys. 5)
40. Blacha osłonowa noża

3. Zawartość zestawu

- Otworzyć opakowanie i wyjąć ostrożnie urządzenie.
- Usunąć materiał opakowaniowy oraz zabezpieczenia opakowania/transportowe (jeśli występują).
- Sprawdzić, czy zakres dostawy jest kompletny.
- Sprawdzić urządzenie i elementy wyposażenia pod kątem uszkodzeń transportowych.
- W miarę możliwości zachować opakowanie do zakończenia okresu gwarancyjnego.

UWAGA!

Urządzenie i materiały opakowaniowe nie mogą służyć jako zabawka dla dzieci! Nie pozwalać dzieciom na zabawę plastikowymi torebkami, foliami lub małymi częściami! Istnieje niebezpieczeństwo połknięcia i uduszenia!

- Strugarka (1x)
- Popychacz (1x)
- Popychadło (2x)
- Klucz płaski (1x)
- Klucz do śrub z łbem walcowym o gnieździe sześciokątnym mały (1x)
- Klucz m do śrub z łbem walcowym o gnieździe sześciokątnym średni (1x)
- Klucz m do śrub z łbem walcowym o gnieździe sześciokątnym duży (1x)
- Gumowa podkładka (4x)
- Podkładka (4x)
- Śruby z łbem walcowym o gnieździe sześciokątnym (4x)
- Tłumaczenie oryginalnej instrukcji eksploatacji (1x)
- Regulator ustawienia ostrza (1x)
- Korba ręczna (1x)
- Śruba ustalająca (1x)
- Podkładka śruby ustalającej (1x)
- Adapter do odsysania pyłu (1x)
- Odsysacz wiórów (1x)
- Ogranicznik równoległy (1x)
- Osłona noża struga (1x)
- Blacha osłonowa noża (1x)
- Śruby z łbem walcowym o gnieździe sześciokątnym (2x)
- Pierścień sprężysty (2x)
- Podkładka duża (1x)
- Nakrętka sześciokątna samozabezpieczająca (1x)

4. Użycie zgodne z przeznaczeniem

Maszyna do strugania wzdłużnego z funkcją strugania grubościowego służy do strugania wzdłużnego i grubościowego okorowanego drewna tarcicowego każdego rodzaju, o kwadratowym lub prostokątnym kształcie lub ze ściętymi brzegami.

Urządzenia używać tylko zgodnie z jego przeznaczeniem.

⚠ OSTRZEŻENIE!

Wykonywanie wymienionych poniżej prac jest zabronione:

- Wypełnianie ubytków drewna (tzn. Wszelka obróbka, której nie przeprowadza się na całej długości obrabianego przedmiotu)
- Wykonywanie wgłębień, czopowania lub wykonywanie otworów
- Struganie mocno pogiętego drewna, które nie przylega dostatecznie do stołu podawczego.

⚠ Modyfikowanie, wykorzystywanie niezgodnie z przeznaczeniem oraz wymienianie na inne znajdujące się na maszynie urządzenia zabezpieczające jest surowo zabronione. Podczas obróbki nie wolno usuwać zabezpieczenia mostków. Nieużywana część wału nożowego musi być osłonięta.

Wymagania dotyczące obsługi

Obsługiwanie i konserwacja urządzenia są dozwolone wyłącznie dla osób, które zostały wykwalifikowane w tym zakresie i poinformowane o zagrożeniach. Nigdy nie powierzać wykonywania prac przy urządzeniu dzieciom.

Nigdy nie powierzać wykonywania prac przy urządzeniu dorosłym bez należytego przeszkolenia. Przed rozpoczęciem użytkowania urządzenia operator musi przeczytać ze zrozumieniem instrukcję obsługi.

Kwalifikacje: Oprócz szczegółowego przeszkolenia przez kompetentną osobę do użytkowania urządzenia nie są wymagane żadne specjalne kwalifikacje.

Dolna granica wieku: Urządzenie mogą obsługiwać wyłącznie osoby powyżej 18 roku życia. Wyjątek stanowi użytkowanie w ramach praktyki zawodowej w celu pozyskania umiejętności pod nadzorem instruktora. Dolną granicę wieku użytkownika mogą określać przepisy lokalne.

Szkolenie: Do użytkowania urządzenia wymagany jest jedynie odpowiedni instruktaż przekazany przez kompetentną osobę lub zawarty w instrukcji obsługi. Specjalne szkolenie nie jest wymagane.

Urządzenia używać tylko zgodnie z jego przeznaczeniem. Każde użycie, odbiegające od opisanego w niniejszej instrukcji jest niezgodne z przeznaczeniem urządzenia. Za powstałe w wyniku niewłaściwego użytkowania szkody lub zranienia odpowiedzialność ponosi użytkownik / właściciel, a nie producent.

W zakres użytkowania zgodnego z przeznaczeniem wchodzi również przestrzeganie instrukcji obsługi, instrukcji montażu oraz wskazówek bezpieczeństwa zawartych w niniejszej instrukcji. Osoby obsługujące oraz przeprowadzające prace konserwacyjne na urządzeniu muszą zostać zapoznane z instrukcją jej użytkowania oraz możliwymi niebezpieczeństwami.

5. Ważne wskazówki

Ogólne wskazówki bezpieczeństwa

Uwaga! Podczas używania narzędzi elektrycznych należy przestrzegać zasadniczych środków bezpieczeństwa w celu ochrony przed porażeniem prądem, zagrożeniem obrażeniami i pożarem. Przed przystąpieniem do używania niniejszego narzędzia elektrycznego należy przeczytać wszystkie wskazówki i odpowiednio przechowywać je w bezpiecznym miejscu.

Bezpieczna praca

- 1 Należy zachować porządek w miejscu pracy
 - Bałagan w miejscu pracy wywołuje zagrożenie wypadkiem.

- 2 Zwracać uwagę na otoczenie
 - Nie wystawiać urządzenia na deszcz.
 - Nie używać elektronarzędzi w mokrym lub wilgotnym otoczeniu.
 - Proszę pamiętać o właściwym oświetleniu.
 - Nie używać narzędzi elektrycznych w miejscach, gdzie występuje zagrożenie pożarem lub wybuchem..
- 3 Proszę pamiętać o właściwym oświetleniu
 - Unikać zetknięcia części ciała z uziemionymi częściami urządzenia, np. rurami, elementami grzejnymi, kuchenkami, lodówkami.
- 4 Trzymać dzieci z dala od urządzenia!
 - Nie pozwalać innym osobom, by poruszały urządzeniem lub kablem, trzymać je z dala od obszaru roboczego.
- 5 Przechowywać urządzenie w pewnym miejscu
 - Nieużywane urządzenia powinny być przechowywane w suchym, zamkniętym i niedostępnym dla dzieci pomieszczeniu..
- 6 Nie przeciążać urządzenia
 - Pracuje ono lepiej i bezpieczniej przy podanej wydajności.
- 7 Używać odpowiednie urządzenie
 - Nie używać zbyt słabego urządzenia lub przystawek do ciężkich prac.
 - Narzędzia elektrycznego nie używać do cięcia drewna opałowego.
- 8 Zawsze nosić odpowiednią odzież roboczą
 - Nie nosić luźnej odzieży lub biżuterii.
 - Mogą one zostać wciągnięte przez ruchome części urządzenia. Przy pracy na wolnym powietrzu zalecane są gumowe rękawice i antypoślizgowe obuwie
 - W przypadku długich włosów używać siatki na włosy.
- 9 Stosować odpowiednie środki ochrony
 - Stosować okulary ochronne.
 - Podczas prac z dużą emisją pyłu stosować maskę chroniącą drogi oddechowe.
- 10 Podczas obróbki drewna,
 - Jeśli przewidziane są urządzenia do podłączenia służące do odsysania pyłu, należy sprawdzić, czy są podłączone i używane.
- 11 Nie używać kabla do innych celów
 - Nie przenosić urządzenia za kabel i nie ciągnąć go, by wyjąć wtyczkę z gniazdka. Chronić kabel przed gorącem, olejami i ostrymi krawędziami.
- 12 Zabezpieczyć obrabiany przedmiot
 - Używać uchwytów mocujących lub imadła, aby podtrzymać obrabiany przedmiot. Jest to bezpieczniejszy sposób podtrzymania niż własne ręce
- 13 Unikać nietypowej pozycji ciała
 - Zadbaj o stabilną pozycję i zachowanie równowagi w każdej chwili.
- 14 Starannie dbać o urządzenie
 - Pamiętać o tym, żeby urządzenie było zawsze czyste i naostrzone, co zapewnia dobrą i bezpieczną pracę.
 - Przestrzegać zasad konserwacji i wskazówek dotyczących wymiany części.
- Regularnie kontrolować wtyczkę i kabel, a w razie stwierdzenia uszkodzenia naprawę zlecić w autoryzowanym serwisie.
- Regularnie kontrolować przedłużacze i wymieniać te uszkodzone.
- Uchwyty utrzymywać suche, wolne od oleju i tłuszczu.
- 15 Wtyczkę należy wyjąć z gniazdka
 - W przypadku nieużywania narzędzia elektrycznego, przed przystąpieniem do konserwacji i przy wymianie narzędzi, jak np. brzeszczot piły, wiertła, frezy. Jeśli podczas pracy dojdzie do zablokowania wału strugarskiego na skutek zbyt dużej siły posuwu lub zacisku obrabianego przedmiotu, należy wyłączyć urządzenie i odłączyć je od zasilania. Usunąć obrabiany przedmiot i upewnić się, że wał strugarski obraca się swobodnie. Włączyć urządzenie, a następnie ponownie przeprowadzić czynność ze zmniejszoną siłą posuwu.
- 16 Nie zostawiać w urządzeniu kluczy ślusarskich
 - Przed włączeniem urządzenia skontrolować, czy usunięte zostały klucze ślusarskie i urządzenia nastawcze.
- 17 Unikać nieumyślnego uruchomienia
 - Upewnić się, że podczas wkładania wtyczki do gniazda przełącznik jest wyłączony.
- 18 Użyć przedłużacza w przypadku zastosowania na zewnątrz
 - Na powietrzu stosować wyłącznie dopuszczone do tego i odpowiednio oznaczone kable przedłużające..
- 19 Proszę postępować ostrożnie
 - Skupiać się na wykonywanych czynnościach. Pracować z rozważą. Nie używać narzędzia elektrycznego w stanie dekoncentracji.
- 20 Kontrolować urządzenie pod kątem usterek
 - Przed dalszym użyciem urządzenia sprawdzić uważnie elementy zabezpieczające i lekko uszkodzone części, czy spełniają właściwe i zgodne z przeznaczeniem funkcje.
 - Skontrolować, czy części ruchome funkcjonują bez zarzutu i nie zakleszczają się oraz czy nie są uszkodzone. Wszystkie części muszą być właściwie zamontowane, aby zapewnić bezpieczeństwo urządzenia.
 - Uszkodzone elementy zabezpieczające i części naprawiać niezwłocznie w autoryzowanym serwisie lub wymieniać, o ile nie podano inaczej w instrukcji obsługi.
 - Uszkodzone przełączniki muszą zostać wymienione w autoryzowanym serwisie.
 - Nie używać urządzeń, w których włącznik nie daje się włączyć lub wyłączyć..
- 21 UWAGA!**
 - Używanie innych narzędzi roboczych i innego osprzętu może powodować zagrożenie obrażeniami

- 22 Naprawę narzędzia elektrycznego należy zlecać wykwalifikowanemu elektrykowi
- Urządzenie to odpowiada ujednoliconym normom bezpieczeństwa. Napraw powinien dokonywać jedynie autoryzowany serwis, w przeciwnym wypadku może powstać niebezpieczeństwo dla użytkownika.

Opisywane urządzenie nie jest przeznaczone do użytkowania przez osoby (w tym także dzieci) z ograniczonymi możliwościami fizycznymi, sensorycznymi lub psychicznymi lub nieposiadające wymaganego doświadczenia i/lub wiedzy, chyba że pracują one pod nadzorem osoby odpowiedzialnej za ich bezpieczeństwo lub też otrzymują od niej instrukcje odnośnie pracy przy urządzeniu. Dzieci powinny przebywać pod nadzorem, aby uniemożliwić im zabawę przy urządzeniu.

SPECJALNE WSKAZÓWKI BEZPIECZEŃSTWA

- Nie stosować tępych noży. Niebezpieczeństwo odrzutu!
 - Blok tnący musi być cały czas osłonięty.
 - Do strugania krótkich przedmiotów obrabianych stosować popychacz.
 - Przy struganiu wąskich przedmiotów obrabianych należy podjąć dodatkowe środki bezpieczeństwa. Dla zapewnienia bezpiecznej pracy konieczne może być zastosowanie zabezpieczeń poprzecznych i osłon sprężyny.
 - Urządzenie nie jest przeznaczone do wycinania wpustów.
 - Zabezpieczenie przed odrzutem oraz walec podający należy poddawać regularnej kontroli.
 - Urządzenia wyposażone w odciąg wiórów i osłony odciągowe powinny być podłączone do odpowiednich urządzeń. Dany rodzaj materiału może nasilać tworzenie się pyłu.
 - Urządzenie przeznaczone jest wyłącznie do cięcia drewna i podobnych materiałów.
 - Jeśli nóż jest w 5% zużyty, trzeba go wymienić.
 - Używanie uszkodzonego popychacza może być niebezpieczne. Nieużywany popychacz należy zawsze przechowywać przy maszynie.
 - Podczas ręcznego wprowadzania przedmiotów obrabianych zwiększa się ryzyko odniesienia obrażeń. Należy przestrzegać zaleceń producenta dotyczących stosowania popychacza.
 - Nieprawidłowe ustawienie osłon ochronnych, stołu posuwowego lub kratek może doprowadzić do niekontrolowanych sytuacji.
 - Uszkodzone lub zabrudzone przedmioty obrabiane stwarzają zagrożenia. Urządzenie to nie jest przeznaczone do obróbki części metalowych.
- Niebezpieczeństwo odniesienia obrażeń!**
- Długie przedmioty obrabiane przeznaczone do cięcia umieszczać na stole rolkowym lub innym wsporniku. Inaczej można łatwo stracić kontrolę nad przedmiotem obrabianym.
 - Maszyna nadaje się wyłącznie do strugania wzdłużnego i grubościowego.

- Podczas pracy przy maszynie zawsze należy stosować odpowiednią odzież ochronną:
 - ochronę słuchu zabezpieczającą przed uszkodzeniami słuchu,
 - ochronę dróg oddechowych, aby zapobiec wdychaniu niebezpiecznych cząsteczek pyłu,
 - rękawice ochronne, aby zapobiec skaleczeniu przez ostre krawędzie lub noże,
 - okulary ochronne aby zapobiec obrażeniom oczu przez swobodnie latające odłamki.
- Następujących sytuacji należy bezwzględnie unikać:
 - przedwczesne przerwanie procesu cięcia (cięcia strugania nieobejmujące całej długości obrabianego przedmiotu);
 - struganie nierównych kawałków drewna, nierównomiernie przylegających do stołu posuwowego.
- Uwaga! Jeśli główne zasilanie sieciowe jest w złym stanie, podczas uruchamiania urządzenia istnieje ryzyko wystąpienia zwarcia. Może mieć to również wpływ na pozostałe funkcje (np. zapalenie się kontrolki). W przypadku zakłóceń w głównym zasilaniu sieciowym, prosimy o kontakt z miejscowego zakładem energetycznym w celu uzyskania pomocy i informacji.

Ryzyka szczątkowe

Mimo używania w sposób zgodny z przeznaczeniem nie można całkowicie uniknąć czynników ryzyka szczątkowego. Ze względu na charakter przebiegu pracy mogą występować następujące obrażenia:

- **⚠ OSTRZEŻENIE! Niebezpieczeństwo odniesienia obrażeń!** palców i rąk w wyniku dotknięcia nieosłoniętych obszarów wału nożowego, podczas wymiany narzędzia; poza może dojść do ich zmiążdżenia w wyniku otwarcia osłony ochronnej.
- obrażenia oczu,
- w okolicy wlotu i wylotu,
- w wyniku niebezpiecznego odrzutu,
- niebezpieczeństwo ze strony prądu elektrycznego, gdy przewody elektryczne nie zostały prawidłowo podłączone,
- podczas eksploatacji bez układu odsysania lub worka na wióry może powstać szkodliwy dla zdrowia pył drzewny,
- ze strony wyslizgujących się części.
- Części metalowe znajdujące się w przedmiocie obrabianym mogą spowodować stępienie lub uszkodzenie noża.
- Obrażenia dróg oddechowych w przypadku niesposobienia odpowiedniej maski przeciwpyłowej.

⚠ OSTRZEŻENIE! USZKODZENIA SŁUCHU!

Dłuższe przebywanie w bezpośredniej okolicy pracującego urządzenia może prowadzić do uszkodzenia słuchu. **Nosić nauszники ochronne!**

Pomimo przestrzegania instrukcji obsługi mogą pojawić się ukryte ryzyka szczątkowe.

Postępowanie w nagłych przypadkach

Zastosować odpowiednie do obrażenia środki pierwszej pomocy, a następnie jak najszybciej zapewnić wykwalifikowaną pomoc lekarską. Zabezpieczyć raną osobę przez innymi obrażeniami i unieruchomić ją. Na wypadek ewentualnych wypadków na stanowisku pracy zawsze powinna znajdować się apteczka pierwszej pomocy wg DIN 13164. Materiał pobrany z apteczki należy niezwłocznie uzupełnić.

Podczas wzywania pomocy należy podać następujące informacje

1. Miejsce wypadku
2. Rodzaj wypadku
3. Liczba rannych
4. Rodzaj obrażenia

6. Dane techniczne

Silnik prądu przemiennego:	230 V ~ 50 Hz
Moc P:	1500 W
Stopień ochrony:	IP20
Maks. szerokość obrabianego przedmiotu:	252 mm
Maks. wysokość obrabianego przedmiotu/przepust:	120 mm
Stół do strugania wzdłużnego:	920 x 263 mm
Stół do strugania grubościowego:	270 x 303 mm
Prędkość posuwu strugania grubościowego:	6 m/min
Prędkość obrotowa biegu jałowego noża struga:	9000 min ⁻¹
Maks. głębokość cięcia strugania wzdłużnego:	2 mm
Maks. głębokość cięcia strugania grubościowego:	2 mm
Maks. nachylenie ogranicznika równoległego:	45°
Odsysacz wiórów:	Ø 100 mm
Ciężar:	30,5 kg

Hałas i wibracje

Hałas tej piły został zmierzony zgodnie z EN 61029.

Poziom ciśnienia akustycznego L _{PA}	92,9 dB(A)
Odchylenie K _{PA}	3 dB
Poziom mocy akustycznej L _{WA}	105,9 dB(A)
Odchylenie K _{WA}	3 dB

Zakładać nauszники ochronne.

Hałas może powodować utratę słuchu.

Emisję hałasu oraz wibracje należy ograniczyć do minimum!

- Stosować wyłącznie sprawne urządzenia.
- Urządzenie poddawać regularnej konserwacji i czyszczeniu.
- Dostosować metodę pracy do urządzenia.
- Nie przeciążać urządzenia.
- W razie potrzeby oddać urządzenie do przeglądu.
- Gdy urządzenie nie jest używane, powinno być wyłączone.

7. Przygotowanie stanowiska pracy

Przed każdym użyciem sprawdzić:

- Włączniki i wyłączniki, łącznie z wyłącznikiem awaryjnym (jeśli dostępny) pod kątem poprawności działania
- **zasunięte oddzielające urządzenia zabezpieczające** przez otwarcie po kolei każdego oddzielającego urządzenia zabezpieczającego, aby wyłączyć maszynę oraz przez sprawdzenie, czy nie jest możliwe włączenie maszyny przy wszystkich otwartych urządzeniach zabezpieczających
- **Hamulec** sprawdzając działanie, by stwierdzić, czy hamowanie w danym czasie hamowania jest skuteczne oraz, o ile maszyna jest wyposażona w hamulec mechaniczny, sprawdzając hamulec po każdym uruchomieniu ochrony przed przeciążeniem
- **Kompensatory odrzutu** dokonując oględzin przynajmniej raz w trakcie zmiany, by stwierdzić, czy są w dobrym stanie technicznym, np. czy powierzchnia styku nie jest uszkodzona w wyniku uderzeń oraz czy kompensatory powracają na miejsce pod wpływem własnego ciężaru;
- **Nóż struga** pod kątem uszkodzeń i właściwego zamocowania.

Użytkowanie maszyny jest dozwolone wyłącznie wtedy, gdy spełnione są te wszystkie warunki.

Stosować wyłącznie dobrze naostrzone noże poddane konserwacji. Stosować wyłącznie noże przeznaczone do użytku z daną maszyną.

Do obróbki krótkich przedmiotów obrabianych stosować nieuszkodzone klocki do przesuwania lub popychacze.

Maszynę podłączyć do urządzenia odsysającego pył lub wióry.

Przed rozpoczęciem obróbki sprawdzić, czy ogranicznik jest mocno zaciśnięty.

Upewnić się, że przez cały czas możliwe jest zachowanie równowagi. Ustawić się bokiem do maszyny.

Gdy maszyna jest uruchomiona, trzymać ręce w bezpiecznej odległości od walca tnącego i miejsca wyrzucania wiórów.

Struganie rozpocząć dopiero wtedy, gdy walec tnący osiągnie wymaganą prędkość obrotową.

Poza tym upewnić się, że obrabiany przedmiot nie zawiera kabli, lin, sznurów itp. Nie obrabiać drewna, które zawiera liczne sęki lub dziurki po sękach.

Długie elementy obrabiane zabezpieczyć przed przechyleniem na końcu procesu cięcia. W tym celu stosować np. stojak rolkowy lub podobne urządzenia.

Stanowczo odradza się usuwania wiórów lub odprysków, gdy maszyna jest uruchomiona.

W przypadku zablokowania maszyny niezwłocznie ją wyłączyć. Wyjąć wtyczkę z zasilania i usunąć zakleszczony przedmiot obrabiany. Po każdym użyciu ustawić najmniejszą szerokość cięcia, aby zminimalizować obrażenia.

⚠ UWAGA!

Maszyna musi być stabilnie przymocowana do podłogi/blatu roboczego za pomocą odpowiednich śrub/ścisków stolarskich, aby zapobiec ryzyku przechylenia. (rys.19)

- Przed podłączeniem do sieci upewnić się, że dane na tabliczce identyfikacyjnej są zgodne z parametrami sieci.
- **⚠ OSTRZEŻENIE!** Przed jakimikolwiek pracami związanymi z czyszczeniem, ustawianiami, czynnościami konserwacyjnymi lub naprawczymi odłączyć wtyczkę od głównego zasilania elektrycznego!
- Regularnie sprawdzać, czy nóż (21) i zasuwa (22) są stabilnie zamontowane do bloku z nożami (23). (rys. 17)
- Nóż (21) może wystawać maksymalnie 1,1 mm ponad blok z nożami (23). (rys. 18)
- Sprawdzić zapadki przeciwodrzutowe (24) pod kątem poprawności działania. (rys. 15)
- Zawsze stosować środki ochrony oczu.
- Nigdy nie wykonywać wcięć, czopowania ani rzeźbienia.
- Przed uruchomieniem należy prawidłowo zamontować wszystkie osłony i zabezpieczenia.
- Nóż struga musi się swobodnie poruszać

8. Montaż

8.1 Ogranicznik równoległy (rys. 4/5)

- Przymocować uchwyt (25) do stołu posuwowego (13).
- Zwrócić uwagę, by otwory uchwyty (25) łączyły się z gwintami wewnętrznymi w stole posuwowym (13).
- Zamocować uchwyt (25) za pomocą obu dostarczonych śrub z łbem walcowym o gnieździe sześciokątnym na stole posuwowym (13).

8.2 Osłona noża struga (rys. 1-3)

Zamocować uchwyt osłony noża struga (8) po lewej stronie stołu odbiorczego (14) w taki sposób, żeby kołek i wkręt bez łba sięgały obu otworów.

- Przymocować osłonę noża struga (12) za pomocą dostarczonej śruby ustalającej (33).

8.3 Gumowe podkładki (rys. 1-2)

Przymocować cztery gumowe podkładki (11) za pomocą dostarczonych śrub z łbem walcowym o gnieździe sześciokątnym (37) i podkładek (36) do dolnej części urządzenia.

9. Zakład

⚠ UWAGA! Maszyna do strugania wzdłużnego z funkcją strugania grubościowego została zaprojektowana specjalnie do strugania drewna twardego. W tym celu zastosowano noże ze stali wysokostopowej (21). Podczas skrawania grubościowego przedmiot obrabiany musi płasko przylegać do powierzchni styku. W przypadku obrabiania większych lub cięższych przedmiotów obrabianych konieczne jest unieruchomienie maszyny na powierzchni ustawienia (np. za pośrednictwem gwintów na dnie maszyny).

- Włącznik/wyłącznik (1) znajduje się po lewej stronie maszyny. Zielony przycisk „I” służy do włączenia maszyny. Czerwony przycisk „0” służy do wyłączenia maszyny.
- Maszyna jest wyposażona w wyłącznik przeciążeniowy (35) chroniący silnik. W razie przeciążenia maszyna zatrzymuje się automatycznie. Po chwili wyłącznik przeciążeniowy (35) można przywrócić do pozycji początkowej.
- Podczas obróbki długich przedmiotów obrabianych stosować stoły rolkowe lub podobne wsporniki. Tego typu wyposażenie dodatkowe jest dostępne w marketach specjalistycznych. Należy je umieścić po stronie doprowadzającej i odbierającej strugarki. Wysokość należy ustawić w taki sposób, aby przedmiot obrabiany mógł być poziomo wprowadzany do maszyny i wyjmowany poziomo z maszyny.

9.1 Struganie wzdłużne

⚠ UWAGA! Przed wszelkimi pracami konserwacyjnymi, czyszczenia i ustawiania odłączyć wtyczkę od zasilania.

9.1.1 Ustawienie (rys. 1/3/5)

- Przekręcając gałkę nastawczą głębokości skrawania (9), ustawić wysokość stołu posuwowego (13). Ustawioną głębokość cięcia można odczytać na podziałce (18).
- Zablokować ogranicznik równoległy (6) za pomocą dźwigni zaciskowej (7). Ustawić pożądaną kąt. Ustawiony kąt można odczytać na podziałce (38). Po udanym ustawieniu ponownie przymocować ogranicznik równoległy (6) za pomocą dźwigni zaciskowej (7).

9.1.2 Mocowanie odsysacza wiórów (rys. 6-8/16)

- Przymocować korbę ręczną (4) do podpory na stole odbiorczym (14). Przekręcając korbę ręczną (4) w kierunku przeciwnym do ruchu wskazówek zegara, ustawić stół do strugania grubościowego (20) w najniższym położeniu.
- Przymocować odsysacz wiórów (5) do stołu do strugania grubościowego (20).
- Przekręcić korbę ręczną (4) w kierunku zgodnym z ruchem wskazówek zegara, aż odsysacz wiórów (5) będzie stabilnie zamocowany, a wybrzuszenie (C) będzie pokrywało się z wyłącznikiem bezpieczeństwa (D2).
- Zamocować adapter do odsysania pyłu Ø 100 mm (27) na odsysaczy pyłu (5).

- Podłączyć strugarkę do instalacji odsysającej wióry (poza zakresem dostawy).

9.1.3 Obsługa skrawania wzdłużnego (rys. 9/10)

- Odkręcić gałkę ustalającą (32) i przesunąć osłonę noża struga (12) na całą długość obrabianego przedmiotu. Następnie ponownie dokręcić gałkę ustalającą (32).
- Podłączyć wtyczkę do gniazda elektrycznego. Uruchomić strugarkę (1) zielonym przyciskiem „I”.
- Umieścić przedmiot obrabiany na stole posuwowym (13). Obiema rękoma chwycić popychadło (2) i popchnąć przedmiot obrabiany do przodu w kierunku stołu odbiorczego (14) nad nożem (21).
- Po zakończeniu pracy wyłączyć maszynę. W tym celu nacisnąć czerwony przycisk „0”. Na koniec odłączyć maszynę od zasilania.
- Gdy maszyna znajdzie się w całkowitym bezruchu, ze stołu posuwowego (13), stołu odbiorczego (14) i bloku z nożami (23) usunąć wióry i pył.
- Ustawić osłonę noża struga (12) w położeniu wyjściowym i zakryć nią nóż struga na całej długości.

9.2 Struganie grubościowe

⚠ UWAGA! Przed wszelkimi pracami konserwacyjnymi, czyszczenia i ustawiania odłączyć wtyczkę od zasilania.

9.2.1 Ustawienie (rys. 13)

Przymocować korbę ręczną (4) do podpory na stole odbiorczym (14) i ustawić stół do strugania grubościowego (20) na żądanej wysokości. Ustawiony kąt można odczytać na podziałce (29).

9.2.2 Mocowanie odsysacza wiórów (rys. 8, 11-13, 16)

- Poluzować gałkę ustalającą (32) i pociągnąć osłonę noża struga (12) maksymalnie do przodu.
- Przymocować odsysacz wiórów (5) do stołu odbiorczego (14). Jednocześnie uważać, żeby kołki oporowe i śruby mocujące zawsze (34) sięgały otworów i gwinta wewnętrznego w stole odbiorczym (14), a także, żeby wybrzuszenie (B) pokrywało się z wyłącznikiem bezpieczeństwa (D1).
- Przekręcić śrubę mocującą (34) do momentu zamocowania odsysacza wiórów (5).
- Zamocować adapter do odsysania pyłu Ø 100 mm (27) na odsysaczy pyłu (5).
- Podłączyć strugarkę do instalacji odsysającej wióry (poza zakresem dostawy).

9.2.3 Obsługa skrawania grubościowego (rys. 11/13/17)

- Podłączyć wtyczkę do gniazda elektrycznego. Uruchomić strugarkę zielonym przyciskiem „I”.
- Umieścić przedmiot obrabiany na stole do strugania grubościowego (20). Ustawić przedmiot obrabiany w kierunku stołu posuwowego (13).
- Po zakończeniu pracy wyłączyć maszynę. W tym celu nacisnąć czerwony przycisk „0”. Na koniec odłączyć maszynę od zasilania.
- Gdy maszyna znajdzie się w całkowitym bezruchu, ze stołu do strugania grubościowego (20) i bloku z nożami (23) usunąć wióry i pył.

- W przypadku dłuższych części obrabianych stosować rozkładaną podporę elementu obrabianego (10).

9.3 Wymiana noża (rys. 17/18)

- **⚠ UWAGA!** Przed wymianą noża należy bezwzględnie wyjąć wtyczkę z gniazda elektrycznego.
- Usunąć ogranicznik równoległy wykonując na odwrót czynności przedstawione w punkcie 8.2.
- Pociągnąć osłonę noża struga (12) maksymalnie do przodu, tak żeby cały blok z nożami (23) został odkryty.
- Poluzować śruby naprężające (A), przekręcając je za pomocą dostarczonego klucza płaskiego (17) w kierunku zgodnym z ruchem wskazówek zegara. Przekręcić blok z nożami (23) w taki sposób, by zasuwa (22) z nożem (21) mogła zostać wysunięta.
- Oczyszczyć wszystkie istotne części oraz szczeliny noży w bloku z nożami (23).
- Ponownie zamocować zasuwę (22) z nowym nożem (21) i ustawić ją bocznie w stosunku do bloku z nożami.
- Regulator ustawienia ostrzy (15) przymocować do bloku z nożami tak, jak przedstawiono to na rys. 18. Zwracać uwagę, by nóż (21) z obu stron dotykał regulatora ustawieni ostrz (15).
- Zamocować śrubę naprężającą (A) za pomocą dostarczonego klucza płaskiego (17).
- Przesunąć osłonę noża struga (12) do położenia wyjściowego tak, żeby nóż (21) został zakryty.

⚠ UWAGA!

Dla tego urządzenia stosować wyłącznie noże zalecane przez producenta. W przypadku stosowania innych noży w związku z możliwością utraty kontroli powstaje ryzyko odniesienia obrażeń. Nie dokręcać gwintów za mocno ani za luźno. Zasuwy (22) lub śruby ze zużytymi gwintami należy niezwłocznie wymienić.

10. Czyszczenie, konserwacja i zamawianie części zamiennych

Ogólne czynności konserwacyjne

Od czasu do czasu przecierać maszynę ściereczką, by usunąć wióry i pył. W celu wydłużenia żywotności narzędzia naoliwić elementy obrotowe raz w miesiącu. Nie oliwić silnika. Nie używać żadnych żrących środków do czyszczenia tworzywa sztucznego.

⚠ OSTRZEŻENIE! Przed jakimikolwiek pracami związanymi z czyszczeniem, ustawianiami, czynnościami konserwacyjnymi lub naprawczymi odłączyć wtyczkę od głównego zasilania elektrycznego!

10.1 Czyszczenie

- Urządzenia zabezpieczające, szczeliny powietrzne i obudowa silnika powinny być w miarę możliwości zawsze wolne od pyłu i zanieczyszczeń. Urządzenie wycierać czystą ściereczką lub przedmuchać sprężonym powietrzem o niskim ciśnieniu.
 - Zaleca się czyszczenie urządzenia bezpośrednio po każdorazowym użyciu.
 - Urządzenie czyścić regularnie wilgotną ściereczką z niewielką ilością szarego mydła. Nie używać żadnych środków czyszczących ani rozpuszczalników; mogą one uszkodzić części urządzenia wykonane z tworzywa sztucznego. Należy uważać, aby do wnętrza urządzenia nie dostała się woda.
- Przedostanie się wody do urządzenia elektrycznego zwiększa ryzyko porażenia prądem.**
- Regularnie oczyszczając wyrzut trocin i/lub odsysacz wiórów.
 - Nigdy nie spryskiwać urządzenia wodą!

10.2 Konserwacja (rys. 1/15)

10.2.1 Maszyna

Cyklicznie po 10 roboczogodzinach smarować poniższe części:

- łożyska walców doprowadzających i odprowadzających, zapadki przeciwdrzutowe (24)
- łożyska rolek i kół pasowych
- pręty gwintowane do ustawiania wysokości stołu do strugania grubościowego (20)

Stosować wyłącznie smar suchy.

Nie doprowadzić stołu posuwowego (13), stołu odbiorczego (14), stołu do strugania grubościowego, walców doprowadzających i odprowadzających e oraz zapadek przeciwdrzutowych (24) do zanieczyszczenia żywicą. Zanieczyszczone walce doprowadzające i odprowadzające lub zapadki przeciwdrzutowe (24) należy oczyścić. Aby nie dopuścić do przegrzania silnika, należy regularnie usuwać pył osadzający się na otworach wentylacyjnych. Poprawić ślizg stołu, cyklicznie smarując go smarem.

10.2.2 Wiertło trepanacyjne

Nóż (21), zasuwę (22) i blok z nożami (23) należy regularnie oczyszczać z żywicy. W tym celu stosować odpowiednie środki do usuwania żywicy.

10.3 Zamawianie części zamiennych:

Podczas zamawiania części zamiennych należy podać następujące dane:

- Typ urządzenia
- Numer artykułu
- Numer identyfikacyjny
- Numer części zamiennej

Naprawy i prace, które nie zostały opisane w niniejszej instrukcji może wykonywać wyłącznie wykwalifikowany personel.

Informacje serwisowe

Należy pamiętać, że w przypadku tego produktu poniższe części podlegają naturalnemu zużyciu lub zużyciu uwarunkowanemu użytkowaniem, bądź są potrzebne jako materiały zużywalne.

Części zużywające się:*

- Paski klinowe
- Szczotki węglowe
- Nóż struga

* opcjonalnie w zakresie dostawy!

11. Przechowywanie

Urządzenie i wyposażenie dodatkowe przechowywać w miejscu ciemnym, suchym i wolnym od przemarzania, zabezpieczyć przed dziećmi. Optymalna temperatura przechowywania 5 do 30°C.

Narzędzie elektryczne przechowywać w oryginalnym opakowaniu. Przykryć narzędzie elektryczne, by chronić je przed pyłem lub wilgocią. Zachować instrukcję obsługi urządzenia elektrycznego.

12. Podłączenie elektryczne

⚠ OSTRZEŻENIE! Porażenie prądem elektrycznym! Istnieje ryzyko obrażeń spowodowanych prądem elektrycznym!

Uszkodzony kabel lub wtyczka mogą doprowadzić do porażenia prądem elektrycznym.

Unikać kontaktu ciała z uziemionymi częściami i zabezpieczać się w ten sposób przed porażeniem prądem elektrycznym.

⚠ Eksploatacja jest dopuszczalna wyłącznie z bezpiecznikiem różnicowoprądowym (RCD maks. Dopuszczalny prąd różnicowy 30 mA).

Wtyczkę kabla zasilania podłączać do gniazda o pasującym kształcie, napięciu i częstotliwości, zgodnego z obowiązującymi przepisami. Nie ciągnąć za przewód zasilania w celu wyjęcia wtyczki z gniazda.

Zainstalowany silnik elektryczny jest gotowy do eksploatacji. Przyłączy odpowiada właściwym przepisom VDE (Związek Elektryków Niemieckich) oraz normom DIN. Przyłączy sieciowe udostępniane przez klienta oraz przedłużacz muszą być zgodne z powyższymi przepisami.

- Produkt odpowiada wymogom normy EN 61000-3-11 i jest odbiornikiem objętym specjalnymi warunkami przyłączenia. Oznacza to, iż niedopuszczalne jest podłączanie go do sieci w dowolnie wybranych miejscach.
- Przy niekorzystnych warunkach zasilania urządzenie może spowodować przejściowe wahania napięcia.
- Urządzenie może być podłączane do sieci jedynie w punktach:
 - a) nie przekraczających maksymalnej, dopuszczalnej impedancji 0,315 Ω lub

- b) w których wytrzymałość sieci na obciążenie prądem stałym wynosi przynajmniej 100 A na fazę
- Użytkownik musi się upewnić w odpowiednim zakładzie energetycznym, iż miejsce, w którym chce on podłączyć urządzenie odpowiada jednemu z wyżej wymienionych wymogów a) lub b).

Ważne wskazówki

W przypadku przeciążenia silnika wyłącza się on samoczynnie. Po czasie chłodzenia (zróżnicowany), silnik można ponownie uruchomić.

Uszkodzone przyłącze elektryczne

Na przewodach elektrycznych powstają często uszkodzenia izolacji.

Przyczyną może być:

- Ściskanie, w przypadku gdy przewody są prowadzone przez okna lub szczeliny w drzwiach.
- Zagięcia, w przypadku nieprawidłowego zamocowania lub prowadzenia przewodów.
- Przecięcia, w przypadku najeżdżania na przewody.
- Uszkodzenia izolacji, w przypadku wrywania z gniazdka naściennego.
- Pęknięcia, w przypadku starej izolacji.

Uszkodzone przewody elektryczne nie mogą być stosowane i ze względu na uszkodzenie izolacji zagrażają życiu. Elektryczne przewody należy regularnie kontrolować pod kątem uszkodzeń.

Pamiętać, by podczas sprawdzania przewodu nie był on podłączony do sieci elektrycznej. Przewody elektryczne muszą odpowiadać właściwym przepisom VDE (Związek Elektryków Niemieckich) oraz normom DIN. Stosować wyłącznie przewody elektryczne z oznaczeniem H05VV-F.

Odpowiednia informacja znajduje się na oznaczeniu typu, umieszczonym na przewodzie.

Silnik prądu przemiennego

- Napięcie sieciowe musi wynosić 230 V~ / 50 Hz.
- Przedłużacze o długości 25 m muszą posiadać przekrój wynoszący 1,5 milimetra kwadratowego, > 25m długość / 2,5mm².

Podłączanie oraz naprawy wyposażenia elektrycznego mogą być przeprowadzane przez wykwalifikowanego elektryka. W przypadku pytań proszę o podanie następujących danych:

- Rodzaj prądu silnika
- Dane znajdujące się na tabliczce znamionowej maszyny
- Dane znajdujące się na tabliczce znamionowej silnika

13. Utylizacja i recykling

Podczas transportu, aby zapobiec uszkodzeniom, urządzenie znajduje się w opakowaniu. Opakowanie to jest surowcem, który można użytkować ponownie lub można przeznaczyć do powtórnego przerobu. Urządzenie oraz jego osprzęt składają się z różnych rodzajów materiałów, jak np. metal i tworzywa sztuczne. Uszkodzone części dostarczyć do punktu utylizacji. Proszę poprosić o informację w sklepie specjalistycznym bądź w placówce samorządu lokalnego.

14. Pomoc dotycząca usterek

Usterka	Możliwa przyczyna	Pomoc
Nie można uruchomić maszyny	Brak napięcia sieciowego zużyte szczotki węglowe niezamontowane króćce odsysające	Sprawdzić zasilanie zanieść maszynę do punktu serwisowego
Maszyna nie działa lub nagle się zatrzymuje	Przerwa w dostawie prądu Uszkodzony silnik lub wyłącznik Sprawdzić mikroprzełącznik	Sprawdzić bezpiecznik/sprawdzić ochronę przed przeciążeniem Zlecić przegląd silnika lub wyłącznika wykwalifikowanemu elektrykowi Zamontować osłonę odsysacza (jeśli dostępna), tak by dotykała ona mikroprzełącznika sprawdzić zabezpieczenie wstępne od strony sieci Maszyna nie uruchamia się ponownie sama ze względu na wbudowane zabezpieczenie niedomiarowo-napięciowe i po przywróceniu napięcia należy ją ponownie włączyć.
Maszyna zatrzymuje się podczas strugania	Stępiony/zużyty nóż struga Aktywował się wyłącznik przeciążeniowy Sprawdzić mikroprzełącznik Odbiór zbyt dużej ilości wiórów Zbyt duży posuw	Zmienić lub naostrzyć nóż Po minięciu czasu chłodzenia ponownie uruchomić silnik Osłonę odsysacza lub blokadę stołu zamontować w taki sposób, by dotykały mikroprzełącznika. Zredukować odbiór wiórów Zredukować prędkość posuwu
Przedmiot obrabiany zakleszcza się podczas strugania grubościowego	Zbyt duża głębokość cięcia	Zmniejszyć głębokość cięcia i obrabiać przedmiot obrabiany w kilku etapach
Prędkość obrotowa spada podczas strugania	Odbiór zbyt dużej ilości wiórów Zbyt duży posuw Stępiony nóż	Zredukować odbiór wiórów zredukować prędkość posuwu wymienić nóż
Niezadowolający stan powierzchni	Stępiony/zużyty nóż struga Nóż struga oblepiony wiórami Nieregularne podawanie	Zmienić lub naostrzyć nóż Usunąć wióry Przedmiot obrabiany podawać ze stałym naciskiem i ze zmniejszoną prędkością podawania
Obrabiana powierzchnia jest zbyt chropowata	Przedmiot obrabiany jest zbyt wilgotny	Wysuszyć przedmiot obrabiany
Obrabiana powierzchnia jest popękana	• Przedmiot obrabiany był obrabiany niezgodnie z pokrojem • Zestrugano zbyt dużą ilość materiału naraz	• Obrabiać przedmiot obrabiany od strony przeciwnej • Obrabiać przedmiot obrabiany w kilku etapach
Zbyt mały posuw przedmiotu obrabianego podczas strugania grubościowego	• Przedmiot obrabiany był obrabiany niezgodnie z pokrojem • Zestrugano zbyt dużą ilość materiału naraz	• Oczyszczyć blat stołu i posmarować grubą warstwą smaru • Naprawić wałki transportujące • Ustawić dźwignię ustawienia strugania grubościowego w położeniu górnym
Zatkany wyrzut trocin podczas strugania grubościowego (bez układu odsysania)	Odbiór zbyt dużej ilości wiórów Stępiony nóż Zbyt wilgotne drewno	Zredukować odbiór wiórów Wymienić nóż Wysuszyć przedmiot obrabiany
Zatkany wyrzut wiórów podczas strugania wzdłużnego (bez układu odsysania)	Odbiór zbyt dużej ilości wiórów Zbyt duży posuw Stępiony nóż Zbyt wilgotne drewno	Zredukować odbiór wiórów Zredukować prędkość posuwu Wymienić nóż Wysuszyć przedmiot obrabiany

Wyjście wiórów z układem odsysania zatkałe podczas strugania wzdłużnego lub grubościowego	Zbyt słabe odsysanie	Należy zastosować urządzenie odsysające, które na króćcach przyłączeniowych odsysania zapewnia przepływ powietrza z prędkością co najmniej 20 m/s
---	----------------------	---

Akcesoria opcjonalne

	Nóż struga ze stali HSS Dwuczęściowy zestaw Numer artykułu: 3902204701 EAN: 4046664023333
---	--

Regularne okresy konserwacji		Przed każdym uruchomieniem	W razie potrzeby	Co tydzień	Po 6 miesiącach
Kontrola noża struga pod kątem prawidłowego stanu	Skontrolować	X			
	Wymenić		X		X
Sprawdzić sprawność urządzeń zabezpieczających	Skontrolować	X			
	Wymenić		X		
Oczyścić maszynę z pyłu/wiórów	Oczyścić	X			
Sprawdzić napięcie oraz stan/zużycie paska napędowego	Skontrolować		X		
	Wymenić				
Naoliwić/nasmarować wszystkie ruchome komponenty złączeniowe				X	X

Obrazložitev simbolov na napravi



(SI) Pred zagonom preberite navodila za uporabo in varnostne napotke ter jih upoštevajte!



(SI) **OPOZORILO!** Nosite zaščitna očala. Med delom nastajajo iskre ali drobcji, trske in prah, ki jih izvrže iz naprave, ki lahko povzročijo izgubo vida.



(SI) Nosite zaščito sluha!



(SI) **Nosite masko proti prahu.** Pri delu z lesom in drugimi materiali lahko nastane zdravju škodljiv prah. Materiala, ki vsebuje azbest, ni dovoljeno obdelovati!



(SI) **OPOZORILO!** Nevarnost telesnih poškodb! Ne posegajte v delujoče skobeljno rezilo.

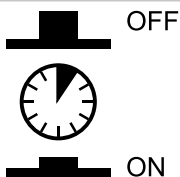

(SI) Preobremenitveno stikalo

1. Uvod

PROIZVAJALEC:

**scheppach Fabrikation von
Holzbearbeitungsmaschinen GmbH**
Günzburger Straße 69
D-89335 Ichenhausen

SPOŠTOVANI KUPEC,

želimo vam veliko veselja in uspeha pri delu z vašim novim strojem.

OB VESTILO :

V skladu z veljavnim zakonom o varnosti izdelkov proizvajalec te naprave ni odgovoren za poškodbe nastale na napravi ali z uporabo te naprave zaradi:

- neprimerne uporabe,
- neupoštevanja navodil za uporabo,
- popravila s strani nepooblaščenih in neusposobljenih oseb,
- vgradnje in zamenjave neoriginalnih rezervnih delov,
- neprimerne uporabe,
- napak na električnem sistemu, nastalih zaradi neupoštevanja električne specifikacije za napravo in pravil VDE 0100, DIN 57113/ VDE 0113.

PRIPOROČILA:

Pred sestavo in uporabo stroja preberite celotna navodila za uporabo.

Navodila so namenjena vašemu lažjemu spoznavanju s strojem, njegovo pravilno rabo ter načini uporabe. Priročnik za uporabo vsebuje pomembna navodila o tem kako varno, ustrezno in ekonomično delati z vašim strojem, kako se izogniti nevarnosti, prihraniti stroške in skrajšati čas popravila ter izboljšati zanesljivost in podaljšati življenjsko dobo vašega stroja.

Poleg navodil za varno delovanje naštetih v tem priročniku, morate vedno upoštevati vse predpise za varno delo, ki veljajo v vaši državi.

Navodila za uporabo hranite v bližini stroja. Hranite jih v prozorni plastični mapi in jih s tem zaščitite pred vlago in umazanijo. Z navodili mora biti seznanjen vsak posameznik pred pričetkom dela s strojem. Stroj lahko uporabljajo le osebe, ki so bile usposobljene za njegovo uporabo in so seznanjene z nevarnostmi povezanimi z uporabo stroja. Upoštevati je potrebno minimalno starostno mejo za delo s strojem.

Poleg tukaj navedenih varnostnih navodil in posebnih predpisov, ki veljajo v vaši državi, je potrebno pri delu s strojem upoštevati še splošno uveljavljena tehnična pravila za rokovanje z napravami za obdelovanje lesa.

Ne prevzemamo nikakršne odgovornosti za nezgode in poškodbe, nastale zaradi neupoštevanja teh navodil in varnostnih napotkov.

1. Opis naprave(Abb. 1-19)

1. Stikalo za vklop/izklop
2. Potisni blok
3. Potisna palica
4. Ročica
5. Odsesavanje ostružkov
6. Vzporedni naslon
7. Vpenjalni vzvod
8. Držalo pokrova skobeljnega rezila
9. Gumb za nastavljanje globine reza
10. Podlaga za obdelovanec
11. Gumijasta noga
12. Pokrov skobeljnega rezila
13. Podajalna miza
14. Miza za snemanje
15. Blok za nastavljanje rezil
16. Inbus ključ – majhen
17. Viličasti ključ
18. Skala (slika 3)
19. Kazalec (slika 3)
20. Miza za debelinsko skobljanje
21. Rezilo
22. Prečka
23. Blok z rezili
24. Kavliji za zaščito pred povratnim udarcem
25. Držalo s pločevinastim pokrovom rezila (slika 5)
26. Inbus ključ – srednji
27. Adapter za odsesavanje prahu Ø 100 mm
28. Inbus ključ – velik
29. Skala (slika 6)
30. Kazalec (slika 6)
31. Pritrdilni vijak
32. Narebričeni vijak
33. Pritrdilni vijak
34. Vijak za fiksiranje priprave za odsesavanje ostružkov
35. Preobremenitveno stikalo
36. Podložka
37. Inbus vijak
38. Skala (slika 5)
39. Kazalec (slika 5)
40. Pločevinasti pokrov rezila

3. Vsebina kompleta

- Odprite embalažo in previdno vzemite napravo iz embalaže.
- Odstranite embalažni material in embalažne in transportne varovalne priprave (če obstajajo).
- Preverite, če je obseg dobave popoln.
- Preverite morebitne poškodbe naprave in delov pribora, do katerih bi lahko prišlo med transportom.
- Po možnosti shranite embalažo do poteka garancijskega roka.

POZOR

Naprava in embalažni material nista igrača za otroke! Otroci se ne smejo igrati s plastičnimi vrečkami, folijo in malimi deli opreme! Obstaja nevarnost zaдушitve in zaužitja takšnih delov materiala!

- Skobeljni stroj (1 x)
- Potisna palica (1 x)

- Potisni blok (2 x)
- Viličasti ključ (1 x)
- Majhen inbus ključ (1 x)
- Srednji inbus ključ (1 x)
- Velik inbus ključ (1 x)
- Gumijasta noga (4 x)
- Podložka (4 x)
- Inbus vijak (4 x)
- Prevod originalnih navodil za uporabo (1 x)
- Blok za nastavljanje rezil (1 x)
- Ročica (1 x)
- Pritrdilni vijak (1 x)
- Podložka pritrdilnega vijaka (1 x)
- Adapter za odsesavanje prahu (1 x)
- Odsesavanje ostružkov (1 x)
- Vzpostredni naslon (1 x)
- Pokrov skobeljnega rezila (1 x)
- Pločevinasti pokrov rezila (1 x)
- Inbus vijak (2 x)
- Vzmetni obroček (2 x)
- Velika podložka (1 x)
- Samovarovalna šestroba matica (1 x)

4. Predpisana namenska uporaba

Debelinski/poravnalni skobeljni stroj je namenjen poravnalnemu in debelinskemu skobljanju obžaganega rezanega lesa vseh vrst kvadratne, pravokotne ali poševne oblike.

Napravo je dovoljeno uporabljati samo za namene, za katere je bila izdelana.

⚠ OPOZORILO!

Sledečih del ni dovoljeno izvajati:

- Vstavitvena dela (tj. vsakršna obdelava, ki ne poteka čez celotno dolžino obdelovanca)
- Vdolbine, čepi in izrezi
- Skobljanje zelo zvitiga lesa, pri katerem ni zadostnega stika z nosilno mizo.

⚠ Najstrožje prepovedano je demontirati, spreminjati ali odtujiti od namena zaščitne naprave ali nameseliti tuje zaščitne naprave.

Mostične zaščitne naprave ni dovoljeno odstraniti med obdelavo. Neuporabljen del gredi rezila mora biti pokrit.

Zahteve za upravljavca

Napravo lahko upravljajo in vzdržujejo samo osebe, ki se na to spoznajo in so poučene o nevarnostih. Nikoli ne pustite otrokom, da bi delali z napravo. Nikoli ne pustite odraslim brez ustreznega uvajanja, da bi delali z napravo.

Upravljavec mora pred uporabo naprave pozorno prebrati navodila za uporabo ter jih razumeti.

Usposobljenost: Razen izčrpnega uvajanja s strani strokovnjaka ni potrebna nobena posebna usposobljenost za uporabo naprave.

Minimalna starost: Napravo lahko uporabljajo samo osebe, ki so dopolnile 18 let. Izjemo predstavljajo mladostniki, če napravo uporabljajo tekom poklicnega izobraževanja, da dosežejo spretnost, in so pod nadzorom mentorja.

Minimalno starost uporabnika lahko določajo lokalna določila.

Šolanje: Uporaba naprave zahteva samo ustrezno uvajanje s strani strokovnjaka oz. z navodili za uporabo. Posebno šolanje ni potrebno.

Napravo je dovoljeno uporabljati samo za namene, za katere je bila izdelana. Vsaka druga uporaba šteje kot nenamenska nedovoljena uporaba. Za kakršnekoli poškodbe ali škodo, ki bi nastale zaradi nedovoljene uporabe, nosi odgovornost uporabnik/upravljalac in ne proizvajalec.

⚠ Prosimo, da upoštevate, da naše naprave niso bile konstruirane za namene uporabe v obrtništvu ali industriji. Ne prevzemamo nobene odgovornosti, če je bila naprava uporabljena v obrtništvu ali industriji ter v podobnih dejavnostih.

5. Pomembni napotki

Informacije o splošni varnosti

m **Pozor!** Pri uporabi električnih orodij je treba zaradi zaščite pred električnim udarom, nevarnostjo poškodb in požara upoštevati sledeče temeljne varnostne ukrepe. Pred uporabo električnega orodja preberite vse te napotke in jih varno shranite.

Varno delo

- 1 Vzdržujte Vaše delovno območje v dobrem redu**
 - Nered v delovnem območju predstavlja nevarnost za nezgodo.
- 2 Upoštevajte vplive okolja**
 - Ne izpostavljajte električnega okolja dežju.
 - Ne uporabljajte električnega orodja v vlažnem ali mokrem okolju.
 - Poskrbite za dobro osvetljavo.
 - Električnih orodij ne uporabljajte, če obstaja nevarnost požara ali eksplozije.
- 3 Zaščitite se pred električnim udarom**
 - S telesom se ne dotikajte ozemljenih delov, npr. cevi, grednih teles, štedilnikov, hladilnikov.
- 4 Otroci naj se ne nahajajo v bližini!**
 - Ne dovolite, da bi se druge osebe dotikale orodja ali kabla, naj se ne nahajajo v Vašem delovnem območju.
- 5 Dobro shranjujte Vaše orodje**
 - Neuporabljan orodje morate shranjevati v suhem, zaprtem in za otroke nedostopnem prostoru.
- 6 Ne preobremenjujte Vašega orodja**
 - Delali boste bolje in varneje znotraj navedenega močnostnega območja.
- 7 Uporabljajte pravo orodje**
 - Ne uporabljajte slabega orodja ali dodanih naprav za težka dela.
 - Ne uporabljajte orodja za namene in dela, za katere orodje ni namenjeno; na primer ne uporabljajte ročne krožne žage za podiranje dreves ali rezanje vej.
 - Električnega orodja ne uporabljajte za žaganje drv.
- 8 Nosite ustrezna delovna oblačila**
 - Ne nosite ohlapnih oblačil ali nakita. Le-te lahko zagrabijo premični deli naprave.
 - Pri delu na prostem je priporočena uporaba obutve, ki je odporna proti drsenju.

- Če imate dolge lase, pri delu uporabljajte mrežico za lase.

9 Uporabljajte zaščitno opremo.

- Nosite zaščitna očala.
- Pri delih, kjer se praši, uporabljajte dihalno masko.

10 Priključujte opremo za odsesavanje prahu

- Če obstajajo naprave za priključitev opreme za odsesavanje prahu, se prepričajte, da bodo le-te priključene in uporabljane.
- Uporaba v zaprtih prostorih je dovoljena samo z ustrežno napravo za odsesavanje.

11 Kabla na uporabljajte za druge namene

- Orodja ne prenašajte za kabel in kabla ne uporabljajte za izvlačenje vtikača iz vtičnice. Kabel varujte pred toploto, oljem in pred ostrimi robovi.

12 Zavarujte obdelovanec

- Uporabljajte vpenjalne naprave ali primež za držanje obdelovanca. S tem se bo obdelovanec nahajal v čvrstem položaju kot pa, če bi ga držali z roko in omogočeno Vam bo izvajanje dela z obema rokama.

13 Izogibajte se nenaravni drži telesa.

- Pazite, da stojite varno in da vedno ohranjate ravnotežje.
- Izogibajte se nerodnim položajem rok, pri katerih bi se zaradi nenadnega zdrsa ena ali obe roki lahko dotaknili žaginega lista.

14 Skrbno negujte Vaše orodje

- Vzdržujte Vaše orodje v ostrem in čistem stanju, da boste lahko delali varno.
- Upošteвайте predpise za vzdrževanje in napotke za zamenjavo orodja.
- Redno preverjajte vtikač in kabel in ju dajte v primeru poškodbe popraviti priznanemu strokovnjaku.
- Redno preverjajte kabelski podaljšek in ga po potrebi zamenjajte.
- Ročaje vzdržujte v suhem stanju in brez prisotnosti olja in maščobe.

15 Vtič odklopite iz vtičnice.

- Drobcev, trsk ali zataknjenih delčkov lesa ne odstranjujte, medtem ko žagin list deluje.
- Ob neuporabi električnega orodja, pred vzdrževanjem in pri menjavi orodij, kot npr. žagin list, vrtalnik, rezkalnik.
 - Če skobeljna gred pri delu zaradi prevelike sile potiskanja ali zatika obdelovanca zablokira, izklopite napravo in jo odklopite od električnega omrežja. Odstranite obdelovanec in se prepričajte, da se skobeljna gred prosto vrti. Vključite napravo in ponovno izvedite delovni korak z manjšo silo potiskanja.

16 Ne puščajte na napravi nikakršnih ključev za orodje

- Pred vklopom preverite, če ste odstranili ključ in nastavljajalno orodje.

17 Izogibajte se nenamernemu zagonu.

- Pred vklopom vtiča v vtičnico se prepričajte, da je stikalo izklopljeno.

18 Kabelski podaljšek uporabljajte na prostem.

- Na prostem uporabljajte samo dovoljene in ustrezno označene kabelske podaljške.
- Kabelski boben uporabljajte samo, ko je odvit.

19 Bodite pozorni.

- Pazite, kaj delate. Dela se lotevajte pametno. Električnega orodja ne uporabljajte, če niste koncentrirani.

20 Preverjajte poškodbe na Vaši napravi

- Pred nadaljnjo uporabo orodja je potrebno zaščitne priprave ali lažje poškodovane dele skrbno pregledati glede brezhibnega in smotrnega namenskega delovanja.
- Preverite, če premični deli dobro delujejo, če se ne zatikajo ali, če so deli poškodovani. Vsi deli morajo biti pravilno montirani, da bo zagotovljena varnost naprave.
- Poškodovane zaščitne priprave in del je potrebno po vseh pravilih dati popraviti ali zamenjat v priznani strokovno delavnico, v kolikor v navodilih za uporabo ni navedeno drugače.
- Poškodovana stikala morate dati zamenjati v delavnici servisne službe.
- Ne uporabljajte orodja, pri kateremu se stikalo za vklop/izklop ne da vklopiti oz. izklopiti.

21 POZOR!

- Uporaba drugih vložnih orodij in drugega pribora lahko za vas predstavlja nevarnost.

22 Vaše električno orodje naj popravlja strokovnjak za elektriko.

- To orodje je v skladu z vsemi zadevnimi varnostnimi predpisi. Popravila smejo izvajati samo elektro strokovnjaki, v nasprotnem lahko uporabnik utрпи nezgode.
- To naprava namenjeno za uporabo s strani oseb (vključno z otroki) z omejenimi fizičnimi, senzoričnimi ali umskimi sposobnostmi ali pomanjkljivimi izkušnjami in/ali pomanjkljivim znanjem, Nadzorujte otroke in tako zagotovite, da se ne igrajo z napravo.

POSEBNI VARNOSTNI NAPOTKI

- Ne uporabljajte topih rezil. Nevarnost povratnega udarca!
- Blok rezila mora biti v celoti pokrit.
- Za skobljanje kratkih obdelovancev uporabljajte potisno palico.
- Pri skobljanju ozkih obdelovancev poskrbite za dodatne varnostne ukrepe. Za zagotovitev varnega dela bo mogoče potrebna uporaba priprav za prečno pritiskanje in vzmetnih pokrovov.
- Naprava ni primerna za rezanje zarez.
- Varovalo pred povratnim udarcem in podajalni valj je treba redno pregledovati.
- Naprave, ki imajo odvajanje ostružkov in odvajalne pokrove, morajo biti priključene na ustrezne naprave. Vrsta materiala lahko neugodno vpliva na nastajanje prahu.
- Naprava je primerna samo za rezanje lesa in podobnih materialov.
- Če je rezilo obrabljeno 5 %, ga je treba zamenjati.
- Zaradi manjkajoče potisne palice lahko pride do nevarnosti. Potisna palica mora biti, ko se ne uporablja, vedno shranjena ob stroju.
- Če ročno dovajate majhne obdelovance, obstaja povečana nevarnost telesnih poškodb. Upoštevati je treba proizvajalčeve napotke za uporabo potisne palice.
- Zaradi napačne naravnosti zaščitnih pokrovov, podajalne mize ali mreže lahko pride do nenadzorovanih situacij.

- Poškodovani ali umazani obdelovanci predstavljajo nevarnost. S to napravo ni dovoljeno obdelovati kovinskih delov ali materiala, ki se drobi. **Nevarnost telesnih poškodb!**
- Dolge obdelovance za rezanje namestite na valjčno mizo ali drugo podporno pripravo. Sicer lahko izgubite nadzor nad obdelovancem.
- Stroj je primeren za skobljanje in debelinsko skobljanje.
- Ko delate na stroju, morate vedno nositi primerna zaščitna oblačila:
- zaščito za sluh za zaščito pred poškodbami sluha,
- zaščito dihalnih poti, da preprečite vdihavanje nevarnih prašnih delcev,
- rokavice pri delu z gredjo rezila in grobimi obdelovanci za zmanjšanje tveganja telesnih poškodb zaradi ostrih robov,
- zaščitna očala, da preprečite poškodbe oči zaradi letečih delcev.
- Sledečim situacijam se je treba v vsakem primeru izogniti: predčasna prekinitvev postopka rezanja (skobeljni rezi, ki ne potekajo čez celotno dolžino obdelovanca; skobljanje neravnih kosov lesa, ki ne ležijo enakomerno na podajalni mizi).
- Pozor! Če je glavni priključek na električno omrežje v slabem stanju, obstaja ob vklopu naprave nevarnost kratkih stikov. To lahko prizadene tudi druge funkcije (npr. prižiganje kontrolnih lučk). Če pride do motenj na glavnem priključku na električno omrežje, se za pomoč in informacije obrnite na lokalno podjetje za oskrbo z električno energijo.

Preostala tveganja

Kljub namenski uporabi ni mogoče v celoti odpraviti določenih dejavnikov preostalih tveganj. Pogojeno s potrebnim potekom dela lahko pride do naslednjih telesnih poškodb:

⚠ OPOZORILO! Nevarnost poškodb

prstov in dlani zaradi stika z gredjo rezila na nepokritih predelih, pri zamenjavi orodja. Poleg tega lahko prste in dlani stisne pri odpiranju zaščitnega pokrova.

- Poškodbe oči
- na dovajalni in odvajalni odprtini
- zaradi nevarnega povratnega udarca
- Nevarnost zaradi električnega toka, če električni vodi niso pravilno priključeni.
- Pri delovanju brez odsesavanja oz. vreče za ostružke lahko nastaja zdravju škodljiv lesni prah.
- zaradi izvrženih delov
- Kovinski deli, ki se nahajajo v obdelovancu, lahko otopijo oz. uničijo rezila.
- Poškodbe pljuč, če ne nosite primerne protiprašne maske.

⚠ OPOZORILO! Poškodbe sluha!

Daljše zadrževanje v neposredni bližini delujoče naprave lahko vodi do poškodb sluha. **Nosite zaščito sluha!**

Kljub upoštevanju navodil za uporabo lahko obstajajo neopazna preostala tveganja.

Ravnanje v sili

Poskrbite za potrebne ukrepe prve pomoči, ki ustrezajo poškodb, in čim prej pokličite usposobljeno zdravniško pomoč.

Poškodovanca zaščitite pred nadaljnimi poškodbami in ga pomirite. Za primer morebitne nesreče mora biti na delovnem mestu vedno na voljo prva pomoč v skladu z DIN 13164. Material, ki se vzame iz prve pomoči, je treba takoj dopolniti. Ko pokličete pomoč, navedite naslednje informacije

1. Kraj nesreče
2. Vrsta nesreče
3. Število poškodovancev
4. Vrste poškodb

6. Tehnični podatki

Motor na izmenični tok	230 V ~ 50 Hz
Moč	1500 W
Stopnja zaščite:	IP20
Maks. širina obdelovanca:	252 mm
Maks. višina obdelovanca, prepust debeline:	120 mm
Miza za poravnalno skobljanje:	920 x 263 mm
Miza za debelinsko skobljanje:	270 x 303 mm
Hitrost podajanja pri debelinskem skobljanju:	6 m/min
Število vrtljajev v prostem teku	
skobeljne gredi:	9000 min ⁻¹
Maks. globina zarez pri poravnalnem skobljanju:	2 mm
Maks. globina zarez pri debelinskem skobljanju:	2 mm
Maks. nagib vzporednega naslona:	45°
Odsesavanje ostružkov:	Ø 100 mm
Teža	30,5 kg

Hrup

Vrednosti hrupa so bile ugotovljene v skladu z EN 61029.

Nivo zvočnega tlaka L_{pa}	92,9 dB(A)
Negotovost K_{pa}	3 dB
Nivo zvočne moči L_{wa}	105,9 dB(A)
Negotovost K_{pa}	3 dB

Nosite glušnike.

Zaradi vpliva hrupa lahko oglušite.

Omejite razvijanje hrupa in vibracij na minimum!

- Uporabljajte samo brezhibne naprave.
- Redno vzdržujte in čistite napravo.
- Način dela prilagodite napravi.
- Ne preobremenjujte naprave.
- Po potrebi dajte napravo na preverjanje.
- Izključite napravo, ko je ne uporabljate.

7. Priprave na delo

Preverite pred vsako uporabo:

- Ustrezno delovanje stikala za vklop in izklop in stikalo za izklop v sili (če obstaja).
- **Zapahnjene ločilne zaščitne naprave**
Z zaporednim odpiranjem vsake zaščitne naprave, da izklopite stroj, in s preverjanjem, da ni mogoče izklopiti stroja pri vsaki odprti zaščitni napravi.
- **Zavora**
S preverjanjem delovanja, da ugotovite, če se zaviranje izvrši znotraj navedenega časa zaviranja in, če je stroj opremljen z mehansko zavoro, da je treba zavoro preveriti po vsakem aktiviranju zaščitne pred preobremenitvijo.
- **Prijemala za zaščito pred povratnim udarcem**
Najmanj enkrat letno na izmeno s pregledom, da zagotovite, da so v dobrem delovnem stanju, npr. da udarci niso poškodovali stičnih površin in da lastna teža prijemala neovirano potegne nazaj.
- **Skobeljno rezilo**
Glede poškodb in pravilne nameščenosti.

Stroj je dovoljeno uporabljati samo, če so upoštevani vsi ti pogoji.

Uporabljajte samo dobro nabrušena in vzdrževana rezila. Uporabljajte samo takšna rezila, ki so zasnovana za stroj.

Za obdelavo kratkih obdelovancev uporabite potisne kose lesa ali potisne palice, ki niso poškodovane.

Priklopite stroj na napravo za odsesavanje prahu ali ostružkov.

Pred začetkom obdelave preverite, če je naslon trdno vpet.

Prepričajte se, da imate v vsakem trenutku ravnotežje. Postavite se na stran stroja.

Ko stroj deluje, imejte roke na varni razdalji od rezalnega valja in od mesta, kjer se izvržejo ostružki.

S skobljanjem pričnite šele, ko rezalni valj doseže svoje potrebno število vrtljajev.

Poleg tega pazite, da v obdelovancu ni kablov, žic, vrvic ali podobnega. Ne obdelujte lesa, ki ima številne odrezke vej ali luknje od vej.

Dolge obdelovance zavarujte pred prevrnitvijo ob koncu skobljanja. V ta namen uporabite npr. odvijalno stojalo ali podobne priprave.

Najstrožje je prepovedano odstranjevati ostružke ali drobce, medtem ko stroj deluje.

Če pride do blokade, takoj izklopite stroj. Izvlecite omrežni vtič in odstranite zataknen obdelovanec. Po vsaki uporabi nastavite najmanjšo velikost reza, da se izognete nevarnosti poškodb.

⚠ POZOR!

Stroj je treba pri tleh/na delovni plošči varno pritrditi s primernimi vijaki/primeži, saj grozi nevarnost prevrnitve. (slika 19)

- Pred priključitvijo se prepričajte, da se podatki na tipski ploščici ujemajo s podatki o električnem omrežju.
- **m OPOZORILO!** Pred vsemi čiščenji, nastavljalnimi, vzdrževalnimi deli ali popravili odklopite omrežni vtič od glavnega tokovnega napajanja!
- Redno preverjajte, če sta rezilo (21) in prečka (22) trdno pritrjena v bloku z rezili (23). (slika 17)
- Rezila (21) smejo na bloku z rezili (23) moletiti ven največ 1,1 mm. (slika 18)
- Preverite, če kavlji za zaščito pred povratnim udarcem (24) brezhibno delujejo. (slika 15)
- Vedno nosite zaščito za oči.
- Nikoli ne režite vdrtin, čepov ali oblik.
- Pred zagonom je treba ustrezno namestiti pokrove in varnostne naprave.
- Skobeljno rezilo se mora prosto premikati.

8. Montaža

8.1 Vzporedni naslon (slika 4/5)

- Namestite držalo (25) na podajalno mizo (13).
- Pazite, da so luknje v držalu (25) poravnane z notranjimi navoji v podajalni mizi (13).
- Fiksirajte držalo (25) s priloženima inbus vijakoma na podajalno mizo (13).

8.2 Pokrov skobeljnega rezila (slika 1–3)

- Namestite držalo za pokrov skobeljnega rezila (8) na levo stran mize za snemanje (14), tako da se zatič in navojni zatič prilegata v luknji.
- Fiksirajte pokrov skobeljnega rezila (12) s priloženim pritrdilnim vijakom (33).

8.3 Gumijaste noge (slika 1–2)

Fiksirajte štiri gumijaste noge (11) s priloženimi inbus vijaki (37) in podložkami (36) na spodnjo stran naprave.

9. Delovanje

⚠ POZOR!: Debelinski/poravalni skobeljni stroj je zasnovan posebej za skobljanje trdega lesa. V ta namen se uporabljajo visoko legirana rezila (21). Pri debelinskem skobljanju mora biti stična površina obdelovanca ploska. Če obdelujete večje ali težje obdelovance, morate stroj pritrditi na stojno površino (npr. z navoji v dnu stroja).

- Stikalo za vklop/izklop (1) se nahaja na levi strani stroja. Za vklop stroja pritisnite zeleno tipko »I«. Za izklop stroja pritisnite rdečo tipko »0«.
- Stroj ima preobremenitveno stikalo (35) za zaščito motorja. V primeru preobremenitve se stroj samodejno ustavi. Ko preteče nekaj časa, je mogoče ponastaviti preobremenitveno stikalo (35).

- Pri obdelavi dolgih obdelovancev uporabljajte valjčne mize ali podobne podporne priprave. Ta dodatna oprema je na voljo v specializiranih trgovinah. Postaviti jih morate na dovoljalno in odvajalno stran skobeljnega stroja. Višino morate nastaviti tako, da lahko obdelovanec vodoravno potiskate v stroj in ga tudi vodoravno vzamete ven.

9.1 Poravnalno skobljanje

⚠ **Pozor!**: Pred vsemi vzdrževalnimi deli, čiščenji in nastavljalnimi deli izvlcite omrežni vtič.

9.1.1 Nastavljanje (slika 1/3/5)

- Obračajte gumb za nastavljanje globine reza (9), da nastavite višino podajalne mize (13). Nastavljeno globino reza lahko odčitete na skali (18).
- Z vpenjalnim vzvodom (7) sprostite vzporedni naslon (6). Nastavite zeleni kot. Nastavljeni kot lahko odčitete na skali (38). Ko končate z nastavljanjem, ponovno fiksirajte vzporedni naslon (6) z vpenjalnim vzvodom (7).

9.1.2 Namestitev priprave za odsesavanje ostružkov (slika 6–8/16)

- Namestite ročico (4) na gred na mizi za snemanje (14). Obračajte ročico (4) v nasprotno smer urnega kazalca, da spustite mizo za debelinsko skobljanje (20) v najnižji položaj.
- Položite pripravo za odsesavanje ostružkov (5) na mizo za debelinsko skobljanje (20).
- Obračajte ročico (4) v smer urnega kazalca, dokler ni priprava za odsesavanje ostružkov (5) trdno vpeta in se izboklina (C) nalega na varnostno stikalo (D2).
- Namestite adapter za odsesavanje ostružkov Ø 100mm (27) na pripravo za odsesavanje ostružkov (5).
- Priključite skobeljni stroj na pripravo za odsesavanje ostružkov (ni v vsebini kompleta).

9.1.3 Obratovanje s poravnalnim skobljanjem (slika 9/10)

- Odvijte narebričeni vijak (32) in premaknite pokrov skobeljnega rezila (12) tako daleč, kot to zahteva širina obdelovanca. Nato spet privijte narebričeni vijak (32).
- Spojite omrežni vtič z električnim vodom. Pritisnite zeleno tipko »I«, da zaženete skobeljni stroj.
- Položite obdelovanec na podajalno mizo (13). Primitite potisna bloka (2) z obema rokama in potisnite obdelovanec naprej čez rezila (21) v smeri mize za snemanje (14).
- Ko končate z delom, izklopite stroj. V ta namen pritisnite tipko »0«. Nato odklopite stroj od omrežja.
- Ko se stroj popolnoma ustavi, odstranite ostružke in prah s podajalne mize (13), mize za snemanje (14) in bloka z rezili (23).
- Namestite pokrov skobeljnega rezila (12) nazaj na njegov položaj in pokrijte skobeljno rezilo po celotni dolžini.

9.2 Debelinsko skobljanje

⚠ **POZOR!**: Pred vsemi vzdrževalnimi deli, čiščenji in nastavljalnimi deli izvlcite omrežni vtič.

9.2.1 Nastavljanje (slika 13)

Namestite ročico (4) na steber na mizi za snemanje (14) in dvignite mizo za debelinsko skobljanje (20) na želeno višino. Nastavljeni kot lahko odčitete na skali (29).

9.2.2 Namestitev priprave za odsesavanje ostružkov (slike 8, 11–13, 16)

- Odvijte narebričeni vijak (32) in potegnite pokrov skobeljnega rezila (12) čim bolj naprej.
- Položite pripravo za odsesavanje ostružkov (5) na mizo za snemanje (14). Pazite, da se omejevalni zatiči in vijak za fiksiranje (34) prilegajo notranji navoj na mizi za snemanje (14) in da izboklina (B) leži na varnostnem stikalu (D1).
- Obračajte vijak za fiksiranje (34), dokler priprava za odsesavanje (5) ni trdno fiksirana.
- Namestite adapter za odsesavanje ostružkov Ø 100mm (27) na pripravo za odsesavanje ostružkov (5).
- Priključite skobeljni stroj na pripravo za odsesavanje ostružkov (ni v vsebini kompleta).

9.2.3 Obratovanje z debelinskim skobljanjem (slika 11/13/17)

- Spojite omrežni vtič z električnim vodom. Pritisnite zeleno tipko »I«, da zaženete skobeljni stroj.
- Položite obdelovanec na mizo za debelinsko skobljanje (20). Vodite obdelovanec v smeri podajalne mize (13).
- Ko končate z delom, izklopite stroj. V ta namen pritisnite tipko »0«. Nato odklopite stroj od omrežja.
- Ko se stroj popolnoma ustavi, odstranite ostružke in prah z mize za debelinsko skobljanje (20) in bloka z rezili (23).
- Pri daljših obdelovancih uporabite izvlečno podlago za obdelovanec (10).

9.3 Zamenjava rezil (slika 17/18)

⚠ **POZOR!**: Izvlcite omrežni vtič, preden boste menjavali rezila.

- Odstranite vzporedni naslon v obratnem vrstnem redu, kot je opisano pod 8.1.
- Potegnite pokrov skobeljnega rezila (12) čim bolj naprej, da je celoten blok z rezili (23) prost.
- Odvijte napenjalne vijake (A), tako da jih s priloženim viličastim ključem (17) obračate v smeri urnega kazalca. Blok z rezili (23) obrnite tako, da lahko izvlčete prečko (22) z rezilom (21).
- Očistite vse relevantne dele ter reže za rezila v bloku z rezili (23).
- Vstavite prečko (22) z novim rezilom (21) nazaj noter in jo naravnajte na strani bloka z rezili.
- Namestite blok za nastavljanje rezil (15) na blok z rezili, kot je prikazano na sliki 18. Pazite, da se rezilo (21) na obeh straneh dotika bloka za nastavljanje rezil (15).
- S priloženim viličastim ključem (17) zategnite napenjalne vijake (A).

- Pomaknite pokrov skobeljnega rezila (12) nazaj na položaj, tako da je rezilo (21) pokrito.

⚠ POZOR!

Uporabite izključno takšno rezilo, ki ga proizvajalec priporoča za to napravo. Pri uporabi drugih rezil grozi nevarnost telesnih poškodb zaradi izgube nadzora.

Ne pretegnite navojev, da bi odstopili. Prečko (22) ali vijake z obrabljenimi navoji je treba takoj zamenjati.

10. Čiščenje, vzdrževanje in naročanje nadomestnih delov

Splošni vzdrževalni ukrepi

Od časa do časa s krpo obrišite iveri in prah, ki se nabirajo na stroju. Za podaljšanje življenjske dobe orodja morate enkrat mesečno namazati vrtljive dele. Motorja ne naoljite.

Za čiščenje plastike ne uporabljajte jedkih sredstev.

⚠ **OPOZORILO!** Pred vsemi čiščenji, nastavljalnimi, vzdrževalnimi deli ali popravili odklopite omrežni vtič od glavnega tokovnega napajanja!

10.1 Za čiščenje

- Zaščitno opremo, zračne reže in ohišje motorja vzdržujte kar se le da v stanju brez prisotnosti prahu in umazanije. Napravo obrišite s suho krpo ali s komprimiranim zrakom pod nizkim pritiskom.
- Priporočamo, da napravo očistite neposredno po vsakem končanem delu.
- Redno čistite napravo z vlažno krpo in nekaj milnice. Ne uporabljajte nobenih čistilnih ali razredčilnih sredstev; le-ta lahko poškodujejo plastične dele naprave. Pazite na to, da ne pride voda v notranjost naprave.
- Vdor vode v električno napravo poveča tveganje električnega udara.
- Redno čistite izmet ostružkov in/ali pripravo za odsesavanje.
- Naprave nikoli ne škropite z vodo!

10.2 Vzdrževanje (slika 1/15)

10.2.1 Stroj

Po približno 10 obratovalnih urah periodično mažite naslednje dele:

- Ležaje dovajalnih/odvajalnih valjev, kavlje za zaščito pred povratnim udarcem (24)
- Ležaje valja in koluta za jermen
- Navojne palice za nastavljanje višine mize za debelinsko skobljanje (20)

Uporabljajte samo suha maziva.

Na podajalni mizi (13), mizi za snemanje (14), mizi za debelinsko skobljanje, dovajalnih/odvajalnih valjih in kavljih za zaščito pred povratnim udarcem (24) načeloma ne sme biti smole. Umazane dovajalne/odvajalne valje ali kavlje za zaščito pred povratnim udarcem (24) je treba čistiti.

Da preprečite pregretje motorja, morate redno odstranjevati prah, ki se nabira v prezračevalnih odprtinah. Izboljšajte drsenje miz, tako da jih občasno namažete z mazivom.

10.2.2 Rezalno orodje

Z rezila (21), prečke (22) in bloka z rezili (23) je treba redno čistiti smolo. Očistite jih z ustreznim čistilom za odstranjevanje smole.

10.3 Naročanje nadomestnih delov:

Pri naročanju nadomestnih delov je treba navesti naslednje podatke;

- Tip naprave
- Art. številko naprave
- Številka potrebnega nadomestnega dela

Popravila in dela, ki niso opisana v teh navodilih, sme izvajati samo usposobljeno strokovno osebje.

Servisne informacije

Upoštevajte, da so nekateri deli tega izdelka izpostavljeni naravni obrabi zaradi uporabe oz. da so nekateri deli potrošni material.

- Obrabni deli:*
- Klinasti jermen
- Oglene ščetke
- Skobeljno rezilo

* Ni nujno v obsegu dostave!

11. Skladiščenje

Napravo in pribor za napravo skladiščite na temnem, suhem in pred mrazom zaščitenem in za otroke nedostopnem mestu. Optimalna skladiščna temperatura je med 5 in 30 °C. Električno orodje shranjujte v originalni embalaži.

Električno orodje pokrijte, da ga zaščitite pred prahom in vlago.

Ta navodila hranite pri električnem orodju.

12. Električni priključek

⚠ **OPOZORILO!** Električni udar! Obstaja nevarnost telesnih poškodb zaradi električnega toka! Zaradi okvarjenega kabla ali vtiča lahko pride do električnega udara.

Preprečite stik telesa z ozemljenimi deli in se zaščitite pred električnim udarom.

⚠ Obratovanje je dovoljeno samo z zaščitnim stikalom za okvarni tok (RCD maks. okvarni tok 30 mA).

Vtič električnega kabla priključite v vtičnico z ustrežno obliko, napetostjo in frekvenco, ki ustreza veljavnim standardom. Ne vlecite za omrežni kabel, da bi izvlekli vtič iz vtičnice.

Namešчени elektromotor je priključen, tako da je pripravljen za uporabo. Priključek ustreza zadevnim standardom VDE in DIN. Omrežni priključek in uporabljen podaljšek na strani kupca morata ustrezati predpisom.

- Izdelek izpolnjuje zahteve standarda EN 61000-3-11 in je predmet posebnih pogojev priključitve. To pomeni, da uporaba vseh prosto izbirnih priključnih točk ni dovoljena.
- Naprava lahko v neugodnih pogojih omrežja privede do prehodnih napetostnih nihanj.
- Izdelek je namenjen samo za uporabo v prostorih, ki imajo stalno obremenitev napetosti vsaj 100 A na fazo in morajo biti napajani iz razdelilnega sistema z nazivno napetostjo 230 V.
- Kot uporabnik morate zagotoviti, po potrebi po posvetu s podjetjem za preskrbo z električno energijo, da trajna obremenitev napetosti na priključni točki z javnim omrežjem zadostuje za napajanje izdelka.

Pomembni napotki

Pri preobremenitvi motorja se ta samodejno izklopi. Po določenem času hlajenja (različni časi) lahko motor znova vklopite.

Poškodovan električni priključni vodnik

Na električnih priključnih vodih pogosto nastanejo poškodbe izolacije.

Vzroki za to so lahko:

- Otiščanci, če priključne vode speljete skozi okna ali reže vrat.
- Pregibi zaradi nepravilne pritrditve ali vodenja priključnih vodov.
- Rezi zaradi vožnje preko priključnih vodov.
- Poškodbe izolacije zaradi iztrganja iz stenske vtičnice.
- Pretrgana mesta zaradi staranja izolacije.

Takih poškodovanih električnih priključnih vodnikov ne smete uporabljati, ker so zaradi poškodb izolacije smrtno nevarni.

Redno preverjajte, ali so električni priključni vodniki poškodovani. Pri tem pazite, da priključni vodnik pri preverjanju ne bo visel na električnem omrežju.

Električni priključni vodniki morajo ustrezati zadevnim določilom standardov VDE in DIN. Uporabljajte samo priključne vode z oznako H 07 RN.

Po predpisih mora biti opis tipa priključnega voda natisnjen na njem.

Motor na izmenični tok

- Omrežna napetost mora biti ~ 230 V.
- Podaljški do 25 m morajo imeti prečni prerez 1,5 kvadratnega milimetra.
- > 25 m dolžina / 2,5 mm².

Priključevanje in popravila električne opreme lahko izvajajo samo električarji.

V primeru povpraševanja morate navesti spodnje podatke:

- Vrsta toka, ki napaja motor
- Podatki tipske ploščice stroja
- Podatki tipske ploščice motorja

13. Odstranjevanje in ponovna uporaba

Naprava se nahaja v embalaži, da ne bi prišlo do poškodb med transportom. Ta embalaža je surovina in s tem ponovno uporabna ali pa jo je možno reciklirati. Naprava in njen pribor sta izdelana iz različnih materialov kot npr. kovine in plastika. Pokvarjene sestavne dele odstranite med posebne odpadke. V ta namen povprašajte v tehnični trgovini ali na občinski upravi!

14. Odpravljanje motenj

Motnja	Mogoč vzrok	Ukrep
Stroja ni mogoče vklopiti	Ni omrežne napetosti, ogljene ščetke so obrabljene, priprava za odsesavanje ostružkov ni montirana	Preverite napetostno napajanje, odnesite stroj v servisno delavnico za stranke Montirajte pripravo za odsesavanje ostružkov
Stroj ne deluje ali se nenadoma ustavi	Izpad toka Okvarjen motor ali stikalo Preverite mikrostikalo	<ul style="list-style-type: none"> Preverite varovalko/preverite zaščito pred preobremenitvijo Strokovnjak za elektriko naj preveri motor ali stikalo Pripravo za odsesavanje ostružkov montirajte tako, da se mikrostikalo aktivira Preverite predvarovalko na strani omrežja Stroj se zaradi vgrajene podnapetostne zaščite ne zažene samodejno in ga morate ponovno vklopiti, ko se napetost vrne.
Stroj se med skobljanjem ustavi	Skobeljno rezilo je topo/obrabljeno Sprožilo se je preobremenitveno stikalo Preverite mikrostikalo Premočno odrezovanje ostružkov Premočno podajanje	Zamenjajte ali nabrusite rezilo Ko se motor ohladi, ga ponovno vklopite Pokrov za odsesavanje ostružkov oz. zapah mize montirajte tako, da se mikrostikalo aktivira. Zmanjšajte odrezovanje ostružkov Zmanjšajte hitrost podajanja
Obdelovanec se zatakne pri debelinskem skobljanju	Globina reza je prevelika	Zmanjšajte globino reza in obdelovanec obdelajte v več delovnih korakih
Število vrtljajev se med skobljanjem zniža	Premočno odrezovanje ostružkov Premočno podajanje Topa rezila	Zmanjšajte odrezovanje ostružkov Zmanjšajte hitrost podajanja Zamenjajte rezila
Nezadovoljivo stanje površine	Skobeljno rezilo je topo/obrabljeno Na skobeljnem rezilu so se nabrali ostružki Neenakomerno vodenje	Zamenjajte ali nabrusite rezilo Odstranite ostružke Obdelovanec dovajajte s konstantnim pritiskom in zmanjšano hitrostjo dovajanja
Obdelana površina je preveč hrapava	V obdelovancu še je preveč vlage	Posušite obdelovanec
Obdelana površina je razpokana	<ul style="list-style-type: none"> Obdelovanec ste obdelovali proti smeri rasti Skobljali ste preveč materiala naenkrat 	<ul style="list-style-type: none"> Obdelajte obdelovanec iz nasprotne smeri Obdelajte obdelovanec v več delovnih fazah
Preslabo podajanje obdelovanca pri debelinskem skobljanju	<ul style="list-style-type: none"> Obdelovanec ste obdelovali proti smeri rasti Skobljali ste preveč materiala naenkrat 	<ul style="list-style-type: none"> Očistite mizno ploščo in jo namažite s tankim slojem drsnega voska Popravite transportne valje
Izmet ostružkov se zamaši pri debelinskem skobljanju (brez odsesavanja)	Premočno odrezovanje ostružkov Topa rezila Premoker les	Zmanjšajte odrezovanje ostružkov Zamenjajte rezilo Posušite obdelovanec
Izmet ostružkov se zamaši pri poravnalnem skobljanju (brez odsesavanja)	Premočno odrezovanje ostružkov Premočno podajanje Topa rezila Premoker les	Zmanjšajte odrezovanje ostružkov Zmanjšajte hitrost podajanja Zamenjajte rezilo Posušite obdelovanec
Izmet ostružkov z odsesavanjem se zamaši pri poravnalnem ali debelinskem skobljanju	Prešibko odsesavanje	Uporabiti je treba napravo za odsesavanje, ki na priključnem nastavku za odsesavanje zagotavlja hitrost zraka najmanj 20 m/s
Opcijski pribor		
		Skobeljno rezilo HSS Dvodelni komplet Številka izdelka: 3902204701 EAN: 4046664023333

Redno periodično vzdrževanje		Pred vsakim zagonom	Po potrebi	Teden-sko	Po 6 mescih
Pregled skobeljnega rezila glede brezhibnega stanja	Kontrola	X			
	Zamenjava		X		X
Preverjanje sposobnosti delovanja varnostnih naprav	Kontrola	X			
	Zamenjava		X		
Čiščenje prahu/ostružkov s stroja	Čiščenje	X			
Preverjanje napetosti in stanja/obrabljenosti pogonskih jermenov	Kontrola		X		
	Zamenjava				
Oljenje/mazanje vseh gibljivih spojnih delov				X	X

Forklaring av symbolene på instrumentet



 Før instruksjoner start drifts- og sikkerhets lese og observere!



 **ADVARSEL! Bruk vernebriller.** Gnister som oppstår under arbeidet eller splinter, spon og støv som kommer ut av apparatet, kan forårsake redusert sikt.



 Bruk hørselvern!



 **Bruk støvvernemaske.** Ved bearbeiding av tre og andre materialer, kan det oppstå helseskadelig støv. Materiale som inneholder asbest skal ikke bearbeides!



 **ADVARSEL!** Fare for personskader! Ikke grip inn i løpende høvelkniv.

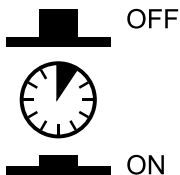

 Overbelastningsbryter

1. Innvielse

PRODUSENT:

**scheppach Fabrikation von
Holzbearbeitungsmaschinen GmbH**
Günzburger Straße 69
D-89335 Ichenhausen

KJÆRE KUNDE,

Vi ønsker deg mye glede og suksess i arbeidet med det nye apparatet.

MERK:

I henhold til gjeldende produktansvarslover er produsenten av dette apparatet ikke ansvarlig for skader som oppstår på eller i tilknytning til dette apparatet i tilfelle:

- feilaktig håndtering,
- ikke-overholdelse av bruksinstruksjonene,
- reparasjoner av tredjeparts ikke-autoriserte fagarbeidere,
- installering og bytting av uoriginale reservedeler,
- feilaktig bruk, feil i elektrisk system grunnet
- ikke-overholdelse av elektriske spesifikasjoner og bestemmelsene VDE 0100, DIN 57113 / VDE 0113

Anbefalinger :

Les alle bruksinstruksjonene før montering og bruk av apparatet.

Disse bruksinstruksjonene er tiltenkt å gjøre det enklere for deg å bli kjent med apparatet ditt og nyttiggjøre deg dets tiltenkte bruksmuligheter.

Bruksinstruksjonene inneholder viktige merknader om hvordan jobbe sikkert, korrekt og økonomisk med maskinen din, og hvordan unngå farer, spare reparasjonskostnader, redusere dødtid og øke maskinens pålitelighet og levetid.

I tillegg til sikkerhetsbestemmelsene heri må du også overholde gjeldende bestemmelser for ditt land i forhold til bruk av maskinen.

Putt bruksinstruksjonene i en klar plastlomme for å beskytte dem mot skitt og fuktighet, og lagre dem i nærheten av maskinen. Instruksjonene må leses og forstås av hver operatør før arbeide startes. Kun personer som har blitt opplært i bruk av maskinen og har blitt informert om de relaterte farene og risikoene har tillatelse til å bruke maskinen. Påkrevd minimumsalder må overholdes. I tillegg til sikkerhetsmerkene i disse bruksinstruksjonene og spesialbestemmelsene for ditt land, må de generelt anerkjente tekniske reglene for bruk av maskiner for trearbeid overholdes.

2. Maskinbeskrivelse (Abb. 1-19)

1. Av-/På-bryter
2. Skyveblokk
3. Skyvestokk
4. Håndsveiv
5. Sponavsug
6. Parallellanslag
7. Spennarm
8. Holder høvelknivdeksel
9. Justeringsknapp for spondybde
10. Arbeidsstykkeholder
11. Gummifot
12. Høvelknivdeksel
13. Fremføringsbord
14. Avtakerbord
15. Bladjusteringsblokk
16. Unbrakonøkkel - liten
17. Gaffelnøkkel
18. Skala (fig.3)
19. Viser (fig.3)
20. Tykkelseshøvelbenk
21. Kniv
22. Sperrehake
23. Knivblokk
24. Anti-tilbakeslagsklør
25. Holder med knivdekkplate (fig.5)
26. Unbrakonøkkel - medium
27. Støvavsug-adapter Ø 100 mm
28. Unbrakonøkkel - stor
29. Skala (fig.6)
30. Viser (fig.6)
31. Låseskrue
32. Rifleskrue
33. Låseskrue
34. Festeskrue sponavsug
35. Overbelastningsbryter
36. Underlagsskive
37. Unbrakoskrue
38. Skala (fig.5)
39. Viser (fig.5)
40. Knivdekkplate

3. Leveringsomfang

- Åpne emballasjen og ta maskinen forsiktig ut:
- Fjern emballasjen samt emballasje- og transportsikringer (hvis slike finnes).
- Kontroller at leveransen er komplett.
- Kontroller at maskinen og tilbehøret er uskadet.
- Ta om mulig vare på emballasjen til garantien går ut.

OBS

**Maskinen og emballasjematerialet er ikke leketøy!
Barn får ikke leke med plastposer, folier og småde-
ler! Svelgings- og kvelningsfare!**

- Høvelmaskin (1x)
- Skyvestokk (1x)
- Skyveblokk (2x)
- Gaffelnøkkel (1x)
- Unbrakonøkkel liten (1x)
- Unbrakonøkkel medium (1x)

- Unbrakonøkkel stor (1x)
- Gummifot (4x)
- Underlagsskive (4x)
- Unbrakoskrue (4x)
- Original bruksanvisning (1x)
- Bladinnstillingsblokk (1x)
- Håndsveiv (1x)
- Festeskrue (1x)
- Underlagsskive festeskrue (1x)
- Støvavtrekksadapter (1x)
- Sponavtrekk (1x)
- Parallellanslag (1x)
- Høvelknivdeksel (1x)
- Knivdekkeplate (1x)
- Unbrakoskrue (2x)
- Fjærring (2x)
- Underlagsskive stor (1x)
- Sekskantmutter selvsikrende (1x)

4. Effektiv bruk

Tykkelses-/avretterhøvelmaskinen brukes til avretting- og tykkeshøvling av alle typer helt sagtømmer, med kvadratisk, rektangulær eller skrå form.

Maskinen skal bare benyttes til de formålene den er ment for.

⚠ ADVARSEL!

Følgende arbeid må ikke utføres:

- Delvis bearbeiding (dvs. all bearbeiding, som ikke går over hele lengden av arbeidsstykket)
- Fordypninger, tapping eller utsparinger
- Høvling av kraftig bøyd tre, som ikke har god nok kontakt med arbeidsbordet.

⚠ Det er strengt forbudt å demontere, endre eller bruke beskyttelsesinnretningene på maskinen til andre formål, eller å montere andre beskyttelsesinnretninger.

Brobeskyttelsesinnretningen må ikke fjernes under bearbeidingen. Den delen av knivakselen som ikke brukes må dekkes til.

Krav til operatøren

Apparatet skal kun betjenes og vedlikeholdes av personer som er kjent med dette og er informert om farene.

La aldri barn arbeide med apparatet.

La aldri voksne uten forskriftsmessig opplæring arbeide med apparatet.

Operatøren må ha lest og forstått bruksanvisningen grundig før apparatet brukes.

Kvalifikasjon: Bortsett fra en grundig opplæring av en sakkyndig person kreves det ingen spesielle kvalifikasjoner for å bruke apparatet.

Minstealder: Apparatet skal kun betjenes og vedlikeholdes av personer som er eldre enn 18 år. Et unntak er om en ungdom bruker apparatet som del av en yrkesutdanning for å få kompetanse under tilsyn av en lærer.

Lokale bestemmelser kan fastsette operatørens minstealder.

Utdannelse: Bruk av apparatet krever bare en relevant undervisning av en sakkyndig person evt. gjennom bruksanvisningen. Spesiell utdanning er ikke nødvendig.

Maskinen skal kun anvendes til de formål den er beregnet til.

All annen bruk er ikke hensiktsmessig. Brukeren/operatøren og ikke produsenten er ansvarlig for alle material- eller personskader som oppstår derav.

Vær oppmerksom på at våre maskiner ikke er beregnet for å benyttes til kommersiell, håndverksmessig eller industriell bruk. Vi påtar oss intet ansvar om maskinen benyttes til kommersielt, håndverksmessig eller industrielt bruk eller likeverdige aktiviteter.

5. Viktige bruksinstruksjoner

Generell sikkerhet

Forsiktig! Ved bruk av elektrisk verktøy skal det beskyttes mot elektrisk støt, personskader og brannfare ved å følge de følgende grunnleggende sikkerhetstiltak. Les alle instruksjoner før du bruker dette verktøyet, og oppretthold god sikkerhet.

Arbeid sikkert

1 Hold arbeidsområdet rent

- En uryddig arbeidsplass kan føre til ulykker.

2 Vurdere miljømessige påvirkninger

- Utsett ikke elektroverktøy for regn.
- Ikke bruk elektroverktøy på fuktige eller våte steder.
- Sørg for god belysning på arbeidsområdet.
- Ikke bruk elektroverktøy der det finnes brann- eller eksplosjonsfare.

3 Beskytt deg mot elektrisk støt

- Unngå kroppskontakt med deler som er jordet (f.eks. Rør, radiatorer, komfyrer, kjøleskap).

4 Hold barn på trygg avstand!

- Ikke la andre mennesker berøre verktøyet eller ledningen, holde dem borte fra arbeidsområdet ditt.

5 Oppbevar elektroverktøyet trygt

- Ubrukt elektroverktøy skal oppbevares på et tørt, høyt beliggende eller låst sted, utenfor barns rekkevidde.

6 Ikke overbelaste elektroverktøyet

- Gjør jobben bedre og sikrere innenfor angitt effektområde.

7 Bruk det rette elektroverktøyet

- Ikke bruk effektsvakt elektroverktøy til tungt arbeid.
- Ikke bruk elektroverktøyet til formål det ikke er beregnet for. Bruk for eksempel bruke ikke hånd-sirkelsag til skjæring av greiner eller tømmerstokker.
- Ikke bruk elektroverktøyet til saging av ved.

8 Bruk egnede klær

- Ikke bruk løstsittende klær, eller smykker som kan sette seg fast i bevegelige deler.
- Sklisikkert fottøy anbefales ved arbeid utendørs.
- Bruk hårnett hvis du har langt hår.

9 Bruk sikkerhetsutstyr

- Bruk vernebriller.
- Bruk en pustemaske for støvdannende arbeid.

10 Slå på støvfjerningsutstyret

- Hvis det finnes kobling for støvavsug og oppsamlingsenhet, må du kontrollere at disse er tilkoblet og brukes på riktig måte.
- Bruk i lukkede rom er bare tillatt med tilkoblet egnet avtrekkslange.

11 Ikke bruk ledningen til annet enn det tiltenkte formål.

- Ikke bruk ledningen til å trekke støpselet ut av stikkkontakten. Hold ledningen unna varme, olje og skarpe kanter.

12 Fest arbeidsstykket

- Bruk klemmer eller skrustikke for å feste arbeidsstykket. Dette er sikrere enn å bruke hånden, og gjør at du kan bruke maskinen med begge hender.

13 Unngå uvanlig kroppsholdning

- Sørg for å ha godt fotfeste og balanse til enhver tid.
- Unngå ubekvemme håndstillinger hvor en eller begge hendene kan berøre bladet ved en plutselig glidning.

14 Vedlikeholde verktøyet nøye

- Hold skjæreverktøy skarpe og rene, for bedre og sikrere arbeid.
- Følg instruksjonene for smøring og skifting av verktøy.
- Sjekk tilkoblingsledningene til elektriske apparater jevnlig, og la en godkjent fagmann skifte dem ut hvis de er skadet.
- Kontroller skjøteledninger med jevne mellomrom, og skift dem hvis de er skadet.
- Hold håndtakene tørre, rene og frie for olje og fett.

15 Trekk ut strømledningen fra stikkkontakten

- Fjern aldri løse splinter, biter eller fastkjørte trestykker når sagbladet går.
- Når du ikke bruker verktøyet, ved vedlikehold og når du bytter verktøy, som f.eks. blader, bor, freser.
- Hvis høvelakselen blokkeres under arbeidet av for stor fremføringskraft eller ved at arbeidsstykket klemmes, slå av apparatet og koble det fra strømmettet. Fjern arbeidsstykket og sørg for at høvelakselen går fritt. Slå på apparatet, og gjennomfør arbeidstrinnet på nytt med redusert fremføringskraft.

16 La aldri verktøyet være tilkoblet

- Før du slår på, skal du forsikre deg om at nøkler og innstillingsverktøy er fjernet.

17 Unngå utilsiktet start

- Pass på at bryteren er slått av når du setter støpselet i stikkkontakten.

18 Bruk skjøteledninger for utendørs bruk

- Kun godkjent for bruk utendørs og med uttrykkelig godkjent skjøteledning.
- Bruk bare kabeltrommel helt rullet ut.

19 Vær alltid oppmerksom

- Vær forsiktig med hva du gjør. Bruk sunn fornuft når du arbeider. Ikke bruk maskinen hvis du er ukonsentrert.

20 Sjekk det elektriske verktøyet for eventuelle skader

- Før videre bruk av elektroverktøyet, skal det kontrolleres at sikkerhetsinnretninger, eller lett ødelagte deler, fungerer riktig og som tiltenkt.

- Kontroller at de bevegelige delene fungerer riktig, at de ikke er klemt fast, eller at deler er skadet. Alle deler må være riktig montert og oppfylle alle betingelser for å sikre riktig bruk av verktøyet.
- Skadet sikkerhetsutstyr og deler må repareres som angitt, eller skiftes ut av et autorisert servicecenter, med mindre annet er angitt i bruksanvisningen.
- Skadede brytere må skiftes ut av et kundeserviceverksted.
- Ikke bruk elektroverktøyet når bryteren ikke kan slås av og på.

21 FORSIKTIG!

- Bruk av andre verktøy og annet tilbehør kan bety fare for personskade.

22 Reparer elektroverktøyet hos en autorisert elektriker

- Dette verktøyet er i samsvar med gjeldende sikkerhetsbestemmelser. Reparasjoner skal kun utføres av autorisert elektriker, med bruk av originale reservedeler, da det ellers kan føre til skader på brukeren.
- Dette maskinen er ikke beregnet til å brukes av personer (Inkludert barn) med innskrenkede fysiske, sensoriske eller intellektuelle evner eller manglende erfaring og/eller manglende kunnskaper. Barn må være under oppsyn for å forhindre at de leker maskinen.

SPESIELLE SIKKERHETSINSTRUKSER

- Ikke bruk sløve kniver. Fare for tilbakeslag!
- Knivblokken må være helt tildekket.
- Bruk en skyvestokk ved høvling av korte arbeidsstykker.
- Til høvling av smale arbeidsstykker bør du ta ytterligere forholdsregler. Bruk av tverrttrykkanordninger og fjærtildekninger kan være nødvendig for å sørge for at arbeidet er trygt.
- Apparatet egner seg ikke til skjæring av utfallsninger.
- Tilbakeslagssikringen og fremføringsvalsen må kontrolleres regelmessig.
- Apparater som er utstyrt med et sponavsug og avtrekkssetter, bør kobles til de aktuelle apparatene. Materialtypen kan påvirke støvutviklingen negativt.
- Apparatet egner seg bare til høvling av tre og lignende materialer.
- Når kniven er slitt til 5 %, må den byttes.
- Manglende skyvestokk kan føre til farer. Skyvestokken bør alltid oppbevares på maskinen når den ikke er i bruk.
- Hvis små arbeidsstykker føres inn for hånd, er det stor fare for personskader. Produsentens anbefalinger for bruk av skyvestokk må følges.
- Feil innretning av beskyttelsesdeksler, fremføringsbord eller gitter kan føre til ukontrollerbare situasjoner.
- Skadde eller tilsmussede arbeidsstykker medfører fare. Metaldeler eller material som splintres må ikke bearbeides med dette apparatet. Fare for personskader!
- Plasser lange arbeidsstykker som skal skjæres på rullebordet eller en annen støtteinnretning. Hvis ikke kan du miste kontrollen over arbeidsstykket.

- Maskinen egner seg bare til høvling og tykkelses-høvling
- Når du arbeider med maskinen må du alltid bruke egnede verneklær:
- Hørselvern som beskytter mot hørselskader.
- Pustebeskyttelse for å unngå å puste inn farlige støvpartikler.
- Vernehansker ved håndtering av knivakselen og ru materialer for å redusere risikoen for personska-der på grunn av skarpe kanter.
- Vernebriller for å unngå øyeskader på grunn av flygende deler.
- Følgende situasjoner bør i alle fall unngås: For tidlig avbrytelse av skjæreplassen (høvelsnett, som ikke går i hele lengden av arbeidsstykket; høvling av ujevnt trevirke, som ikke ligger jevnt på fremføringsbordet).
- OBS! Hvis hovedstrømtilkoblingen er i dårlig forfatning, er det fare for kortslutning når apparatet slås på. Andre funksjoner kan også påvirkes av dette (f.eks. tenning av kontrollampene). Hvis det skulle oppstå feil på hovedstrømtilkoblingen, ta kontakt med din lokale strømtilbyder for bistand og informasjon.

Restfarer

Tross forskriftsmessig bruk kan ikke bestemte restfarer utelukkes helt. Avhengig av den nødvendige arbeidsprosessen, kan følgende personska-der oppstå:

- **⚠ ADVARSEL! Fare for personska-der** på fingre og hender ved berøring av områder på knivakselen som ikke er tildekket, ved bytte av verktøy, og dessuten er det fare for klemska-der ved åpning av beskyttelsesdekslene.
- Øyeskader
- Ved innskyvings- og utmatingsåpningen
- På grunn av farlige tilbakeslag
- Fare på grunn av strøm, hvis de elektriske ledningene ikke er riktig tilkoblet.
- Ved drift uten avsug eller sponsekk kan det oppstå helseskadelig trestøv.
- På grunn av deler som slynges vekk.
- På grunn av metalldele som finnes i arbeidsstykket kan knivene bli sløve eller ødelagt.
- Skader på lungene, hvis man ikke bruker egnet støvbeskyttelsesmaske.

⚠ ADVARSEL! Hørselskader!

Lengre tids opphold i umiddelbar nærhet av apparatet når det er i drift kan føre til hørselskader. **Bruk hørselsvern!**

Til tross for at bruksanvisningen følges kan det bestå skjulte restfarer.

Forholdsregler i en nødsfall

Start nødvendig førstehjelp i henhold til skaden, og tilkall raskest mulig kvalifisert legehjelp. Sikre den skadde mot ytterligere skader, og hold ham/henne i ro. Det må alltid være et førstehjelps-skrin iht. 13164 lett tilgjengelig på arbeidsplassen i tilfelle ulykker. Utstyr som tas ut av førstehjelpsskri-net må straks erstattes. Når du tilkaller hjelp, må du ha følgende opplysninger:

1. Ulykkessted
2. Type ulykke
3. Antall skadde
4. Type skader

6. Tekniske opplysninger

Vekselstrømsmotor	230 V ~ 50 Hz
Effekt P:	1500 W
Beskyttelsesklasse:	IP20
Maks. bredde på arbeidsstykket:	252 mm
Maks. høyde på arbeidsstykke	
tykkelsesgj.føring:	120 mm
Avretterhøvelbenk:	920 x 263 mm
Tykkelseshøvelbenk:	270 x 303 mm
Tykkelseshøvel-fremføringshastighet:	6 m/min
Tomgangsturtall høvelaksel:	9000 min ⁻¹
Maks. avrettings-høvelbredde:	2 mm
Maks. tykkelses-høvelbredde:	2 mm
Maks. helling parallellanslag:	45°
Sponavsug:	Ø 100 mm
Vekt	30,5 kg

Støy

Støyverdiene ble utledet i samsvar med EN 61029.

Lydtryknivå L_{PA}	92,9 dB(A)
Usikkerhet K_{PA}	3 dB
Lydeffektnivå L_{WA}	105,9 dB(A)
Usikkerhet K_{WA}	3 dB

Bruk hørselvern.

Støypåvirkning kan forårsake hørselstap.

Begrens støyutviklingen og vibrasjoner til et minimum!

- Bruk kun feilfrie apparater.
- Vedlikehold og rengjør apparatet regelmessig.
- Tilpass arbeidsmåten til apparatet.
- Overbelast ikke apparatet.
- Sørg for at apparatet blir kontrollert om nødvendig.
- Slå av apparatet når det ikke er i bruk.

7. Arbeidsforberedelser

Kontroller hver gang før bruk:

- Kontroller at av-/på-bryter inkl. nødstoppbryter (hvis montert) fungerer som de skal
- **Låste beskyttelsesinnretninger** kontrolleres ved å åpne alle separerende beskyttelsesinnretninger etter hverandre for å slå av maskinen, og ved å kontrollere at det ikke er mulig å slå på maskinen for hver beskyttelsesinnretning som åpnes
- **Bremse** kontrolleres ved en funksjonstest for å verifisere at bremsingen skjer innen den angitte bremsetiden, og hvis maskinen er utstyrt med en mekanisk bremse, at bremsen må kontrolleres hver gang overbelastningsvernet er utløst

- kontrolleres minst en gang per arbeidsskift ved en inspeksjon for å verifisere at de er i god driftstilstand, f.eks. at det ikke er noen skader på berøringsflaten på grunn av slag, og at gripeanordningene kan falle uhindret tilbake på grunn av egenvekten;
- **Høvelkniv** kontrolleres med tanke på skader og at den sitter riktig.

Maskinen må kun brukes når alle disse betingelsene er overholdt.

Bruk bare kvasse og vedlikeholdte kniver. Bruk kun kniver som er beregnet på maskinen.

Bruk skyvetre eller skyvestokker som ikke er defekt ved bearbeiding av korte arbeidsstykker.

Koble maskinen til en støv- eller sponavsuginnretning.

Kontroller at anslaget er klemt godt fast før bearbeidingen starter.

Forsikre deg om at du alltid kan holde balansen. Stå på siden av maskinen.

Hold hendene i sikker avstand fra kuttevalsen og fra det stedet der sponene kommer ut når maskinen er i gang.

Begynn først høvlingen når kuttevalsen har nådd det nødvendige turtallet.

Pass dessuten på at arbeidsstykket ikke inneholder noen kabler, vaiere, snorer eller lignende. Ikke bearbeid noe tre som har mange kvister eller kvisthull.

Sikre at lange arbeidsstykker ikke tipper på slutten av høvleprosessen. Til dette bruker du f.eks. avrullestativ eller lignende innretninger.

Det er strengt forbudt å fjerne sponer eller fliser når maskinen er i gang.

Slå av maskinen med en gang hvis det oppstår en blokkering. Trekk ut nettstøpslet og fjern arbeidsstykket som har kommet i klem. Still inn den minste kuttstørrelsen etter hver bruk, for å unngå fare for personskader.

⚠ OBS!

Maskinen må festes sikkert til gulvet/arbeidsplaten med de egnede skruene/skrutvingene, ettersom det er fare for å velte. (Fig.19)

- Før maskinen kobles til må du forsikre deg om at dataene på typeskiltet stemmer overens med dataene til strømmettet.
- **⚠ ADVARSEL!** Ta ut nettstøpslet fra hovedstrømforsyningen før alt rengjørings-, innstillings-, vedlikeholds- og reparasjonsarbeid!

- vedlikeholds- og reparasjonsarbeid!
- Kontroller regelmessig om knivene (21) og sperrehaken (22) er festet godt i knivblokken (23). (Bilde 17)
- Knivene (21) må maksimalt stikke 1,1 mm opp over knivblokken (23). (Bilde 18)
- Kontroller at anti-tilbakeslagsklørne (24) fungerer som de skal. (Bilde 15)
- Bruk alltid øyebeskyttelse.
- Skjær aldri fordypninger, tapper eller former.
- Vor Inbetriebnahme müssen alle Abdeckungen und Sicherheitsvorrichtungen ordnungsgemäß montiert sein.
- Høvelkniven må kunne gå fritt.

8. Montasje

8.1 Parallellanslag (bilde 4/5)

- Sett holderen (25) på fremføringsbordet (13).
- Pass på at boringene i holderen (25) er i flukt med de innvendige gjengene i fremføringsbordet (13).
- Fest holderen (25) med de to medfølgende unbrakoskruene til fremføringsbordet (13).

8.2 Høvelknivdeksel (bilde 1-3)

- Sett holderen for høvelknivdekslet (8) på venstre side av avtakerbordet (14) slik at stiftene og gjengestiftene griper inn i begge boringene.
- Fest høvelknivdekslet (12) med den medfølgende låseskruen (33)

8.3 Gummiføtter (bilde 1-2)

Fest de fire gummiføttene (11) med de medfølgende unbrakoskruene (37) og underlagsskruene (36) til undersiden av maskinen.

9. Drift

⚠ OBS! Tykkelses-/avretterhøvelmaskinen er konstruert spesielt for høvling av hardt tre. Derfor brukes det kniver i høylegert stål (21). Ved tykkeshøvling må kontaktflaten på arbeidsstykket være flatt. Hvis det skal bearbeides store eller tunge arbeidsstykker er det nødvendig å feste maskinen på standflaten (f.eks. med gjengene i bunnen av maskinen).

- Av-/på-bryteren (1) er plassert på venstre side av maskinen. Trykk på den grønne knappen „I“ for å slå på maskinen. Trykk på den røde knappen „O“ for å slå av maskinen.
- Maskinen er utstyrt med en overbelastningsbryter (35) for å beskytte motoren. Ved en overbelastning stopper maskinen automatisk. Etter en stund kan overbelastningsbryteren (35) tilbakeilles igjen.
- Ved bearbeiding av lange arbeidsstykker må du bruke rullebord eller en lignende støtteinnretning. Dette tilleggsutstyret kan fås i faghandlere. De må plasseres på tilførsels- og avtakersiden av høvelmaskinen. Høydejusteringen må utføres slik at arbeidsstykket kan føres vannrett inn i maskinen og at det kommer vannrett ut.

9.1 Avrettingshøvling

⚠ **OBS!**: Trekk ut strømpluggen før alt vedlikeholds-, rengjørings- og justeringsarbeid.

9.1.1 Justering (bilde 1/3/5)

- Drei justeringsknappen for spondybde (9) for å stille inn høyden på fremføringsbordet (13). Den innstilte kuttedybden kan leses av på skalaen (18).
- Løsne parallellanslaget (6) med spennarmen (7). Still inn ønsket vinkel. Den innstilte vinkelen kan leses av på skalaen (38).
- Fest parallellanslaget (6) med spennarmen (7) etter at justeringen er utført.

9.1.2 Installere sponavsuet (bilde 6-8/16)

- Sett håndsveiven (4) på akslingen på avtakerbordet (14). Drei håndsveiven (4) mot klokken, for å sette tykkelseshovelbenken (20) i laveste posisjon.
- Sett sponavsuet (5) på tykkelseshovelbenken (20).
- Drei håndsveiven (4) med klokken, til sponavsuet (5) er spent fast, og tappen (C) ligger på sikkerhetsbryteren (D2).
- Sett støvavsugadapteren Ø 100mm (27) på sponavsuet (5).
- Koble høvelmaskinen til et sponavsuganlegg (ikke inkludert i leveransen).

9.1.3 Bruke avretterhøvelen (bilde 9/10)

- Løsne rifleskruen (32) og flytt høvelknivdekselet (12) så langt det er nødvendig i forhold til bredden av arbeidsstykket. Trekk til rifleskruen (32) igjen.
- Koble nettstøpslet til strømledningen. Trykke den grønne knappen „I“ for å starte høvelmaskinen.
- Legg arbeidsstykket på fremføringsbordet (13). Ta skyveblokkene (2) med begge hender og skyv arbeidsstykket forover mot avtakerbordet (14) over knivene (21).
- Slå av maskinen når arbeidet er ferdig. Trykk på den røde knappen „0“. Koble deretter maskinene fra strømmettet.
- Fjern spon og støv fra fremføringsbordet (13), avtakerbordet (14) og knivblokken (23) etter at maskinen har stanset helt.
- Sett høvelknivdekselet (12) på plass igjen, og dekk til høvelkniven i hele lengden.

9.2 Tykkelseshøvling

⚠ **OBS!**: Trekk ut strømpluggen før alt vedlikeholds-, rengjørings- og justeringsarbeid.

9.2.1 Justering (bilde 13)

Sett håndsveiven (4) på akselen på avtakerbordet (14) og drei tykkelseshovelbenken (20) til ønsket høyde. Den innstilte vinkelen kan leses av på skalaen (29).

9.2.2 Installere sponavsuet (bilde 8, 11-13, 16)

- Løsne rifleskruen (32) og trekk høvelknivdekselet (12) så langt forover som mulig.
- Sett sponavsuet (5) på avtakerbordet (14). Pass på at anslagstiftene og festeskruene (34) griper inn i de innvendige gjengene på avtakerbordet (14) og at tappen (b) ligger på sikkerhetsbryteren (D1).

- Drei festeskruen (34) til sponavsuet (5) sitter godt fast.
- Sett støvavsugadapteren Ø 100mm (27) på sponavsuet (5).
- Koble høvelmaskinen til et sponavsuganlegg (ikke inkludert i leveransen).

9.2.3 Bruke tykkelseshøvelen (bilde 11/13/17)

- Koble nettstøpslet til strømledningen. Trykke den grønne knappen „I“ for å starte høvelmaskinen.
- Legg et arbeidsstykke på tykkelseshovelbenken (20). Før arbeidsstykket mot fremføringsbordet (13).
- Slå av maskinen når arbeidet er ferdig. Trykk på den røde knappen „0“. Koble deretter maskinene fra strømmettet.
- Fjern spon og støv fra tykkelseshovelbenken (20) og knivblokken (23) etter at maskinen har stanset helt.
- Til lange arbeidsstykker bruker du det uttrekkbare arbeidsstykkeunderlaget (10).

9.3 Skifte av kniv (bilde 17/18)

⚠ **OBS!**: Trekk alltid ut nettstøpslet før du skifter knivene.

- Fjern parallellanslaget i motsatt rekkefølge som beskrevet i 8.1.
- Trekk høvelknivdekselet (12) så langt som mulig forover, slik at hele knivblokken (23) er fri.
- Løsne strammeskruene (A) ved at du dreier dem med klokken med den medfølgende gaffelnøkkelen (17). Kontroller regelmessig om knivene (23) og sperrehaken (22) er festet godt i knivblokken (21).
- Rengjør alle relevante deler, samt knivslissene i knivblokken (23).
- Sett sperrehaken (22) med den nye kniven (21) inn igjen og juster den sideveis i forhold til knivblokken.
- Sett bladjusteringsblokken (15) på knivblokken, som vist i bilde 18. Pass på at kniven (21) er i kontakt med bladjusteringsblokken (15) på begge sider.
- Trekk til strammeskruene (A) med den medfølgende gaffelnøkkelen (17).
- Skyv høvelknivdekselet (12) i posisjon igjen, slik at kniven (21) er tildekket.

⚠ **OBS!**

Bruk bare kniver som produsenten har anbefalt for denne maskinen. Brukes det andre kniver er det fare for personskader på grunn av tap av kontroll. Unngå å dreie for mye, og at gjengene slites bort. Sperrehake (22) eller skruer med slitte gjenger må byttes ut straks.

10. Rengjøring, vedlikehold og reservedelsbestilling

Generelle vedlikeholdstiltak

Tørk spon og støv av maskinen en gang i blant. Olje rotasjonsdelene en gang per måned for å forlenge verktøyets levetid. Ikke olje motoren.

Ikke bruk noen etsende midler til rengjøring av platen.

⚠ ADVARSEL! Ta ut nettstøpslet fra hovedstrømforsyningen før alt rengjørings-, innstillings-, vedlikeholds- og reparasjonsarbeid!

10.1 Rengjøring

- Hold verneanordninger, luftspalter og motordeksel så støv- og smussfrie som mulig. Tørk av maskinen med en ren klut eller blås av støv og smuss med trykkluft på lavt trykk.
- Vi anbefaler at du rengjør maskinen rett etter hver bruk.
- Rengjør maskinen regelmessig med en fuktig klut og litt såpe. Ikke benytt rengjørings- eller løsemidler da disse kan skade maskinens plastdeler. Vær nøye med at det ikke trenger vann inn i maskinens indre. Ved inntrenging av vann i et elektrisk apparat øker risikoen for elektrisk støt.
- Rengjør sponutkastet og/eller støvavsugingen regelmessig.
- Sprut aldri vann på apparatet!

10.2 Vedlikehold (bilde 1/15)

10.2.1 Maskin

Smør følgende deler periodisk etter ca. 10 driftstimer:

- Lager på tilførsels-/utførselsvalsene, anti-tilbakeslagsklør (24)
- Lager på belterulle og –skive
- Gjengestangen for høydejustering av tykkelseshøvelbenken (20)

Bruk bare tørre smøremidler.

Fremføringsbord (13), avtakerbord (14) tykkelseshøvelbenk, tilførsels-/utførselsvalser og anti-tilbakeslagsklørne (24) må generelt holdes fri for kvæ. Tilsmussede tilførsels-/utførselsvalser eller anti-tilbakeslagsklør (24) må rengjøres. For å hindre overoppheting av motoren, må støvet som fester seg i lufteåpningene fjernes regelmessig. Behandle glideflatene på bordene med glidemiddel for å forbedre glideevnen.

10.2.2 Skjæreverktøy

Fjern regelmessig kvæ fra kniv (21), sperrehake (22) og knivblokk (23). Rengjør dem med egnet kvaefjerner.

10.3 Bestille reservedeler:

Ved bestilling av reservedeler må man gi følgende opplysninger:

- Type apparat
- Apparatets artikkelnummer

- ID-nummeret på enheten
- Reservedelsnummer for den nødvendige reservedelen

Reparasjoner og arbeid som ikke er beskrevet i denne veiledningen, må bare utføres av kvalifisert fagpersonell.

Serviceinformasjon

Du må passe på, at følgende deler til dette produktet underligger en bruksavhengig eller naturlig slitasje hhv. følgende deler er nødvendige som forbruksmaterialer.

Slitasjedeler:*

- Kilereimer
- Kullbørster
- Høvelkniver

* ikke absolutt inkludert i leveringsomfanget!

11. Oppbevaring

Oppbevar maskinen og dens tilbehør på et mørkt, tørt og frostfritt sted som er utilgjengelig for barn. Den optimale oppbevaringstemperaturen er mellom 5 og 30°C. Oppbevar elektroverktøyet i originalemballasjen.

Dekk til elektroverktøyet for å beskytte det mot støv eller fukt.

Oppbevar sagblad og nøkkel som vist i fig 23 når disse ikke er i bruk.

Oppbevar bruksanvisningen på samme sted som elektroverktøyet.

12. Elektrisk tilkobling

⚠ ADVARSEL! Strømstøt! Det er fare for personskader på grunn av elektrisk strøm!

En defekt kabel eller et defekt støpsel kan føre til strømstøt.

Unngå at kroppen kommer i berøring med deler som er jordet, og beskytt deg mot elektrisk støt på denne måten.

⚠ Drift er bare tillatt med jordfeilbryter (RCD maks. feilstrom 30 mA).

Koble støpslet på strømkabelen til en stikkontakt med passende form, spenning og frekvens, som oppfyller de gjeldende forskrifter. Ikke trekk i ledningen for å trekke støpslet ut av stikkontakten.

Den installerte elektromotoren er klar for driftstilkobling. Tilkoblingen tilsvarer gjeldende VDE- og DIN-forskrifter. Kundens strømmnetttilkobling samt den skjøteledningen som brukes må samsvare med disse forskriftene.

- Produktet oppfyller kravene i EN 61000-3-11 og underliggende vilkår for særskilte tilkoblinger. Det betyr at bruk med et fritt valgt tilkoblingspunkt ikke er tillatt.
- Maskinen kan føre til forbigående spenningsvariasjoner ved uønskede strømmnettforhold.

- Produktet er kun beregnet for bruk i bygninger som er utstyrte med en kontinuerlig strømkapasitet på minst 100 A pr fase og et distribusjonsnett med en merkespenning på 230 V.
- Som bruker må du forsikre deg om at den kontinuerlige strømkapasiteten ved tilkoblingspunktet til det offentlige nettet er tilstrekkelig for produktet. Konsulter ditt kraftselskap ved behov.

Viktig informasjon

Når motoren er overbelastet slås den automatisk av. Etter en avkjølingstid (som varierer) kan motoren startes igjen.

Defekt elektrisk tilkoblingskabel

På elektriske tilkoblingskabler oppstår ofte isoleringsskader.

Årsaken kan være:

- Trykkmerker, når ledninger trekkes gjennom vindu eller døråpninger.
- Svekkelse gjennom feilaktig festing eller trekking av tilkoblingskabelen.
- Snittskader om kabelen kjøres over.
- Isoleringsskader som har oppstått når kabelen har blitt trukket voldsomt ut av kontakten.
- Sprekker når isoleringen blir gammel.

Slike skadede tilslutningskabler skal ikke brukes og er livsfarlige på grunn av isoleringsskadene.

Kontroller regelmessig at tilkoblingskablene ikke er skadet. Tilse at kabelen ikke er koblet til strømmettet ved kontroll. Tilslutningskabler må samsvare med gjeldende VDE- og DIN-forskrifter. Bruk kun tilkoblingskabler som er merket med H05VV-F.

Tilkoblingskabler må være typemerket i henhold til forskriftene.

Vekselstrømsmotor

- Nettspenningen må være 230 V.
- Skjøteledninger på opp til 25 m må ha et tverrsnitt på 1,5 kvadratmillimeter, > 25 m Lengden / 2,5 mm².

Tilkoblinger og reparasjoner av den elektriske utrustningen kan kun utføres av elektroteknisk personale.

Oppgi følgende opplysninger ved spørsmål:

- Type strøm på motoren
- Opplysningene på maskinens merkeskilt
- Opplysningene på motorens merkeskilt

13. Kassering og gjenvinning

Apparatet befinner seg i en emballasje for å hindre transportskader. Denne pakningen er i råstoff, og er dermed gjenbrukbar og kan føres tilbake til råstoffkretsløpet. Apparatet og dens tilbehør består av forskjellige materialer, som f.eks. metall og plast. Defekte komponenter kasseres som spesialavfall. Undersøk hos fagforhandler eller myndigheter.

14. Feilsøking

Feil	Mulig årsak	Avhjelp
Maskinen lar seg ikke slå på	Ingen nettspenning Slitte kullbørster Sponavsug ikke montert	Kontroller spenningsforsyningen Send maskinen til serviceverkstedet Monter sponavsug
Maskinen fungerer ikke eller stopper plutselig	Strømprudd Motor eller bryter er defekt Kontroller mikrobryteren	<ul style="list-style-type: none"> • Kontroller sikringen/Kontroller overbelastningsvernet på apparatet • La en elektriker kontrollere motoren eller bryteren • Monter sponavsuket slik at mikrobryteren aktiveres Kontroller forsikringen på nettsiden Maskinen starter ikke automatisk på grunn av det monterte overspenningsvernet, og må slås på igjen etter at spenningen er tilbake.
Maskinen blir stående under høvlingen	Høvelkniven er sløv/slitt Overbelastningsbryteren er utløst Kontroller mikrobryteren For stor spontykkelse For stort fremtrekk	Bytt eller slip kniven Slå på motoren igjen etter avkjølingstiden Monter sponavsughetten eller låsemekanismen for bordet slik at mikrobryteren aktiveres. Reduser spontykkelsen Reduser fremskyvingshastigheten
Arbeidsstykket kommer i klem ved tykkelseshøvling	Kuttedybden er for stor	Reduser kuttedybden og bearbeid arbeidsstykket i flere omganger
Turtallet synker under høvlingen	For stor spontykkelse For stort fremtrekk Sløve kniver	Reduser spontykkelsen Reduser fremføringshastigheten Bytt kniver
Ikke tilfredsstillende overflater	Høvelkniven er sløv/slitt Høvelkniven er tilstoppet av spon Ujevn tilførsel	Bytt eller slip kniven Fjern spon Før inn arbeidsstykket med konstant trykk og redusert tilførselshastighet
Den bearbejdede overflaten er for ru	Arbeidsstykket inneholder fremdeles for mye fuktighet	Tørk arbeidsstykket
Den bearbejdede overflaten har sprekker	<ul style="list-style-type: none"> • Arbeidsstykket ble bearbejdet mot vokseretningen • For mye materiale ble høvlet av på en gang 	<ul style="list-style-type: none"> • Bearbeid arbeidsstykket fra motsatt retning • Bearbeid arbeidsstykket i flere omganger
For lavt fremtrekk av arbeidsstykket ved tykkelseshøvling	<ul style="list-style-type: none"> • Arbeidsstykket ble bearbejdet mot vokseretningen • For mye materiale ble høvlet av på en gang 	<ul style="list-style-type: none"> • Rengjør bordplaten og legg på et tynt lag glidevoks • Reparer transportvalsene
Sponutkastet er tilstoppet ved tykkelseshøvling (uten avsug)	For stor spontykkelse Sløve kniver For vått tre	Reduser spontykkelsen Bytt kniv Tørk arbeidsstykket
Sponutkastet er tilstoppet ved avrettingshøvling (uten avsug)	For stor spontykkelse For stort fremtrekk Sløve kniver For vått tre	Reduser spontykkelsen Reduser fremskyvingshastigheten Bytt kniv Tørk arbeidsstykket
Sponuttaket med avsug er tilstoppet ved avrettings- eller tykkelseshøvling	Avsuget er for svakt	Det må brukes et avsugingsapparat, som sikrer en lufthastighet på tilkoblingsstussen til avsuket på minst 20 m/s
Valgfritt tilbehør		
		HSS-høvelkniv Todelt sett Artikkelnummer: 3902204701 EAN: 4046664023333

Regelmessig vedlikeholdsperiode		Før hver igangsetting	Ved behov	Ukentlig	Etter 6 måneder
Kontroller at høvelknivene er i feilfri tilstand	Kontrollere	X			
	Skifte ut		X		X
Kontroller at sikkerhetsinnretningene fungerer som de skal	Kontrollere	X			
	Skifte ut		X		
Rengjøring av maskinen for støv/spon	Rengjøre	X			
Kontroller strammingen på drivreimene & tilstand/slitasje	Kontrollere		X		
	Skifte ut				
Olje/smøre alle bevegelige koblingsdeler				X	X

Förklaring av symbolerna på instrumentet



(SE) Varning! Möjligt för bristande efterlevnad Livsfara, risk för personskada eller skada på verktyget!



(SE) **WARNING! Använd skyddsglasögon.** Om gnistor uppstår under arbetet eller det yr flisor, spån och damm från maskinen, kan det orsaka synförlust.



(SE) Bär hörselskydd!



(SE) **Bär andningsmask.** När du arbetar med trä och andra material kan hälsovådligt damm uppstå. Asbesthaltigt material får inte bearbetas!



(SE) **WARNING!** Risk för skador! Stick inte in händerna vid hyvelstålet när det är igång.

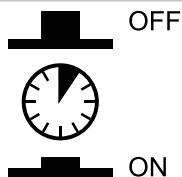

(SE) Överlastbrytare

1. Initiering

TILLVERKARE:

**scheppach Fabrikation von
Holzbearbeitungsmaschinen GmbH**
Günzburger Straße 69
D-89335 Ichenhausen

KÄRA KUND,

Vi önskar dig mycket glädje och framgång i arbetet med din nya apparat.

OBS:

Apparatens tillverkare är enligt gällande produktansvarslag inte ansvarig för skador orsakade av denna apparat eller som uppkommit genom dess användning:

- felaktig hantering,
- Underlåtelse att följa bruksanvisningen,
- Reparationer av andra, obehöriga fackmän,
- Montering och utbyte av reservdelar som inte är originaldelar, felaktig användning (för icke-avsett ändamål),
- Fel i elsystemet på grund av bristande efterlevnad av elektriska föreskrifter och VDEbestämmelserna 0100, DIN 57113/VDE0113.

Vi rekommenderar att:

Du läser igenom hela bruksanvisningen innan montering och användning. denna bruksanvisning bör underlätta för dig, att lära känna din maskin och dess avsedda användningsområden. Bruksanvisningen innehåller viktig information om hur du arbetar säkert, korrekt och professionellt med maskinen och hur du undviker risker, sparar reparationskostnader, minskar stilleståndstider och förbättrar tillförlitligheten och livslängden för maskinen. Förutom säkerhetsbestämmelserna i denna bruksanvisning, måste du följa dina landsspecifika föreskrifter som gäller för användningen av maskinen. Förvara bruksanvisningen vid maskinen i en plastficka skyddad från smuts och fukt. Den måste läsas av varje användare innan arbetet påbörjas och noggrant iaktas. På maskinen får endast de personer arbeta som utbildats i användningen av maskinen och informerats om dess sammanhängande risker. Den minsta åldersgränsen måste iaktas.

2. Maskinbeskrivning (Abb. 1-19)

1. Brytare till/från
2. Skjutblock
3. Skjutstock
4. Handvev
5. Spånutsug
6. Parallellanslag
7. Klämspak
8. Fäste till hyvelstålets skyddskåpa
9. Inställningsknapp för spåndjup
10. Arbetsstyckets hållare
11. Gummifot
12. Hyvelstålets skyddskåpa
13. Frammatningsbord
14. Utmatningsbord
15. Klinginställningsblock
16. Insexnyckel – liten
17. U-nyckel
18. Skala (fig. 3)
19. Visare (fig. 3)
20. Planhyvelbord
21. Hyvelstål
22. Regel
23. Kutterblock
24. Anti-bakåtkastklor
25. Hållare med hyvelstålskydd (fig. 5)
26. Insexnyckel – medel
27. Dammsugsadapter Ø 100 mm
28. Insexnyckel – stor
29. Skala (fig. 6)
30. Visare (fig. 6)
31. Fasthållningsskruv
32. Tumskruv
33. Fasthållningsskruv
34. Fixeringsskruv spånutsug
35. Överlastbrytare
36. Bricka
37. Insexskruv
38. Skala (fig. 5)
39. Visare (fig. 5)
40. Knivskydd

3. Leveransomfång

- Öppna förpackningen och tag försiktigt ut maskinen:
- Avlägsna förpackningsmaterialet samt förpacknings- och transportsäkringar (om de finns).
- Kontrollera att leveransen är komplett.
- Kontrollera att apparaten och tillbehören är oskadade.
- Bevara förpackningen om möjligt tills garantin gått ut.

OBS

Maskinen och förpackningsmaterialet är inga leksaker! Barn får inte leka med plastpåsar, folier och smådelar! Svälj- och kvävningrisk!

- Maskinhyvel (1x)
- Skjutstock (1x)
- Skjutblock (2x)
- U-nyckel (1X)
- Insexnyckel liten (1x)

- Insexnyckel medel (1x)
- Insexnyckel stor (1x)
- Gummifot (4x)
- Bricka (4x)
- Insexskruv (4x)
- Översättning av bruksanvisningen (1x)
- Klinginställningsblock (1x)
- Handvev (1x)
- Fasthållningsskruv (1x)
- Bricka fasthållningsskruv (1x)
- Dammsugsadapter (1x)
- Spånutsug (1x)
- Parallellanslag (1x)
- Hyvelstålets skyddskåpa (1x)
- Hyvelstålskydd (1x)
- Insexskruv (2x)
- Fjädderring (2x)
- Bricka stor (1x)
- Självvlåsande sexkantsmutter (1x)

4. Ändamålsenlig användning

Plan- och rikthyveln används för rikt- och planhyvling av all slags kantat fyrkantigt eller sneddat sågvirke.

Maskinen får endast användas enligt sitt syfte.

⚠ **WARNING!**

Maskinen får inte användas för följande arbeten:

- Inläggningsarbeten (d.v.s. all slags bearbetning, som inte sträcker sig över hela arbetsstyckets längd)
- Fördjupningar, tappar eller utskärningar
- Hyvling av mycket böjda brädor, där brädornas kontakt med arbetsbordet inte är tillräcklig.

⚠ Det är strängt förbjudet att demontera, ändra eller förändra maskinens skyddsanordningar, eller att montera andra skyddsanordningar som inte hör till maskinen.

Maskinens får kutterskydd får inte tas bort under bearbetningen. Den del av hyvelstålsaxeln som inte avvänds måste vara täckt.

Krav på användaren

Maskinen får bara användas och underhållas av personer som känner till dessa arbeten och dess risker. Låt inte barn leka med maskinen.

Låt inte vuxna som inte är informerade om maskinens användning använda maskinen.

Användaren måste ha läst bruksanvisningen noga och ha förstått innehållet innan maskinen börjar användas.

Kvalifikation: Inga särskilda kvalifikationer, utöver utförlig upplärning av någon som känner till maskinen, behövs.

Lägsta ålder: Maskinen får endast användas av personer som har fyllt 18 år. Ett undantag gäller ungdomar som lär sig använda maskinen inom ramen för sin yrkesutbildning under uppsikt av en lärare. Det kan finnas lokala bestämmelser som fastställer minimiåldern.

Utbildning: Maskinanvändaren behöver endast instrueras om maskinens användning av en erfaren person eller med hjälp av bruksanvisningen. Någon särskild utbildning krävs inte.

Maskinen får endast användas för de ändamål den är avsedd för.

All ytterligare användning är inte ändamålsenlig. Användaren/operatören och inte tillverkaren är ansvarig för alla material- eller personsador som därigenom uppstår

⚠ Var god notera att våra maskiner inte är avsedda för användning i kommersiellt, hantverks- eller industriellt bruk. Vi övertar inget ansvar om maskinen används för kommersiellt, hantverks- eller industriellt bruk liksom vid likvärdiga aktiviteter.

5. Viktig information

General säkerhetsmeddelande

m **Obs!** Vid användning av elverktyg måste följande säkerhetsanvisningar följas till skydd mot elchock och skade- och brandrisk. Läs alla dessa anvisningar innan du använder detta elverktyg och förvara säkerhetsanvisningarna på ett säkert ställe.

Arbeta säkert

1 Håll ordning på arbetsplatsen

- Oordning på arbetsplatsen kan leda till olyckor.

2 Ta hänsyn till omgivningens inflytande

- Utsätt inte elverktyg för regn.
- Använd inte elektriska verktyg i fuktiga eller våta miljöer.
- Sörj för god belysning av arbetsytan.
- Använd inte elektriska verktyg i miljöer där det föreligger brand eller explosionsrisk.

3 Skydda dig mot elchock

- Undvik kroppskontakt med jordade delar (t ex rör, element, elektriska spisar, kylapparater).

4 Håll barn borta!

- Låt inte andra personer vidröra verktyget eller kabeln, håll dem borta från din arbetsplats

5 Förvara elverktyget säkert när det inte används

- Elverktyg som inte används bör förvaras på en torr, högt belägen eller låst plats som är oåtkomlig för barn

6 Överbelasta inte elverktyget

- Verktyget fungerar bättre i det effektområde som angetts.

7 Använd rätt elverktyg

- Använd inga elverktyg med svag effekt för tunga arbeten.

- Använd verktyget inte för sådana ändamål för vilka det inte är avsett. Använd till exempel aldrig en cirkelsåg för att såga stockar och vedkubbar.

8 Bär lämplig klädsel

- Bär ingen vid klädsel eller smycken, de kan fastna i rörliga delar.

- När du arbetar utomhus, rekommenderas skor med halkskydd.
- Använd hårnät, keps eller dyl. om du har långt hår.

9 Använd skyddsutrustning

- Bär skyddsglasögon.
- Använd andningsmask vid arbeten som alstrar damm.

10 Anslut dammsugaranordningen korrekt

- Om anslutningar för dammsugning och uppfångning finns, försäkra dig om att de är anslutna och används korrekt.
- Drift i slutna rum är endast tillåten med en passande ventilationsanläggning.

11 Använd inte kabeln för ändamål som den inte är avsedd för.

- Använd inte kabeln för att dra kontakten ur eluttaget. Håll sladden borta från värme, olja och vassa kanter.

12 Säkra arbetsstycket

- Använd fastspännsanordningar eller ett skruvstöd för att hålla fast arbetsstycket. Det hålls på så sätt säkrare än med handen och möjliggör operation av maskinen med båda händerna.

13 Undvik onormal kroppshållning

- Stå stadigt och håll alltid jämvikten.

14 Vårda dina verktyg noggrant

- Håll skärverktygen skarpa och rena för att kunna arbeta bättre och säkrare.
- Följ instruktionerna för smörjning och byte av verktyg.
- Kontrollera regelbundet sladden till elverkytet och om den är skadad se till att få den utbytt av en behörig fackman.
- Kontrollera förlängningssladdar med jämna mellanrum och byt ut dem om de är skadade.
- Håll handtagen torra, rena och fria från olja och fett

15 Dra kontakten ur eluttaget

- När elverkytet inte används, innan underhåll och vid byte av verktyg som t ex klinga, borr, fräs.
- Om hyvelns axel blockeras på grund av en för stor matningskraft eller för att arbetsstycket har fastnat stänger du av maskinen och drar ut elkontakten. Ta bort arbetsstycket och se till att hyvelns axel löper fritt. Starta maskinen och upprepa arbetssteget med reducerad matningskraft.

16 Låt inga verktygs-skiftnycklar sitta kvar

- Kontrollera innan du sätter på maskinen att nyckeln och justeringsverktyg har avlägsnats.

17 Undvik ofrivillig start

- Se till att strömbrytaren är avstängd när du sätter i stickproppen i eluttaget.

18 Använd förlängningskablar för utomhusbruk

- Vid användning utomhus får endast därtill godkända och märkta förlängningssladdar användas.
- Använd kabeltrumman enbart i utrullat tillstånd.

19 Var alltid uppmärksam

- Håll koll på det du gör. Arbeta förståndigt. Använd aldrig elverkytet när du är trött eller okoncentrerad.

20 Kontrollera att elverkytet inte eventuellt är skadat

- Kontrollera noga innan ytterligare användning av elverkytet att skyddsanordningar eller lätt skadade delar fortfarande fungerar perfekt och enligt sina syften.
- Kontrollera att rörliga delar fungerar perfekt och inte fastnar eller om delar är skadade. Alla delar måste vara korrekt installerade och uppfylla alla villkor för att säkerställa korrekt drift av elverkytet.
- Skadade skyddsanordningar och delar måste repareras eller bytas ut enligt bestämmelserna av en professionell verkstad, om inte annat anges i bruksanvisningen.
- Trasiga brytare måste bytas ut hos en serviceverkstad.
- Använd inga elverktyg på vilka ett reglage inte kan slås av och på.

21 OBS!

- Användning av främmande insättningsverktyg och andra tillbehör kan innebära risk för skada.

22 Anlita elektroteknisk personal för reparationer på elverkytet

- Detta elverktyg uppfyller gällande säkerhetskrav. Reparationer kan utföras av en behörig elektriker, i fall originalreservdelar används, i annat fall finns det risk för personskador.
- Maskinen får inte användas av person (inklusive barn) med begränsad fysisk, sensorisk eller psykisk förmåga och/eller som saknar den erfarenhet och kunskap som krävs för hantering. Barn bör övervakas för att säkerställa att de inte leker med maskinen.

SÄRSKILDA SÄKERHETSANVISNINGAR

- Använd inte slött hyvelstål. Risk för bakåtkast!
- Kutterblocket måste vara helt täckt.
- Använd en skjutstock om du arbetar med korta arbetsstycken.
- Vidta extra skyddsåtgärder när du arbetar med smala arbetsstycken. Anordningar som trycker ner på tvären och skydd som täcker fjädrarna kan behövas för att säkerställa ett säkert arbete.
- Maskinen är inte avsedd för att skära ut falsar.
- Bakåtkastsäkring och frammatningsvalsen måste kontrolleras regelbundet.
- Maskiner som är utrustade med spånutsug och frånluftshuv ska anslutas till motsvarande maskiner. Materialets typ kan inverka negativt på dammutvecklingen.
- Maskinen är uteslutande avsedd för arbete med trä och liknande material.
- Hyvelstålet måste bytas när slitaget är 5 %.
- Faror kan uppstå om skjutstocken saknas. Skjutstocken ska alltid förvaras vid maskinen när den inte används.
- Risk för personskador om små arbetsstycken matas in för hand. Tillverkarens rekommendationer om skjutstockens användning måste följas.
- Om skydd, frammatningsbord eller galler är felaktigt monterade kan situationer som inte kan kontrolleras uppstå.

- Skadade eller smutsiga arbetsstycken kan medföra faror. Maskinen får inte användas för att bearbeta metall eller material som kan splittras. Risk för skador!
- Placera långa arbetsstycken som ska hyvlas på rullbordet eller på en annan stödordning. I annat fall kan du förlora kontrollen över arbetsstycket.
- Maskinen är endast avsedd för plan- och rikthyvling.
- Använd alltid lämpliga skyddskläder under arbete med maskinen:
- hörselskydd som skyddar mot hörselskador,
- andningsskydd som förhindrar att du andas in farliga dammpartiklar,
- skyddshandskar när du hanterar hyvelstålets axel och skrovliga material för att minska risken att skada dig på vassa kanter,
- skyddsglasögon för att förebygga att ögonen skadas av omkringvirvlande partiklar.
- Följande situationer måste förebyggas under alla omständigheter: att avbryta hyvlingen i förtid (hyvling som inte löper längs hela arbetsstyckets längd, hyvling av ojämna trädelar som inte ligger jämnt över frammatningsbordet).
- Observera! Om huvudanslutningen till elnätet är i dåligt skick finns risk för kortslutning när maskinen kopplas in. Det kan även inverka på andra funktioner (t.ex. om kontrollampor tänds eller inte). Om det finns störningar i elnätets huvudanslutning ska du kontakta din elleverantör för hjälp och information.

Kvarstående risker

Trots korrekt användning går det inte att helt eliminera vissa kvarstående riskfaktorer. Följande skador kan uppstå på grund av arbetsförloppet:

- **⚠ Varning! Risk för skador** på fingrar och händer om hyvelstålets axel berörs vid ställen som inte är täckta och vid verktygsbyte. Dessutom finns risk för klämning när du öppnar täckskydden.
- Ögonskador
- Vid in- och utmatningsöppningen
- På grund av farliga bakåtkast
- Hälsofara på grund av ström om elledningarna inte har anslutits korrekt.
- När du arbetar utan utsug eller spånsäck kan hälsovådligt trädam uppstå.
- På grund av utslungade delar
- Hyvelstålet kan bli slött eller förstöras om arbetsstycken innehåller metalldelar.
- Lungskador, om lämplig andningsmask inte används.

⚠ Varning! Hörselskador!

Länge vistelse i omedelbar närhet av en maskin som är igång kan orsaka hörselskador. Använd hörselskydd!

Trots att alla instruktioner i bruksanvisningen har följts kan inte uppenbara risker kvarstå.

Agerande i nödfall

Om en olycka inträffar ska du vidta nödvändiga åtgärder för första hjälpen och tillkalla kvalificerad läkarhjälp så fort som möjligt.

Skydda den skadade mot ytterligare skador och försök lugna honom eller henne. Det ska alltid finnas en första hjälpen låda motsvarande DIN 13164 till hands på arbetsplatsen. Material som tas ut ur första hjälpen lådan ska genast ersättas med nytt. Uppge följande information när du tillkallar hjälp

1. Adressen där olyckan har skett
2. Typ av olycka
3. Antal skadade
4. Skadans/skadornas art

6. Tekniska data

Växelströmsmotor	230 V ~ 50 Hz
Effekt P:	1500 W
Skyddsklass:	IP20
Maxbredd arbetsstycke:	252 mm
Maxhöjd arbetsstycke	
planhyvlingsgenomlopp:	120 mm
Rikthyvelbord:	920 x 263 mm
Planhyvelbord:	270 x 303 mm
Planhyvel-matningshastighet:	6 m/min
Tomgångsvarvtal hyvelaxel:	9000 min ⁻¹
Max. rikthyvlingsskärdjup:	2 mm
Max. planhyvlingsskärdjup:	2 mm
Maxlutning parallellanslag:	45°
Spanabsaugung:	Ø 100 mm
Spånutsug:	30,5 kg

Buller

Bullervärdena har fastställts i enlighet med EN 61029.

Ljudtrycksnivå L_{pA}	92,9 dB(A)
Osäkerhet K_{pA}	3 dB
Ljudeffektsnivå L_{WA}	105,9 dB(A)
Osäkerhet K_{WA}	3 dB

Bär hörselskydd.

Bullerpåverkan kan orsaka hörselförlust.

Begränsa buller och vibrationer till ett minimum!

- Använd enbart maskiner som inte är skadade.
- Underhåll och rengör maskinen regelbundet.
- Anpassa ditt sätt att arbeta till hur maskinen fungerar.
- Överbelasta inte maskinen.
- Låt undersöka maskinen om så behövs.
- Stäng av maskinen när den inte används.

7. Förbereda arbetet

Kontrollera före varje användning:

- Att till- och frånbrytaren inkl. nödstoppbrytaren (om sådan finns) fungerar korrekt
- **Låsta avskiljande skyddsanordningar** ska var och en öppnas för att se efter att maskinen stängs av, och för att säkerställa att det är omöjligt att sätta igång maskinen om någon av skyddsanordningarna är öppen

- **Bromsens**
funktion ska testas för att fastställa att bromsning sker inom angiven bromstid och om maskinen är utrustad med en mekanisk broms ska den kontrolleras varje gång efter att överlastskyddet har löst ut
- **Bakåtslagsklorna**
ska kontrolleras minst en gång per arbetsskift för att de efter att de är i gott arbetsskick, t.ex. att kontaktytorna inte har skadats av stötar och att klorna obehindrat faller tillbaka i läge av sin egenvikt
- **Hyvelstål**
ska kontrolleras avseende skador och att det sitter rätt.

Maskinen får bara användas om alla dessa fö- rutsättningar följs.

Endast välslipade och underhållna hyvelstål får användas. Endast hyvelstål som är konstruerade för maskinen får användas.

Vid bearbetning av korta arbetsstycken ska du använda skjutklossar eller skjutstockar som inte är defekta.

Anslut maskinen till ett damm- eller spånutsug.

Kontrollera att anslaget är fastklämt innan du börjar arbeta.

Försäkra dig om att du alltid kan hålla balansen. Ställ dig vid sidan om maskinen.

Håll händerna på säkert avstånd från hyvelvalsen och från det ställe där spån stöts ut medan maskinen är igång.

Börja inte hyvla innan hyvelvalsen har kommit upp i nödvändigt varvtal.

Var även noga med att se efter att arbetsstycket inte innehåller kablar, linor, snören eller liknande. Bearbeta inte trä som innehåller många knastar och kvisthål.

Säkra långa arbetsstycken så att de inte tippar i slutet av hyvlingen. Använd t.ex. avrullningsställningar eller liknande för detta.

Det är strängt förbjudet att ta bort spån eller splitter när maskinen är igång.

Stäng genast maskinen om en blockering uppstår. Dra ut elkontakten och ta bort det arbetsstycke som har fastnat. Ställ alltid in minsta skärdjup efter varje användning för att förbygga risken för skador.

⚠ **OBSERVERA!**

Maskinen måste vara fast förankrad i golvet/arbetsplattan med lämpliga skruvar/skruvtingar, eftersom den kan välta. (fig. 19).

- Innan du ansluter maskinen ska du kontrollera att uppgifterna på märkskylten motsvarar dem som gäller för elnätet.
- ⚠ **Varning!** Dra ut elkontakten från huvudelnätet innan du påbörjar något slags rengörings-, inställnings-, underhålls- eller reparationsarbete!
- Kontrollera regelbundet att hyvelstålet (21) och regeln (22) sitter fast ordentligt i kutterblocket (23) (fig. 17).
- Hyvelstålet (21) får sticka ut högst 1,1 mm över kutterblocket (23) (fig. 18).
- Kontrollera att anti-bakåtslagsklorna (24) fungerar korrekt (fig. 15).
- Använd alltid skyddsglasögon.
- Skär aldrig inbuktningar, tappar eller olika former.
- Alla skydds- och säkerhetsanordningar måste vara korrekt monterade på maskinen innan du börjar använda den.
- Hyvelstålet måste kunna löpa fritt.

8. Montering

8.1 Parallellanslag (fig. 4/5)

- Sätt hållaren (25) på frammatningsbordet (13).
- Se till att hållarens hål (25) ligger ovanför innergångarna på frammatningsbordet (13).
- Fixera hållaren (25) på frammatningsbordet (13) med de bägge medföljande insexskruvarna.

8.2 Hyvelstålets skyddskåpa (fig.1-3)

- Sätt hållaren till hyvelstålets skyddskåpa (8) på utmatningsbordets (14) vänstra sida så att stiftet och gängstiftet sticker in i de bägge hålen.
- Fixera hyvelstålets skyddskåpa (12) med undre fasthållningsskruv (33).

8.3 Gummifötter (fig. 1-2)

Fixera de fyra gummifötterna (11) med medföljande insexskruvar (37) och brickor (36) på maskinens undersida.

9. Drift

⚠ **OBSERVERA!** Plan- och rikthyveln är speciellt konstruerad för att hyvla fast trä. Till detta används höglegerade hyvelstål (21). Under planhyvling måste arbetsstyckets kontaktyta vara plan. Om större eller tunga arbetsstycken bearbetas måste maskinen förankras på uppställningsplatsen (t.ex. med gängen i maskinbotten).

- Till-frånbrytaren (1) finns på maskinens vänstra sida. Tryck på den gröna knappen "1" för att starta maskinen. Tryck på den röda knappen "0" för att stänga av maskinen.
- Maskinen är utrustad med en överlastbrytare (35) för att skydda motorn. Maskinen stannar automatiskt vid överlast. Efter ett tag kan överlastbrytaren (35) återställas.
- Använd ett rullbord eller en annan stödanordning om du ska arbeta med långa arbetsstycken. Denna extrautrustning finns i fackhandeln. De ska ställas vid maskinhyvelns in- och utmatningssida.

Höjden ska ställas in så att arbetsstycket kan föras in i maskinen vågrätt och även tas ut vågrätt ur maskinen.

9.1 Rikthylvling

⚠ **OBSERVERA!**: Dra ut elkontakten före allt underhålls-, rengörings- och inställningsarbete.

9.1.1 Inställning (fig. 1/3/5)

- Vrid på inställningsvredet för spåndjup (9) för att ställa in frammatningsbordets (13) höjd. Det inställda skärdjupet kan läsas av på skalan (18).
- Lossa parallellanslaget (6) med klämspaken (7). Ställ in önskad vinkel. Den inställda vinkeln kan läsas av på skalan (38). Efter inställningen fixeras parallellanalaget (6) med klämspaken (7) igen.

9.1.2 Montera spånutsug (fig. 6-8/16)

- Sätt handveven (4) på utmatningsbordets axel (14). Vrid handveven (4) moturs för att ställa in planhyvelbordet (20) i sitt lägsta läge.
- Sätt spånutsuget (5) på planhyvelbordet (20).
- Vrid handveven (4) medurs tills spånutsuget (5) är fastspänt och utbuktningen (C) ligger an på säkerhetsbrytaren (D2).
- Sätt dammsugsadaptorn \varnothing 100 mm (27) på spånutsuget (5).
- Anslut maskinhyveln till en spånutsugningsanordning (ingår inte i leveransen).

9.1.3 Rikthylvling (fig. 9/10)

- Öppna tumskraven (32) och skjut undan hyvelstålets skyddskåpa (12) så långt som arbetsstyckets bredd kräver. Dra sedan åt tumskraven (32) igen.
- Sätt in elkontakten i eluttaget. Tryck på den gröna knappen "I" för att starta maskinhyveln.
- Lägg arbetsstycket som ska bearbetas på frammatningsbordet (13). Ta tag i skjutblocken (2) med båda händerna och skjut arbetsstycket framåt över hyvelstålen (21) i riktning mot utmatningsbordet (14).
- Stäng av maskinen när arbetet är klart. Tryck på den röda knappen "0" för att stänga av. Dra sedan ut elkontakten.
- Ta bort spån och damm från frammatningsbordet (13), utmatningsbordet (14) och kutterblocket (23) när maskinen står helt stilla.
- Sätt tillbaka hyvelstålets skyddskåpa (12) i rätt position och täck hyvelstålet över hela sin längd.

9.2 Planhyvling

⚠ **OBSERVERA!**: Dra ut elkontakten före allt underhålls-, rengörings- och inställningsarbete.

9.2.1 Inställning (fig. 13)

Sätt handveven (4) på utmatningsbordets (14) stolpe och vrid tills planhyvelbordet (20) når önskad höjd. Den inställda vinkeln kan läsas av på skalan (29).

9.2.2 Montera spånutsug

(fig. 8, 11-13, 16)

- Lossa tumskraven (32) och dra hyvelstålets skyddskåpa (12) framåt så långt det går.
- Sätt spånutsuget (5) på utmatningsbordet (14). Var noga med att fäststiften och fixeringskruven (34) sticker in i hålen och innergången på utmatningsbordet (14) och att utbuktningen (B) ligger an på säkerhetsbrytaren (D1).
- Dra åt fixeringskruven (34) tills spånutsuget (5) sitter fast ordentligt.
- Sätt dammsugsadaptorn \varnothing 100 mm (27) på spånutsuget (5).
- Anslut maskinhyveln till en spånutsugningsanordning (ingår inte i leveransen).

9.2.3 Planhyvling (fig. 11/13/17)

- Sätt in elkontakten i eluttaget. Tryck på den gröna knappen "I" för att starta maskinhyveln.
- Lägg arbetsstycket på planhyvelbordet (20). För arbetsstycket i riktning mot frammatningsbordet (13).
- Stäng av maskinen när arbetet är klart. Tryck på den röda knappen "0" för att stänga av. Dra sedan ut elkontakten.
- Ta bort spån och damm från planhyvelbordet (20) och kutterblocket (23) när maskinen står helt stilla.
- Använd det utdragbara underlaget (10) för långa arbetsstycken.

9.3 Byta hyvelstål (fig. 17/18)

⚠ **OBSERVERA!**: Dra alltid ut elkontakten innan du byter hyvelstål.

- Ta bort parallellanslaget i omvänd ordningsföljd till beskrivningen i 8.1.
- Dra fram hyvelstålets skyddskåpa (12) så långt det går så att hela kutterblocket (23) är frilagt.
- Lossa spänskruven (A) genom att vrida den medurs med medföljande u-nyckel (17). Vrid kutterblocket (23) så att regeln (22) kan dras ut med hyvelstålet (21).
- Rengör alla relevanta delar samt kutterblockets (23) skåra.
- Sätt tillbaka regeln (22) med det nya hyvelstålet (21) och justera det sidleds i kutterblocket.
- Sätt klinginställningsblocket (15) på kutterblocket så som visas i fig. 18. Var noga med att hyvelstålet (21) berör klinginställningsblocket (15) på båda sidorna.
- Dra åt spänskruven (A) med den medföljande u-nyckeln (17).
- Skjut tillbaka hyvelstålets skyddskåpa (12) i rätt position så att hela kutterblocket (21) är täckt.

⚠ **OBSERVERA!**

Använd endast de hyvelstål som rekommenderas av tillverkaren till denna maskin. Om andra hyvelstål används finns risk för personsador på grund av förlorad kontroll.

Undvik att vrida för mycket så att gången lossnar. En regel (22) eller skruvar med utsliten gänga måste genast bytas ut.

10. Rengöring, underhåll och reservdelsbeställning

Allmänna underhållsåtgärder

Torka av spån och damm från maskinen med en duk med jämna mellanrum. Olja in roterande delar en gång i månaden för att förlänga redskapens livslängd. Olja inte in motorn.

Använd inte frätande medel för att rengöra plasten.

⚠ Varning! Dra ut elkontakten från huvudelnätet innan du påbörjar något slags rengörings-, inställnings-, underhålls- eller reparationsarbete!

10.1 Rengöring

- Håll skyddsanordningar, luftspringor och motorhuv så damm- och smutsfria som möjligt. Gnid av maskinen med en ren duk eller blås av damm och smuts med tryckluft på lågt tryck.
- Vi rekommenderar att du rengör maskinen direkt efter varje användning.
- Rengör maskinen regelbundet med en fuktig trasa och lite såpa. Använd inga rengörings- eller lösningsmedel; dessa kan angripa maskinens plastdelar. Var noga med att inget vatten tränger in i maskinens inre. Vatten som tränger in i elverktyg ökar risken för elstötar.
- Rengör spånutkast och/eller dammutsug regelbundet.
- Spola aldrig maskinen med vatten!

10.2 Underhåll (fig. 1/15)

10.2.1 Maskin

Smörj regelbundet följande delar efter ca 10 arbetstimmar:

- Lager på matnings-/utmatningsvalsen anti-bakåtslagsklor (24)
- lager på remvalsen och -bricken
- Gångstänger för planhyvelbordets (20) höjdställning

Använd uteslutande torrsmörjmedel.

Frammatningsbordet (13), utmatningsbordet (14), planhyvelbordet, matnings-/utmatningsvalsen och anti-bakåtslagsklorna (24) måste alltid hållas hartsfria. Smutsiga matnings-/utmatningsvalsen och anti-bakåtslagsklorna (24) måste rengöras. Ta bort damm som fastnar i motorns ventilationsöppningar regelbundet för att förhindra att motorn överhettas. Förbättra bordens glidförmåga genom att regelbundet behandla dem med glidmedel.

10.2.2 Skärredskap

Hyvelstål (21), regel (22) och kutterblock (23) ska regelbundet rengöras från harts. Rengör dessa med ett lämpligt hartsborttagningsmedel.

10.3 Reservdelsbeställning:

Vid beställning av reservdelar ska följande information vara med:

- Maskintyp
- Maskinens artikelnummer

- Maskinens Ident-Nummer
- Reservdelsnummer för reservdelen som ska beställas

Reparationer och arbeten som inte beskrivs i den här bruksanvisningen får bara utföras av kvalificerade fackmän.

Serviceinformation

Tänk på att produktens följande delar slits naturligt eller under bruk, eller att följande delar används som förbrukningsmaterial.

Slitdelar:*

- Kilrem
- Kolborste
- Hyvelstålets

* Ingår inte obligatoriskt i leveransen!

11. Förvaring

Förvara maskinen och dess tillbehör på en mörk, torr och frostfri plats som är otillgänglig för barn. Den optimala förvaringstemperaturen ligger mellan 5 och 30°C. Förvara elektroverktyget i originalförpackningen. Täck över elektroverktyget för att skydda det mot damm eller fukt.

12. Elanslutning

⚠ VARNING! Elstöt! Risk för skador på grund av elektrisk ström!

En defekt kabel eller kontakt kan orsaka elstötar. Undvik att vidröra jordade delar med kroppen för att skydda dig mot elstötar.

⚠ Maskinen får endast användas med jordfelsbrytare (RCD max. läckström 30mA).

Elkabelns kontakt ska anslutas till ett uttag som har rätt form, spänning och frekvens och som motsvarar gällande föreskrifter. Dra inte i kabeln för att dra ut kontakten ur uttaget.

Den installerade elektromotorn är redo för driftanslutning. Anslutningen motsvarar gällande VDE- och DIN-föreskrifter. Kundens elnätanslutning samt den förlängningskabel som används måste motsvara dessa föreskrifter.

- Produkten uppfyller fordringarna enligt EN 61000-3-11 och underliggande villkor för särskilda anslutningar. Det betyder att användning vid en fritt vald anslutningspunkt inte är tillåten.
- Maskinen kan leda till övergående spänningsfluktuationer vid ogynnsamma elnätförhållanden.
- Produkten är endast avsedd för användning i byggnader som är försörjda med en kontinuerlig strömkapacitet på minst 100 A per fas och ett distributionsnät med en märkspänning på 230 V.
- Som användare måste du försäkra dig om att den kontinuerliga strömkapaciteten vid anslutningspunkten till det offentliga nätet är tillräcklig för produkten. Konsultera ditt kraftbolag vid behov.

Viktig information

När motorn är överbelastad stängs den av automatiskt. Efter en avsvälningstid (som varierar) kan motorn startas igen.

Defekt elanslutningskabel

På elektriska anslutningskablar uppstår ofta isoleringsskador.

Orsaken kan vara:

- Tryckmärken, när ledningar dras genom fönster eller dörröppningar.
- Veck genom felaktig fästning eller dragning av anslutningskabeln.
- Snittskador om kabeln körts över.
- Isoleringsskador som uppstått då kabeln våldsamt dragits ur kontakten.
- Sprickor när isoleringen blir gammal.

Sådana skadade elanslutningskablar får inte användas och är p.g.a. isoleringsskadorna livsfarliga.

Kontrollera regelbundet att elanslutningskablarna inte är skadade. Tillse att kabeln vid kontroll inte är ansluten till elnätet.

Elanslutningskablar måste motsvara gällande VDE- och DIN- föreskrifter. Använd enbart anslutningsledningar märkta med H05VV-F.

Anslutningskablar måste vara typmärkta enligt föreskrifterna.

Växelströmsmotor

- Nätspänningen måste vara 230 V.
- Förlängningskablar på upp till 25 m måste ha ett tvärsnitt på 1,5 kvadratmillimeter, > 25 m Längden / 2,5 mm².

Anslutningar och reparationer av den elektriska utrustningen får endast utföras av elektroteknisk personal.

Vid frågor, ange följande uppgifter:

- Typ av ström på motorn
- Uppgifterna på maskinens typskylt
- Uppgifterna på motorns typskylt

13. Avfallshantering och återanvändning

Apparaten ligger i en förpackning för att förhindra transportskador. Denna förpackning är råmaterial och därmed återanvändbar eller kan lämnas in till återvinningen.

Apparaten och dess tillbehör består av olika material, som t.ex. metall och plast. Lämna in defekta komponenter till återvinningsstation för korrekt hantering av sopor. Fråga i fackhandeln eller hos kommunförvaltningen.

14. Felsökning

Störning	Möjliga orsaker	Åtgärd
Maskinen kan inte startas	Elspänning saknas Slitna kolborstar Spånutsug inte monterat	Kontrollera spänningsförsörjningen Ta maskinen till kundtjänstverkstaden Montera spånutsug
Maskinen fungerar inte eller stannar plötsligt	Strömavbrott Motor eller brytare defekta Kontrollera mikrobrytaren	<ul style="list-style-type: none"> • Kontrollera maskinens säkring/överlastskydd • Låt en elektriker kontrollera motorn eller brytaren • Montera spånutsuget så att mikrobrytaren aktiveras Kontrollera elnätets förkopplade säkring Maskinen startar inte automatiskt på grund av det inbyggda underspänningskyddet, utan måste startas om när strömmen kommer tillbaka.
Maskinen stannar under hyvling	Slött/slitet hyvelstål Överlastbrytaren har löst ut Kontrollera mikrobrytaren För djup spånavhyvling För stor inmatning	Byt eller slipa hyvelstålet Starta motorn igen när den har kylts av Montera spånutsugshuven eller bordsspärren så att mikrobrytaren aktiveras. Minska spånavhyvlingen Sänk frammatningshastigheten
Arbetsstycket fastnar under planhyvling	För stort skärdjup	Minska skärdjupet och bearbeta arbetsstycket i flera arbetssteg
Varvtalet sjunker under hyvling	Zu große Spanabnahme Zu großer Vorschub Stumpfe Messer	Minska spånavhyvlingen Sänk frammatningshastigheten Byt hyvelstålet
Otillfredsställande ytskick	Slött/slitet hyvelstål Hyvelstålet blockerat av spån Ojämn frammatning	Byt eller slipa hyvelstålet Ta bort spån Mata in arbetsstycket med konstant tryck och sänkt frammatningshastighet
Bearbetad yta för skrovlig	Arbetsstycket är fortfarande för fuktigt	Torka arbetsstycket
Bearbetad yta spricker	<ul style="list-style-type: none"> • Arbetsstycket bearbetas mot växtriktningen • För mycket material hyvlas av på en gång 	<ul style="list-style-type: none"> • Bearbeta arbetsstycket i den andra riktningen • Bearbeta arbetsstycket i flera arbetssteg
För långsam matning av arbetsstycket under planhyvlingen	<ul style="list-style-type: none"> • Arbetsstycket bearbetas mot växtriktningen • För mycket material hyvlas av på en gång 	<ul style="list-style-type: none"> • Rengör bordsskivan och bestryk den med ett tunt lager glidvax • Reparera transportvalsen
Stopp i spånutkastet under planhyvling (utan utsug)	För djup spånavhyvling Slött hyvelstål Får vått trä	Minska spånavhyvlingen Byt hyvelstål Torka arbetsstycket
Stopp i spånutkastet under rikthyvling (utan utsug)	För djup spånavhyvling För stor inmatning Slött hyvelstål Får vått trä	Minska spånavhyvlingen Sänk frammatningshastigheten Byt hyvelstål Torka arbetsstycket
Stopp i spånutkast med utsug under rikt- planhyvling	För svagt utsug	Utsuget som används måste ha en säkerställd luft-hastighet på minst 20 m/s vid utsugets anslutningsrör
Tillbehör som kan väljas till		
		HSS-hyvelstål Tvådelat set Artikelnummer: 3902204701 EAN: 4046664023333

Regelbundet underhållsintervall		Före all användning	Vid behov	Varje vecka	Efter 6 månader
Kontrollera att hyvelstålet är i felfritt skick	Kontrollera	X			
	Byt		X		X
Kontrollera att säkerhetsanordningarna fungerar	Kontrollera	X			
	Byt		X		
Rengör maskinen från spån/damm	Rengör	X			
Kontrollera drivremmens spänning & skick/slitage	Kontrollera		X		
	Byt				
Olja/smörj alla rörliga anslutningsdelar				X	X

Forklaring af symbolerne



(DK) Læs betjeningsvejledningen før du tager dette elektriske værktøj i brug.



(DK) **Brug sikkerhedsbriller!**



(DK) Brug høreværn. Støjudviklingen fra maskinen kan forårsage høretab.



(DK) **Brug støvmaske!**



(DK) **Vigtigt! Fare for kvæstelse! Hold hænderne borte fra den roterende savklinge!**



OFF



ON

(DK) Overbelastningskontakt

1. Indledning

PRODUCENT:

scheppach

Fabrikation von Holzbearbeitungsmaschinen GmbH
Günzburger Str. 69
D - 89335 Ichenhausen

KÆRE KUNDE,

vi håber, at du er tilfreds med og har fornøjelse af din nye maskine.

BEMÆRK:

- I henhold til gældende produktansvarsregler kan producenten af dette udstyr ikke gøres ansvarlig for skader på udstyret eller skader forårsaget af dette i tilfælde af:
 - forkert håndtering
 - manglende overholdelse af brugsanvisningen
 - reparationer udført af tredjemand, ikke-autoriserede teknikere
 - installation af og udskiftning til ikke-originale reservedele
 - ikke påtænkt anvendelse,
 - fejl i det elektriske system som følge af manglende overholdelse af de elektriske forskrifter og bestemmelserne i VDE (den tyske forening for elektriske, elektroniske og informationsteknologier) 0100, DIN 57113/ VDE0113.

Vores anbefalinger:

Læs hele betjeningsvejledningen inden installation og ibrugtagning. Denne betjeningsvejledning hjælper dig med at lære din maskine at kende og dens tiltænkte funktionsområder. Betjeningsvejledningen indeholder vigtige oplysninger om at arbejde sikkert, korrekt og effektivt med maskinen, og hvordan man undgår farer, sparer reparationsomkostninger, begrænser nedetider og forbedrer maskinens pålidelighed og levetid. Ud over sikkerhedsinstruktionerne i denne manuel skal du overholde dit lands lokale bestemmelser for drift af maskinen. Opbevar betjeningsvejledningen i nærheden af maskinen, og beskyt den mod snavs og fugtighed med et plastikomslag. Alle operatører skal læse vejledningen, inden arbejdet startes, og nøje overholde den. Kun personer, der er uddannet til at betjene maskinen, og som er bevidste om de mulige farer, må arbejde med maskinen. Den fastsatte minimumsalder skal overholdes.

2. Beskrivelse af apparatet (fig. 1-19)

1. Tænd-/slukknop
2. Stødblok
3. Stødpind
4. Håndsving
5. Spånopsugning
6. Parallellanslag
7. Spændegreb
8. Holder høvlejernsskærm
9. Indstillingsknap til spåndybde
10. Emnesupport
11. Gummifod
12. Høvlejernsskærm
13. Fremføringsbord
14. Aftagsbord
15. Klingeindstillingsblok
16. Unbrakonøgle - lille
17. Gaffelnøgle
18. Skala (fig. 3)
19. Viser (fig. 3)
20. Tykkelseshøvlebord
21. Kniv
22. Rigel
23. Knivblok
24. Anti-tilbageslagskløer
25. Holder med knivblændplade (fig. 5)
26. Unbrakonøgle - middel
27. Støvopsugning-adapter Ø 100 mm
28. Unbrakonøgle - stor
29. Skala (fig. 6)
30. Viser (fig. 6)
31. Låseskrue
32. Fingerskrue
33. Låseskrue
34. Vingeskrue spånopsugning
35. Overbelastningskontakt
36. Mellemlægsskive
37. Unbrakoskrue
38. Skala (fig. 5)
39. Viser (fig. 5)
40. Knivblændplade

3. Leveringsomfang

- Åbn emballagen og fjern enheden forsigtigt.
- Fjern emballagematerialet samt emballering og transportafstivning (hvis tilstede).
- Kontrollér, at leverancen er komplet.
- Kontrollér enheden og tilbehørsdele for transportskader.
- Hvis det er muligt, så gem emballagen, indtil garantiperioden er udløbet.

OBS

Enheden og emballagematerialer er ikke legetøj! Børn bør ikke have lov til at lege med plastposer, film og små dele! Der er risiko for slugning og kvælning!

- Høvlemaskine (1x)
- Stødpind (1x)
- Stødblok (2x)
- Gaffelnøgle (1x)
- Unbrakonøgle lille (1x)
- Unbrakonøgle middel (1x)
- Unbrakonøgle stor (1x)
- Gummifod (4x)
- Mellemlægsskive (4x)
- Unbrakoskrue (4x)
- Original brugsanvisning (1x)
- Klingeindstillingsblok (1x)
- Håndsving (1x)
- Låseskrue (1x)
- Mellemlægsskive låseskrue (1x)
- Støvopsugning-adapter (1x)
- Spånopsugning (1x)
- Parallelanslag (1x)
- Høvlejernsskærm (1x)
- Knivblændplade (1x)
- Unbrakoskrue (2x)
- Fjederring (2x)
- Mellemlægsskive stor (1x)
- Sekskantmøtrik selvsikrende (1x)

4. Tilsigtet brug

Afretter- og tykkelseshøvlemaskinen bruges til at afrette og tykkelseshøvle al form for opskåret tømmer - kvadratisk, firkantet eller skråsavet.

Udstyret skal udelukkende anvendes til dets fastsatte formål.

⚠ ADVARSEL!

Følgende arbejde må ikke gennemføres:

- Isætningsarbejde (dvs. enhver form for bearbejdning, der ikke strækker sig over hele emnets længde)
- Fordybninger, tapper eller udsparinger
- Høvling af meget krummet træ, hvor der ikke er nogen tilstrækkelig kontakt med arbejdsbordet.

⚠ Det er strengt forbudt at afmontere og ændre beskyttelsesanordningerne på maskinen eller at bruge dem til andre formål end det fastlagte eller at anbringe fremmede beskyttelsesanordninger. Brobeskyttelsesskærmen må ikke fjernes under bearbejdningen. Den del af knivakslen, der ikke bruges, skal tildækkes.

Krav til brugeren

Maskinen må kun betjenes og vedligeholdes af personer, der er fortrolige med dette arbejde og som er informeret om de farer, der kan opstå. Sørg for, at børn aldrig arbejder med maskinen. Sørg for, at voksne kun arbejder med maskinen, hvis de er instrueret korrekt i dette arbejde. Brugeren skal have læst og forstået brugsanvisningen nøje, før maskinen tages i brug.

Kvalifikation: Udover en detaljeret instruktion fra en sagkyndig person kræves der ingen speciel kvalifikation for at kunne bruge maskinen.

Mindstealder: Maskinen må kun bruges af personer, der er fyldt 18 år. Maskinen kan undtagelsesvist bruges af unge under uddannelse, så de kan lære at arbejde med en sådan maskine; i dette tilfælde skal de unge være under opsyn af en uddannelsesleder. Lokale bestemmelser kan fastlægge brugerens mindstealder.

Kursus/oplæring: Brug af maskinen kræver udelukkende en passende instruktion fra en sagkyndig person, desuden skal brugsanvisningen læses igennem. Et specielt kursus/en speciel oplæring er ikke nødvendig.

Udstyret skal udelukkende anvendes til dets fastsatte formål. Enhver anden anvendelse anses for at dreje sig om misbrug. Brugeren/operatøren og ikke producenten er ansvarlig for eventuelle skader og personskader af enhver art forårsaget som følge af dette.

Bemærk, at vores enheder ikke er beregnet til brug for kommercielle, håndværksmæssige eller industrielle applikationer. Vi accepterer ingen garanti, hvis maskinen bruges i kommercielle, håndværks- eller industrivirksomheder eller til tilsvarende formål.

5. Sikkerhedsoplysninger

Generelle sikkerhedshenvisninger

⚠ **OBS!** Ved brug af elektrisk værktøj til at beskytte mod elektrisk stød, personskade og brand følgende grundlæggende sikkerhedsforanstaltninger skal overholdes. Læs alle disse instruktioner, før du bruger det elektriske værktøj, og hold sikkerheden på godt.

Arbejd sikkert

- 1 Hold arbejdsområdet ryddeligt
 - Uorden på arbejdsområdet kan medføre uheld.
- 2 Tag hensyn til miljømæssige påvirkninger
 - Udsæt ikke elektrisk værktøj for regn.
 - Brug ikke elektrisk værktøj i fugtige eller våde omgivelser.
 - Sørg for, at arbejdsområdet er godt oplyst.
 - Brug ikke elektrisk værktøj, hvor der er risiko for brand eller eksplosion.
- 3 Beskyt dig selv mod elektrisk stød
 - Undgå fysisk kontakt med jordede dele (eksempelvis rør, radiatorer, elektriske komfurer, køleenheder).
- 4 Hold børn på afstand
 - Sørg for, at andre personer, især børn, ikke kommer i berøring med elværktøjet eller kablet. Hold dem væk fra dit arbejdsområde.
 - Operatøren skal være mindst 18 år gammel. Lærlinge skal være mindst 16 år og bør overvåges ved brugen af maskinen.
- 5 Opbevar elektrisk værktøj, der ikke er i brug, sikkert
 - Elektrisk værktøj, der ikke er i brug, skal opbevares på en tør, høj eller lukket placering utilgængeligt for børn.

- 6 Overbelast ikke dit elværktøj
 - De arbejder bedre og mere sikkert i det angivne ydelsesområde.
- 7 Brug det korrekte elektriske værktøj
 - Brug ikke lavtydende elektrisk værktøj til tungt arbejde.
 - Brug ikke elektrisk værktøj til formål, det ikke er beregnet til. For eksempel skal du ikke bruge håndholdte rundsavet til skæring af grene eller træstammer.
- 8 Bær passende beklædning
 - Bær ikke omfangsrigt tøj eller smykker, som kan blive viklet ind i bevægelige dele.
 - Når der arbejdes udendørs, anbefales skridsikkert fodtøj.
 - Opsæt langt hår i et håret.
- 9 Brug beskyttelsesudstyr
 - Bær beskyttelsesbriller.
 - Bær en maske, når der udføres støv-skabende arbejde.
- 10 Tilslut udsugningsenhed
 - Hvis der er tilslutninger til støvudsugning og en opsamlingsindretning, skal du sørge for, at de er tilsluttet og bruges korrekt.
- 11 Brug ikke kablet til formål, det ikke er beregnet til.
 - Brug ikke kablet til at trække stikket ud af stik-kontakten. Beskyt kablet mod varme, olie og skarpe kanter.
- 12 Fastgør arbejdsemnet
 - Brug fastspændingsanordninger eller en skruestik til at holde arbejdsemnet på plads. På denne måde bliver det holdt mere sikkert end med hånden.
- 13 Undgå unormale kropsholdning
 - Sørg for at du har sikkert fodfæste og altid opretholder balancen.
- 14 Tag dig af dine værktøjer
 - Hold skæreværktøj skarpe og rene for at kunne arbejde bedre og mere sikkert.
 - Følg instruktionerne for smøring og for værktøjsudskiftning.
 - Kontrollér tilslutningskablet på det elektriske værktøj regelmæssigt og få det udskiftet af en anerkendt specialist, når det er beskadiget.
 - Kontrollér forlængerledninger regelmæssigt og udskift dem, når de er beskadigede.
 - Hold håndtaget tørt, rent og frit for olie og fedt.
- 15 Træk stikket ud af stikkontakten
 - Fjern aldrig løse splinter, spåner eller træstykker der sidder fast fra den kørende savklinge.
 - Under ikke-brug af det elektriske værktøj eller før vedligeholdelse og ved udskiftning af redskaber såsom savklinger, bits, fræsningshoveder.
 - Hvis høvleklingen blokerer som følge af al for stor fremføringskraft eller fastklemning af emnet under arbejdet, sluk da maskinen og afbryd den fra nettet. Fjern emnet og sikr, at høvleklingen løber frit. Tænd for maskinen og gennemfør arbejdsstrinnet igen med reduceret fremføringskraft.

- 16 Efterlad ikke et værktøj med nøgle indsat
 - Inden der tændes, skal du sørge for, at nøgler og tilpasningsværktøj fjernes.
- 17 Undgå utilsigtet start
 - Sørg for, at kontakten er slået fra, når du sætter stikket i en stikkontakt.
- 18 Brug forlængerledninger til udendørs brug
 - Brug kun godkendte og passende identificerede forlængerledninger til udendørs brug.
 - Brug kun kabeltromler i udrullet tilstand.
- 19 Forbliv opmærksom
 - Vær opmærksom på, hvad du gør. Forbliv fornuftigt, når du arbejder. Brug ikke elektriske værktøj når du er distraheret.
- 20 Kontrollér det elektriske værktøj for potentiel skade
 - Beskyttelsesanordninger og andre dele skal omhyggeligt inspiceres for at sikre, at de er fejlfri og virker efter hensigten før fortsatte brug af elværktøjet.
 - Kontrollér, om bevægelige dele fungerer fejlfrit og ikke sidder fast, eller om der er beskadigede dele. Alle dele skal være korrekt monteret, og alle betingelser skal være opfyldt for at sikre fejlfri drift af det elektriske værktøj.
 - Beskadigede beskyttelsesanordninger og dele skal repareres eller udskiftes af et anerkendt værksted, for så vidt intet andet er angivet i betjeningsvejledningen.
 - Beskadigede kontakter skal udskiftes på et kundeserviceværksted.
 - Brug ikke defekte eller beskadigede tilslutningskabler.
 - Brug ikke elektrisk værktøj, hvor kontakten ikke kan tændes og slukkes.
- 21 OBS!**
 - Brugen af andre indsætningsværktøj og andet tilbehør kan medføre en risiko for skader.
- 22 Få dit elektriske værktøj repareret af en autoriseret elektriker
 - Dette elektriske værktøj er i overensstemmelse med de gældende sikkerhedsbestemmelser. Reparationer må kun udføres af en elektriker ved anvendelse af originale reservedele. Ellers kan der ske ulykker.

Denne maskine er ikke beregnet til at blive brugt af personer (inkl. børn) med begrænsede fysiske, sensoriske eller psykiske evner eller manglende erfaring og/eller viden.

Hold øje med børn for at sikre, at de ikke leger med maskinen.

SPECIELLE SIKKERHEDSFORSKRIFTER

- Brug ikke uskarpe knive. Fare for tilbageslag!
- Skæreblokken skal være helt tildækket.
- Brug en stødpind, når der høvles korte emner.
- Træf yderligere sikkerhedsforanstaltninger, hvis der skal høvles smalle emner. Det kan være nødvendigt at bruge tværtrykanordninger og fjederskærme for at sikre et sikkert arbejde.
- Maskinen er ikke egnet til at save false.

- Tilbageslagssikringen og fremtræksvalsen skal kontrolleres med regelmæssige mellemrum.
- Maskiner, der er udstyret med et spånudtræk og udtrækshætter, skal tilsluttes til de passende maskiner. Materialearten kan påvirke støvudviklingen på en ufordelagtig måde.
- Maskinen er udelukkende egnet til at save i træ og lignende materialer.
- Når kniven er slidt 5%, skal den skiftes.
- En manglende stødpind kan føre til fare. Stødpinden bør altid opbevares på maskinen, når den ikke er i brug.
- Før små emner ind med hånden, er dette forbundet med øget fare for tilskadekomst. Fabrikantens anbefalinger mht. brug af en stødpind skal overholdes.
- En forkert placering af beskyttelseskærme, fremføringsbord eller gitter kan føre til ukontrollerede situationer.
- Beskadigede eller snavsede emner kan skjule farer. Metaldele eller splintrende materiale må ikke bearbejdes med denne maskine. **Fare for tilskadekomst!**
- Placer lange emner, der skal saves i, på rullebordet eller en anden støtteanordning. Ellers kan man komme til at tabe kontrollen over emnet.
- Maskinen er kun egnet til at høvle og tykkelses-høvle
- Når der arbejdes på maskinen, bør der altid bruges passende beskyttelsestøj:
 - høreværn for at beskytte mod høreskader
 - åndedrætsværn for at forebygge mod indånding af farlige støvpartikler,
 - beskyttelseshandsker til at håndtere knivaksler og ru materialer for at reducere risikoen for kvæstelser som følge af skarpe kanter,
 - beskyttelsesbriller for at undgå øjenskader som følge af omkringliggende partikler.
- De følgende situationer bør under alle omstændigheder undgås: for tidlig afbrydelse af saveprocessen (høvlesnit, der ikke omfatter hele emnets længde; høvling af ujævne trædele, der ikke ligger jævnt på fremføringsbordet).
- Pas på! Har hovednettilslutningen en dårlig tilstand, kan dette føre til kortslutning, når maskinen tændes. Også andre funktioner kan være ramt heraf (f.eks. lysning af kontrollamper). Skulle der opstå fejl på hovednettilslutningen, kontaktes det lokale elselskab, så fejlen kan afhjælpes og for at indhente informationer.

Resterende risici

Selv om maskinen bruges korrekt, kan bestemte tilbageværende risikofaktorer ikke helt udelukkes. Følgende kvæstelser kan opstå som følge af det krævede arbejdsforløb:

- **⚠ ADVARSEL! FARE FOR TILSKADEKOMST** af fingrene og hænderne, hvis de berører ikke tildækkede steder på knivakslen, i forbindelse med værktøjsskift, desuden kan de komme i klemme, når beskyttelseskærmen åbnes.

- Øjenkvæstelser
- på indskubs- og udgangsåbningen
- som følge af farligt tilbageslag
- Sundhedsfare på grund af elektrisk strøm, ved brug af forkerte elektriske forbindelseskabler.
- hvis der arbejdes uden opsugning eller spånpose, kan der opstå sundhedsfarligt træstøv.
- som følge af vækslyngende dele
- Metaldele i emnet kan medføre, at knivene blive uskarpe og evt. ødelægges.
- Lungeskader, hvis der ikke bruges egnet støvbeskyttelsesmaske.

⚠ ADVARSEL! Høretab!

Langvarig ophold i umiddelbar nærhed af den aktuelle enhed kan resultere i høretab. **Bær høreværn!**

På trods af at alle forholdsregler er blevet opfyldt, kan nogle ikke-åbenlyse risici stadig restere.

Adfærd i nødstilfælde

Træf de førstehjælpsforanstaltninger, der er nødvendige for at lempe kvæstelsen, og opsøg hurtigst muligt kvalificeret lægehjælp.

Beskyt den kvæstede mod yderligere skader og immobiliser patienten. For et evt. optrædende uheld bør der altid være en førstehjælpskasse iht. DIN 13164 inden for rækkevidde på arbejdspladsen. Efter arbejdet skal førstehjælpskassen fyldes op med det materiale, der fjernes fra den. Hvis du beder om hjælp, skal du huske at angive følgende

1. Uheldssted
2. Uheldstype
3. Antal kvæstede
4. Type kvæstelser

6. Tekniske data

Nettilslutning:	230 V ~ 50 Hz
Motoreffekt P:	1500 W
Beskyttelsesgrad:	IP20
Maks. emnebredde:	252 mm
Maks. emnehøjde tykkelsesåbning:	120 mm
Afretterhøvlebord:	920 x 263 mm
Tykkelseshøvlebord:	270 x 303 mm
Tykkelseshøvl-fremføringshastighed:	6 m/min
Tomgangsomedrejningstal høvleaksel:	9000 min ⁻¹
Maks. afrette-høvleindsnitdybde:	2 mm
Maks. tykkelses-høvleindsnitdybde:	2 mm
Maks. hældning parallelanslag:	45°
Spånopsugning:	Ø 100 mm
Vægt:	30,5 kg

Støjemissionsværdier

Støjemissionsværdier er fastlagt i henhold til EN 61029.

Lydtrykniveau L _{PA}	92,9 dB(A)
Usikkerhed K _{PA}	3 dB
Lydeffektniveau L _{WA}	105,9 dB(A)
Usikkerhed K _{WA}	3 dB

Bær høreværn.

Virkningerne af støj kan forårsage tab af hørelse.

Støjudvikling og vibration skal begrænses til et minimum!

- Brug kun intakte og ubeskadigede maskiner.
- Vedligehold og rengør maskinen med jævne mellemrum.
- Tilpas arbejdsmåden efter maskinen.
- Overbelast ikke maskinen.
- Lad i givet fald maskinen underkaste et eftersyn.
- Sluk maskinen, når den ikke benyttes.

7. Arbejdsforberedelse

Kontroller altid før brug:

- Tænd- og sluknap inkl. nødstop (hvis til stede) kontrolleres for korrekt funktion
- **Låste afbrydende beskyttelsesanordninger** kontrolleres ved at åbne hver afbrydende beskyttelsesanordning en ad gangen for at slukke maskinen og ved at kontrollere, at det er umuligt at tænde maskinen, når en beskyttelsesanordning er åben
- **Bremse** kontrolleres for korrekt funktion for at konstatere, om opbremsning gennemføres inden for den angivne bremsetid, og såfremt maskinen er udstyret med en mekanisk bremse, at bremsen skal kontrolleres, hver gang overbelastningsbeskyttelsen aktiveres
- **Tilbageslagsgribere** kontrolleres mindst en gang pr. arbejdsdag i form af visuel kontrol for at konstatere, at de befinder sig i korrekt arbejdsstand f.eks. at berøringsfladen ikke er beskadiget af stød, og at griberne falder uhindret tilbage vha. deres egen vægt;
- **Høvlejern** kontrolleres for beskadigelser og rigtig position.

Maskinen må kun bruges, hvis alle disse betingelser er overholdt.

Brug kun skarpe og vedligeholdte knive. Brug kun knive, der er konstrueret til maskinen.

Brug kun stødbrædder eller stødpinde, der ikke er defekte, til at bearbejde korte emner.

Tilslut maskinen til en støv- og spånopsugning.

Kontroller, at anslaget er klemt fast, før bearbejdningen startes.

Vær sikker på, at du til enhver tid kan holde ligevægten. Stil dig på siden af maskinen.

Hold dine hænder i sikker afstand til skærevealsen og det sted, hvor spånerne kommer ud, når maskinen kører.

Gå først i gang med at høvle, når skærevealsen er nået op på det nødvendige omdrejningstal.

Vær desuden opmærksom på, at emnet hverken indeholder kabler, tove, snore el.lign. Bearbejd ikke træ, der indeholder talrige knaster eller knasthuller.

Sikr lange emner mod at vippe i slutningen af høvleprocessen. Brug hertil f.eks. afrullestativ eller lignende anordninger.

Det er strengt forbudt at fjerne spåner eller splinter, mens maskinen kører.

Sluk straks for maskinen, hvis der opstår en blokering. Træk elstikket ud og fjern emnet, der sidder i klemme.

Indstil altid den mindste snitstørrelse efter brug for at forebygge faren for tilskadekomst.

⚠ PAS PÅ!

Maskinen skal fastgøres sikkert til gulvet / arbejdspladen med de egnede skruer / skruetvinger, da der ellers er fare for, at maskinen vælter. (fig. 19)

- Sørg for at dataene på mærkepladen er identiske med lysnettets data, før du tilslutter udstyret til strømforsyningen.
- ⚠ **ADVARSEL!** VTræk altid elstikket ud af hovedstrømforsyningen, før rengørings-, indstillings-, vedligeholdelses- eller istandsættelsesarbejde gennemføres!
- Kontroller med regelmæssige mellemrum, om kniv (21) og rigel (22) er fastgjort rigtigt i knivblokken (23). (billede 17)
- Knivene (21) må maks. rage 1,1 mm ud på knivblokken (23). (billede 18)
- Kontroller, at anti-tilbageslagskløerne (24) fungerer korrekt. (billede 15)
- Brug altid øjenværn.
- Skær aldrig indbugtninger, tapper eller former.
- Før maskinen tages i brug, skal alle skærme og sikkerhedsanordninger være monteret korrekt.
- Høvlejernet skal kunne køre frit.

8. Montering

8.1 Parallelanslag (billede 4/5)

- Anbring holderen (25) på fremføringsbordet (13).
- Sørg for, at borerne i holderen (25) flugter med de indvendige gevind i fremføringsbordet (13).
- Fastgør holderen (25) til fremføringsbordet (13) vha. de to medleverede unbrakoskruer.

8.2 Høvlejernsskærm (billede 1-3)

- Anbring holderen til høvlejernsskærmen (8) på den venstre side af aftagsbordet (14), så stift og gevinstift griber ind i begge borer.
- Fastgør høvlejernsskærmen (12) med den medleverede låseskrue (33)

8.3 Gummifødder (billede 1-2)

Fastgør de fire gummifødder (11) på maskinens underside med de medleverede unbrakoskruer (37) og mellemlægsskiver (36).

9. Drift

△ **PAS PÅ!** Afretter- og tykkelseshøvlemaskinen er blevet specielt udarbejdet til at høvle fast træ. Hertil bruges højlegerede knive (21). Under tykkelseshøvlingen skal emnets kontaktflade være flad. Bearbejdes større eller tungere emner, er det nødvendigt at fastgøre maskinen på støttefladen (f.eks. vha. gevindene i maskinens bund).

- Tænd-/slukknappen (1) findes på den venstre side af maskinen. Tryk på den grønne tast „I“ for at tænde for maskinen. Tryk på den røde tast „0“ for at slukke for maskinen.
- Maskinen er udstyret med en overbelastningskontakt (35), der beskytter motoren. I tilfælde af overbelastning stopper maskinen automatisk. Efter et vist stykke tid kan overbelastningskontakten (35) stilles tilbage igen.
- Brug rulleborde eller lignende støtteanordninger, hvis der bearbejdes lange emner. Dette ekstraudstyr fås i specialforretninger. De skal placeres på høvlemaskinens tilførsels- og fratagningside. Højdeindstillingen skal gennemføres på en sådan måde, at emnet kan føres vandret ind i og tages vandret ud af maskinen.

9.1 Afretterhøvling

△ **ADVARSEL!** Forud for enhver justering, vedligeholdelse eller servicearbejde afbrydes netstikket!

9.1.1 Indstilling (billede 1/3/5)

- Drej på indstillingsknappen til spåndybde (9) for at indstille fremføringsbordets (13) højde. Den indstillede snitdybde kan aflæses på skalaen (18).
- Løsn parallelanslaget (6) med spændegrebet (7). Indstil den ønskede vinkel. Den indstillede vinkel kan aflæses på skalaen (38). Fastgør parallelanslaget (6), efter det er blevet indstillet, med spændegrebet (7) igen.

9.1.2 Placering af spånopsugning (billede 6-8/16)

- Anbring håndsvinget (4) på akslen på fratagningsbordet (14). Drej håndsvinget (4) til venstre for at stille tykkelseshøvlebordet (20) i laveste position.
- Anbring spånopsugningen (5) på tykkelseshøvlebordet (20).
- Drej håndsvingen (4) til højre, til spånopsugningen (5) er spændt fast, og tungen (C) hviler på sikkerhedskontakten (D2).
- Anbring støvopsugningsadapteren Ø 100 mm (27) på spånopsugningen (5).
- Tilslut høvlemaskinen til et spånopsugningsanlæg (følger ikke med leveringen).

9.1.3 Afretterhøvling-drift (billede 9/10)

- Åbn fingerskruen (32) og forskyd høvlejernsskærmen (12) iht. emnets bredde. Spænd så fingerskruen (32) igen.
- Forbind elstikket med netledningen. Tryk på den grønne tast „I“ for at starte høvlemaskinen.
- Læg emnet, der skal bearbejdes, på fremføringsbordet (13). Tag fat i stødblokken (2) med begge hænder og skub emnet fremad henimod aftagsbordet (14) hen over kniven (21).

- Sluk for maskinen, når arbejdet er færdigt. Tryk hertil på den røde tast „0“. Afbryd herefter maskinen fra nettet.
- Fjern spåner og støv fra fremføringsbordet (13), aftagsbordet (14) og knivblokken (23), så snart maskinen står helt stille.
- Stil høvlejernsskærmen (12) i position igen og tildæk hele høvlejernet.

9.2 Tykkelseshøvling

△ **ADVARSEL!** Forud for enhver justering, vedligeholdelse eller servicearbejde afbrydes netstikket!

9.2.1 Indstilling (billede 13)

Anbring håndsvinget (4) på vertikalen på fratagningsbordet (14) og drej tykkelseshøvlebordet (20) i den ønskede højde. Den indstillede vinkel kan aflæses på skalaen (29).

9.2.2 Placering af spånopsugning (billede 8, 11-13, 16)

- Løsn fingerskruen (32) og træk høvlejernsskærmen (12) så langt frem som muligt.
- Anbring spånopsugningen (5) på aftagsbordet (14). Sørg for, at anslagsstifterne og vingeskruen (34) griber ind i borerne og det indvendige gevind på aftagsbordet (14), og at tungen (B) ligger på sikkerhedskontakten (D1).
- Drej vingeskruen (34), til spånopsugningen (5) er fastgjort.
- Anbring støvopsugningsadapteren Ø 100 mm (27) på spånopsugningen (5).
- Tilslut høvlemaskinen til et spånopsugningsanlæg (følger ikke med leveringen).

9.2.3 Arbejde med tykkelseshøvl (billede 11/13/17)

- Forbind elstikket med netledningen. Tryk på den grønne tast „I“ for at starte høvlemaskinen.
- Læg et emne på tykkelseshøvlebordet (20). Før emnet henimod fremføringsbordet (13).
- Sluk for maskinen, når arbejdet er færdigt. Tryk hertil på den røde tast „0“. Afbryd herefter maskinen fra nettet.
- Fjern spåner og støv fra tykkelseshøvlebordet (20) og knivblokken (23), så snart maskinen står helt stille.
- Brug den udtrækbare emnesupport (10), hvis der arbejdes med lange emner.

9.3 Knivskift (billede 17/18)

- △ **PAS PÅ!** Træk principielt altid elstikket ud, før knivene skiftes.
- Fjern parallelanslaget i omvendt rækkefølge af det, der er beskrevet under 8.1.
- Træk høvlejernsskærmen (12) så meget fremad, at hele knivblokken (23) er fri.
- Løsn spændeskruerne (A) ved at dreje dem til højre med den medleverede gaffelnøgle (17). Drej knivblokken (23), så riglen (22) kan trækkes ud med kniven (21).
- Rengør alle relevante dele samt knivslidserne i knivblokken (23).
- Sæt riglen (22) ind igen med den nye kniv (21) og juster det hele på siden af knivblokken.

- Anbring klingeindstillingsblokken (15) på knivblokken, som vist på billede 18. Sørg for, at kniven (21) berører klingeindstillingsblokken (15) på begge sider.
- Spænd spændeskruerne (A) med den medleverede gaffelnøgle (17).
- Skub høvlejernsskærmen (12) i position igen, så kniven (21) er tildækket.

⚠ **PAS PÅ!**

Brug udelukkende de knive, som fabrikanten anbefaler til denne maskine. Brug af andre knive er forbundet med fare for tilskadecomst, da man kan tabe kontrollen.

Undgå, at gevindene drejes alt for meget og en evt. afløsning. Rigel (22) eller skruer med slidt gevind skal erstattes med det samme.

10. Rengøring, vedligeholdelse og bestilling af reservedele

Generelle vedligeholdelsesforanstaltninger

Fjern spåner og støv fra maskinen fra tid til anden med en klud. For at forlænge værktøjets levetid, oliér de roterende dele én gang om måneden. Oliér ikke motoren.

Brug ikke ætsende produkter ved rengøring af plast.

⚠ **ADVARSEL!** VTræk altid elstikket ud af hovedstrømforsyningen, før rengørings-, indstillings-, vedligeholdelses- eller istandsættelsesarbejde gennemføres!

10.1 Rengøring

- Hold beskyttelsesskærme, luftslidser og motorhus fri for støv og snavs. Gnid maskinen ren med en ren klud eller blæs den over med trykluft (lavt tryk).
- Det anbefales, at maskinen altid rengøres umiddelbart efter brug.
- Rengør maskinen med en fugtig klud og en smule brun sæbe med regelmæssige mellemrum. Brug ikke rengørings- eller opløsningsmidler; disse kan angribe maskinens plastikdele. Sørg for, at vand ikke kan trænge ind i maskinen. Indtrængning af vand i en elektromaskine øger risikoen for at få elektrisk stød.
- Rengør spånudkast og/eller støvopsugning med regelmæssige mellemrum.
- Sprøjt aldrig vand på maskinen!

10.2 Vedligeholdelse (billede 1/15)

10.2.1 Maskine

Smør følgende dele regelmæssigt efter ca. 10 driftstimer:

- Lejer på indgangs- /udgangsvalser, anti-tilbageslagskløer (24)
- Lejer på remrulle og -skive
- Gevindstænger til at indstille tykkelseshøvelbord (20) i højden

Brug udelukkende tørt smøremiddel.

Fremføringsbord (13), aftagsbord (14), tykkelseshøvelbord, indgangs- /udgangsvalser og anti-tilbageslagskløer (24) skal principielt altid være uden harpiks. Snavsede indgangs-/udgangsvalser eller anti-tilbageslagskløer (24) skal rengøres. For at forhindre en overophedning af motoren skal støvet, der aflejrer sig i ventilationsåbningerne, fjernes med regelmæssige mellemrum. Forbedr bordenes glideevne ved at behandle dem med glidemiddel med regelmæssige mellemrum.

10.2.2 Skæreværktøj

Kniv (21), rigel (22) og knivblok(23) skal befris for harpiks med regelmæssige mellemrum. Rengør disse med en passende harpiksfjerner.

10.3 Bestilling af reservedele:

Husk at angive følgende oplysninger, når der bestilles reservedele;

- Maskintype
- Maskinens artikelnummer
- Maskinens ident-nummer
- Reservedelsnummer på den krævede reservedel

Reparation og arbejde, der ikke er beskrevet i denne anvisning, må kun gennemføres af kvalificeret personale.

Serviceinformationer

Vær opmærksom på, at følgende dele på produktet slides som følge af brug eller udsættes for naturligt slid resp. at følgende dele anses som forbrugsmaterialer.

Sliddele:*

- Kilerem
- Kontaktkul
- Høvlejern

* er ikke nødvendigvis indeholdt i leveringsomfanget!

11. Opbevaring

Opbevar enheden og dets tilbehør på et mørkt og tørt og frostfrit sted, der er utilgængeligt for børn. Den optimale opbevaringstemperatur er mellem 5 og 30° C.

Opbevar elektrisk værktøj i den originale emballage.

Dæk det elektriske værktøj til for at beskytte det mod støv og fugt.

Opbevar betjeningsvejledningen sammen med det elektriske værktøj.

12. Elektrisk forbindelse

⚠ ADVARSEL! Elektrisk stød! Fare for tilskadekomst som følge af elektrisk strøm!

Et defekt kabel eller et defekt stik kan føre til elektrisk stød.

Sørg for, at kroppen ikke kommer i berøring med jordforbundede dele og beskyt dig på den måde mod at få elektrisk stød.

⚠ Det er kun tilladt at arbejde med maskinen med en fejlstrøm-beskyttelseskontakt (RCD maks. fejlstrøm 30mA).

Tilslut strømkablets stik til en stikdåse med passende form, spænding og frekvens, der overholder de gældende forskrifter. Brug ikke netkablet til at trække stikket ud af stikdåsen med.

Den installerede elektromotor er tilsluttet, så den er driftsklar. Tilslutningen opfylder de gældende YDE- og DIN-bestemmelser.

Nettilslutningen hos kunden samt de anvendte forlænger kabler skal opfylde disse forskrifter.

- Produktet opfylder EN 61000-3-11-standarden og er underlagt særlige betingelser vedrørende tilslutning. Det vil sige, at anvendelse via vilkårligt udvalgte tilslutningssteder ikke er tilladt.
- Ved ugunstige netforhold kan maskinen forårsage forbigående spændingsvariation.
- Produktet er udelukkende beregnet til anvendelse via tilslutningssteder, som
 - a) holder sig inden for en maksimal tilladt netimpedans på "Z" ($Z_{Max.} = 0,382 \Omega$), eller
 - b) har en tilladelig strømstyrke for konstant netstrøm på mindst 100 A pr. fase.
- Som bruger skal du sikre, om nødvendigt i samråd med dit energiforsyningsselskab, at det tilslutningssted, du vil bruge til produktet, opfylder enten betingelse a) eller b).

Vigtige bemærkninger

Hvis motoren er overbelastet den slukker automatisk. Efter en afkølingstid (på forskellige tidspunkter) kan tændes motoren.

Defekt elektrisk forbindelseskabel.

Isolering af elektrisk tilslutningskabler opstår ofte.

Årsager til dette kan omfatte:

- Trykpunkter hvor tilslutningskabler føres gennem vindue eller døråbninger,
- Knæk, der skyldes forkert montering eller tilslutningskablet,
- Interfaces ved at køre over tilslutningskabel,
- Isoleringsskader fra stikkontakter,
- Revner ved ældning af isoleringen.

Sådanne defekte elektriske tilslutningskabler må ikke anvendes, og er ekstremt farlige på grund af isolering skader.

Kontrollér elektriske tilslutningskabler regelmæssigt for skader. Sørg for, at tilslutningsledningen ikke hænger mens du kontrollerer lysnettet.

Elektriske forbindelseskabler skal overholde de gældende VDE og DIN regler. Brug kun tilslutningskabler med mærkning „H05VV-F“.

Et vandmærke af typebetegnelse på tilslutningskablet er obligatorisk.

AC motor:

- Netspændingen skal være 230 V ~.
- Forlængerledninger op til 25 m længde skal have et tværsnit på 1,5 kvadratmillimeter.

Tilslutninger og reparationer til det elektriske udstyr må kun udføres af en autoriseret el-installatør.

For henvendelser, bedes du oplyse følgende data:

- Motorstrøm
- Data i maskinen typeskilt
- Data fra motorens mærkeplade

13. Bortskaffelse og genbrug

Udstyret leveres i emballage for at forhindre det i at blive beskadiget under transporten. Råvarerne i denne emballage kan genbruges eller genanvendes. Udstyret og dets tilbehør er lavet af forskellige typer af materialer, såsom metal og plast. Defekte komponenter skal bortskaffes som farligt affald. Spørg din forhandler eller din kommune.

14. Fejlfinding









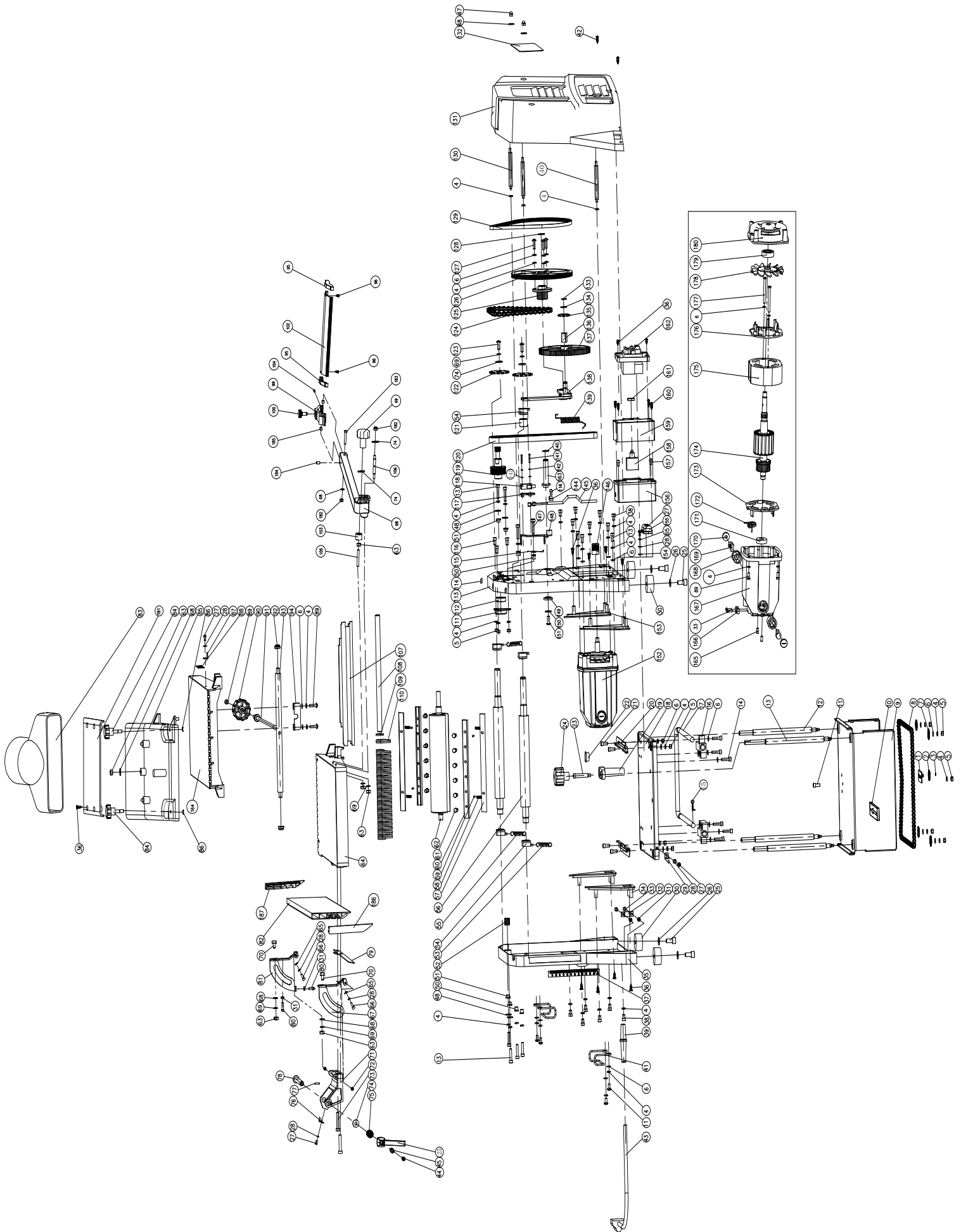













Fejl	Mulig årsag	Afhjælpning
Maskinen kan ikke tændes	Ingen netspænding Kulbørsterne er slidt ned Ikke spånopsugning monteres	Kontroller spændingsforsyningen Afløber maskinen til et kundeserviceværksted Spånopsugning monteres
Maskine uden funktion eller stopper pludselig	Strømsvigt Motor eller kontakt defekt Mikrokontakt kontrolleres	Sikring kontrolleres / overbelastningsbeskyttelse kontrolleres på maskine Motor eller kontakt skal kontrolleres af en uddannet elspecialist Spånopsugning monteres på en sådan måde, at mikrokontakten betjenes Forsikring kontrolleres på nettet Den indbyggede underspændingsbeskyttelse sørger for, at maskinen ikke går i gang af sig selv igen, af den grund skal maskinen tændes igen, når spændingen er vendt tilbage.
Maskinen standser under høvling	Høvlejern uskarpt/slidt Overbelastningskontakt er udløst Mikrokontakt kontrolleres For stor spånfjernelse For stor fremføring	Kniv skiftes eller slibes Efter afkølingstid tændes motor igen Spånopsugningshætte og bordlås monteres således, at mikrokontakten betjenes. Spånfjernelse reduceres Fremføringshastighed reduceres
Emne sidder i klemme under tykkelseshøvling	Snitdybde for stor	Snitdybde reduceres og emne bearbejdes i flere omgange
Omdrejningstallet falder under høvlingen	For stor spånfjernelse For stor fremføring Uskarpe kniv	Spånfjernelse reduceres Fremføringshastighed reduceres Kniv skiftes
Utilfredsstillende overfladedetilstand	Høvlejern uskarpt/slidt Høvlejern slidt på grund af spåner Uensartet tilførsel	Kniv skiftes eller slibes Spåner fjernes Emne tilføres med konstant tryk og reduceres tilførselshastighed
Bearbejdet overflade for ru	Emne indeholder endnu for meget fugt	Emne tørres
Bearbejdet overflade revnet	Emne blev bearbejdet mod vækstretning For meget materiale afhøvlet på en gang	Emne bearbejdes fra modretning Emne bearbejdes i flere omgange
For lidt emnefremføring ifm. tykkelseshøvling	Emne blev bearbejdet mod vækstretning For meget materiale afhøvlet på en gang	Bordplade rengøres og behandles med et tyndt lav glidevoks Transportvalser istandsættes
Spånudkast stoppet under tykkelseshøvling (uden udsugning)	For kraftig spåntagning Sløve knive For vådt træ	Reducer spåntagningen Skift knivene ud Emne tørres
Spånudkast stoppet under afretning (uden udsugning)	For kraftig spåntagning For stor fremføring Sløve knive For vådt træ	Reducer spåntagningen Fremføringshastighed reduceres Skift knivene ud Emne tørres
Spånudløbet med udsugning stoppet under afretning eller tykkelseshøvling	For svag udsugning	Der skal monteres en udsugning, som sikrer en lufthastighed på mindst 20 m/s ved udsugningens tilslutningsstuds

Valgfrit tilbehør

	HSS-høvlejern Sæt med to dele Varenummer: 3902204701 EAN: 4046664023333
---	---

Regelmæssig vedligeholdelsesperiode		Før ibrugtagning	Efter behov	Hver uge	Efter 6 måneder
Kontrol af høvlejern for korrekt tilstand	Kontrollere	X			
	Erstatte		X		X
Kontrol funktionsdygtighed sikkerhedsanordninger	Kontrollere	X			
	Erstatte		X		
Rengøring af maskinen for støv / spåner	Rengøre	X			
Kontrol af drivremmene for spænding & tilstand / slid	Kontrollere		X		
	Erstatte				
Smøring med olie / smøring af alle bevægelige forbindelsesdele				X	X



<p>DE</p> 	<p>Nur für EU-Länder. Werfen Sie Elektrowerkzeuge nicht in den Hausmüll! Gemäß europäischer Richtlinie 2012/19/EU über Elektro- und Elektronik-Altgeräte und Umsetzung in nationales Recht müssen verbrauchte Elektrowerkzeuge getrennt gesammelt und einer umweltgerechten Wiederverwertung zugeführt werden.</p>	<p>SK</p> 	<p>Kun for EU-lande. Elværetøj må ikke bortskaffes som almindeligt affald! I henhold til det europæiske direktiv 2012/19/EU om bortskaffelse af elektriske og elektroniske produkter og gældende national lovgivning skal brugt elværetøj indsamles separat og bortskaffes på en måde, der skåner miljøet mest muligt.</p>
<p>GB</p> 	<p>Only for EU countries. Do not dispose of electric tools together with household waste material! In observance of European directive 2012/19/EU on wasted electrical and electronic equipment and its implementation in accordance with national law, electric tools that have reached the end of their life must be collected separately and returned to an environmentally compatible recycling facility.</p>	<p>SI</p> 	<p>Samo za države EU. Električnega orodja ne odstranjujete s hišnimi odpadki! V skladu z Evropsko direktivo 2012/19/EU o odpani električni in elektronski opremi in z njenim izvajanjem v nacionalni zakonodaji je treba električna orodja ob koncu njihove življenjske dobe ločeno zbirati in jih predati v postopek okolju prijaznega recikliranja.</p>
<p>FR</p> 	<p>Pour les pays européens uniquement Ne pas jeter les appareils électriques dans les ordures ménagères! Conformément à la directive européenne 2012/19/EU relative aux déchets d'équipements électriques ou électroniques (DEEE), et à sa transposition dans la législation nationale, les appareils électriques doivent être collectés à part et être soumis à un recyclage respectueux de l'environnement.</p>	<p>HU</p> 	<p>Csak EU-országok számára. Az elektromos kéziszerszámokat ne dobja a háztartási szeméttbe! A használt villamos és elektronikai készülékekről szóló 2012/19/EU irányelv és annak a nemzeti jogba való átültetése szerint az elhasznált elektromos kéziszerszámokat külön kell gyűjteni, és környezetbarát módon újra kell hasznosítani.</p>
<p>IT</p> 	<p>Solo per Paesi EU. Non gettare le apparecchiature elettriche tra i rifiuti domestici! Secondo la Direttiva Europea 2012/19/EU sui rifiuti di apparecchiature elettriche ed elettroniche e la sua attuazione in conformità alle norme nazionali, le apparecchiature elettriche esauste devono essere raccolte separatamente, al fine di essere reimpiegate in modo eco-compatibile.</p>	<p>HR</p> 	<p>Samo za EU-države. Električne alate ne odlažite u kućne otpatke! Prema Europskoj direktivi 2012/19/EU o starim električnim i elektroničkim strojevima i usklađivanju s hrvatskim pravom istrošeni električni alati moraju se sakupljati odvojeno i odvesti u pogon za reciklažu.</p>
<p>NL</p> 	<p>Allen voor EU-landen. Geef elektrisch gereedschap niet met het huisvuil mee! Volgens de Europese richtlijn 2012/19/EU inzake oude elektrische en elektronische apparaten en de toepassing daarvan binnen de nationale wetgeving, dient gebruikt elektrisch gereedschap gescheiden te worden ingezameld en te worden afgevoerd naar een recycle bedrijf dat voldoet aan de geldende milieu-eisen.</p>	<p>CZ</p> 	<p>Jen pro státy EU. Elektrické nářadí nevyhazujte do komunálního odpadu! Podle evropské směrnice 2012/19/EU o nakládání s použitými elektrickými a elektronickými zařízeními a odpovídajících ustanovení právních předpisů jednotlivých zemí se použitá elektrická nářadí musí sbírat odděleně od ostatního odpadu a podrobit ekologicky šetrnému recyklování.</p>
<p>ES</p> 	<p>Sólo para países de la EU ¡No deseches los aparatos eléctricos junto con los residuos domésticos! De conformidad con la Directiva Europea 2012/19/EU sobre residuos de aparatos eléctricos y electrónicos y su aplicación de acuerdo con la legislación nacional, las herramientas eléctricas cuya vida útil haya llegado a su fin se deberán recoger por separado y trasladar a una planta de reciclaje que cumpla con las exigencias ecológicas.</p>	<p>PL</p> 	<p>Tylko dla państw UE. Proszę nie wyrzucać elektronarzędzi wraz z odpadami domowymi! Zgodnie z europejską Dyrektywą 2012/19/EU dot. zużytego sprzętu elektrycznego i elektronicznego oraz odpowiednikami w prawie narodowym zużyte elektronarzędzia muszą być oddzielnie zbierane i wprowadzane do ponownego użytku w sposób nieszkodliwy dla środowiska.</p>
<p>PT</p> 	<p>Apenas para países da UE. Não deite ferramentas eléctricas no lixo doméstico! De acordo cum a directiva europeia 2012/19/EU sobre ferramentas eléctricas e electrónicas usadas e a transposição para as leis nacionais, as ferramentas eléctricas usadas devem ser recolhidas em separado e encaminhadas a uma instalação de reciclagem dos materiais ecológica.</p>	<p>RO</p> 	<p>Numai pentru țările din UE. Nu aruncați echipamentele electrice la fel ca reziduurile menajere! Conform Directivei Europene 2012/19/EU privitoare la echipamente electrice și electronice scoase din uz și în conformitate cu legile naționale, echipamentele electrice care au ajuns la finalul duratei de viață trebuie să fie colectate separat și trebuie să fie predate unei unități de reciclare.</p>
<p>SE</p> 	<p>Gäller endast EU-länder. Elektriska verktyg får inte kastas i hushållssoporna! Enligt direktivet 2012/19/EU som avser äldre elektrisk och elektronisk utrustning och dess tillämpning enligt nationell lagstiftning ska uttjänta elektriska verktyg sorteras separat och lämnas till miljövänlig återvinning.</p>	<p>EE</p> 	<p>Kehtib vaid EL maade suhtes. Ärge kasutage elektritööriistu koos majapidamisjäätmetega! Vastavalt EU direktiivile 2012/19/EU elektri- ja elektroonikaseadmete jäätmete osas ja kooskõlas igas riigis kehtivate seadustega, kehtib kohustus koguda kasutatud elektritööriistad eraldi kokku ja suunata need keskkonnasõbralikku taasinglusesse.</p>
<p>FI</p> 	<p>Koskee vain EU-maita. Älä hävitä sähkötyökalua tavallisen kotitalousjätteen mukana! Vanhoja sähkö- ja elektronikkalaitteita koskevan EU-direktiivin 2012/19/EU ja sen maakohtaisten sovellusten mukaisesti käytetyt sähkötyökalut on toimitettava ongelmajätteen keräyspisteeseen ja ohjattava ympäristöystävälliseen kierrätykseen.</p>	<p>LV</p> 	<p>Tikai attiecībā uz ES valstīm. Neutilizējiet elektriskās ierīces kopā ar sadzīves atkritumiem! Ievērojot Eiropas Direktīvu 2012/19/EU par elektrisko un elektronisko iekārtu atkritumiem un tās ieviešanu saskaņā ar nacionālo likumdošanu, elektriskās ierīces, kas nokalpojušas savu mūžu, ir jāsavāc daļiņi un jāatgriež videi draudzīgās pārstrādes vietās.</p>
<p>NO</p> 	<p>Kun for EU-land. Kast aldri elektroverktøy i husholdningsavfallet! I henhold til EU-direktiv 2012/19/EU om kasserte elektriske og elektroniske produkter og direktivets iverksettning i nasjonal rett, må elektroverktøy som ikke lenger skal brukes, samles separat og returneres til et miljøvennlig gjenvinningsanlegg.</p>	<p>LT</p> 	<p>Tik ES šalims. Nemesti elektros prietaisų kartu su kitomis namų ūkio atliekomis! Pagal Europos Sąjungos direktyvą 2012/19/EU dėl elektros ir elektroninės įrangos atliekų ir jos vykdymo pagal nacionalinius įstatymus elektros įrankius, kurių tinkamumo naudoti laikas pasibaigė, reikia surinkti atskirai ir perduoti aplinkai nekenksmingo pakartotinio perdavimo įmonei.</p>
<p>DK</p> 	<p>Kun for EU-lande. Elværetøj må ikke bortskaffes som almindeligt affald! I henhold til det europæiske direktiv 2012/19/EU om bortskaffelse af elektriske og elektroniske produkter og gældende national lovgivning skal brugt elværetøj indsamles separat og bortskaffes på en måde, der skåner miljøet mest muligt.</p>	<p>IS</p> 	<p>Aðeins fyrir lönd ESB: Ekki henda rafmagnstækjum með heimilisúrgangli! Í fylgni við evrópsku tilskipunina 2012/19/EU um fargaðan rafbúnað og raffrænan búnað og framkvæmd þess í samræmi við innlend lög, verða rafmagnstæki sem úr sér gengin.</p>

Konformitätserklärung



DE	erklärt folgende Konformität gemäß EU-Richtlinie und Normen für den Artikel	SK	prehlasuje nasledujúcu zhodu podľa smernice EU a noriem pre výrobok
GB	hereby declares the following conformity under the EU Directive and standards for the following article	EST	kinnitab järgmist vastavust vastavalt ELi direktiivi ja standardite järgmist artiklumbrit
FR	déclare la conformité suivante selon la directive UE et les normes pour l'article	LT	pareiškia, taip atitiktis pagal ES direktyvos ir standartai šį straipsnį
IT	dichiara la seguente conformità secondo le direttive e le normative UE per l'articolo	LV	apliecina šādu saskaņā ar ES direktīvu atbilstības un standartu šādu rakstu
CZ	prohlašuje následující shodu podle smernice EU a norem pro výrobek	NL	verklaart hierbij dat het volgende artikel voldoet aan de daarop betrekking hebbende EG-richtlijnen en normen
HU	az EU-irányelv és a vonatkozó szabványok szerinti következo megfeleloségi nyilatkozatot teszi a termékre	RUS	заявляет о соответствии товара следующим директивам и нормам ЕС
HR	ovime izjavljuje da postoji sukladnost prema EU-smjernica i normama za sljedece artikle	PT	declara o seguinte conformidade com a Directiva da UE e as normas para o seguinte artigo
RO	declară următoarea conformitate corespunzător directivelor și normelor UE pentru articolul	ES	declara la conformidad siguiente según la directiva la UE y las normas para el artículo
TR	Normları gereğince asagidaki uygunluk açıklama masını sunar.	DK	erklærer hermed, at følgende produkt er ioverensstemmelse med nedenstående EUDirektiver og standarder:
FIN	vakuuttaa täten, että seuraava tuote täyttää alla esitettyt EU-direktiivit ja standardit	SE	försäkras härmed följande överensstämmelse enligt EU-direktiv och standarder för följande artikeln
PL	deklaruje, że produkt jest zgodny z następującymi dyrektywami UE i normami	NO	erklærer herved følgende samsvar under EU-direktiv og standarder for følgende artikkel
SLO	izjavlja sledeco skladnost z EU-direktivo in normami za artikel	BG	декларира съответното съответствие съгласно Директива на ЕС и норми за артикул

Abricht- / Dickenhobelmaschine - Planer/Thicknesser - HMS1070

<input type="checkbox"/>	2014/29/EU	<input type="checkbox"/>	89/686/EC_96/58/EC
<input checked="" type="checkbox"/>	2014/35/EU	<input checked="" type="checkbox"/>	2006/42/EC
<input type="checkbox"/>	2006/28/EC	<input checked="" type="checkbox"/>	Annex IV Notified Body: TÜV SÜD Product Service GmbH; Zertifizierstelle, Ridlerstraße 65; 80339 München; Germany Registration No.: M6A160911284110 Notified Body No.: 0123
<input type="checkbox"/>	2005/32/EC	<input type="checkbox"/>	2000/14/EC_2005/88/EC
<input checked="" type="checkbox"/>	2014/30/EU	<input type="checkbox"/>	Annex V
<input type="checkbox"/>	2004/22/EC	<input type="checkbox"/>	Annex VI Noise: measured L_{WA} = xx dB(A); guaranteed L_{WA} = xx dB(A) Notified Body: Notified Body No.:
<input type="checkbox"/>	1999/5/EC	<input type="checkbox"/>	2004/26/EC
<input type="checkbox"/>	2014/68/EU	<input type="checkbox"/>	Emission. No:
<input type="checkbox"/>	90/396/EC		
<input checked="" type="checkbox"/>	2011/65/EU		

Standard references: EN 61029-1; EN 61029-2-3; EN 55014-1; EN 55014-2; EN 61000-3-2; EN 61000-3-11;

Ichenhausen, den 20.09.2016

Unterschrift / Markus Bindhammer / Technical Director

Art.-No. 4902204000
Subject to change without notice

Documents registrar: Pecher Andreas
Günzburger Str. 69, D-89335 Ichenhausen

Garantie D	
<p>Offensichtliche Mängel sind innerhalb von 8 Tagen nach Erhalt der Ware anzuzeigen, andernfalls verliert der Käufer sämtliche Ansprüche wegen solcher Mängel. Wir leisten Garantie für unsere Maschinen bei richtiger Behandlung auf die Dauer der gesetzlichen Gewährleistungsfrist ab Übergabe in der Weise, dass wir jedes Maschinenteil, dass innerhalb dieser Zeit nachweisbar in Folge</p>	<p>Material- oder Fertigungsfehler unbrauchbar werden sollte, kostenlos ersetzen. Für Teile, die wir nicht selbst herstellen, leisten wir nur insoweit Gewähr, als uns Gewährleistungsansprüche gegen die Vorlieferanten zustehen. Die Kosten für das Einsetzen der neuen Teile trägt der Käufer. Wandlungs- und Minderungsansprüche und sonstige Schadensersatzansprüche sind ausgeschlossen.</p>
Warranty GB	
<p>Apparent defects must be notified within 8 days from the receipt of the goods. Otherwise, the buyer is rights of claim due to such defect are invalidated. We guarantee for our machines in case of proper treatment for the time of the statutory warranty period from delivery in such a way that we replace any machine part free of charge which provably becomes unusable due to faulty material or</p>	<p>defects of fabrication within such period of time. With respect to parts not manufactured by us we only warrant insofar as we are entitled to warranty claims against the upstream suppliers. The costs for the installation of the new parts shall be borne by the buyer. The cancellation of sale or the reduction of purchase price as well as any other claims for damages shall be excluded.</p>
Garantie FR	
<p>Des défauts visibles doivent être signalés au plus tard 8 jours après la réception de la marchandise, sans quoi liacheteur perd tout droit à des redevances pour de tels défauts. Nous garantissons nos machines, dans la mesure où elles sont maniées correctement, pour la durée légale de garantie à compter de la remise dans ce sens que nous remplaçons gratuitement toute pièce de la machine devenue inutilisable durant cette période pour des raisons dierreur de matériau ou de fabrication. Toutes pièces que nous ne</p>	<p>fabriquons pas nous-mêmes ne sont garanties que si nous possédons des droits à la garantie vis-à-vis des fournisseurs respectifs. Les frais pour la mise en place des nouvelles pièces sont à la charge de liacheteur. Tous droits à rédhhibition et toutes prétentions à diminutions ainsi que tous autres droits à lliendmnité sont exclus.</p>
Garanzia I	
<p>Vizi evidenti vanno segnalati entro 8 giorni dalla ricezione della merce, altrimenti decadono tutti i diritti dell'acquirente inerenti a vizi del genere. Appurato un impiego corretto da parte dell'acquirente, garantiamo per le nostre macchine per tutto il periodo legale di garanzia a decorrere dalla consegna in maniera tale che sostituiamo gratuitamente qualsiasi componente che entro tale periodo presenti dei vizi di materiale o di fabbricazione tali da renderlo inutilizzabile. Per componenti non fabbricati da noi garantiamo solo</p>	<p>nella misura nella quale noi stessi possiamo rivendicare diritti a garanzia nei confronti dei nostri fornitori. Le spese per il montaggio dei componenti nuovi sono a carico dell'acquirente. Sono escluse pretese di risoluzione per vizi, di riduzione o ulteriori pretese di risarcimento danni.</p>
Garantia ES	
<p>Los defectos evidentes deberán ser notificados dentro de 8 días después de haber recibido la mercancía, de lo contrario el comprador pierde todos los derechos sobre tales defectos. Garantizamos nuestras máquinas en caso de manipulación correcta durante el plazo de garantía legal a partir de la entrega. Sustituiremos gratuitamente toda pieza de la máquina que dentro de este plazo se torne inútil a causa de fallas de material o de fabricación. Las piezas que no son fabricadas por nosotros mismos serán garantizadas</p>	<p>hasta el punto que nos corresponda garantía del suministrador anterior. Los costes por la colocación de piezas nuevas recaen sobre el comprador. Están excluidos derechos por modificaciones, aminoraciones y otros derechos de indemnización por daños y perjuicios.</p>
Garantia PT	
<p>Para este aparelho concedemos garantia de 24 meses. A garantia cobre exclusivamente defeitos de material ou de fabricaçao. Peças avariadas são substituidas gratuitamente. cabe ao cliente efetuar a substituição. Assumimos a garantia unicamente de peças genuínas. Não há direito à garantia no caso de: peças de desgaste, danos de transporte, danos causados pelo manejo indevido ou pela</p>	<p>desatenção ao instruções de serviço, falhas da instalação elétrica por inobservância das normas relativas à electricidade. Além disso, a garantia só poderá ser reinvidicada para aparelhos que não tenham sido concertados por lerceiros. O cartão de garantia só vale em conexão com a fatura.</p>
Garantie NL	
<p>Zichtbare gebreken moeten binnen de 8 dagen na ontvangst van de goederen worden gemeld, zo niet verliest de verkoper elke aanspraak op grond van deze gebreken. Onze machines worden geleverd met een garantie voor de duur van de wettelijke garantietermijn. Deze termijn gaat in vanaf het moment dat de koper de machine ontvangt. De garantie houdt in dat wij elk onderdeel van de machine dat binnen de garantietermijn aantoonbaar onbruikbaar wordt als gevolg van materiaal- of productiefouten, kosteloos</p>	<p>vervangen. De garantie vervalt echter bij verkeerd gebruik of verkeerde behandeling van de machine. Voor onderdelen die wij niet zelf produceren, geven wij enkel de garantie die wij zelf krijgen van de oorspronkelijke leverancier. De kosten voor de montage van nieuwe onderdelen vallen ten laste van de koper. Eisen tot het aanbrengen van veranderingen of het toestaan van een korting en overige schadeloosstellingsclaims zijn uitgesloten.</p>
Garanti NO	
<p>Åpenbare mangler skal meldes innen 8 dager etter at varen er mottatt, ellers taper kunden samtlige krav pga slik mangel. Vi gir garanti for at våre maskiner ved riktig behandling under den rettslige garantitidens varighet, fra overlevering, på den måten at vi erstatter kostnadsfritt hver maskindel, som innen denne tiden påviselig er ubrukkar som følge av material- eller produksjonsfel. For</p>	<p>deler som vi ikke produserer selv, yter vi garanti kun i den utstrekning som garantikrav mot underleverandar tilkommer oss. Kjøperen bærer kostnadene ved montering av nye deler. Endrings- og verditapskrav og øvrige skadeerstatningskrav er utelukkede.</p>
Garanti SE	
<p>Uppenbara brister ska anmälas inom 8 dagar efter mottagandet, i annat fall förklarar köparen samtliga anspråk på grund av dessa brister. Vi lämnar garanti för våra maskiner vid riktig hantering för den lagenliga garantitiden från övertagandet på det sättet, att vi kostnadsfritt ersätter varje maskindel, som inom denna tid blir obrukbar bevisligen som följd av material eller tillverkningsfel. För</p>	<p>delar, som vi inte själva tillverkar, lämnar vi endast garanti i så måtto, som vi själva får garanti av våra underleverantörer. Kostnaderna för monteringen av de nya delarna bär köparen. Förändrings och värдемinskninganspråk och övriga skadeståndsanspråk är uteslutna.</p>
Garanti DK	
<p>Med denna maskin følger en 24 måneders garanti. Garantien dækker endast material- og konstruktionsfel. Defekta delar erstatts utan omkostningar, men kunden står for installationen. Vår garanti dækker endast orginal-delar. Anspråk på garanti öreligger inte för: garan-</p>	<p>tin dækker ej, transportskador, skador orsakade av felaktig behandling och då skötselföreskrifter inte beaktats. Vidare kan garantikrav endast ställas för maskiner som inte har reparerats av tredje part.</p>
Takuu FIN	
<p>Ilmeisistä puutteista tulee ilmoittaa kahdeksan päivän kuluessa tavaran vastaanottamisesta. Muutoin ostaja ei voi vaatia korvausta ko. puutteista. Annamme takuun oikein käsitellyille koneillemme lakisääteiseksi takuujaksi tavaran luovutuksesta alkaen siten, että vaihdamme korvauksetta minkä tahansa koneenosan, joka osoittautuu tämän ajan kuluessa käyttökelvottomaksi raaka-aine- tai</p>	<p>valmistusvirheestä johtuen. Osille, joita emme valmistais itse, annamme takuun vain mikäli osien toimittajia on antanut niistä takuun meille. Uusien osien asennuskustannukset maksaa ostaja. Purku- ja vähennysvaatimukset ja muut vahingonkorvausvaatimukset eivät tule kysymykseen.</p>
Záruka SK	
<p>Zrejme vady musia byť predstavené v priebehu 8 dni po obdržaní tovaru, ináč zákazník strati všetky nároky týkajúce sa takejto vady. Ponúkame záruku na naše aparaty, ktoré sú správne používané počas zákonného termínu záruky tak, že bezplatne vymeníme každú časť aparátu, ktorá sa v priebehu tohto času môže stať dokázateľne nefunkčnou dôsledkom materiálnej či výrobnj vady. Na časti</p>	<p>ktoré sami nevyrobame, poskytujeme záruku iba v rozsahu, v ktorom nám prísluší nárok na záručné plnenie k subodávateľovi. Za trový týkajúce sa inštalácie novej súčiastky je zodpovedný zákazník. Nárok na výmenu tovara, na zľavu a iné nároky na nahradenie škody sú vylúčené.</p>
Garancija SLO	
<p>Očitne pomanjkljivosti je potrebno naznaniti 8 dni po prejemu blaga, v nasprotnem primeru izgubi kupec vse pravice do garancije zaradi takšnih pomanjkljivosti. Za naše naprave dajemo garancijo ob pravilni uporabi za čas zakonsko določenega roka garancije od predaje in sicer na takšen način, da vsak del naprave brezplačno nadomestimo, za katerega bi se v tem roku izkazalo, da je</p>	<p>zaradi slabega materiala ali slabe izdelave neuporaben. Za dele, ki jih sami ne izdelujemo, jamčimo samo toliko, kolikor zahteva garancija drugih podjetelj. Stroški za vstavljanje novih delov nosi kupec. Zahteve za spreminjanje in zmanjšanje ter ostale zahteve za nadomestilo škode so izključene.</p>
Záruka CZ	
<p>Viditelné vady jsou poukazatelné během 8 dni od obdržení zboží, jinak ztrácí zákazník všechny nároky týkající se takovýchto vad. Poskytujeme záruku na naše stroje, s kterými je správně zacházeno, na dobu zákonně záruční lhůty začínající od doručení tak, že bezplatně vyměníme každou část stroje, která se během této doby může stát prokazatelně nepoužitelnou následkem materiálové či</p>	<p>výrobní vady. Na díly, které sami neopravujeme, poskytujeme záruku pouze v rozsahu , v němž nám přísluší nárok na záruční plnění vůči subodávatelvi . Náklady na instalaci nového dílu nese zákazník. Nárok na výměnu zboží, na slevu a jiné nároky na odškodnění jsou vyloučené.</p>
Garantii EST	
<p>Ilmselgetest vigadest tuleb teatada 8 päeva jooksul pärast kauba kättesaamist, vastasel juhul kaotab ostja kõik õigused garantiile nimetatud vigade tõttu. Õige käsitsemise korral anname oma masinatele garantii seadusega ettenähtud ajaks alates kauba ülevandmisest nii, et vahetame tasuta välja kõik masina osad, mis nimetatud aja jooksul peaks muutuma kasutuskölbmatuks materjali- või tootmisvea</p>	<p>tõttu. Osade eest, mida me ise ei tooda, anname garantii vaid selles osas, mis tarnija on meile garanteerinud. Uute osade paigaldamise kulud kannab ostja. Muutmis- ja amortisatsioonihõuded ning muud kahjutasuõhuded välistatakse.</p>
Szavatosság HU	
<p>A nyilvántaló hibákat ki kell jelenteni számlított 8 napon belül az áruk, külföben a vevő elveszti minden igényt az ilyen hibák. Kinálunk garanciát a gépeinket a megfelelő kezelés időtartamának hallgatolagos garancia a szállítás időpontját oly módon, hogy cserélje ki minden egyes része ezen idő alatt észlelhető a sorban anyag-vagy gyártási legylen hiábavaló, ingyen. Az alkatrészeket, hogy nem termel</p>	<p>magunkat, hogy csak olyan garanciát, hiszen jogosultak jótállási igények beszállítókkal szemben. A költségek beillesztése az új részek a vevőnek. Átalakítása és csökkentése követelések és egyéb kárterítési igények ki vannak zárva.</p>
Gwarancja (POL)	
<p>Wszelkie uszkodzenia muszą być zgłaszane w przeciągu 8 dni od daty otrzymania towaru, w przeciwnym wypadku, prawo do reklamacji wygasa. Gwarantujemy, że w czasie trwania gwarancji wymienimy wszelkie części maszyny, które okażą się niesprawne na skutek wad materiału z jakiego zostały wykonane lub błędów w produkcji bez dodatkowych opłat pod warunkiem, że maszyna będzie obsługiwana</p>	<p>zgodnie z zaleceniami. W odniesieniu do części nie produkowanych przez nas, gwarancja obowiązuje tylko w przypadku naszych dostawców. Koszty instalacji nowych części są ponoszone przez klienta. Odszkodowania wynikłe z uszkodzeń maszyny oraz redukcje ceny zakupu maszyny w ramach reklamacji nie będą rozpatrywane.</p>
Garantija (LAT)	
<p>Acimredzami defekti ir jāpaziņo 8 dienu laikā no precēs saņemšanas. Pretējā gadījumā pircēja tiesības pieprasīt atlīdzību par šādiem defektiem ir spēkā neesošas. Mēs dodam garantiju savām iekārtām, ja pircējs pret tām atbilstoši izturas garantijas laikā. Mēs apņemas bez maksas piegādāt jebkuru rezerves daļu, kas iespējams kļūvusi nelietojama bojātu materiālu vai ražošanas defektu dēļ šajā</p>	<p>laika periodā. Attiecībā uz rezerves daļām, kurās nav mūsu ražotas, mēs garantējam tikai gadījumā, ja mums ir garantija no saviem piegādātājiem. Jauno detaļu uzstādīšanas izmaksas ir jāuzņemas pircējam. Pirkuma atceļšana vai pirkuma cenas samazināšana, kā arī jebkuras citas prasības par bojājumu atlīdzināšanu netiek izskatītas.</p>
Garantija (LIT)	
<p>Dėl akivaizdžiai matomų defektų turi būti informuota per 8 dienas nuo įrenginio gavimo momento. Kitu atveju pirkejo teisė reikšti pretenziją dėl šių defektų yra negaliojanti. Savo įrenginiams mes garantuojame įstatymo nustatytą pilną aptarnavimą garantinio laikotarpio metu, jei yra laikomasi gamintojo-vartotojo susitarimo ir mes pažadame nemokamai pakeisti bet kurias mašinos dalis, sugedusias dėl blogos</p>	<p>medžiagos ar gamyklinio broko. Mes neatsakome už dalis, pagamintas ne mūsų ir jūsų gautas iš kito tiekėjo. Naujų dalių montavimo kaštai yra pirkejo atsakomybė. Pirkimo nutraukimas ar pirkimo kainos sumažinimas, ar bet kurios kitos pretenzijos dėl nuostolių nebus patenkinamos.</p>

scheppach Fabrikation von Holzbearbeitungsmaschinen GmbH | Günzburger Str. 69 | D-89335 Ichenhausen | www.scheppach.com